



Cabine (uitsluitend) met verwarming

Groundsmaster® 4000-D en 4100-D cirkelmaaier uit 2015 of later

Modelnr.: 31231—Serienr.: 316000001 en hoger

Modelnr.: 31232—Serienr.: 316000001 en hoger

Gebruikershandleiding

Veiligheid

⚠ WAARSCHUWING

CALIFORNIË

Proposition 65 Waarschuwing

Dit product bevat een chemische stof of chemische stoffen waarvan de Staat Californië weet dat ze kanker, geboortefwijkingen en schade aan het voortplantingssysteem veroorzaken.

Dit product voldoet aan alle relevante Europese richtlijnen. Raadpleeg de inbouwverklaring achterin deze uitgave voor meer informatie.

Veiligheids- en instructiestickers



Veiligheidsstickers en veiligheidsinstructies zijn gemakkelijk zichtbaar voor de bestuurder en bevinden zich bij plaatsen waar gevaar kan ontstaan. Vervang alle beschadigde of verdwenen stickers.

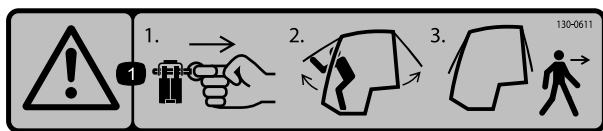

130-0611

1. 1) Verwijder de pen. 2) Zet de deuren omhoog. 3) Verlaat de cabine.

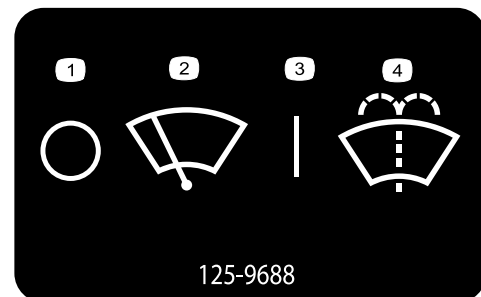

125-9688

125-9688

- | | |
|------------------------|-------------------------------------|
| 1. Ruitenwissers – uit | 3. Ruitenwissers – aan |
| 2. Ruitenwissers | 4. Ruitensproeiervloeistof sproeien |

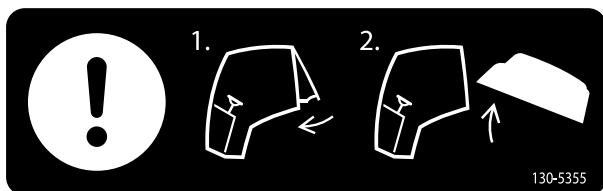

130-5355

1. Sluit de achterraut. 2. Til de motorkap op.



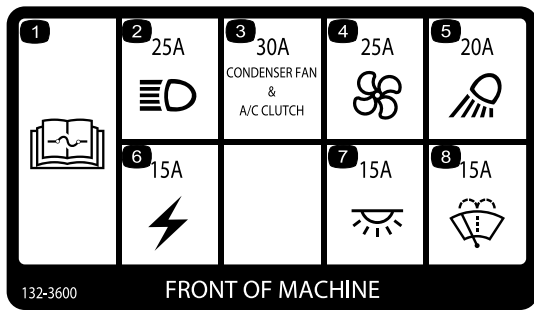

132-3600

- | | |
|---|-----------------------------|
| 1. Lees de <i>Gebruikershandleiding</i> voor meer informatie over zekeringen. | 5. Werklicht – 20 A |
| 2. Koplamp – 25 A | 6. Hulpaggregaat – 15 A |
| 3. Koppeling condenserventilator en airconditioning – 30 A | 7. Cabineverlichting – 15 A |
| 4. Ventilator – 25 A | 8. Ruitenwissers – 15 A |

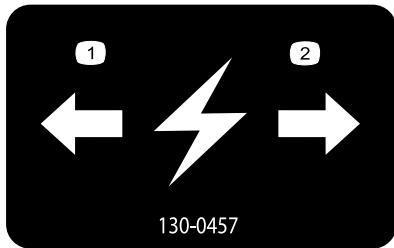

130-0457

- | | |
|----------|-----------|
| 1. Links | 2. Rechts |
|----------|-----------|

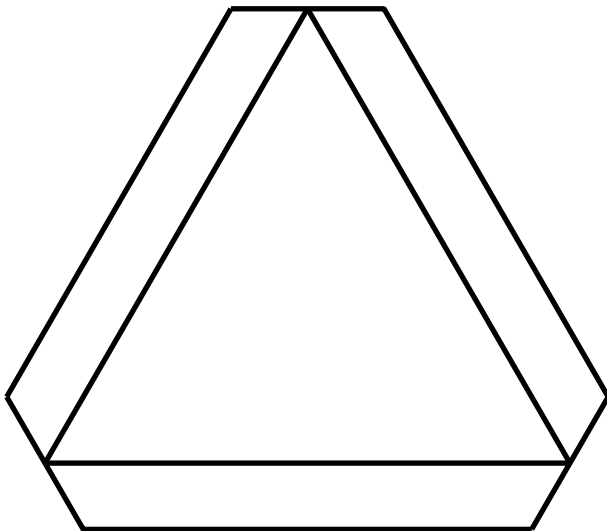

120-0250

1. Langzaam rijdend voertuig

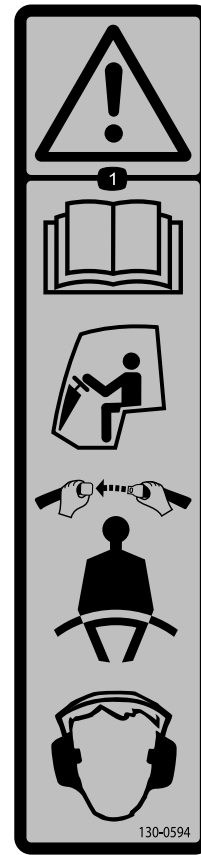

130-0594

1. Waarschuwing – Lees de *Gebruikershandleiding*; draag altijd een veiligheidsgordel als u in de cabine zit; draag gehoorbescherming.

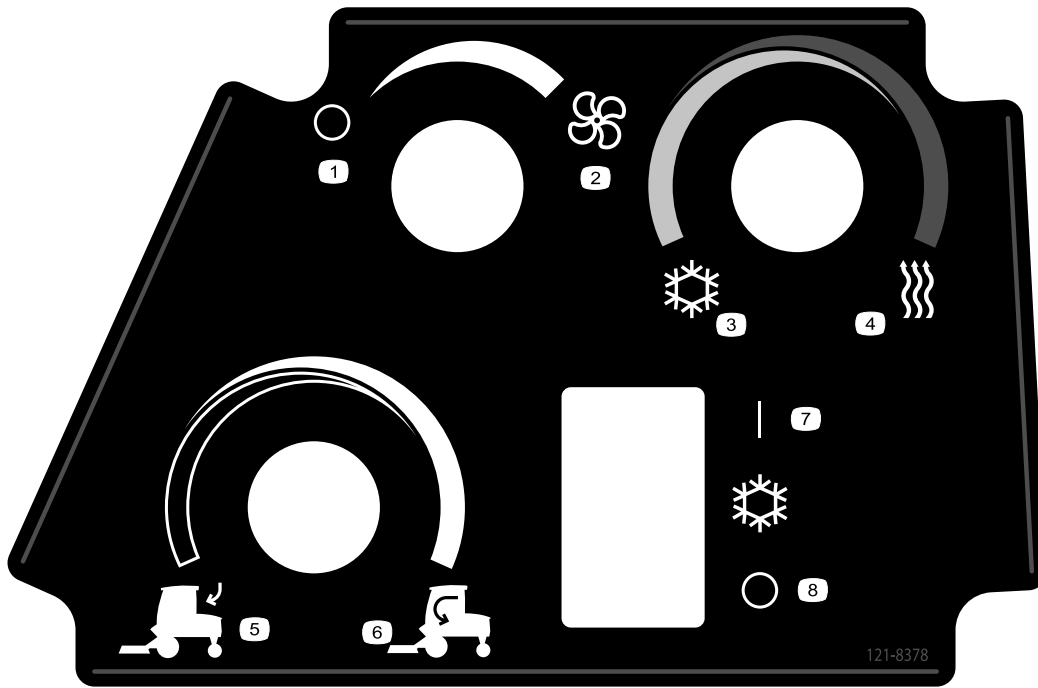

121-8378

- | | | | |
|---|----------------|----------------|--|
| 1. Ventilator – uit | 3. Koude lucht | 5. Buitenlucht | 7. Airconditioning – aan (indien aanwezig) |
| 2. Ventilator – aan (maximaal vermogen) | 4. Warme lucht | 6. Binnenlucht | 8. Airconditioning – uit (indien aanwezig) |
-

Montage

Losse onderdelen

Gebruik onderstaande lijst om te controleren of alle onderdelen zijn geleverd.

Procedure	Omschrijving	Hoeveelheid	Gebruik
1	Geen onderdelen vereist	–	De machine gebruiksklaar maken.
2	Veiligheidssticker	1	De veiligheidssticker op de achterraut aanbrenge.
3	Linker schuimrubber afdichting Rechter schuimrubber afdichting Schuimrubber afdichting achteraan	1 1 1	De schuimrubber afdichtingen op de cabine monteren.
4	Opstaprede Opstapsteun Bout (3/8 x 3-1/2 inch) Flensmoer (3/8 inch)	1 1 2 2	De opstaprede monteren.
5	Linker bumperbeugel Rechter bumperbeugel Bumper Flensmoer (5/16 inch)	1 1 2 2	De bumper van het maaidek monteren.
6	Voorste afdichting Schuimrubber voetsteun Achterste afdichting	1 1 1	De schuimrubber onderdelen monteren.
7	Cabine Vloerplaat Rechte fittings Slangklemmen Kap van zijafdichting Zijafdichting Slotbout (3/8 inch) Flensmoer (3/8 x 3/4 inch)	1 1 2 2 1 1 1 1	De cabine op de machine monteren.
8	Sproeiervloeistoftank Tankband Tanksteun Slotbout (5/16 x 7/8 inch) Flensmoer (5/16 inch) Kabelboom	1 2 1 6 6 1	Het sproeiervloeistofreservoir monteren.
9	Geen onderdelen vereist	–	De kabelboom aan de machine aansluiten.
10	Geen onderdelen vereist	–	De montage voltooien.

1

De machine gebruiksklaar maken

Geen onderdelen vereist

De machine plaatsen

1. Maak een plek in uw werkruijnte vrij onder het takelsysteem.

Opmerking: Controleer of uw takelsysteem de cabine-eenheid veilig over de machine kan heffen tijdens de montage.

2. Verplaats de machine naar de werkplek, breng de maaidekken omlaag, zet de motor af, zet de parkeerrem in werking en verwijder het sleuteltje uit het contactslot.
3. Laat de motorkoelvloeistof afkoelen en tap vervolgens de koelvloeistof af; raadpleeg de *Onderhoudshandleiding*.

De rolbeugel verwijderen

Verwijder de rolbeugel van de machine en bewaar deze op een geschikte plek.

Belangrijk: Verwijder met twee personen de rolbeugel van de machine.

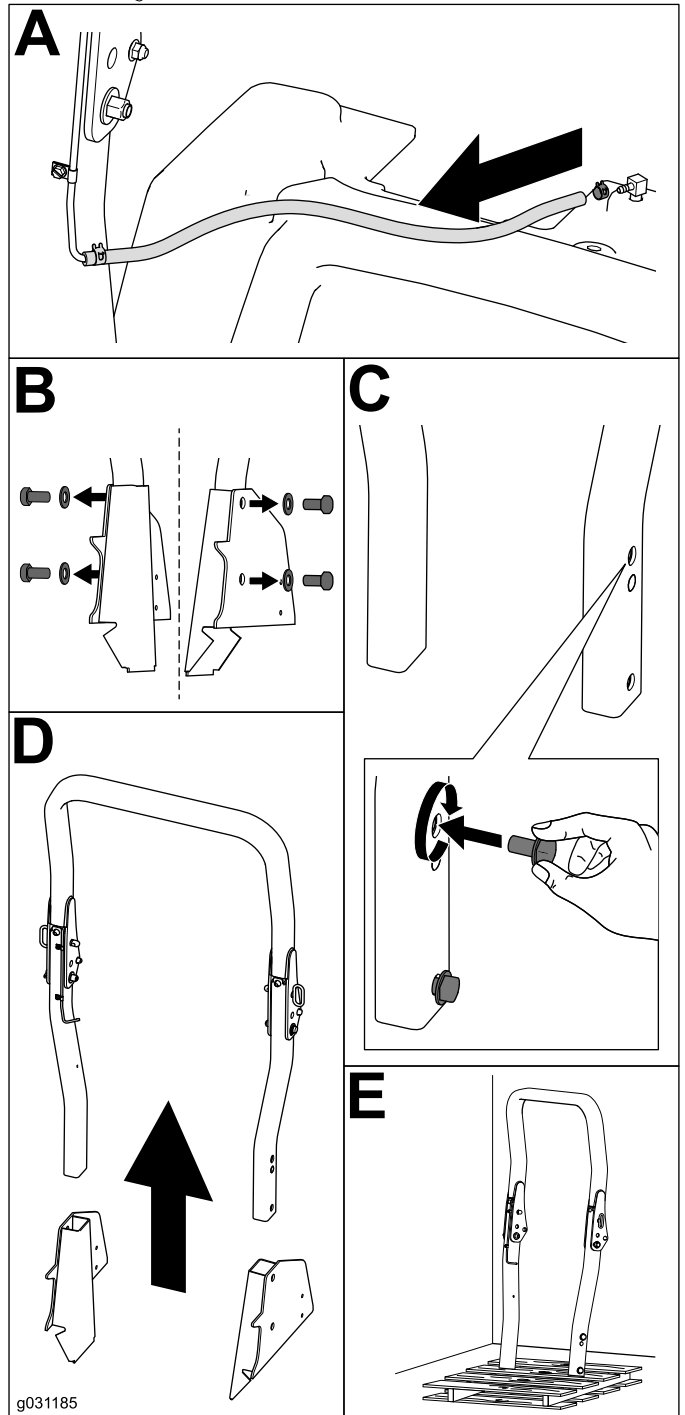
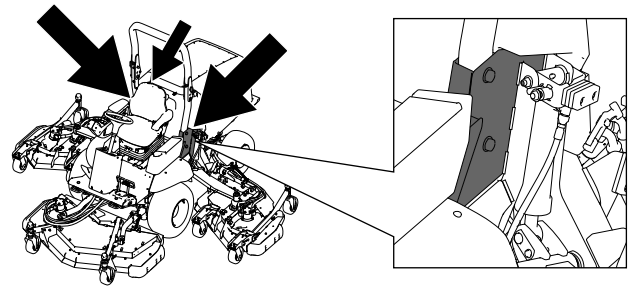

Figuur 1

2

De veiligheidssticker aanbrengen

Benodigde onderdelen voor deze stap:

1	Veiligheidssticker
---	--------------------

Procedure

Opmerking: Volg deze procedure indien dit vereist wordt door de lokale wettelijke voorschriften.

Breng de veiligheidssticker aan op de achterruit zoals getoond in [Figuur 2](#).

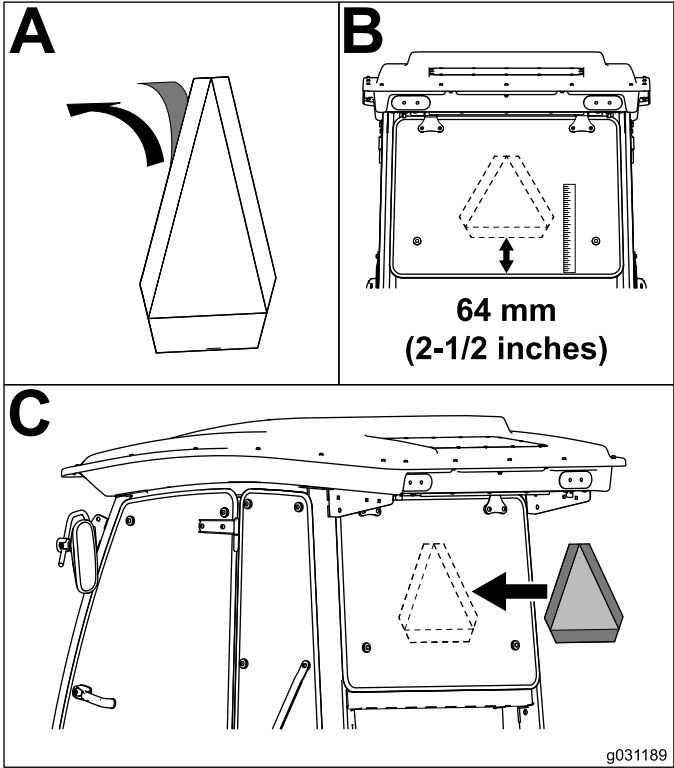
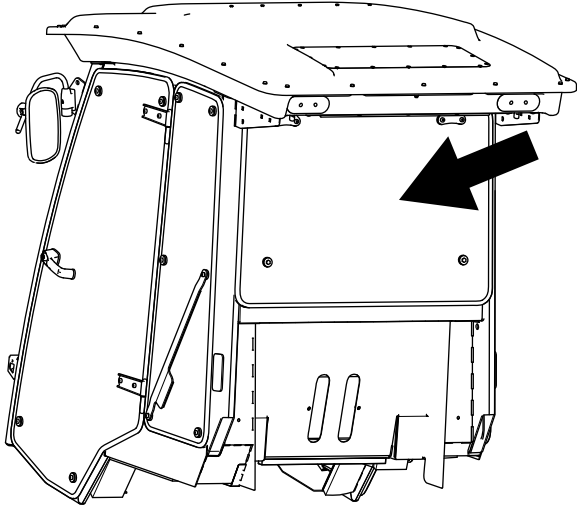

Figuur 2

3

De schuimrubber afdichtingen aanbrengen

Benodigde onderdelen voor deze stap:

1	Linker schuimrubber afdichting
1	Rechter schuimrubber afdichting
1	Schuimrubber afdichting achteraan

De schuimrubber zijafdichtingen plaatsen

Verwijder de kleefstrook op de achterzijde van de schuimrubber afdichtingen en breng ze in de cabine aan zoals in [Figuur 3](#).

Opmerking: Breng in deze procedure alle schuimrubber afdichtingen 13 mm van de binnenste rand van de cabine aan.

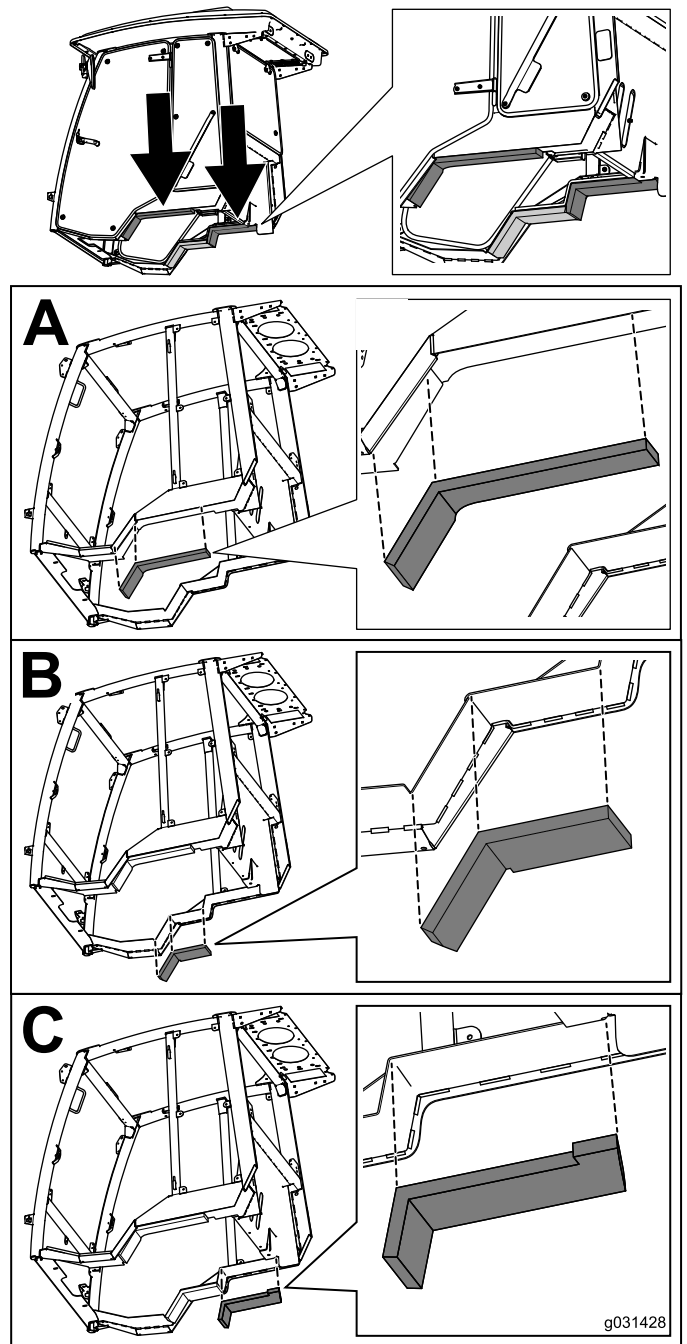

Figuur 3

4

De opstaptrede monteren

Benodigde onderdelen voor deze stap:

1	Opstaptrede
1	Opstapsteun
2	Bout (3/8 x 3-1/2 inch)
2	Flensmoer (3/8 inch)

Procedure

Verwijder de opstapsteun op de machine en monteer dan de opstapsteun die werd meegeleverd met de cabineset zoals getoond in [Figuur 4](#).

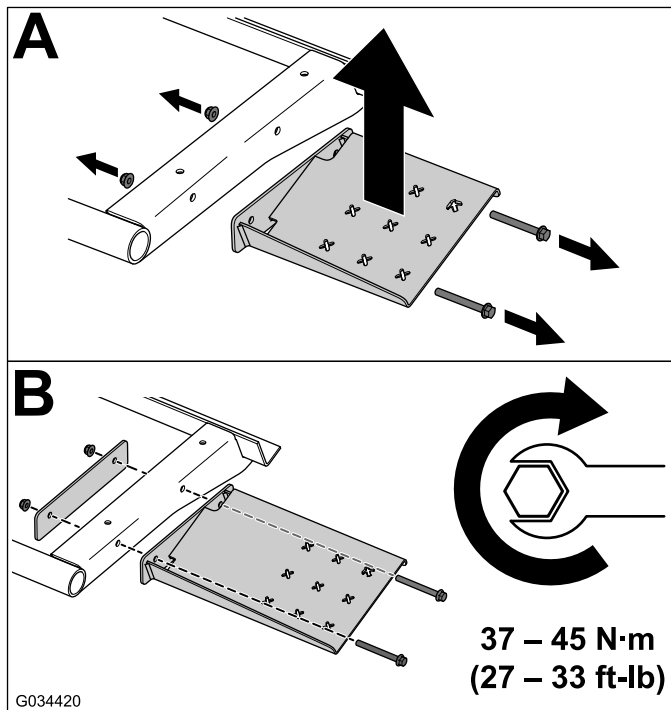
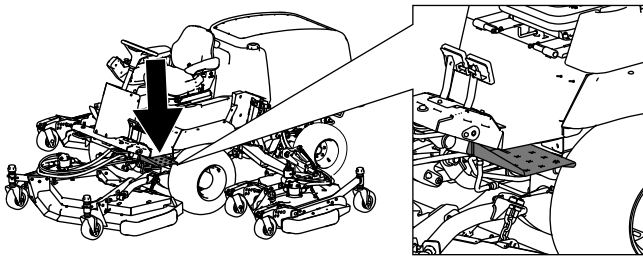

Figuur 4

5

De bumper van het maaidek monteren

Benodigde onderdelen voor deze stap:

1	Linker bumperbeugel
1	Rechter bumperbeugel
2	Bumper
2	Flensmoer (5/16 inch)

Procedure

Monteer de bumper aan het linker en rechter maaidek zoals getoond in [Figuur 5](#).

Opmerking: Gebruik het aanwezige bevestigingsmateriaal op het maaidek wanneer u de bumperbeugel monteert.

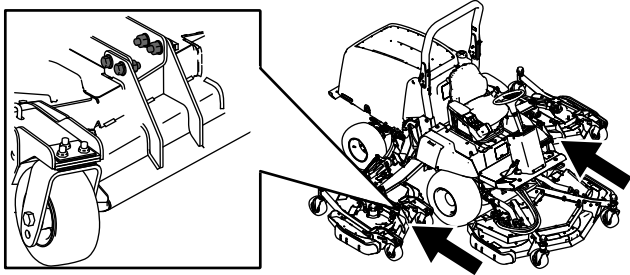

6

De schuimrubber onderdelen aanbrengen

Benodigde onderdelen voor deze stap:

1	Voorste afdichting
1	Schuimrubber voetsteun
1	Achterste afdichting

De schuimrubber onderdelen op het bestuurdersplatform aanbrengen

Breng de schuimrubber onderdelen aan op het bestuurdersplatform (Figuur 6).

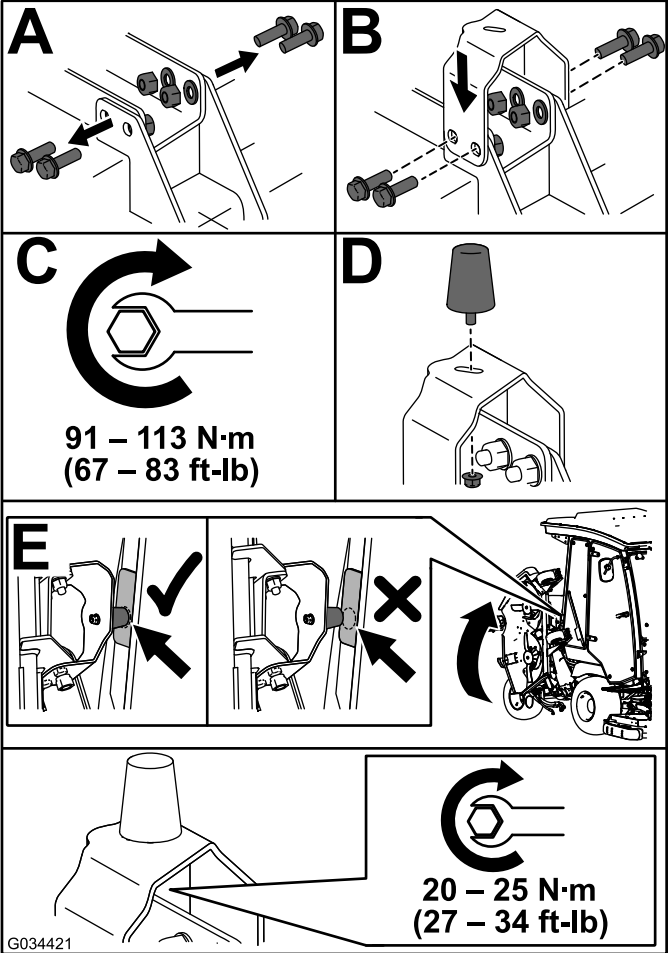

Figuur 5

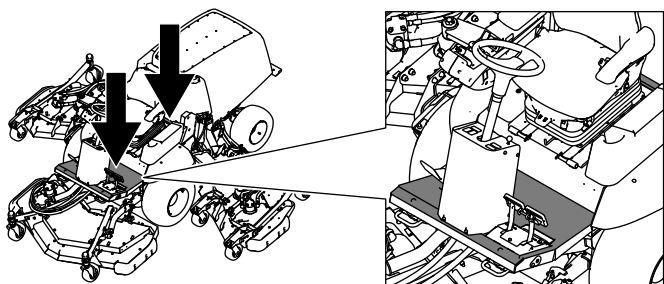

7

De cabine monteren

Benodigde onderdelen voor deze stap:

1	Cabine
1	Vloerplaat
2	Rechte fittings
2	Slangklemmen
1	Kap van zijafdichting
1	Zijafdichting
1	Slotbout (3/8 inch)
1	Flensmoer (3/8 x 3/4 inch)

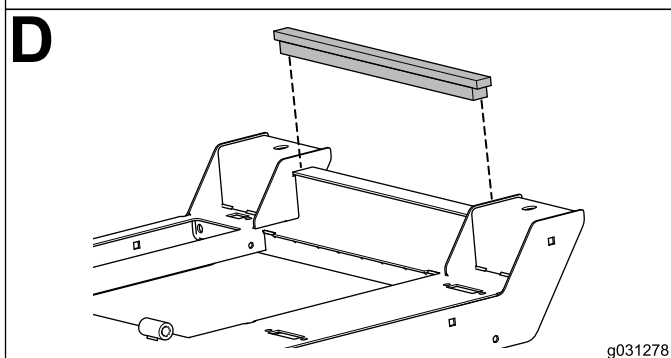
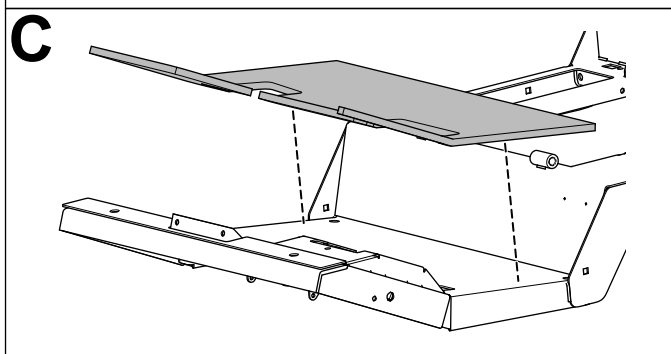
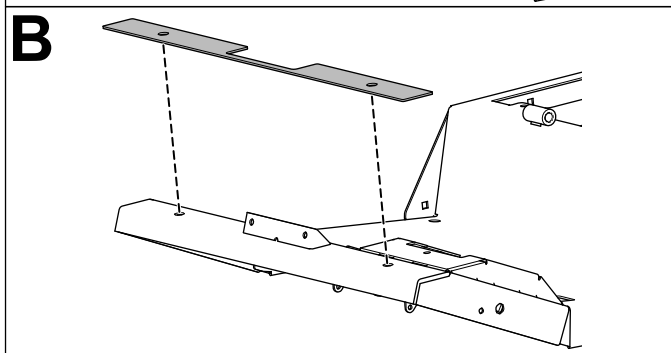
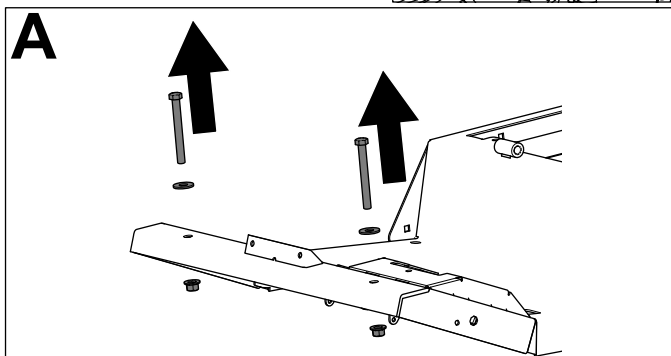

Figuur 6

Aansluiten aan de heijpunten

Gebruik de 4 heijpunten op de hoeken van de cabine (Figuur 7).

Belangrijk: Zorg ervoor dat de hefinrichting de plastic headliner niet raakt.

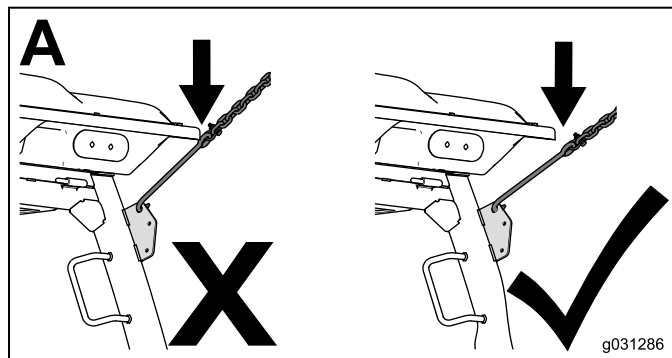
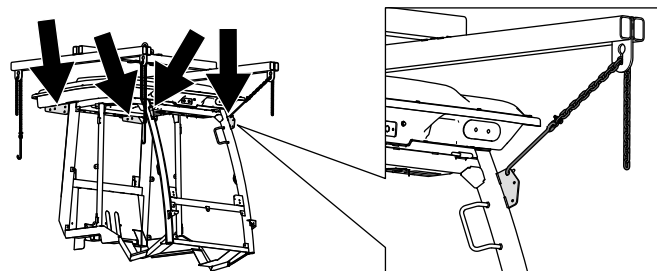

Figuur 7

De cabine op de machine bevestigen

Gebruik het aanwezige bevestigingsmateriaal om de cabine aan de machine te bevestigen (Figuur 8).

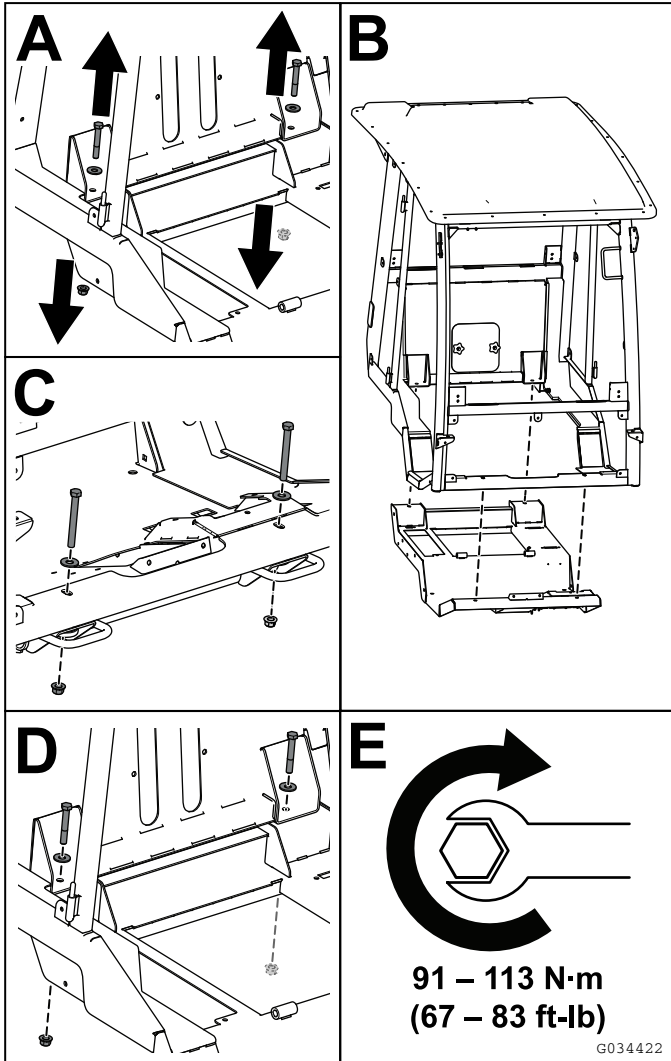
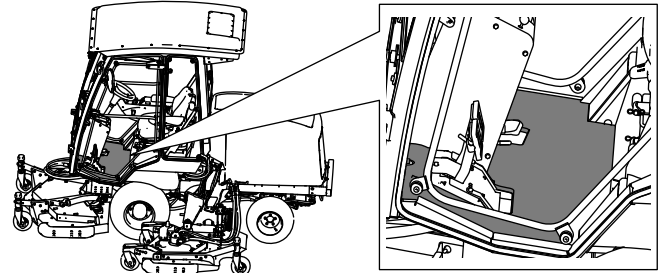
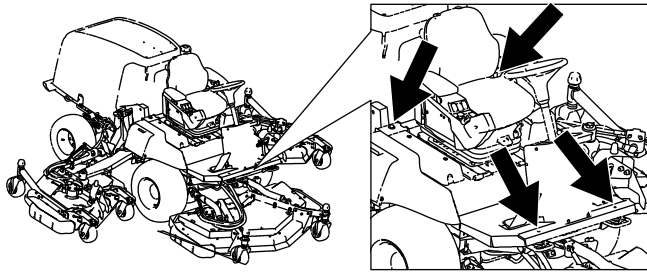

Figuur 8

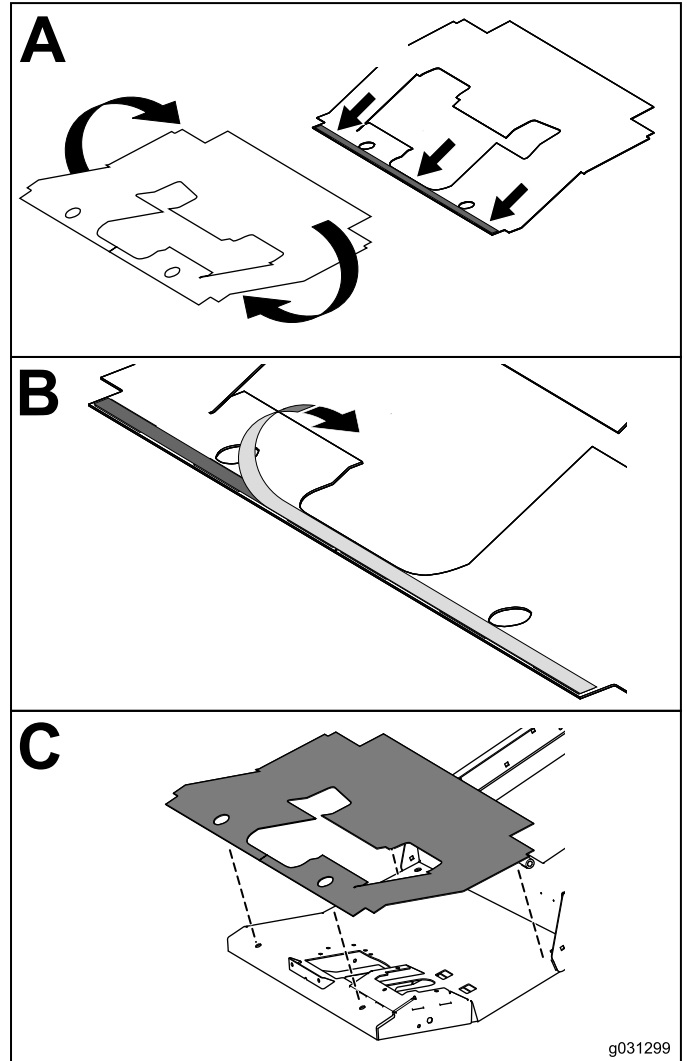

Figuur 9

De vloerplaat monteren

Monteer de vloerplaat op het bestuurdersplatform (Figuur 9).

Opmerking: Zorg ervoor dat u de kleefstrook aanbrengt op een schoon oppervlak en dat u voldoende druk uitoefent om de strook op het platform te klevan.

De fittings van de verwarmingslangen monteren

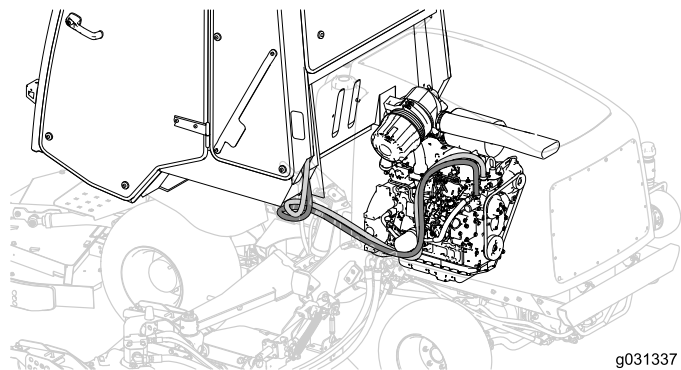

Figuur 10

Laat de koelvloeistof uit de motor lopen; raadpleeg de *Gebruikershandleiding*.

Belangrijk: Laat de motor afkoelen en tap vervolgens de koelvloeistof af voordat u de volgende procedure uitvoert.

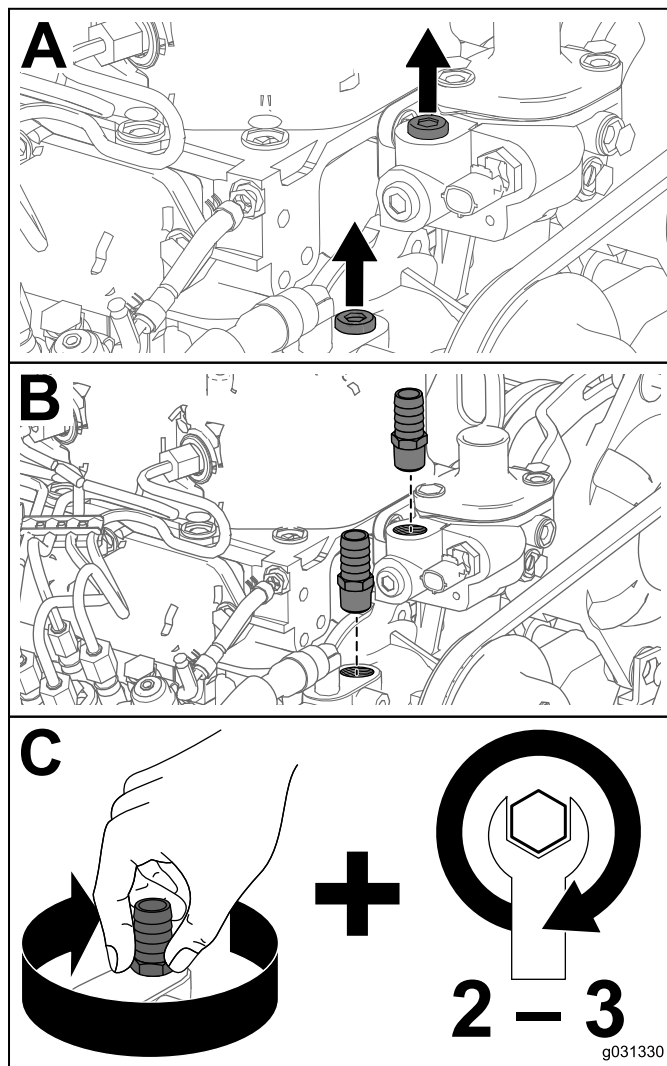
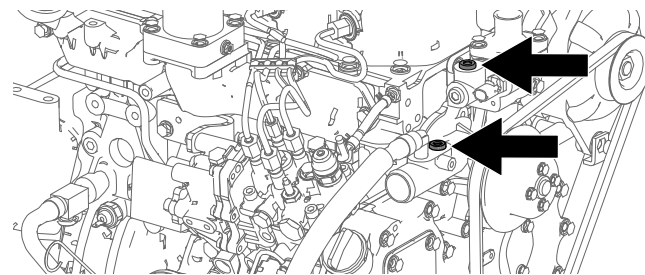

Figuur 11

Opmerking: Bewaar de motorpluggen samen met de rolbeugel om deze te gebruiken wanneer u de cabine verwijdert.

De verwarmingslangen leiden

Leid de verwarmingslangen onder de machine en in het motorcompartiment (Figuur 12).

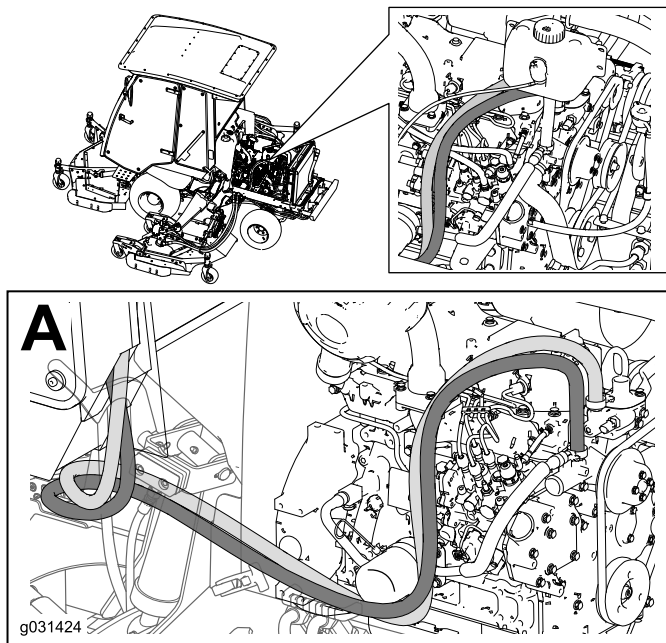

Figuur 12

Belangrijk: Bevestig de slangen niet aan hete of bewegende onderdelen.

De verwarmingslangen aansluiten

Sluit de verwarmingslangen aan op de slangfittings.

Opmerking: Sluit de verwarmings slang met de rode plug aan op de toevoeropening en de verwarmings slang met de groene plug op de retouropening van de motor, zie [Figuur 13](#).

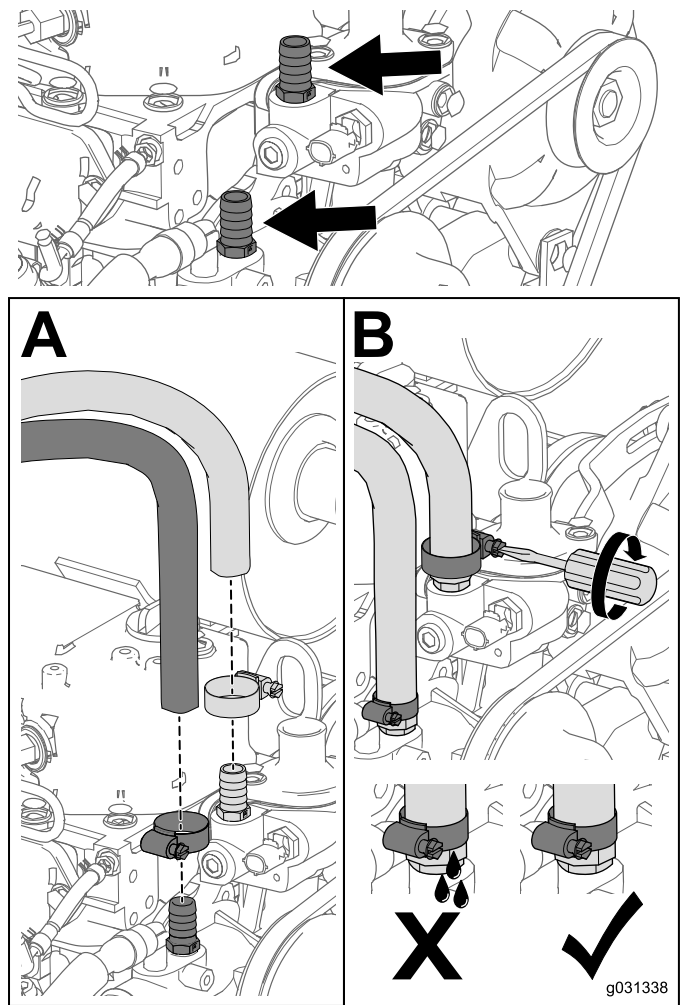

Figuur 13

Opmerking: Bewaar de slangpluggen samen met de rolbeugel om te gebruiken wanneer u de cabine verwijdert.

De ontluftings slang aansluiten

Gebruik het aanwezige bevestigingsmateriaal om de ontluftingsbuis van de cabine aan te sluiten ([Figuur 14](#)).

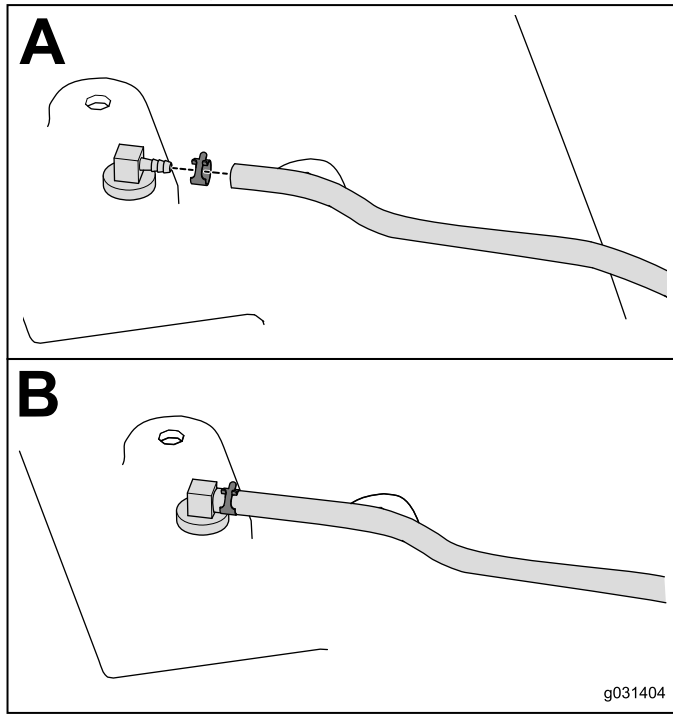
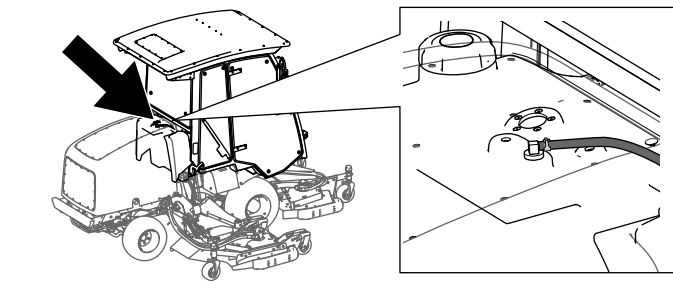

Figuur 14

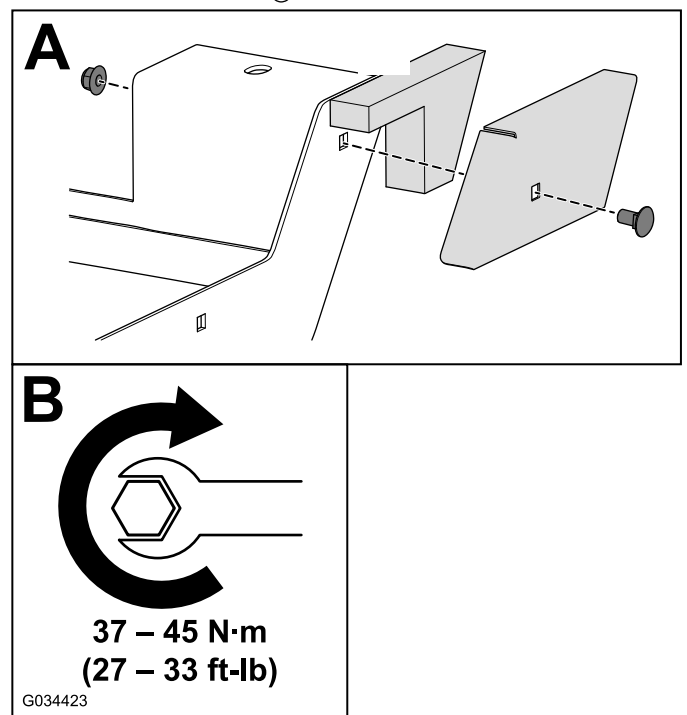
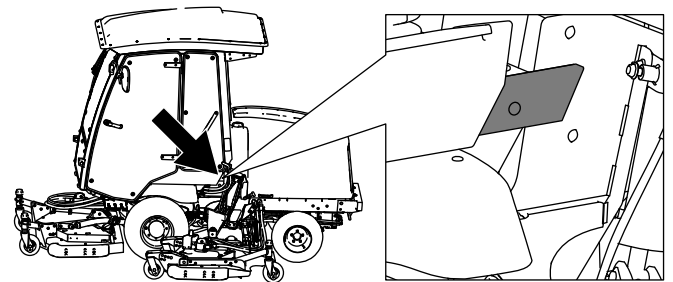

Figuur 15

De schuimrubber zijafdichting aanbrengen

Breng de schuimrubber zijafdichting aan op de cabine (Figuur 15).

8

De sproeiervloeistoftank monteren

Benodigde onderdelen voor deze stap:

1	Sproeiervloeistoftank
2	Tankband
1	Tanksteun
6	Slotbout (5/16 x 7/8 inch)
6	Flensmoer (5/16 inch)
1	Kabelboom

De tank monteren

Monteer de sproeiervloeistoftank op de machine (Figuur 16).

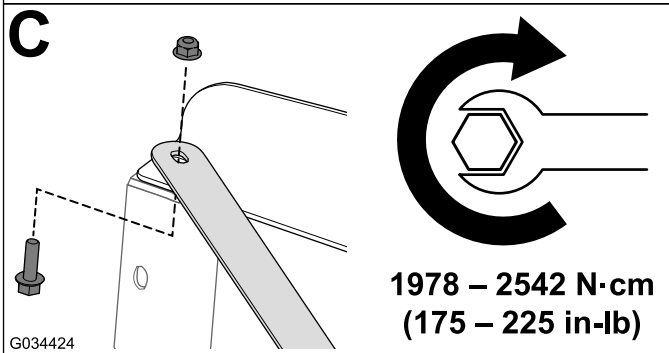
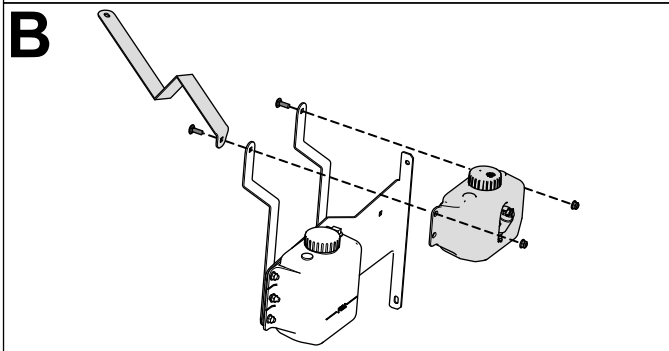
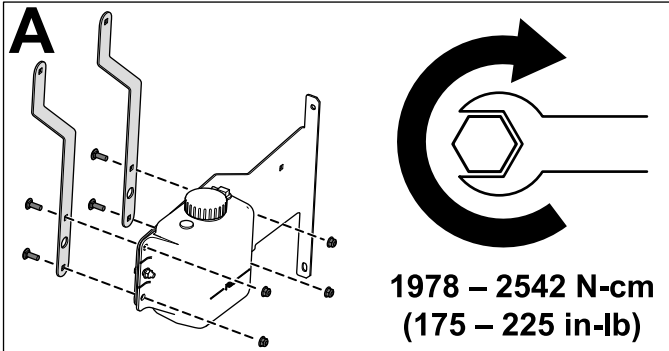
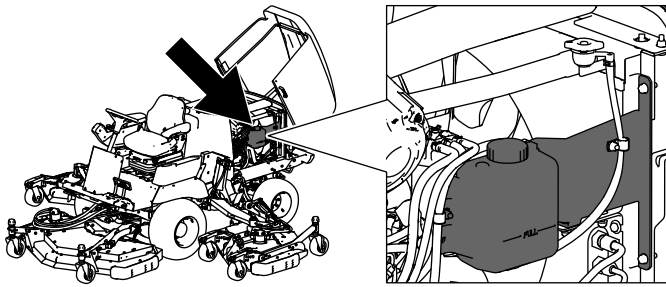

Figuur 16

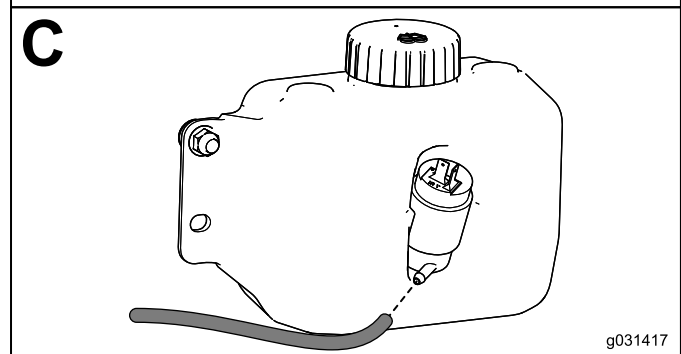
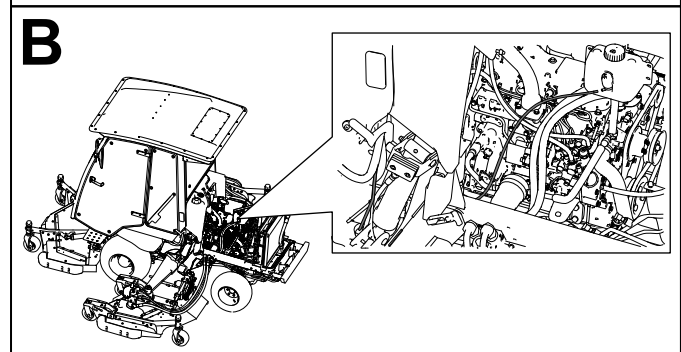
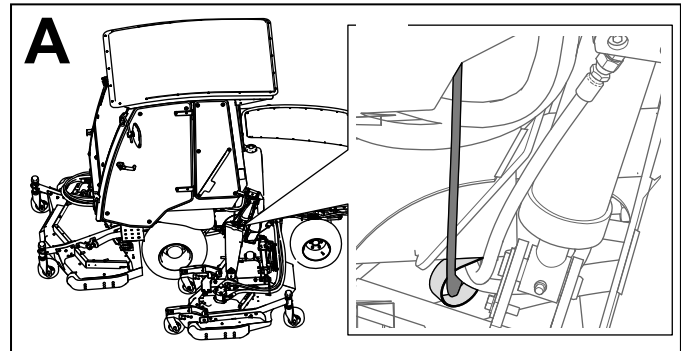
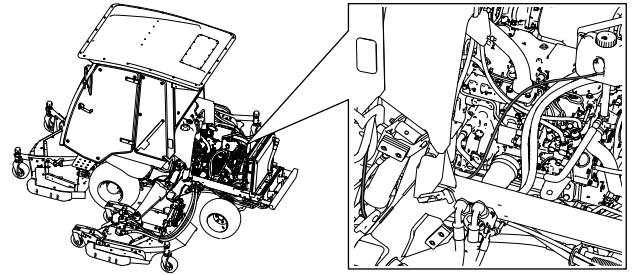

Figuur 17

Opmerking: Gebruik het aanwezige bevestigingsmateriaal wanneer u de tanksteun aan de machine bevestigt.

De slang leiden en aansluiten

Leid de slang van de sproeiervloeistof door de R-klem onder de machine en naar de achterkant van de machine (Figuur 17).

Belangrijk: Bevestig de slangen niet aan hete of bewegende onderdelen.

Kabelboom aansluiten

Sluit de kabelboom voor het sproeiervloeistofreservoir aan (Figuur 18).

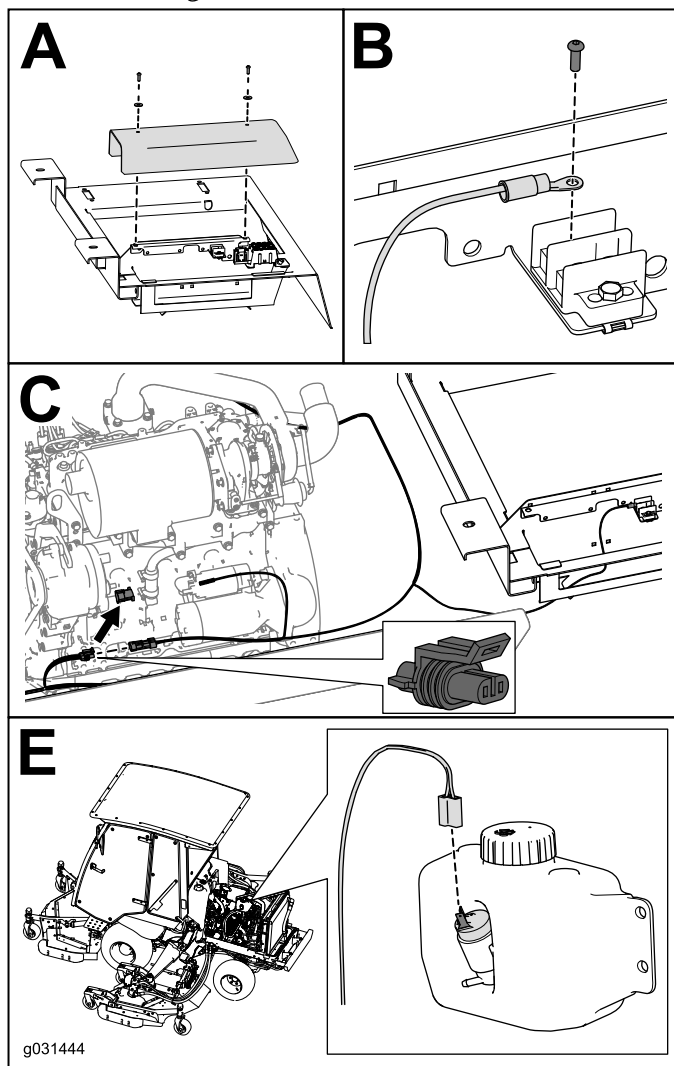
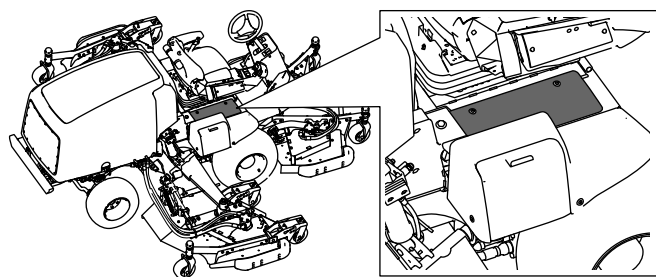

Figuur 18

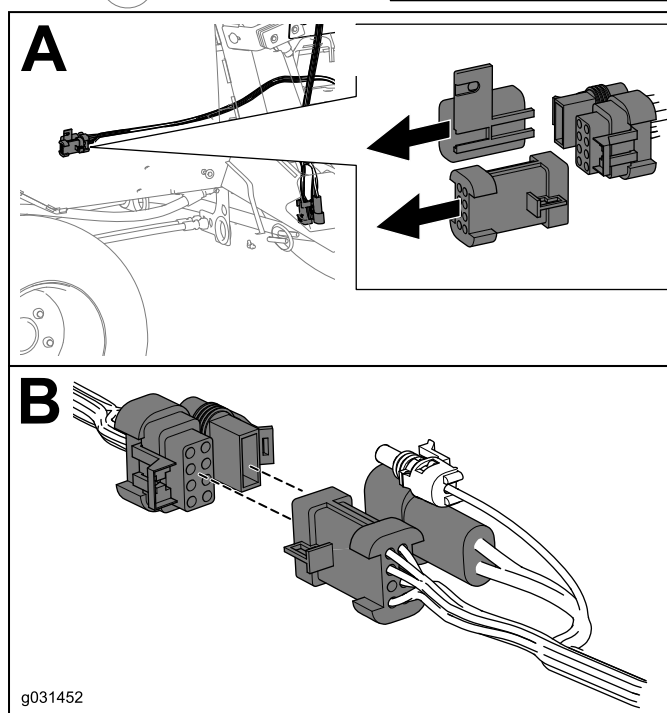
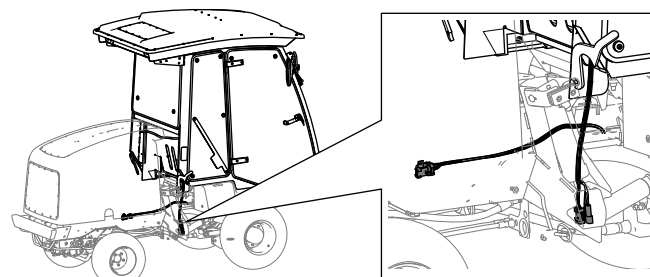

Figuur 19

Opmerking: Gebruik kabelklembanden om de kabelboom te bevestigen.

Belangrijk: Bevestig de slangen niet aan hete of bewegende onderdelen.

10

De montage voltooien

Geen onderdelen vereist

Procedure

1. Vul koelvloeistof bij; raadpleeg de *Onderhoudshandleiding*
2. Controleer op lekkages.
3. Leid de aftapslang door de R-klemmen aan beide kanten van de machine.
4. Controleer of er geen bewegende onderdelen geraakt worden en breng correcties aan voordat u de machine gebruikt.

9

Kabelboom aansluiten

Geen onderdelen vereist

Procedure

Zoek de kabelboom onder het machineframe en sluit deze aan op de kabelboom van de cabine (Figuur 19).

5. Controleer de werking van alle bedieningsorganen voordat u de machine gebruikt.
6. Stel met twee personen de achteruitkijkspiegel en de zijspiegels af voordat u de machine gebruikt.
7. Verwijder de wielblokken.

Algemeen overzicht van de machine

Bedieningsorganen

Cabineknoppen

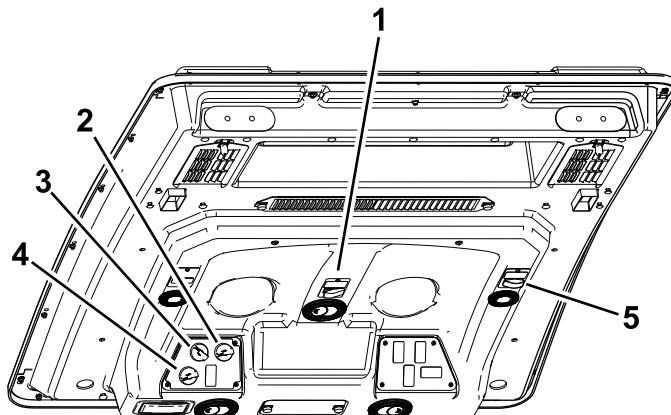

g030398

Figuur 20

- | | |
|---------------------------|----------------------------|
| 1. Ruitenwisserschakelaar | 4. Luchtcirculatieregeling |
| 2. Temperatuurregeling | 5. Stroomaansluiting |
| 3. Ventilatorregeling | |

Ruitenwisserschakelaar

Gebruik deze schakelaar om de ruitenwissers in of uit te schakelen (Figuur 20).

Temperatuurregeling

Draai aan de temperatuurregelingsknop om de temperatuur in de cabine te regelen (Figuur 20).

Ventilatorregeling

Draai aan de ventilatorregelingsknop om de snelheid van de ventilator te regelen (Figuur 20).

Luchtcirculatieregeling

Stelt de cabine in op luchtcirculatie, ofwel lucht aanzuigen van buiten de cabine (Figuur 20).

Voorruitvergrendeling

Open de vergrendelingen om de voorruit te openen (Figuur 21). Druk op de vergrendeling om de voorruit in de geopende stand te vergrendelen. Trek de vergrendeling uit en omlaag om de voorruit te sluiten en vast te zetten.

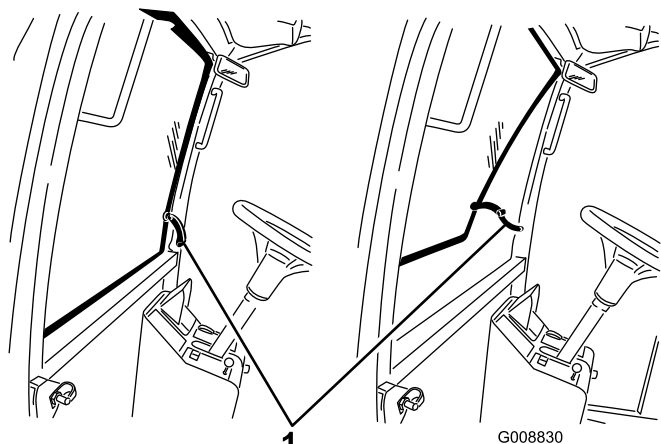

1
Figuur 21

1. Voorruitvergrendeling

Achterraitvergrendeling

Open de vergrendelingen om de achterrait te openen. Trek de vergrendeling naar boven en uit om de achterrait in de geopende stand te vergrendelen. Trek de vergrendeling uit en omlaag om de achterrait te sluiten en vast te zetten (Figuur 21).

Belangrijk: Sluit de achterrait voordat u de motorkap opent om schade te voorkomen.

Onderhoud

Aanbevolen onderhoudsschema

Onderhoudsinterval	Onderhoudsprocedure
Na de eerste 250 bedrijfsuren	<ul style="list-style-type: none">De luchtfilters in de cabine reinigen (vervang deze als ze versleten zijn of heel erg vuil).

Het luchtfilter reinigen

⚠ VOORZICHTIG

Als u het sleuteltje in het contact laat, bestaat de kans dat iemand de motor per ongeluk start waardoor u of andere omstanders ernstig letsel kunnen oplopen.

Verwijder het sleuteltje uit het contact voordat u onderhoudswerkzaamheden uitvoert aan de machine.

De luchtfilters reinigen

Onderhoudsinterval: Na de eerste 250 bedrijfsuren (vervang deze als ze versleten zijn of heel erg vuil).

1. Verwijder de duimschroeven en de roosters van de luchtfilters in en achter de cabine (Figuur 22).

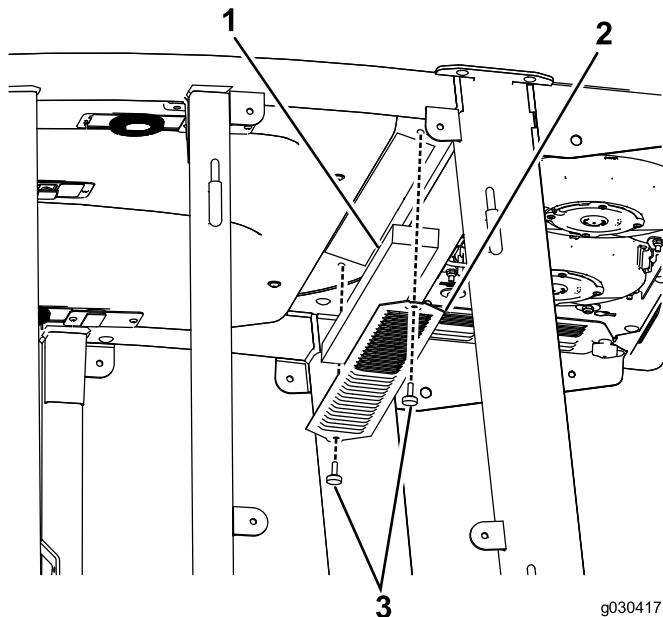

Figuur 22

1. Filter
2. Rooster
3. Duimschroef

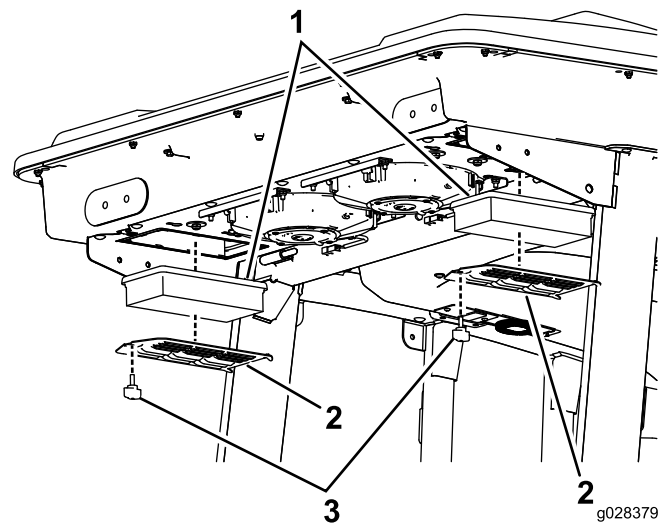

Figuur 23

1. Filter
2. Rooster
3. Duimschroef

2. Reinig de filters door er schone, olievrije perslucht door te blazen.

Belangrijk: Als er in een filter een gat, scheur of andere beschadiging zit, moet deze worden vervangen.

3. Installeer de filters en het rooster en zet ze vast met de duimschroeven.

De cabine reinigen

Belangrijk: Wees voorzichtig in de buurt van de afdichtingen en verlichting van de cabine (Figuur 24). Als u een hogedrukreiniger gebruikt, hou de spuitstok dan minstens 0,6 m van de machine vandaan. Richt de hogedrukreiniger niet rechtstreeks op de afdichtingen en verlichting van de cabine of onder de overhang aan de achterzijde.

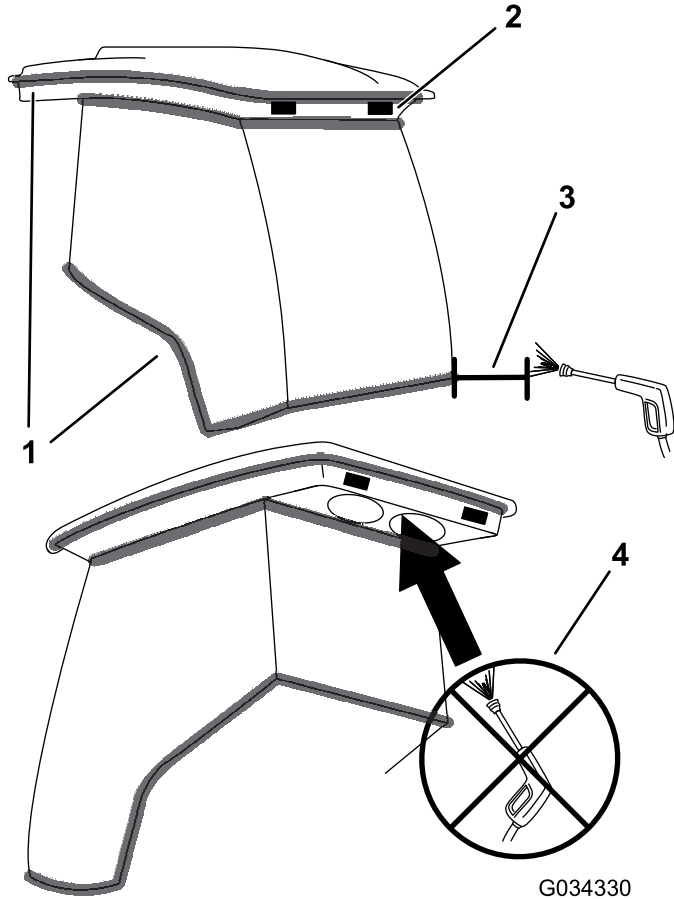

Figuur 24

G034330

1. Afdichting
2. Verlichting
3. Breng de spuitstok niet dichterbij dan 0,6 m.
4. Richt de hogedrukreiniger niet onder de overhang aan de achterzijde.

Stalling

Verwijder de cabine en stal deze gedurende de warmere maanden.

De machine voorbereiden op het verwijderen van de cabine

1. Plaats de machine onder de cabinetakel, schakel de motor uit en verwijder het sleuteltje uit het contact.
2. Blokkeer de wielen om te voorkomen dat de machine tijdens de installatie in beweging komt.
3. Laat de motor afkoelen voordat u met de procedure begint.
4. Tap de koelvloeistof van de motor af.

De cabine verwijderen

1. Sluit de cabinetakel aan op de 4 hijspunten op de cabine (Figuur 7).
2. Koppel de verwarmingsslangen los, monteer de geschikte stofkap op de slanguiteinden en plaats de motorpluggen op de openingen (Figuur 11) en (Figuur 13).
3. Verwijder de bouten, ringen en borgmoeren waarmee de cabine aan de machine is bevestigd (Figuur 8).

Opmerking: Plaats al het bevestigingsmateriaal dat u hebt verwijderd terug op de oorspronkelijke plaats in de volgorde waarin het wordt gebruikt om de cabine aan de machine te bevestigen. Dit voorkomt dat u het bevestigingsmateriaal verliest en het vereenvoudigt de montage.

4. Takel de cabine op tot een hoogte waarbij u de machine veilig van onder de cabine kunt halen.
5. Haal de machine van onder de cabine.
6. Laat de cabine zakken op een voertuig waarmee u de cabine naar de opslagplaats kunt vervoeren.

Opmerking: Zet de kabelboom en slangen vast om te voorkomen dat deze beschadigen tijdens het omlaag brengen of de opslag. Dek de cabine af om te voorkomen dat er stof en vuil op verzamelt tijdens de opslag.

7. Monteer de rolbeugel op de machine voordat u de machine gebruikt.

Opmerkingen:

Inbouwverklaring

Modelnr.:	Serienr.:	Productbeschrijving	Factuuromschrijving	Algemene omschrijving	Richtlijn
31231	316000001 en hoger	Cabine (uitsluitend) met verwarming, Groundsmaster 4100-D cirkelmaaier uit 2015 of later	GM4100 T4 REMOVABLE HEATED CAB	Multifunctioneel voertuig	2006/42/EG
31232	316000001 en hoger	Cabine (uitsluitend) met verwarming, Groundsmaster 4000-D cirkelmaaier uit 2015 of later	GM4000 T4 REMOVABLE HEATED CAB	Multifunctioneel voertuig	2006/42/EG

De relevante technische documentatie werd samengesteld in overeenstemming met Deel B van Bijlage VII van richtlijn 2006/42/EG.

Wij beloven op vraag van nationale overheden relevante informatie over deze gedeeltelijk afgewerkte machine over te dragen. Dit zal gebeuren via elektronische weg.

Deze machine mag pas in werking worden gesteld als deze geïntegreerd is in een goedgekeurd Toro-model zoals beschreven in de toegevoegde conformiteitsverklaring en in overeenstemming met alle instructies, waardoor men ervan kan uitgaan dat deze in overeenstemming is met alle relevante richtlijnen.

Gecertificeerd:



David Klis
Sr. Engineering Manager
8111 Lyndale Ave. South
Bloomington, MN 55420, USA
January 20, 2016

Technisch contactpersoon EU:

Marc Vermeiren
Toro Europe NV
B-2260 Oevel-Westerloo
Belgium

Tel. 0032 14 562960
Fax 0032 14 581911

Lijst met internationale distributeurs

Distributeur:	Land:	Telefoonnummer:	Distributeur:	Land:	Telefoonnummer:
Agrolanc Kft	Hongarije	36 27 539 640	Maquiver S.A.	Colombia	57 1 236 4079
Asian American Industrial (AAI)	Hong Kong	852 2497 7804	Maruyama Mfg. Co. Inc.	Japan	81 3 3252 2285
B-Ray Corporation	Korea	82 32 551 2076	Mountfield a.s.	Tsjechië	420 255 704 220
Brisa Goods LLC	Mexico	1 210 495 2417	Mountfield a.s.	Slovakije	420 255 704 220
Casco Sales Company	Puerto Rico	787 788 8383	Munditol S.A.	Argentinië	54 11 4 821 9999
Ceres S.A.	Costa Rica	506 239 1138	Norma Garden	Rusland	7 495 411 61 20
CSSC Turf Equipment (pvt) Ltd.	Sri Lanka	94 11 2746100	Oslinger Turf Equipment S.A.	Ecuador	593 4 239 6970
Cyril Johnston & Co.	Noord-Ierland	44 2890 813 121	Oy Hako Ground and Garden Ab	Finland	358 987 00733
Cyril Johnston & Co.	Republiek Ierland	44 2890 813 121	Parkland Products Ltd.	Nieuw-Zeeland	64 3 34 93760
Fat Dragon	China	886 10 80841322	Perfetto	Polen	48 61 8 208 416
Femco S.A.	Guatemala	502 442 3277	Pratoverde SRL.	Italië	39 049 9128 128
FIVEMANS New-Tech Co., Ltd	China	86-10-6381 6136	Prochaska & Cie	Oostenrijk	43 1 278 5100
ForGarder OU	Estland	372 384 6060	RT Cohen 2004 Ltd.	Israël	972 986 17979
G.Y.K. Company Ltd.	Japan	81 726 325 861	Riversa	Spanje	34 9 52 83 7500
Geomechaniki of Athens	Griekenland	30 10 935 0054	Lely Turfcare	Denemarken	45 66 109 200
Golf international Turizm	Turkije	90 216 336 5993	Lely (U.K.) Limited	Verenigd Koninkrijk	44 1480 226 800
Hako Ground and Garden	Zweden	46 35 10 0000	Solvert S.A.S.	Frankrijk	33 1 30 81 77 00
Hako Ground and Garden	Noorwegen	47 22 90 7760	Spypros Stavrinides Limited	Cyprus	357 22 434131
Hayter Limited (U.K.)	Verenigd Koninkrijk	44 1279 723 444	Surge Systems India Limited	India	91 1 292299901
Hydroturf Int. Co Dubai	Verenigde Arabische Emiraten	97 14 347 9479	T-Markt Logistics Ltd.	Hongarije	36 26 525 500
Hydroturf Egypt LLC	Egypte	202 519 4308	Toro Australia	Australië	61 3 9580 7355
Irrimac	Portugal	351 21 238 8260	Toro Europe NV	België	32 14 562 960
Irrigation Products Int'l Pvt Ltd.	India	0091 44 2449 4387	Valtech	Marokko	212 5 3766 3636
Jean Heybroek BV	Nederland	31 30 639 4611	Victus Emak	Polen	48 61 823 8369

Privacyverklaring voor Europa

De informatie die Toro verzamelt

Toro Warranty Company (Toro) respecteert uw privacy. Om uw aanspraak op garantie te behandelen en contact met u op te nemen in het geval van een terugroepactie vragen wij om bepaalde persoonlijke informatie, hetzij direct of via uw lokale Toro-dealer.

Het Toro garantiesysteem wordt gehost op servers in de Verenigde Staten, waar de privacywet mogelijk niet dezelfde bescherming biedt als in uw land.

DOOR UW PERSOONLIJKE GEGEVENS MET ONS TE DELEN STEM U IN MET DE VERWERKING VAN UW PERSOONLIJKE GEGEVENS ZOALS BESCHREVEN IN DEZE PRIVACYVERKLARING.

Hoe Toro informatie gebruikt

Toro kan uw persoonsgegevens gebruiken om uw aanspraak op garantie te behandelen, contact met u op te nemen in het geval van een terugroepactie, of voor een ander doeleinde waarvan we u op de hoogte brengen. Toro kan uw informatie delen met zijn afdelingen, dealers of andere zakenpartners in verband met deze activiteiten. We verkopen uw persoonsgegevens niet aan andere bedrijven. We behouden ons het recht voor om persoonsgegevens te delen teneinde te voldoen aan geldende wetten en verzoeken van de aangewezen autoriteiten, opdat wij onze systemen naar behoren kunnen gebruiken of met het oog op onze eigen bescherming of die van andere gebruikers.

Behoud van uw persoonlijke gegevens

Wij bewaren uw persoonlijke gegevens zo lang als dat nodig is voor de doeleinden waarvoor ze oorspronkelijk werden verzameld of voor andere legitieme doeleinden (zoals naleving van voorschriften), of zo lang als vereist is door de van toepassing zijnde wet.

Toro streeft ernaar om uw persoonlijke gegevens te beschermen.

We nemen redelijke voorzorgen om uw persoonlijke gegevens te beschermen. We proberen bovendien de nauwkeurigheid en geldigheid van persoonlijke gegevens te waarborgen.

Toegang tot en aanpassing van uw persoonlijke gegevens

Als u toegang wenst tot uw persoonlijke gegevens of deze wilt aanpassen, gelieve dan een e-mail te sturen naar legal@toro.com.

Australische consumentenwet

Australische klanten kunnen voor informatie over de Australische consumentenwet (Australian Consumer Law) terecht bij de lokale Toro-dealer of ze kunnen deze informatie in de doos vinden.



Toro Garantie

Beperkte garantie van twee jaar

Voorwaarden en producten waarvoor de garantie geldt

De Toro Company en de hieraan gelieerde onderneming, Toro Warranty Company, bieden krachtens een overeenkomst tussen beide ondernemingen gezamenlijk de garantie dat uw Toro-product (hierna: het 'product') gedurende twee jaar of 1500 bedrijfsuren* vrij van materiaalgebreken of fabricagefouten is, met dien verstande dat hierbij de kortste periode moet worden aangehouden. Deze garantie geldt voor alle producten met uitzondering van beluchters (zie de afzonderlijke garantieverklaringen voor deze producten). In een geval waarin de garantie van toepassing is, zullen wij het product kosteloos repareren en ook niet de kosten van diagnose, arbeid, onderdelen en transport in rekening brengen. De garantie gaat in op de datum waarop het product is geleverd aan de oorspronkelijke koper. * Producten uitgerust met een urenmeter.

Aanwijzingen voor aanvraag van garantieservice

U dient contact op te nemen met de distributeur van commerciële producten of erkende dealer bij wie u het product heeft gekocht, zodra u denkt dat er sprake is van een geval waarop de garantie van toepassing is. Als het u moeite kost een distributeur of erkende dealer te vinden of vragen over rechten of plichten uit hoofde van de garantie heeft, kunt u contact met ons opnemen op:

Toro Commercial Products Service Department
Toro Warranty Company
8111 Lyndale Avenue South
Bloomington, MN 55420-1196, VS
+1-952-888-8801 of +1-800-952-2740
E-mail: commercial.warranty@toro.com

Plichten van de eigenaar

Als eigenaar van het product bent u verantwoordelijk voor de vereiste onderhouds- en afstelwerkzaamheden die worden vermeld in de *Gebruikershandleiding*. Indien u nalaat de vereiste onderhouds- en afstelwerkzaamheden uit te voeren, kan dit aanleiding zijn een aanspraak op garantie af te wijzen.

Zaken en gevallen die niet onder de garantie vallen

Niet alle storingen of defecten van het product die plaatsvinden tijdens de garantieperiode zijn materiaalgebreken of fabricagefouten. Buiten deze garantie vallen:

- Defecten als gevolg van het gebruik van andere dan originele Toro-onderdelen, of als gevolg van de montage en gebruik van additionele, gewijzigde of niet van Toro afkomstige accessoires en producten. De fabrikant van deze artikelen kan een afzonderlijke garantie verstrekken.
- Defecten als gevolg van nalatigheid om aanbevolen onderhouds en/of afstelwerkzaamheden te verrichten. Als u uw Toro-product niet goed onderhoudt volgens lijst met aanbevolen onderhoudswerkzaamheden in de *Gebruikershandleiding* kan ertoe leiden dat garantieclaims worden afgewezen.
- Defecten als gevolg van verkeerd, achteloos of roekeloos gebruik van het Product.
- Onderdelen die onderhevig zijn aan slijtage door gebruik, tenzij deze gebreken vertonen. Voorbeelden van onderdelen die slijten of worden verbruikt tijdens een normaal gebruik van het product zijn onder meer, maar niet uitsluitend: remblokken en remvoeringen, koppelingsvoeringen, maaimessen, messenkooien, rollen en lagers (verzegeld of smeerbaar), snijplaten, bougies, zwenkwielen en zwenkwielaggers, banden, filters, drijfriemen en sommige onderdelen van spuitmachines zoals membranen, spuitdoppen, afsluitkleppen en dergelijke.
- Defecten veroorzaakt door externe invloeden. Externe invloeden zijn onder meer, maar niet uitsluitend: weersomstandigheden, wijze van opslag, verontreiniging, gebruik van niet-goedgekeurde brandstoffen, koelvloeistoffen, smeermiddelen, additieven, meststoffen, water, chemicaliën en dergelijke.
- Storingen of gebrekkige prestaties die het gevolg zijn van het gebruik van brandstoffen (bv. benzine, diesel of biodiesel) die niet voldoen aan hun respectievelijke industriestandaarden.

Andere landen dan de Verenigde Staten en Canada

Kopers van Toro-producten die zijn geëxporteerd uit de Verenigde Staten of Canada moeten contact opnemen met hun Toro-distributeur (-dealer) voor de garantiebepalingen die in hun land, provincie of staat van toepassing zijn. Als u om een of andere reden ontevreden bent over de service van uw distributeur of moeilijk informatie over de garantie kunt krijgen, verzoeken wij u contact op te nemen met de Toro-importeur.

- Normale geluidssterkte, trillingen, slijtage en achteruitgang.
- Normale slijtage omvat onder meer, maar niet uitsluitend: schade aan stoelen als gevolg van slijtage of afschuring, afgebladderde verfoppervlakken, beschadigde stickers en krassen op ruiten.

Onderdelen

Garantie wordt verleend op onderdelen die moeten worden vervangen in het kader van het vereiste onderhoud, gedurende de garantieperiode tot hun geplande vervanging. Een onderdeel dat uit hoofde van de garantie is vervangen, komt voor de duur van de oorspronkelijke productgarantie in aanmerking voor de garantie en wordt eigendom van Toro. Toro neemt de uiteindelijke beslissing of een onderdeel of een groep van onderdelen wordt gerepareerd of vervangen. Toro mag voor garantiereparaties in de fabriek gereviseerde onderdelen gebruiken.

Garantie semitractieaccu en lithiumionaccu:

Semitractieaccu's en lithiumionaccu's hebben een specifiek totaal aantal kilowatturen die zij tijdens hun levensduur kunnen leveren. De gebruikte technieken voor het bedienen, opladen en onderhouden van de accu kan leiden tot een langere of kortere levensduur van de accu. Als de accu's in dit product worden gebruikt, zal hun bruikbaarheid tussen de oplaadintervallen langzaam verminderen totdat zij volledig uitgeput zijn. Vervanging van een accu die is uitgeput als gevolg van normaal gebruik, is de verantwoordelijkheid van de eigenaar van het product. Een accu moet soms tijdens de normale garantieperiode op kosten van de eigenaar worden vervangen. Opmerking: (Alleen lithiumionaccu): Een lithiumionaccu heeft een gedeeltelijke proratarantie die loopt van jaar 3 tot jaar 5 en gebaseerd is op de tijd die de accu al dienst heeft gedaan en de gebruikte kilowatturen. Raadpleeg de *Gebruikershandleiding* voor meer informatie.

Onderhoud is ten koste van de eigenaar

Opvoeren van de motor, smeren, reinigen en waxen, het vervangen van filters, koelvloeistof en het uitvoeren van aanbevolen onderhoudswerkzaamheden behoren tot de gebruikelijke werkzaamheden die nodig zijn voor Toro-producten en die voor rekening van de eigenaar zijn.

Algemene voorwaarden

Op grond van deze garanties mogen reparaties uitsluitend worden uitgevoerd door een erkende Toro-dealer.

The Toro Company en de Toro Warranty Company zijn niet aansprakelijk voor indirecte of bijkomende schade of gevolgschade in samenhang met het gebruik van de Toro-producten die onder deze garantie vallen, inclusief de kosten of uitgaven voor de levering van vervangen materiaal of diensten gedurende een redelijke periode van onbruikbaarheid of buitengebruikstelling tijdens de uitvoering van reparatiewerkzaamheden op grond van deze garantie. Met uitzondering van de emissiegarantie waarnaar hieronder, indien van toepassing, wordt verwezen, bestaat er geen andere expliciete garantie. Alle impliciete garanties van verkoopbaarheid of geschiktheid voor gebruik zijn beperkt tot de duur van deze expliciete garantie.

Sommige staten laten geen uitsluiting van incidentele of voortvloeiende schade toe, noch beperkingen van de duur van geïmpliceerde garanties. De bovenstaande uitsluitingen en beperkingen zijn daarom mogelijk niet op u van toepassing. Deze garantie geeft u specifieke juridische rechten; daarnaast kunt u beschikken over andere rechten die per land kunnen verschillen.

Opmerking met betrekking tot de garantie op de motor:

Het emissiecontrolesysteem op uw product kan vallen onder de dekking van een afzonderlijke garantie die tegemoetkomt aan de eisen van de Amerikaanse Environmental Protection Agency (EPA) en/of de California Air Resources Board (CARB). De beperkingen van de bedrijfsuren die hierboven zijn genoemd, gelden niet voor de garantie op het emissiecontrolesysteem. Zie de garantieverklaring voor het controlesysteem van de emissie van de motor in de Gebruikershandleiding van uw product of in het documentatiemateriaal van de fabrikant van de motor voor nadere bijzonderheden.