



Førerhussett med (kun) varme

Groundsmaster®-gressklippere i 4000-D- og 4100-D-serien med roterende kniver, 2015 og senere

Modellnr. 31231—Serienr. 316000001 og oppover

Modellnr. 31232—Serienr. 316000001 og oppover

Brukerhåndbok

Sikkerhet

⚠ ADVARSEL

CALIFORNIA Proposition 65-advarsel

Dette produktet inneholder et kjemikalie eller kjemikalier som staten California vet forårsaker kreft, fødselsdefekter eller forplantningsskade.

Dette produktet er i samsvar med alle relevante europeiske direktiver. Hvis du vil ha mer informasjon, kan du se sammenstillingserklæringen (DOI) på baksiden av denne publikasjonen.

Sikkerhets- og instruksjonsmerker



Sikkerhetsmerker og instruksjoner er lett synlige for føreren og er plassert i nærheten av alle områder som representerer en potensiell fare. Bytt ut alle merker som er ødelagte eller mangler.

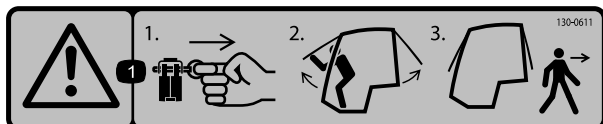

130-0611

1. 1) Fjern pinnen. 2) Hev dørene. 3) Forlat førerhuset.

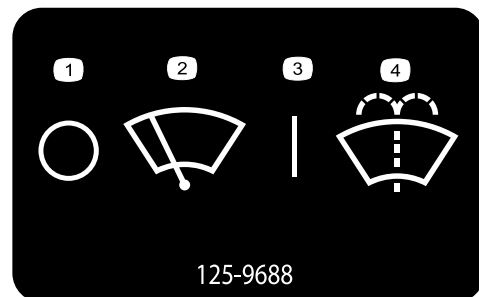

125-9688

125-9688

- | | |
|-----------------------|----------------------------|
| 1. Vindusviskere – av | 3. Vindusviskere – på |
| 2. Vindusviskere | 4. Påfør vindusspylervæske |

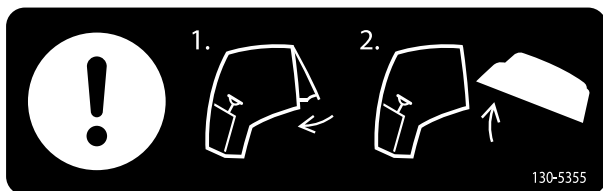

130-5355

1. Lukk bakvinduet. 2. Åpne panseret.



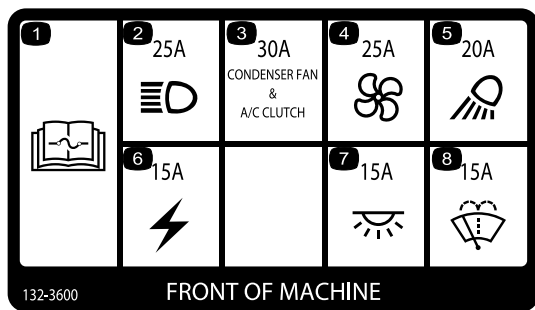

132-3600

- | | |
|---|-------------------------|
| 1. Les <i>brugerhåndboken</i> for ytterligere informasjon om sikringer. | 5. Arbeidslys – 20 A |
| 2. Frontlys – 25 A | 6. Hjelpestrøm – 15 A |
| 3. Kondensatorvifte og klimaanleggsclutch – 30 A | 7. Førerhuslys – 15 A |
| 4. Vifte – 25 A | 8. Vindusviskere – 15 A |

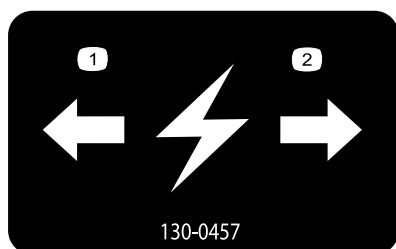

130-0457

- | | |
|------------|----------|
| 1. Venstre | 2. Høyre |
|------------|----------|

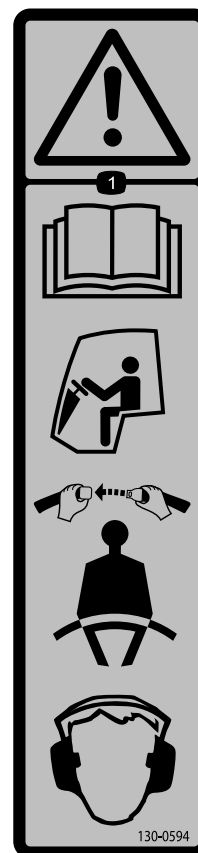

130-0594

1. Advarsel – les *brugerhåndboken*: Bruk alltid sikkerhetsbelte og hørselsvern når du sitter i førerhuset.

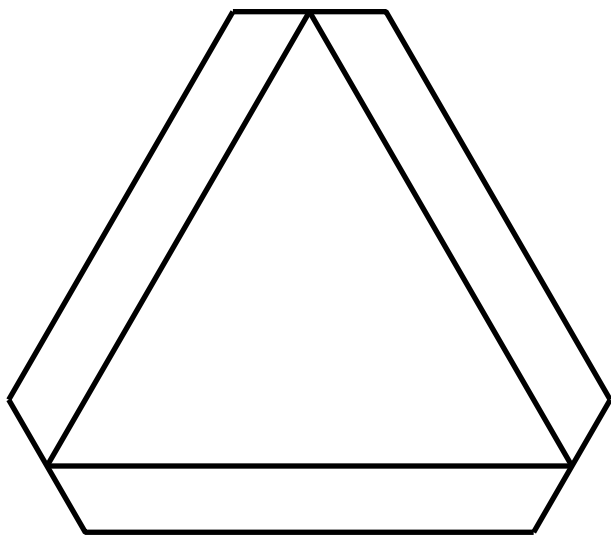

120-0250

1. Saktegående kjøretøy

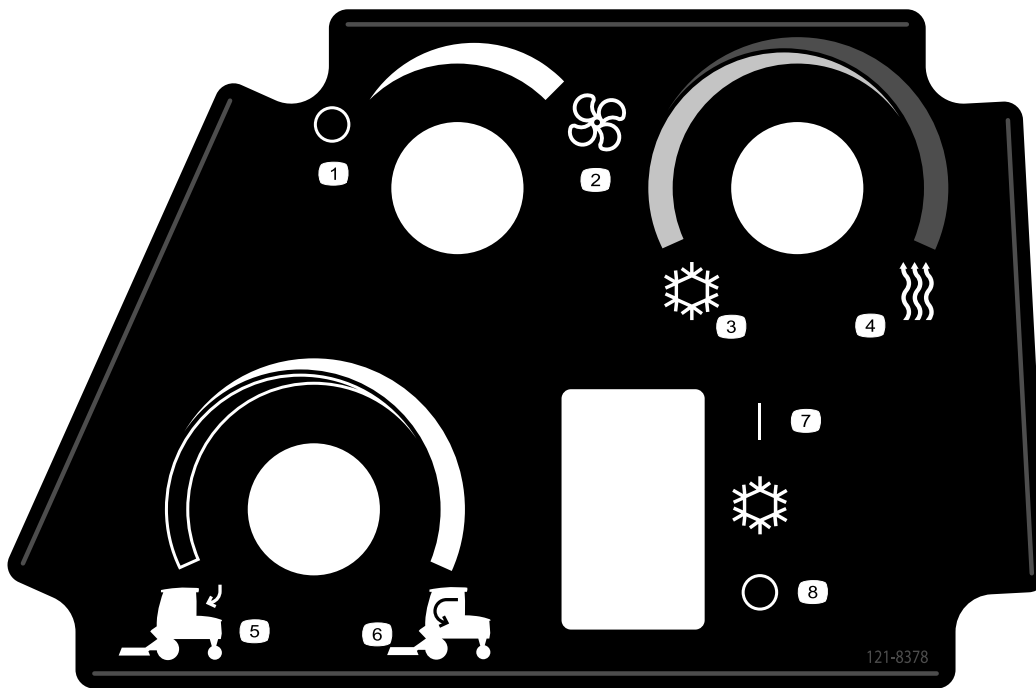

121-8378

- | | | | |
|--------------------|--------------|-------------|--|
| 1. Vifte – av | 3. Kald luft | 5. Uteluft | 7. Klimaanlegg – på (hvis utstyrt med) |
| 2. Vifte – på full | 4. Varm luft | 6. Inneluft | 8. Klimaanlegg – av (hvis utstyrt med) |
-

Montering

Løse deler

Bruk diagrammet nedenfor som en sjekklister for å kontrollere at alle delene er sendt.

Prosedyre	Beskrivelse	Ant.	Bruk
1	Ingen deler er nødvendige	–	Klargjøre maskinen.
2	Sikkerhetsmerke	1	Påføre sikkerhetsmerket på bakvinduet.
3	Venstre skumtetning Høyre skumtetning Bakre skumtetning	1 1 1	Monter skumtetningene på førerhuset.
4	Trinnplate Trinnstøtte Bolt (3/8 x 3-1/2 tommer) Flensmutter (3/8 tomme)	1 1 2 2	Monter trinnplaten.
5	Venstre støtfangerbrakett Høyre støtfangerbrakett Støtfanger Flensmutter (5/16 tomme)	1 1 2 2	Monter klippeenhetens støtfanger.
6	Fremre tetning Dempringsskum Bakre tetning	1 1 1	Monter skumdelene.
7	Førerhus Gulvmatte Rette koblinger Slangeklemmer Sidetetningsdeksel Sidetetning Låsebolt (/8 3/ tomme) Flensmutter (3/8 x 3/4 tomme)	1 1 2 2 1 1 1 1	Monter førerhuset på maskinen.
8	Vindusspylertank Tankstroppe Tankstøtte Låsebolt (5/16 x 7/8 tomme) Flensmutter (5/16 tomme) Ledningssats	1 2 1 6 6 1	Monter vindusspylerflasken.
9	Ingen deler er nødvendige	–	Koble ledningssatsen til maskinen.
10	Ingen deler er nødvendige	–	Fullfør monteringen.

1

Klargjøre maskinen

Ingen deler er nødvendige

Plassere maskinen

1. Rydd plass på arbeidsområdet under kransystemet.
Merk: Kontroller at kransystemet kan trygt støtte førerhuset over maskinen gjennom installasjonsprosessen.
2. Plasser maskinen i arbeidsområdet, senk klippeenhetene, slå av motoren og fjern nøkkelen fra tenningsbryteren.
3. Vent til kjølevæsken er nedkjølt og tapp den så fra maskinen. Se *servicehåndboken*.

Fjerne veltebeskyttelsen

Fjern veltebeskyttelsen fra maskinen og lagre den på et egnet sted.

Viktig: Få noen til å hjelpe deg med å fjerne veltebeskyttelsen fra maskinen.

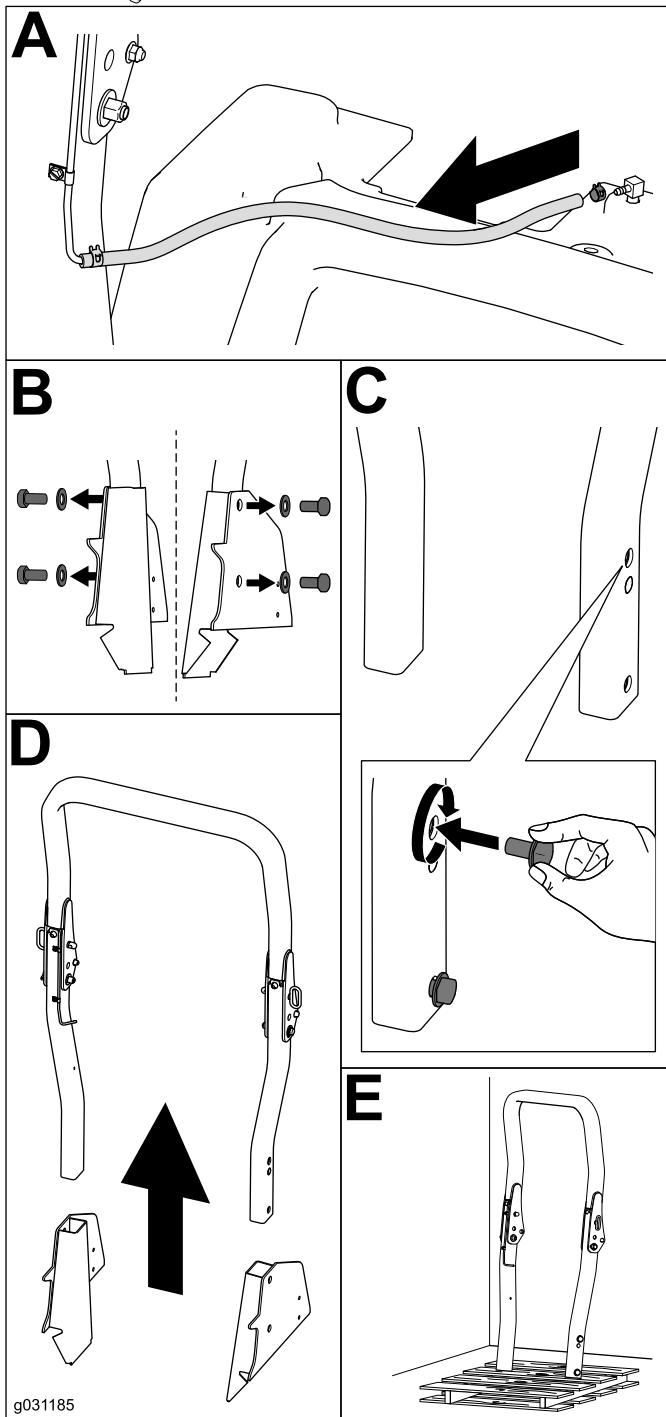
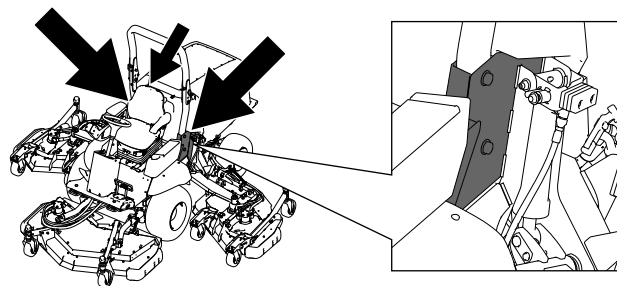

Figur 1

2

Påføre sikkerhetsmerket

Deler som er nødvendige for dette trinnet:

1	Sikkerhetsmerke
---	-----------------

Prosedyre

Merk: Følg denne prosedyren kun hvis den er påkrevd i henhold til lokale forskrifter.

Plasser sikkerhetsmerket på bakvinduet i henhold til [Figur 2](#).

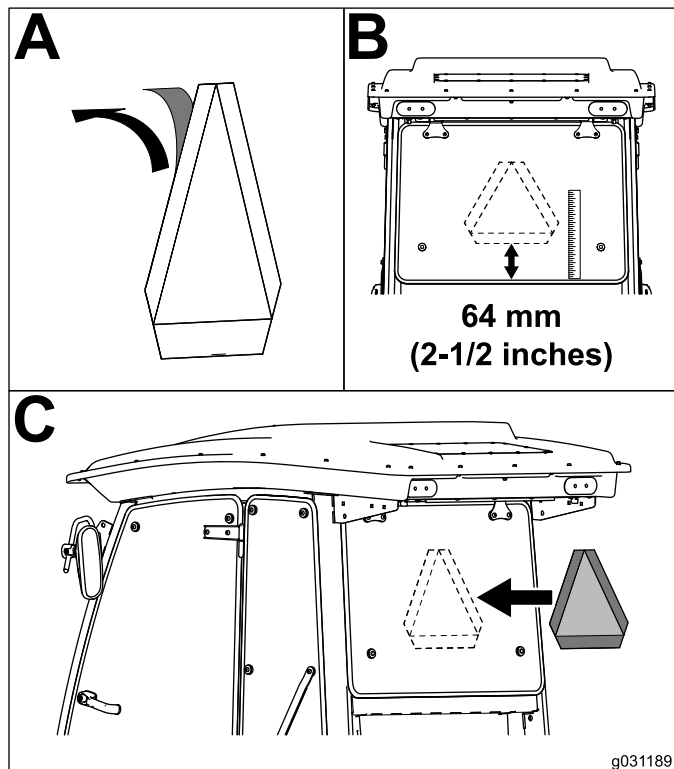
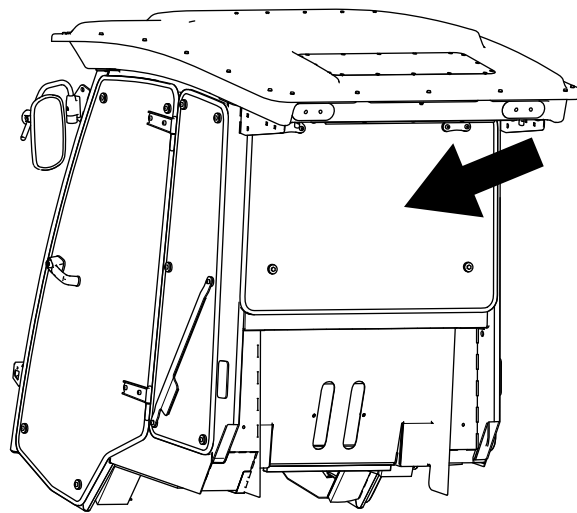

Figur 2

3

Montere skumtetninger

Deler som er nødvendige for dette trinnet:

1	Venstre skumtetning
1	Høyre skumtetning
1	Bakre skumtetning

Montere sideskumtetningene

Fjern beskyttelsesarket bak skumtetningene og sett dem på førerhuset som vist i [Figur 3](#).

Merk: Påfør alle skumtetningene i denne prosedyren 13 mm bort fra kanten på innsiden av førerhuset.

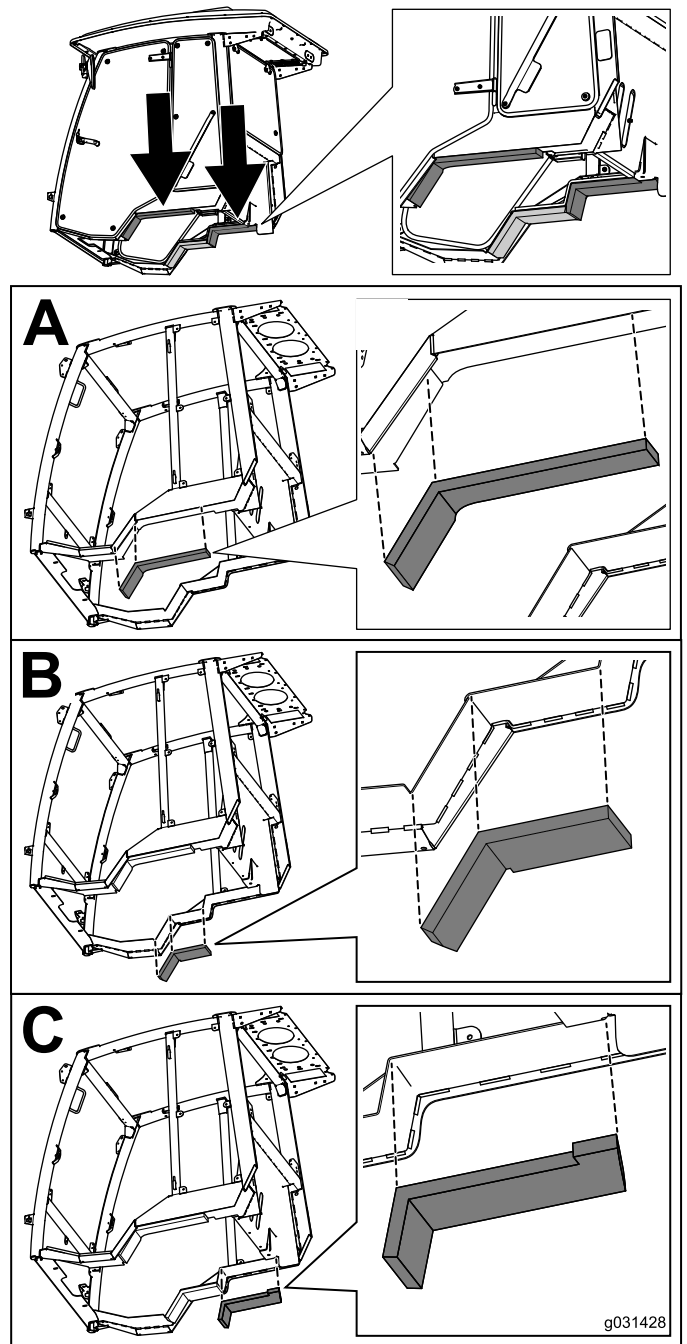

Figur 3

4

Montere trinnplaten

Deler som er nødvendige for dette trinnet:

1	Trinnplate
1	Trinnstøtte
2	Bolt (3/8 x 3-1/2 tommer)
2	Flensmutter (3/8 tomme)

Prosedyre

Fjern trinnstøtten på maskinen og monter deretter trinnstøtten som er inkludert i førerhussettet, som vist i [Figur 4](#).

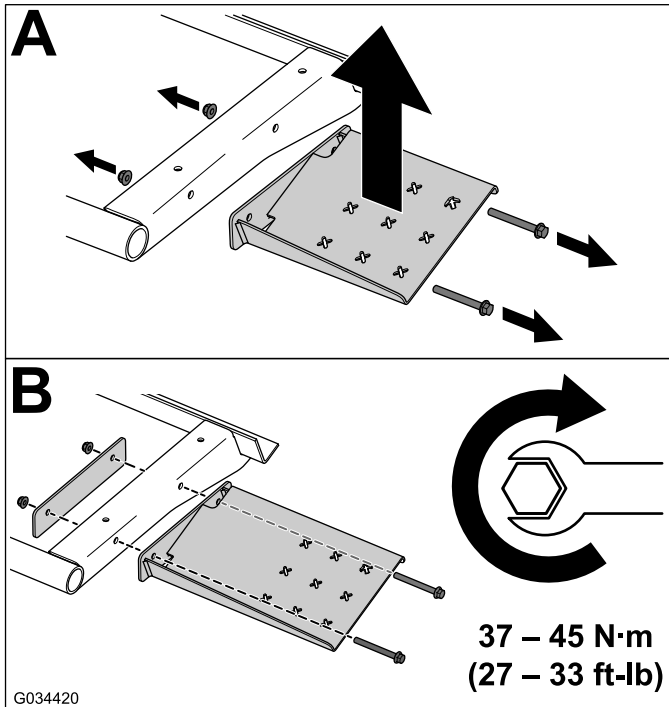
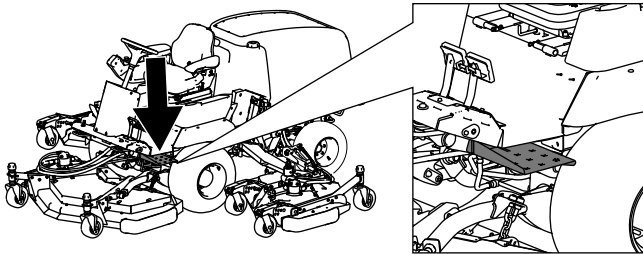

Figur 4

5

Montere klippeenhetens støtfanger

Deler som er nødvendige for dette trinnet:

1	Venstre støtfangerbrakett
1	Høyre støtfangerbrakett
2	Støtfanger
2	Flensmutter (5/16 tomme)

Prosedyre

Monter støtfangerenheten på venstre og høyre klippeenhet, som vist i [Figur 5](#).

Merk: Bruk de eksisterende monteringsdelene på klippeenheten når du monterer støtfangerbraketten.

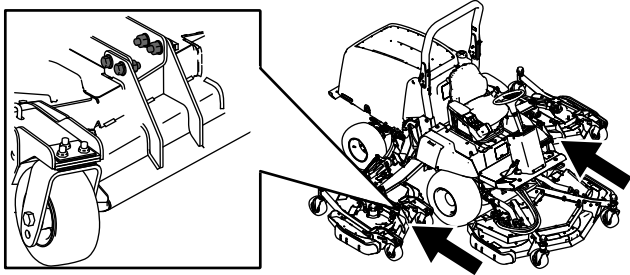

6

Montere skumdeler

Deler som er nødvendige for dette trinnet:

1	Fremre tetning
1	Dempringsskum
1	Bakre tetning

Montere skumdelene på førerplattformen

Monter skumdelene på førerplattformen (Figur 6).

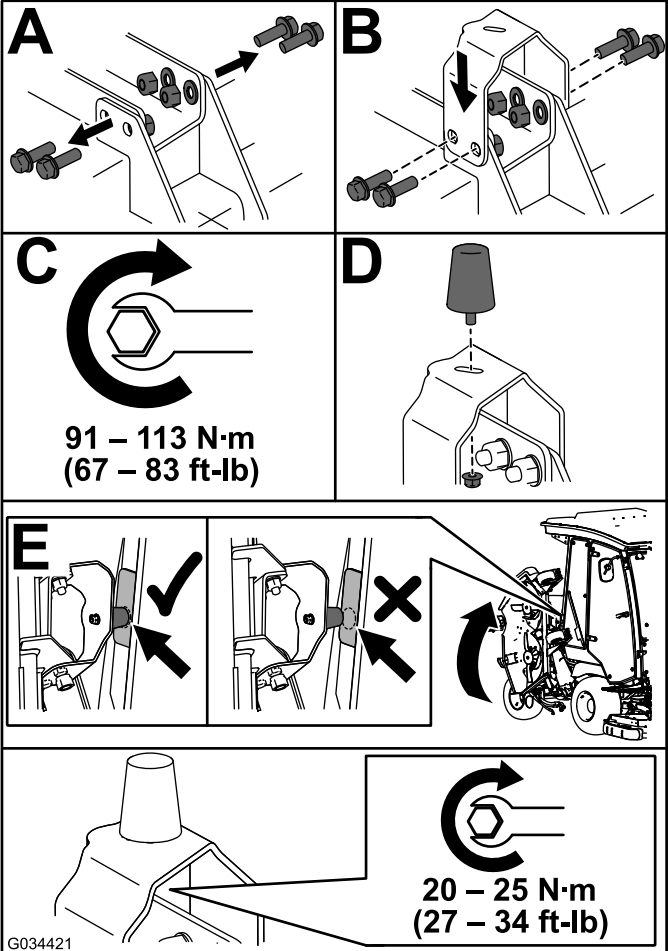

Figur 5

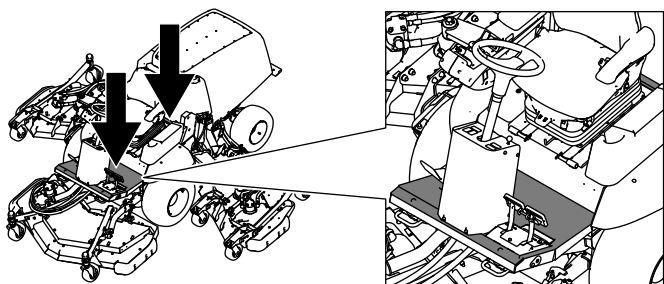

7

Montere førerhuset

Deler som er nødvendige for dette trinnet:

1	Førerhus
1	Gulvmatte
2	Rette koblinger
2	Slangeklemmer
1	Sidetetningsdeksel
1	Sidetetning
1	Låsebolt (1/8 3/4 tomme)
1	Flensmutter (3/8 x 3/4 tomme)

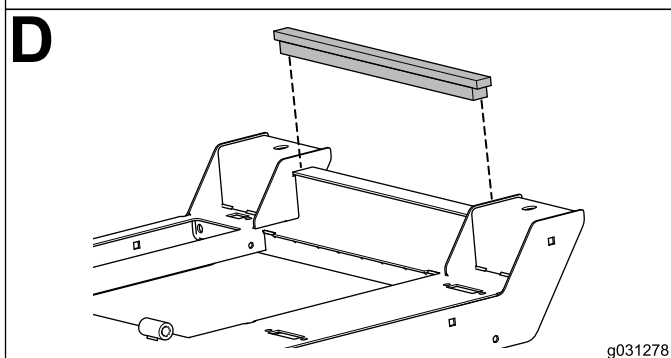
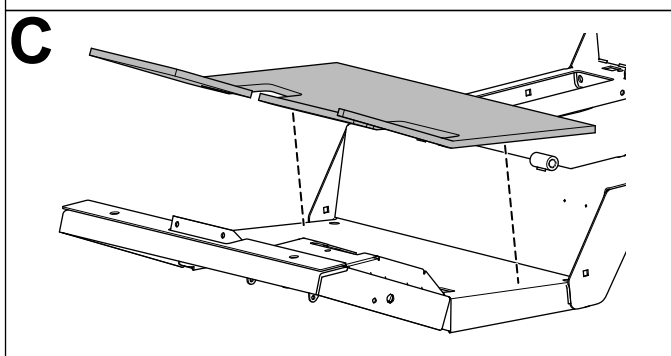
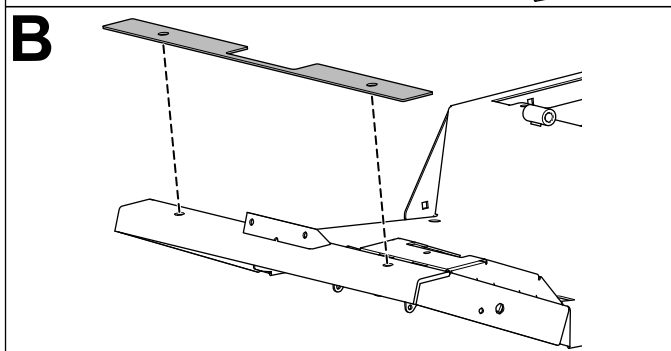
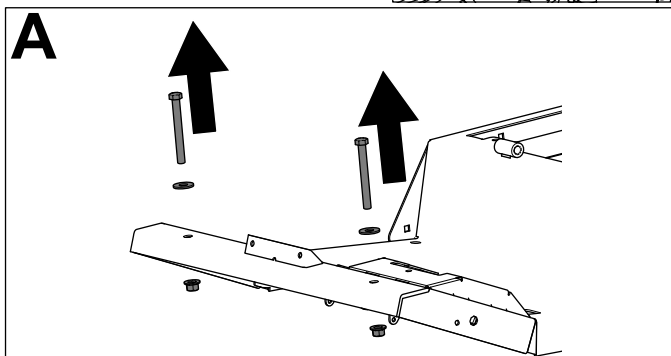

Figur 6

g031278

Koble til løftepunktene

Bruk de fire løftepunktene på hvert hjørne av førerhusenheten (Figur 7).

Viktig: Ikke la løftesystemet komme i kontakt med plasttopplisten.

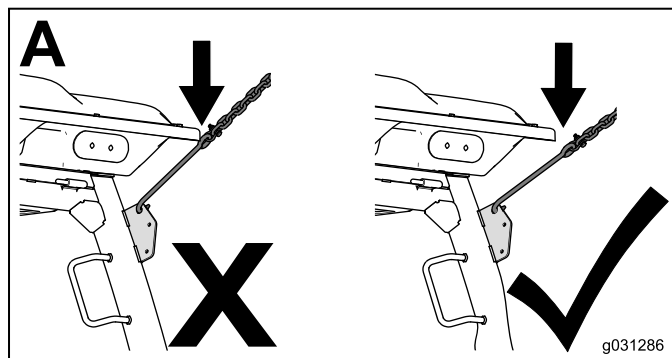
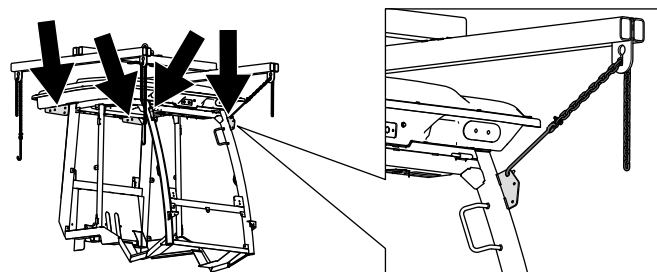

g031286

Figur 7

Feste førerhuset til maskinen

Fest førerhuset til maskinen med de eksisterende monteringsdelene (Figur 8).

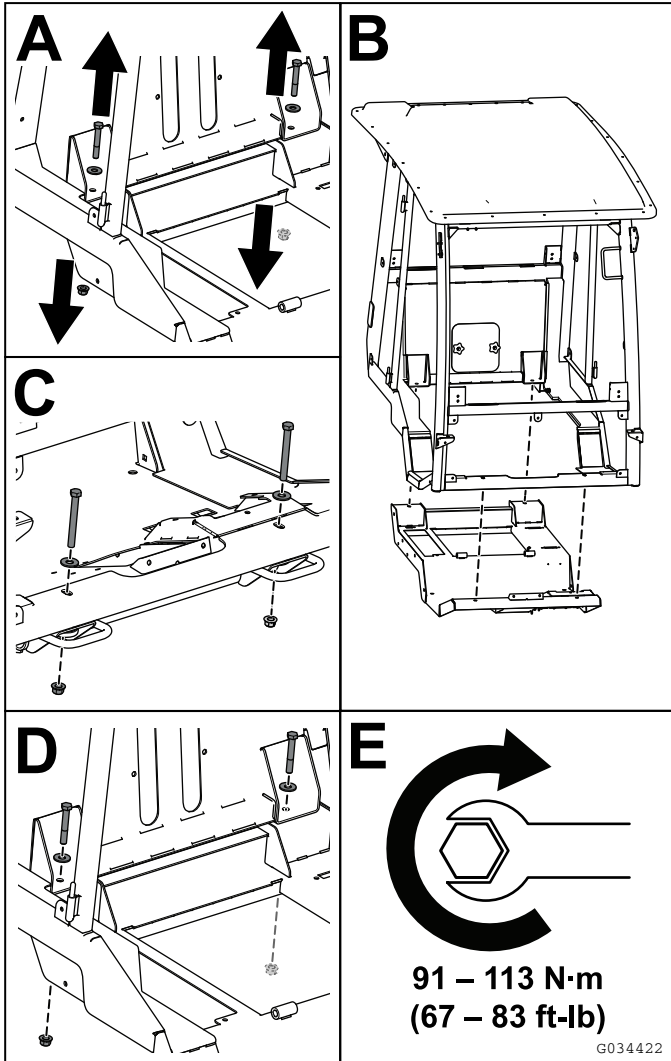
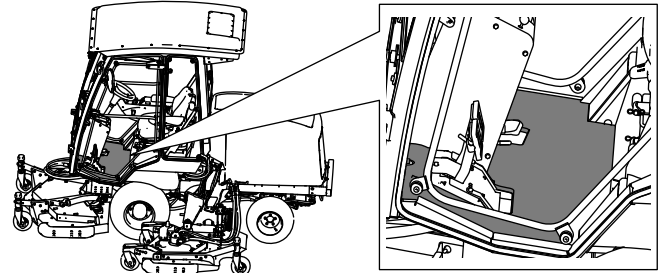
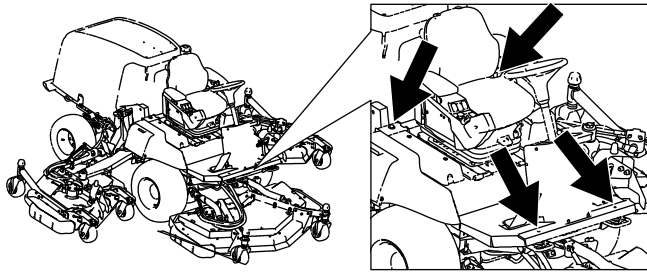

Figur 8

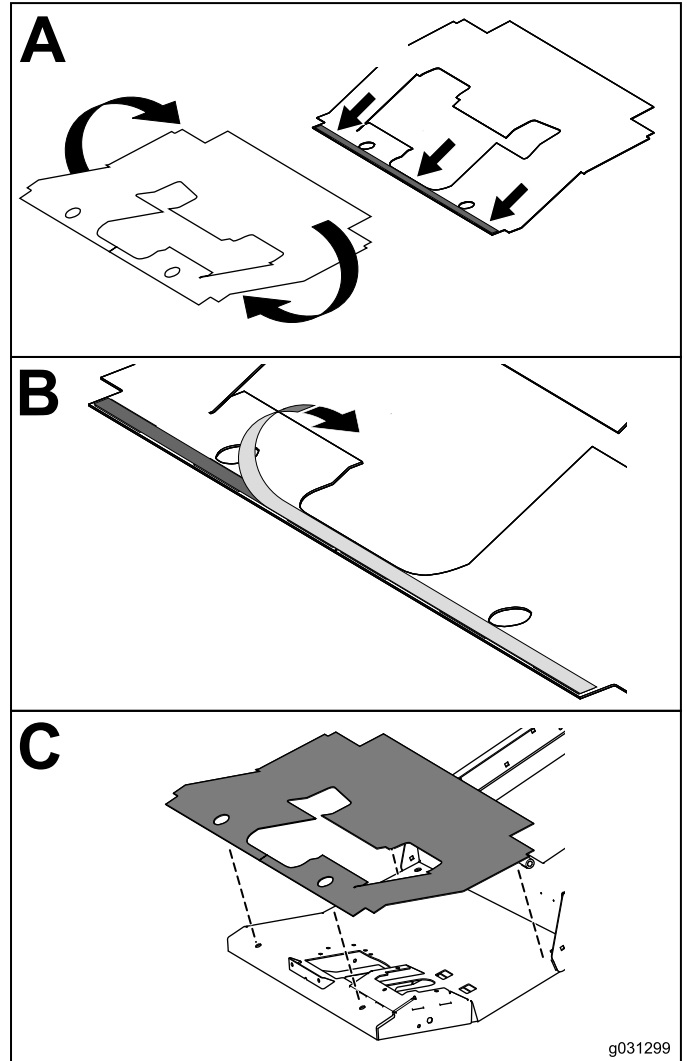

Figur 9

Montere gulvmatten

Monter gulvmatten på førerplattformen (Figur 9).

Merk: Sørg for at du påfører tapetstripen på en ren overflate med nok trykk til å feste stripen til plattformen.

Monter varmeslangekoblingene

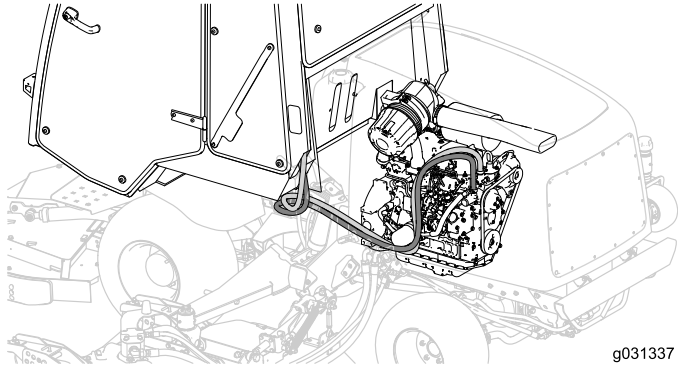

Figur 10

Tapp kjølevæsken fra motoren. Se *brugerhåndboken*.

Viktig: La motoren kjøle seg ned og tapp kjølevæsken før du utfører følgende prosedyre.

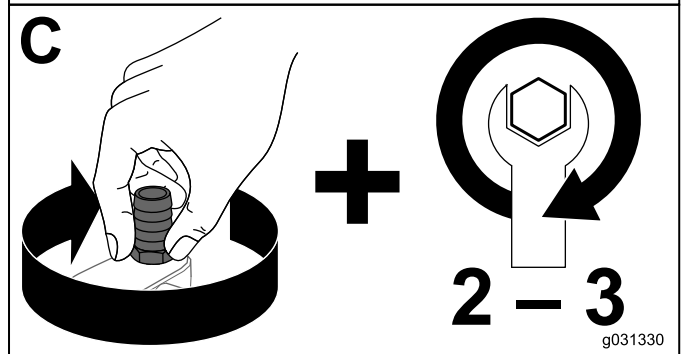
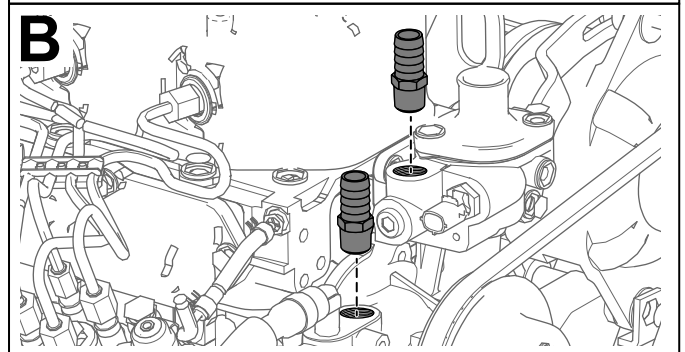
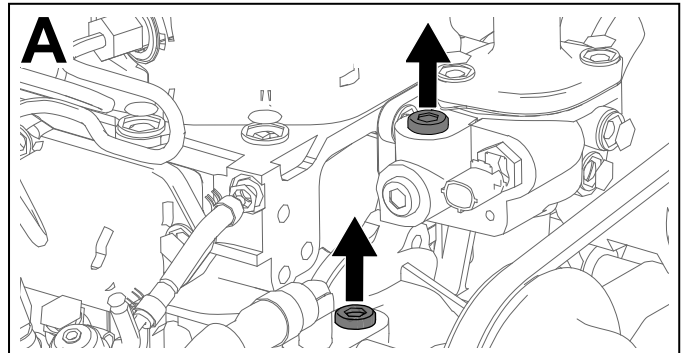
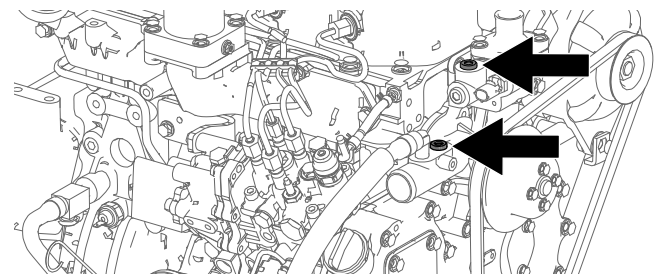

Figur 11

Merk: Lagre motorpluggene med veltebeskyttelsesenheten og bruk den når du fjerner førerhuset.

Føre varmeslangene

Før varmeslangene under maskinen og inn i motorhuset (Figur 12).

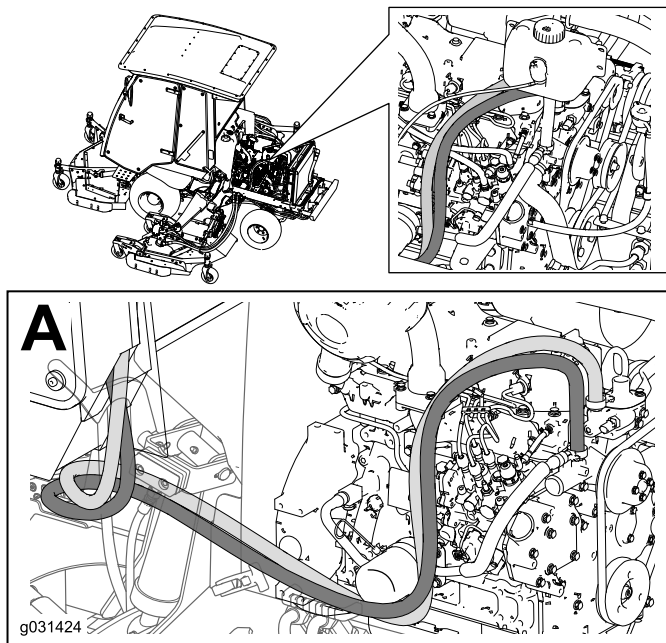

Figur 12

Viktig: Ikke fest slangene til varme eller bevegelige deler.

Koble til varmeslangene

Koble varmeslangene til slangekoblingene.

Merk: Koble varmeslangen med rød plugg til tilførselsporten og varmeslangen med grønn plugg til returporten på motoren som vist i [Figur 13](#).

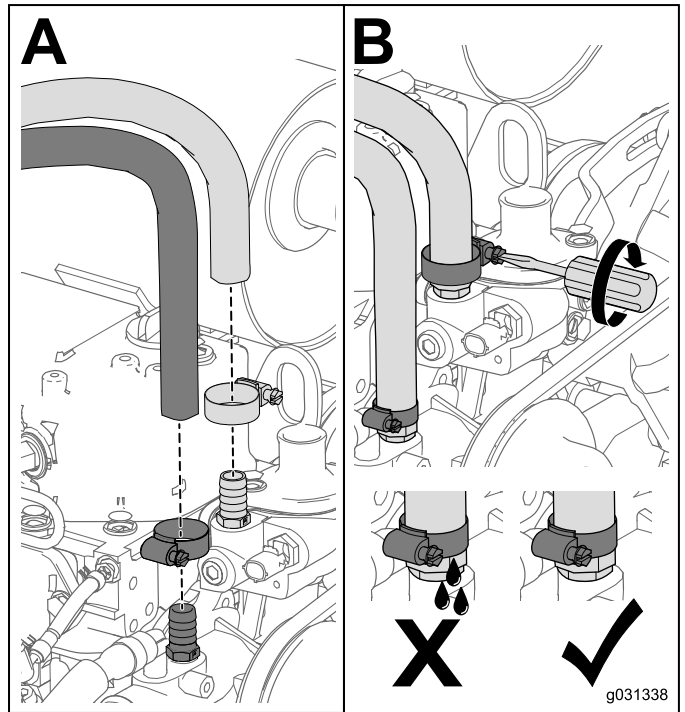
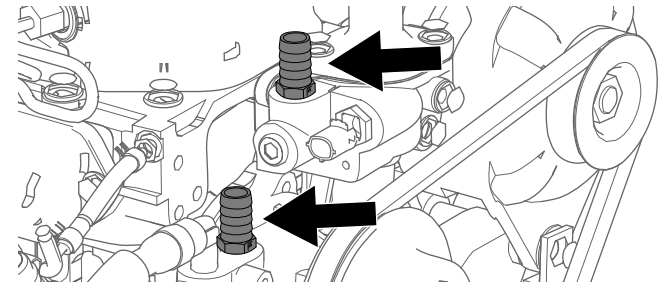

Figur 13

Merk: Lagre slangepluggene med veltebeskyttelsesenheten for å bruke når du fjerner førerhuset.

Koble til lufteslangen

Koble til lufteslangen fra førerhuset med de eksisterende monteringsdelene ([Figur 14](#)).

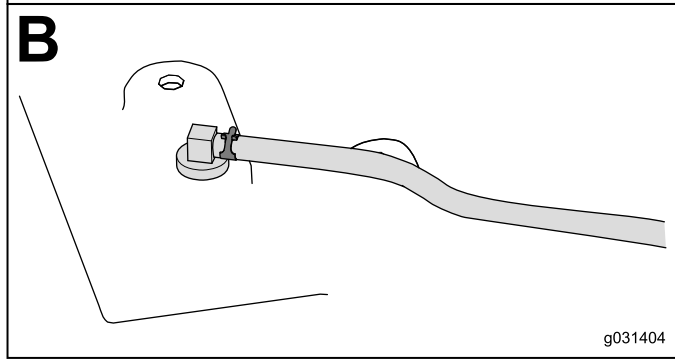
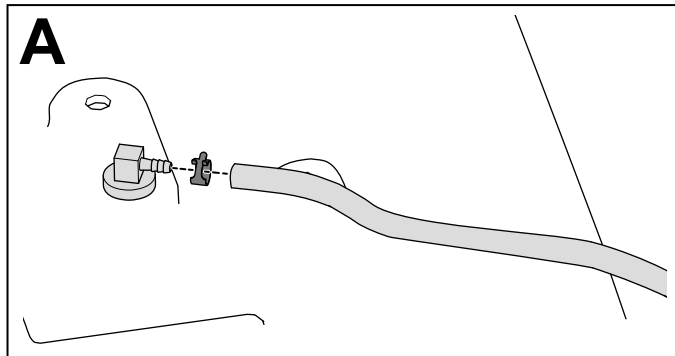
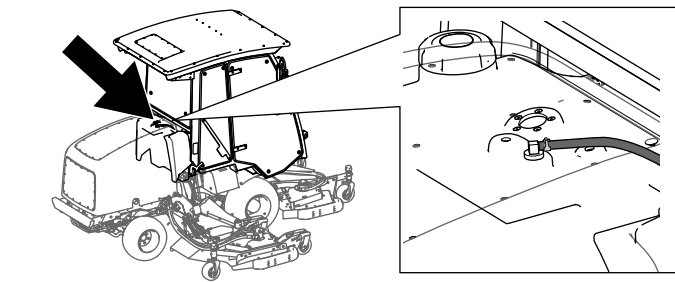

Figur 14

g031404

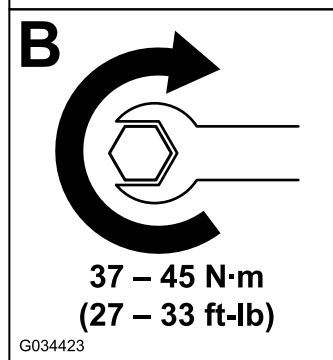
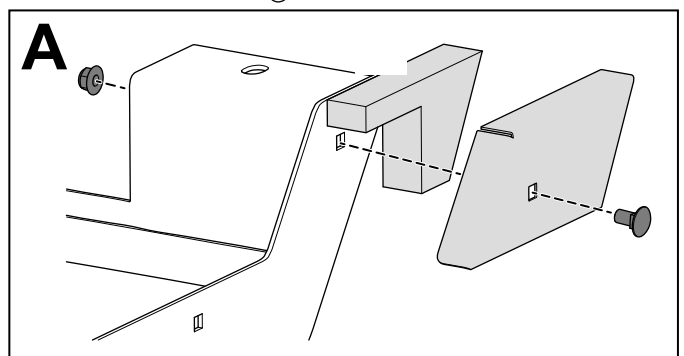
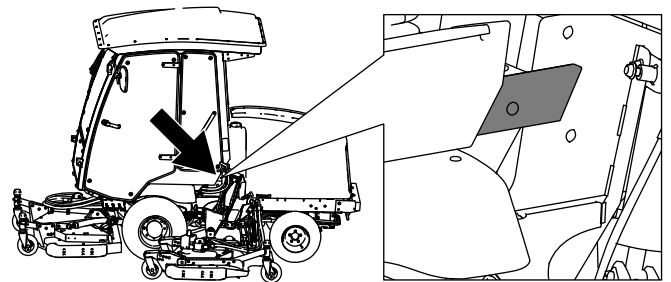

Figur 15

G034423

Montere sidetetningen

Monter sidetetningen på førerhuset ([Figur 15](#)).

8

Montere vindusspylertanken

Deler som er nødvendige for dette trinnet:

1	Vindusspylertank
2	Tankstroppe
1	Tankstøtte
6	Låsebolt (5/16 x 7/8 tomme)
6	Flensmutter (5/16 tomme)
1	Ledningssats

Montere tanken

Monter vindusspylertanken på maskinen ([Figur 16](#)).

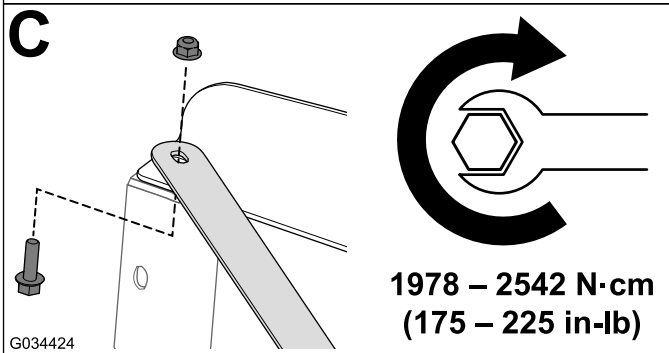
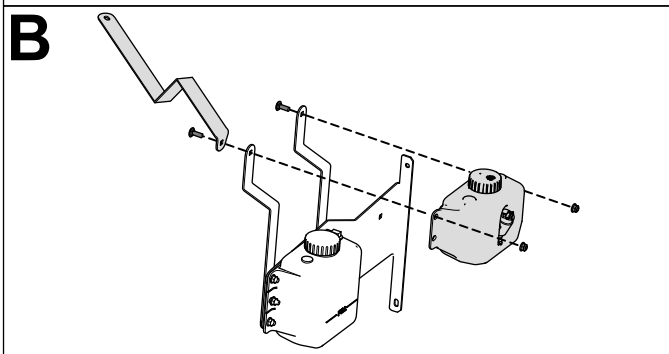
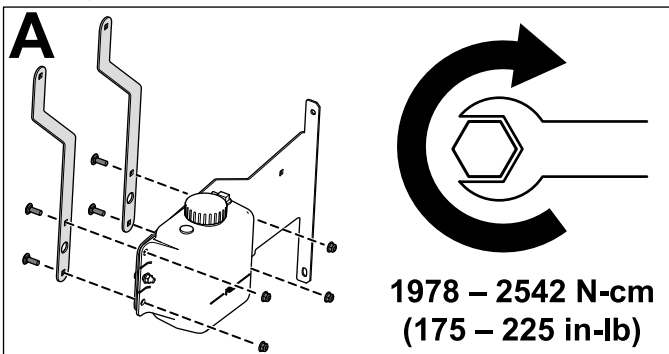
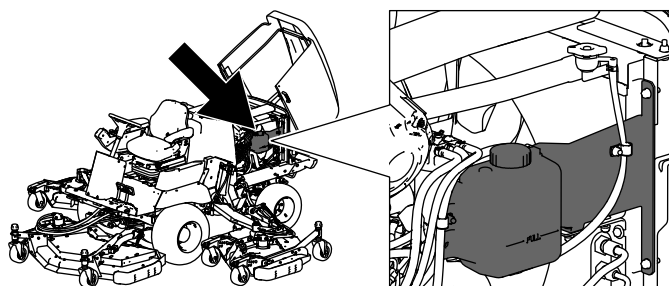

Figur 16

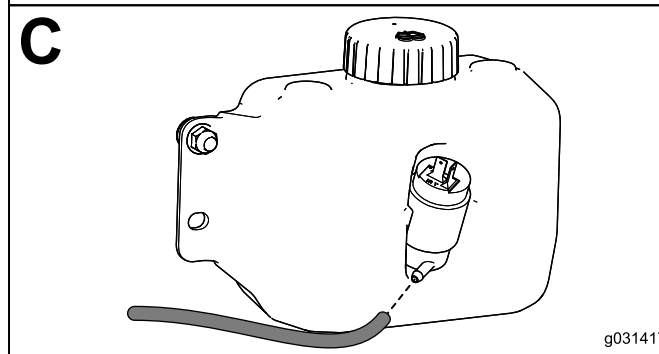
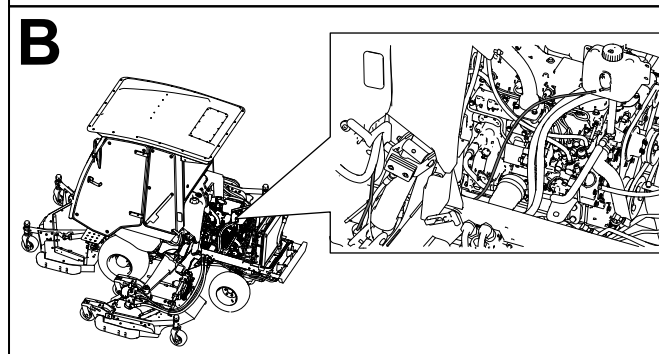
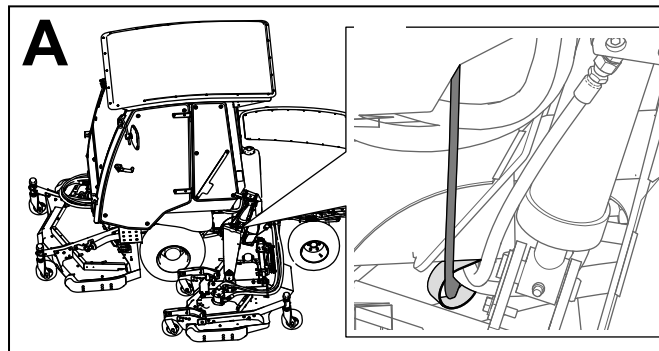
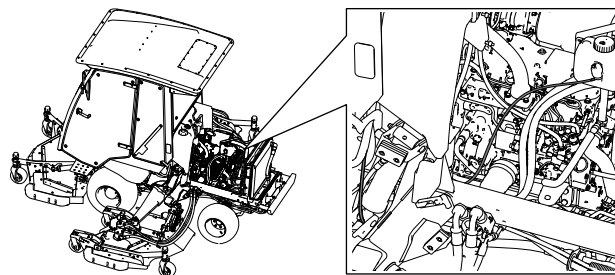

Figur 17

Merk: Fest tankstøtten på maskinen med de eksisterende monteringsdelene.

Føre og koble til slangen

Før vindusspylertanken gjennom R-klemmen under maskinen og mot baksiden av maskinen (Figur 17).

Viktig: Ikke fest slangene til varme eller bevegelige deler.

Koble til ledningssatsen

Koble til ledningssatsen for vindusspylerflasken (Figur 18).

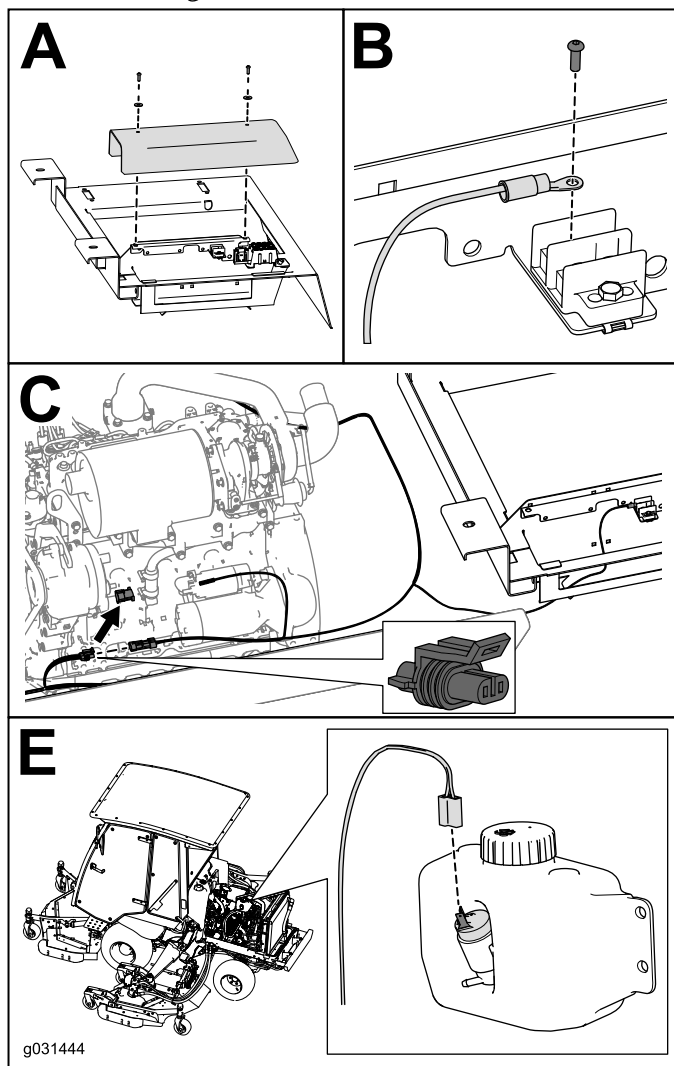
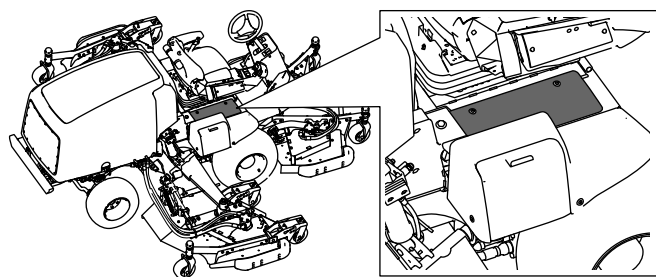

Figur 18

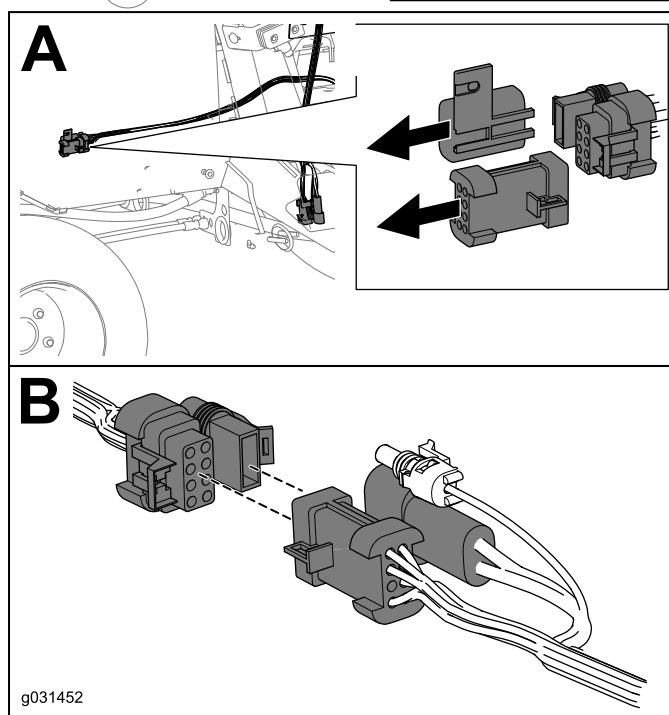
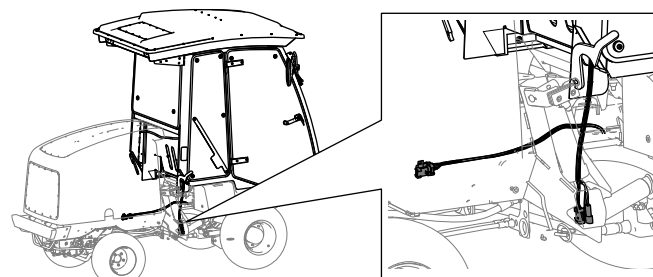

Figur 19

Merk: Bruk kabelfester til å feste ledningssatsen på plass.

Viktig: Ikke fest slangene til varme eller bevegelige deler.

10

Fullføre monteringen

Ingen deler er nødvendige

Prosedyre

1. Fyll kjølevæske på maskinen. Se *servicehåndboken*
2. Kontroller om det har oppstått lekkasjer.
3. Før tappeslangene gjennom R-klemmene på hver side av maskinen.
4. Sjekk om noen deler kommer i berøring med bevegelige deler og rett opp i dette før du bruker maskinen.
5. Sjekk at alle kontrollene fungerer før du bruker maskinen.

9

Koble til ledningssatsen

Ingen deler er nødvendige

Prosedyre

Finne ledningssatsen under maskinrammen og koble den til ledningssatsen på førerhuset (Figur 19).

6. Be noen om å hjelpe deg med å justere bakspeilet og sidespeilene før du bruker maskinen.
7. Fjern kilene ved hjulene.

Oversikt over produktet

Kontroller

Førerhuskontroller

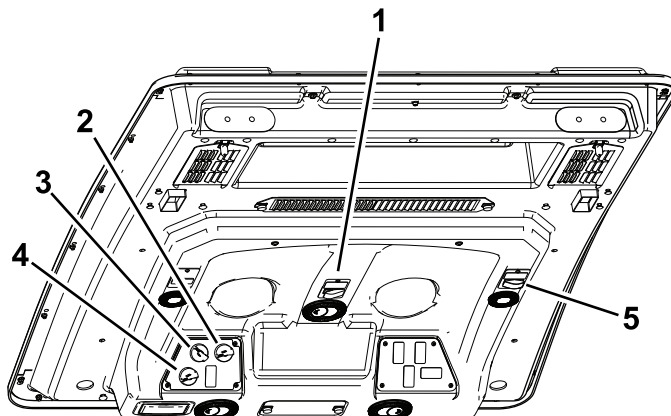

g030398

Figur 20

- | | |
|-----------------------|-----------------------------|
| 1. Vindusviskerbryter | 4. Luftsirkulasjonskontroll |
| 2. Temperaturkontroll | 5. Strømuttak |
| 3. Viftekontroll | |

Vindusviskerbryter

Bruk denne bryteren til å slå vindusviskerne på eller av ([Figur 20](#)).

Temperaturkontroll

Drei temperaturkontrollknotten for å regulere lufttemperaturen i førerhuset ([Figur 20](#)).

Viftekontroll

Drei viftekontrollknotten for å regulere viftehastigheten ([Figur 20](#)).

Luftsirkulasjonskontroll

Styrer hvorvidt førerhuset resirkulerer inneluften eller trekker inn uteluft ([Figur 20](#)).

Frontrutelås

Løft opp låsene for å åpne frontruten (Figur 21). Trykk låsen inn for å låse frontruten i åpen posisjon. Trekk låsen ut og ned for å lukke og feste frontruten.

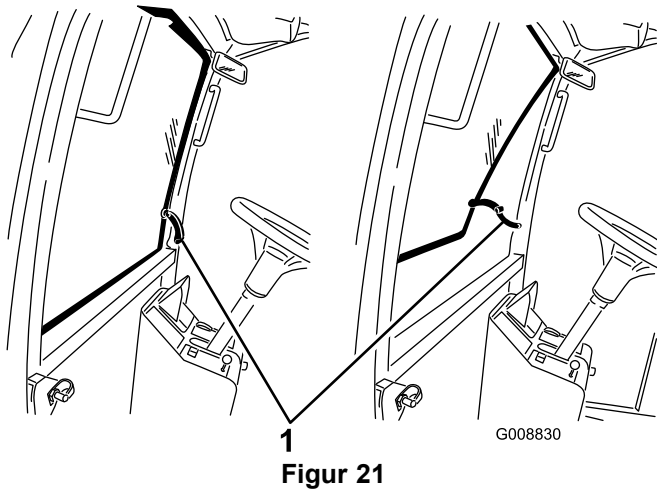

1. Frontrutelås

Bakvindulås

Løft opp låsene for å åpne bakruten. Dra låsen opp og ut for å låse ruten i åpen stilling. Trekk låsen ut og ned for å lukke og feste ruten (Figur 21).

Viktig: Lukk bakvinduet før du åpner panseret for å forhindre skader.

Vedlikehold

Anbefalt vedlikeholdsplan

Vedlikeholdsintervall	Vedlikeholdsprosedyre
Etter de 250 første timene	• Rengjør luftfiltrene i førerhuset (skift dem ut hvis de har rifter eller er svært skitne).

Rengjøre luftfilteret

⚠ FORSIKTIG

Dersom du lar nøkkelen stå i tenningsbryteren, kan noen utilsiktet starte motoren, noe som kan påføre deg eller andre personer alvorlige skader.

Fjern nøkkelen fra tenningen før du begynner med vedlikeholdsarbeid.

Rengjøre luftfiltrene

Serviceintervall: Etter de 250 første timene (skift dem ut hvis de har rifter eller er svært skitne).

1. Fjern vingskruene og ristene fra luftfiltrene både i og bak førerhuset (Figur 22).

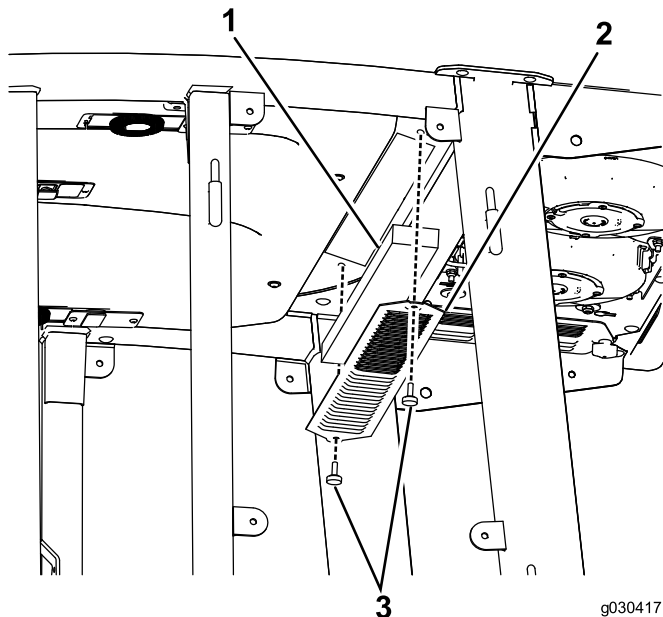

Figur 22

g030417

1. Filter
2. Rist
3. Vingskruer

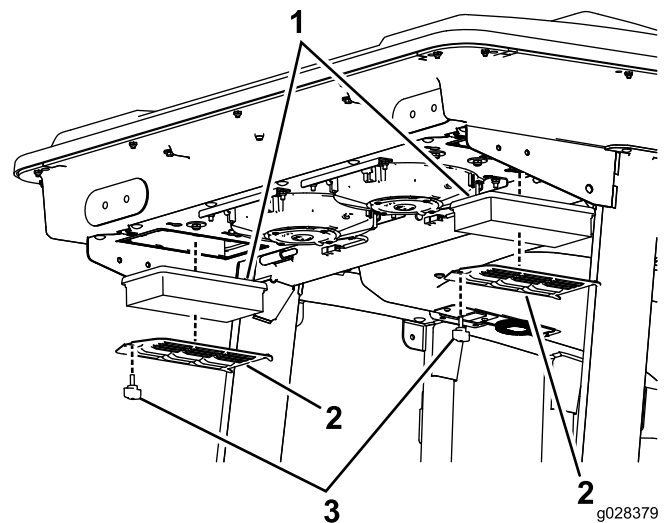

Figur 23

g028379

1. Filter
2. Rist
3. Vingskruer

2. Rengjør filtrene ved å blåse ren, oljefri, komprimert luft gjennom dem.

Viktig: Filtre med hull, rifter eller andre skader må skiftes ut.

3. Monter filtrene og risten, og fest dem med vingskruene.

Rengjøre førerhuset

Viktig: Vær forsiktig rundt førerhusets forseglinger og lys (Figur 24). Hvis du bruker en høytrykkvasker, hold vaskestaven minst 0,6 m unna maskinen. Ikke bruk høytrykksspyler direkte på førerhusets forseglinger og lys, eller under bakre overheng.

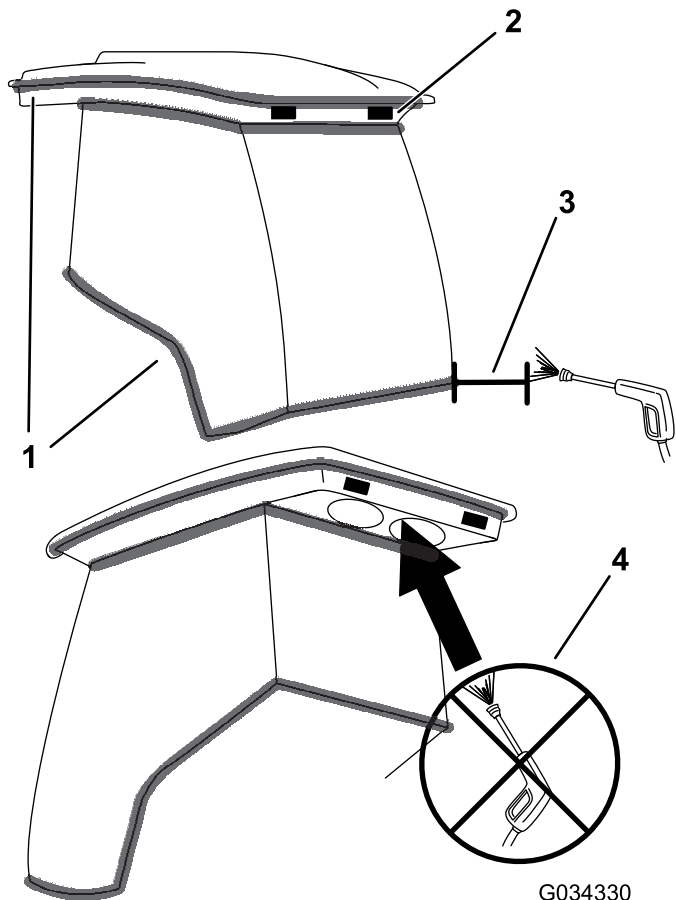

Figur 24

1. Tetning
2. Lampe
3. Hold staven 0,6 m unna.
4. Du må ikke trykkvaske under bakre overheng.

Lagring

Fjern førerhuset under sommermånedene og oppbevar det trygt.

Klargjøre maskinen for fjerning av førerhuset

1. Plasser maskinen under førerhuskranen, slå av motoren og ta ut tenningsnøkkelen.
2. Blokker hjulene for å hindre at maskinen ruller under monteringen.
3. La motoren kjøle seg ned før du starter prosedyren.
4. Tapp motorkjølevæsken.

Fjerne førerhuset

1. Koble førerhuskranen til de fire løftepunktene på førerhuset (Figur 7).
 2. Frakoble varmerørene, monter riktig støvdeksel på endene av slangen, og monter motorpluggene på portene (Figur 11) og (Figur 13).
 3. Fjern boltene, skivene og låsemutrene som fester førerhuset til maskinen (Figur 8).
- Merk:** Monter alle delene du fjerner på de opprinnelige plasseringene i rekkefølgen som brukes for å feste førerhuset til maskinen. Dette vil forhindre at du mister deler og gjøre monteringen enklere.
4. Hev førerhuset slik at du trygt kan flytte maskinen bort fra førerhuset.
 5. Flytt maskinen bort fra førerhuset.
 6. Senk førerhuset på et lasteplan slik at du kan flytte det til en lagringsplass.

Merk: Fest ledningssatsen og slangene slik at de ikke skades under senkningen eller oppbevaringen. Dekk til førerhuset mens det oppbevares, slik at det ikke samles opp støv og rusk.

7. Monter veltebeskyttelsen på maskinen før du tar maskinen i bruk.

Notat:

Sammenstillingserklæring

Modellnr.	Serienr.	Produktbeskrivelse	Fakturabeskrivelse	Generell beskrivelse	Direktiv
31231	316000001 og oppover	Førerhussett med (kun) varme, Groundsmaster-gressklipper i 4100-D-serien med roterende kniver, 2015 og senere	GM4100 T4 AVTAKBART, OPPVARMET FØRERHUS	Nyttekjøretøy	2006/42/EF
31232	316000001 og oppover	Førerhussett med (kun) varme, Groundsmaster-gressklipper i 4000-D-serien med roterende kniver, 2015 og senere	GM4000 T4 AVTAKBART, OPPVARMET FØRERHUS	Nyttekjøretøy	2006/42/EF

Relevant teknisk dokumentasjon er utarbeidet i henhold til kravene i del B av vedlegg VII til direktiv 2006/42/EF.

Vi påtar oss å overføre, som svar på henvendelser fra nasjonale myndigheter, relevant informasjon om dette delvis fullførte maskineriet. Informasjonen vil bli overført elektronisk.

Maskineriet skal ikke tas i bruk før det er integrert i godkjente Toro-modeller som indikert på tilknyttede samsvarserklæringer og i samsvar med alle instruksjoner. Når dette er tilfelle, kan det erklæres i samsvar med alle relevante direktiver.

Godkjent:



David Klis
Overordnet ingeniørsjef
8111 Lyndale Ave. South
Bloomington, MN 55420, USA
January 20, 2016

Teknisk EU-kontakt:

Marc Vermeiren
Toro Europe NV
B-2260 Oevel-Westerloo
Belgium

Tel. 0032 14 562960
Fax 0032 14 581911

Liste over internasjonale forhandlere

Distributør:	Land:	Telefonnummer:	Distributør:	Land:	Telefonnummer:
Agrolanc Kft	Ungarn	36 27 539 640	Maquiver S.A.	Colombia	57 1 236 4079
Asian American Industrial (AAI)	Hongkong	852 2497 7804	Maruyama Mfg. Co. Inc.	Japan	81 3 3252 2285
B-Ray Corporation	Korea	82 32 551 2076	Mountfield a.s.	Den tsjekkiske republikk	420 255 704 220
Brisa Goods LLC	Mexico	1 210 495 2417	Mountfield a.s.	Slovakia	420 255 704 220
Casco Sales Company	Puerto Rico	787 788 8383	Munditol S.A.	Argentina	54 11 4 821 9999
Ceres S.A.	Costa Rica	506 239 1138	Norma Garden	Russland	7 495 411 61 20
CSSC Turf Equipment (pvt) Ltd.	Sri Lanka	94 11 2746100	Oslinger Turf Equipment SA	Ecuador	593 4 239 6970
Cyril Johnston & Co.	Nord-Irland	44 2890 813 121	Oy Hako Ground and Garden Ab	Finland	358 987 00733
Cyril Johnston & Co.	Irland	44 2890 813 121	Parkland Products Ltd.	New Zealand	64 3 34 93760
Fat Dragon	Kina	886 10 80841322	Perfetto	Polen	48 61 8 208 416
Femco S.A.	Guatemala	502 442 3277	Pratoverde SRL.	Italia	39 049 9128 128
FIVEMANS New-Tech Co., Ltd	Kina	86-10-6381 6136	Prochaska & Cie	Østerrike	43 1 278 5100
ForGarder OU	Estland	372 384 6060	RT Cohen 2004 Ltd.	Israel	972 986 17979
G.Y.K. Company Ltd.	Japan	81 726 325 861	Riversa	Spania	34 9 52 83 7500
Geomechaniki of Athens	Hellas	30 10 935 0054	Lely Turfcare	Danmark	45 66 109 200
Golf international Turizm	Tyrkia	90 216 336 5993	Lely (U.K.) Limited	Storbritannia	44 1480 226 800
Hako Ground and Garden	Sverige	46 35 10 0000	Solvert S.A.S.	Frankrike	33 1 30 81 77 00
Hako Ground and Garden	Norge	47 22 90 7760	Spypros Stavrinides Limited	Kypros	357 22 434131
Hayter Limited (U.K.)	Storbritannia	44 1279 723 444	Surge Systems India Limited	India	91 1 292299901
Hydroturf Int. Co Dubai	De forente arabiske emirater	97 14 347 9479	T-Markt Logistics Ltd.	Ungarn	36 26 525 500
Hydroturf Egypt LLC	Egypt	202 519 4308	Toro Australia	Australia	61 3 9580 7355
Irrimac	Portugal	351 21 238 8260	Toro Europe NV	Belgia	32 14 562 960
Irrigation Products Int'l Pvt Ltd.	India	0091 44 2449 4387	Valtech	Marokko	212 5 3766 3636
Jean Heybroek b.v.	Nederland	31 30 639 4611	Victus Emak	Polen	48 61 823 8369

Europeisk personvernerklæring

Informasjonen Toro samler inn

Toro Warranty Company (Toro) respekterer ditt personvern. For at vi skal kunne behandle ditt garantikrav og kontakte deg ved en eventuell produkttilbakekalling, ber vi deg om å dele enkelte personopplysninger med oss, enten direkte eller gjennom din lokale Toro-bedrift eller -forhandler.

Toros garantisystem finnes på vertsservere i USA, hvor personvernlovgivningen kanskje ikke gir samme beskyttelse som i ditt eget land.

VED Å DELE DIN PERSONLIGE INFORMASJON MED OSS, SAMTYKKER DU I BEHANDLINGEN AV DIN PERSONLIGE INFORMASJON SOM BESKREVET I DENNE PERSONVERNERKLÆRINGEN.

Måten Toro bruker informasjon på

Toro kan bruke din personlige informasjon til å behandle garantikrav, til å kontakte deg ved en eventuell produkttilbakekalling og av andre hensyn som vi vil fortelle deg om. Toro kan dele din informasjon med Toros datterselskaper, forhandlere eller andre forretningspartnere i forbindelse med disse aktivitetene. Vi vil ikke selge din personlige informasjon til andre selskaper. Vi forbeholder oss retten til å oppgi personlig informasjon for samsvar med gjeldende lovgivning og på forespørsel fra passende myndighet, for å kunne drive våre systemer korrekt eller for vår egen eller andre brukeres beskyttelse.

Oppbevaring av personlig informasjon

Vi vil oppbevare din personlige informasjon så lenge vi har behov for den, av hensynene de opprinnelig ble samlet inn for eller av andre legitime hensyn (som f.eks. samsvar med regelverk), eller som påkrevd av gjeldende lovgivning.

Toros forpliktelse til din personlige informasjons sikkerhet

Vi tar rimelige forholdsregler for å beskytte sikkerheten til din personlige informasjon. Vi setter også i verk tiltak for å opprettholde nøyaktigheten til og gjeldende status for personlig informasjon.

Tilgang og korrigerings av personlig informasjon

Hvis du vil gjennomgå eller korrigere din personlige informasjon, kontakt oss per e-post på legal@toro.com.

Australsk forbrukerlov

Australske kunder vil finne opplysninger angående australsk forbrukerlov enten inni boksen eller hos din lokale Toro-forhandler.



Toro-garantien

En begrenset toårsgaranti

Betingelser og inkluderte produkter

The Toro Company og datterselskapet Torp Warranty Company, i henhold til en avtale mellom dem, garanterer i fellesskap at ditt kommersielle Toro-produkt ("produktet") er uten feil i materialer eller håndverk i to år eller 1500 driftstimer*, avhengig av hva som inntreffer først. Denne garantien gjelder alle produkter, med unntak av luftemaskiner (se separate garantierklæringer for disse produktene). Der det finnes berettigede forhold, vil vi reparere produktet uten ekstra kostnad for deg, inkludert diagnostikkutstyr, arbeid, deler og transport. Denne garantien tar effekt på den dato som produktet leveres til kunden.

* Produkt utstyrt med timeteller.

Instruksjoner for å innhente garantitjenester

Du er ansvarlig for å underrette distributøren eller den autoriserte forhandleren av kommersielle produkter om hvem du kjøpte produktet av, straks du tror at det foreligger et berettiget forhold. Hvis du trenger hjelp med å finne en distributør eller autorisert forhandler av kommersielle produkter, eller hvis du har spørsmål ang. dine garantirettigheter eller ansvar, kan du kontakte:

Toros serviceavdeling for kommersielle produkter
Toro Warranty Company
8111 Lyndale Avenue South
Bloomington, MN 55420-1196, USA
+1-952-888-8801 eller +1-800-952-2740
E-post: commercial.warranty@toro.com

Eierens ansvar

Som eier av produktet, er du ansvarlig for nødvendig vedlikehold og justeringer som beskrives i *brugerhåndboken*. Hvis du ikke utfører nødvendig vedlikehold og justeringer, kan dette føre til at garantien blir ugyldig.

Elementer og betingelser som ikke inkluderes

Ikke all produktsvikt eller feilfunksjon som finner sted i løpet av garantiperioden er et resultat av defekter i materialene eller håndverket. Denne garantien dekker ikke følgende:

- Produktsvikt som er et resultat av at man ikke har brukt originale Toro-deler ved utskiftninger, eller fra montering og bruk av tilleggsutstyr eller endret tilbehør som ikke kommer fra Toro. En separat garanti kan gis av produsenten for disse artiklene.
- Produktsvikt som er et resultat av at man ikke har utført anbefalt vedlikehold og/eller justeringer. Hvis du ikke vedlikeholder Toro-produktet i henhold til anbefalt vedlikehold som oppgitt i *brugerhåndboken*, kan dette føre til at garantikrav blir avslått.
- Produktsvikt som er et resultat av at man har brukt produktet på en grov, uaktsom eller uforsiktig måte.
- Deler som anses som forbruksdeler, bortsett fra om de er defekte. Eksempler på deler som anses som forbruksdeler, eller som brukes opp, under normal drift av produktet er, men er ikke begrenset til, bremseklosser og bremsebelegg, clutchbelegg, knivblad, spoler, valser og lagre (tettet eller smurt), motstål, tennplugg, styrehjul og lagre, dekk, filtre, remmer og enkelte sprøytodeler som diafragma, munestykker, kontrollventiler o.l.
- Feil som er et resultat av utenforliggende krefter. Tilstander som anses å være utenforliggende krefter inkluderer, men er ikke begrenset til, vær, lagringsprosedyrer, ikke-godkjent bruk av kjølemedier, smøremidler, tilsetningsstoffer, gjødsel, vann eller kjemikalier o.l.

Andre land enn USA og Canada

Kunder som har kjøpt Toro-produkter som er eksportert fra USA eller Canada bør ta kontakt med sin Toro-distributør (forhandler) for å få garantipoliser for ditt land, din provins eller din delstat. Hvis du av en eller annen grunn er misfornøyd med din forhandlers tjenester eller har vanskeligheter med å skaffe deg informasjon om garantien, ta kontakt med importøren av Toro-produktene.

- Feil eller ytelsesproblemer på grunn av drivstoffbruk (f.eks. bensin, diesel eller biodiesel) som ikke samsvarer med de respektive bransjestandardene.
- Normal støy, vibrasjon, slitasje og forringelse.
- "Vanlig slitasje" inkluderer, men er ikke begrenset til, skade på seter pga. slitasje eller slipevirkning, slitte, lakkerte overflater, oppskrapte merker eller vinduer osv.

Deler

Deler som skal skiftes ut som en del av nødvendig vedlikehold, er garantert for perioden opptil tidspunktet for utskiftningen av delen. Deler som skiftes ut under garantien, dekkes i gyldighetsperioden for garantien til originalproduktet og blir Toros eiendom. Toro vil ta den siste avgjørelsen om å reparere eventuelle eksisterende deler eller montere eller erstatte den. Toro kan bruke fabrikkreparerte deler for garantireparasjoner.

Garanti for dypsyklus- og litiumionbatterier:

Dypsyklus- og litiumionbatterier har et begrenset antall kilowattimer de kan levere i løpet av levetiden. Bruks-, lade- og vedlikeholdsteknikker kan forlenge eller forkorte den totale levetiden til batteriet. Etter hvert som batteriene i dette produktet brukes, vil mengden med faktisk arbeid mellom ladeintervallene minke sakte, men sikkert til batteriet er helt brukt opp. Skifte ut oppbrukte batterier, på grunn av normalt forbruk, er produsentens ansvar. Batteriene må kanskje skiftes ut i løpet av den ordinære produktgaranti-perioden for eierens regning. Merk: (kun litiumionbatteri): Et litiumionbatteri har en proporsjonsmessig delegaranti som begynner tredje året og gjelder til og med femte året, avhengig av driftstid og kilowattimer brukt. Les *brugerhåndboken* for mer informasjon.

Vedlikehold foretas for eiers regning

Trimming av motor, smøring, rengjøring og lakkering, utskifting av filtre, kjølevæske og utføring av anbefalt vedlikehold, er noen av de normale tjenestene som Toro-produkter forutsetter må foretas for eiers regning.

Generelle betingelser

Reparasjon av en autorisert Toro-distributør eller -forhandler, er ditt eneste rettsmiddel under denne garantien.

Verken Toro Company eller Toro Warranty Company er ansvarlig for indirekte, tilfeldig eller betingede skader i forbindelse med bruken av Toro-produkter som dekkes av denne garantien, inkludert eventuelle kostnader eller utgifter med å erstatte utstyr eller tjenester i løpet av rimelige perioder med feilfunksjon eller uten bruk i påvente av fullføring av reparasjoner under denne garantien. Bortsett fra utslippsgarantien som det vises til nedenfor, hvis den gjelder, er det ingen andre uttrykkelige garantier. Alle impliserte garantier om salgbarhet og egnethet til bruk er begrenset til varigheten av denne uttrykkelige garantien.

Noen stater tillater ikke utelatelse av tilfeldige eller betingede skader eller begrensninger på hvor lenge en implisert garanti varer, så ovenfor nevnte utelatelse og begrensninger gjelder kanskje ikke for deg. Denne garantien gir deg spesielle rettigheter i henhold til loven, og du kan kanskje også ha andre rettigheter som varierer fra stat til stat.

Merknad ang. motorgaranti:

Systemet for utslippskontroll på ditt produkt dekkes kanskje også av en separat garanti som overholder kravene som ble etablert av det amerikanske Environmental Protection Agency (EPA) og/eller California Air Resources Board (CARB). Timebegrensningene som fastsettes ovenfor, gjelder ikke for garantien for systemer for utslippskontroll. Du finner mer informasjon om dette i garantierklæringen for motorutslippskontroll i *brugerhåndboken* eller i dokumentasjonen fra motorprodusenten.