



# Seisontajarrun vaijerisarja

Vuoden 2015 GreensPro™ 1240 -viheriöjyry ja sitä uudemmat mallit

Mallinro: 132-9293

## Asennusohjeet

### ⚠ VAARA

#### KALIFORNIA

Lakiesityksen 65 mukainen varoitus

Tämä tuote sisältää kemikaaleja, jotka Kalifornian osavaltion tietojen mukaan aiheuttavat syöpää, synnynnäisiä epämuodostumia tai lisääntymiseen liittyvää haittaa.

## Vaijerin irrotus

1. Siirrä kone tasaiselle alustalle ja sammuta moottori.
2. Nosta kone ja tue se sopivalla nostolaitteella tai pukeilla.

### ⚠ VAARA

Mekaaniset tai hydrauliset tunkit saattavat pettää ja aiheuttaa vakavan loukkaantumisen.

Tue kone akselipukeilla.

3. Irrota pidätinrenkas, jolla vaijerin pää on kiinnitetty seisontajarruvivun tappiin, ja irrota vaijerin pää tapista (Kuva 1).

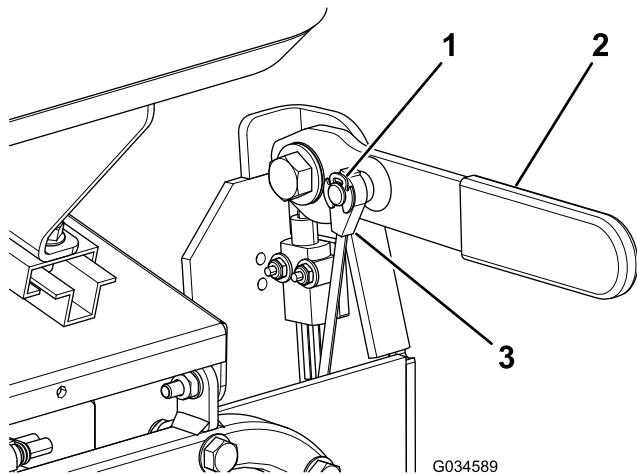

Kuva 1

1. Pidätinrenkas
2. Jarruvipu
3. Vaijerin pää

4. Irrota ylämutteri kierteisestä liittimestä, jolla vaijeri on kiinnitetty jarruvivun kannattimeen (Kuva 2).

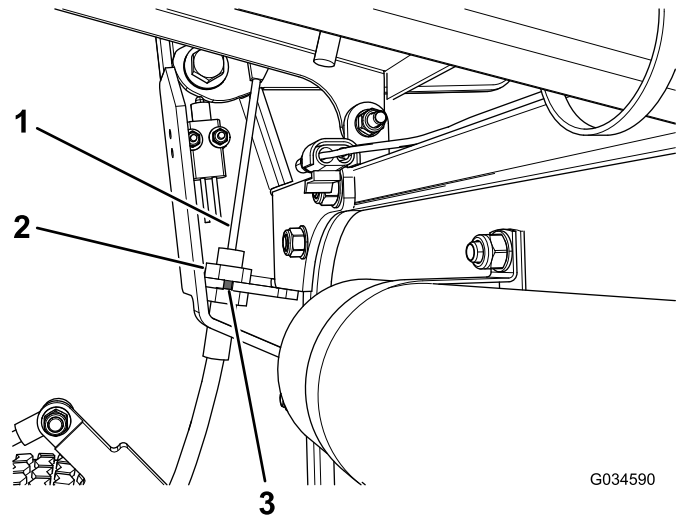

Kuva 2

1. Vaijeri
2. Mutteri
3. Reikä

5. Liu'uta vaijerin vaippaa alas, jotta vaijeri voidaan viedä kannattimen reiän läpi (Kuva 2).
6. Irrota vaijerin pidätin seuraavalla tavalla (Kuva 3):

**Huomaa:** Säilytä vaijerin pidätin ja kiinnittimet vaihtovaijerin asennusta varten.

- A. Löysää kiinnittimet, joilla käyttörulla on kiinnitetty rullan käyttöpäähän.
- B. Irrota käyttörulla koneesta seisontajarrun puoleisessa rullan päässä.
- C. Irrota lukkomutteri, pultti ja aluslaatat, joilla vaijerin pidätin on kiinnitetty koneen runkoon.



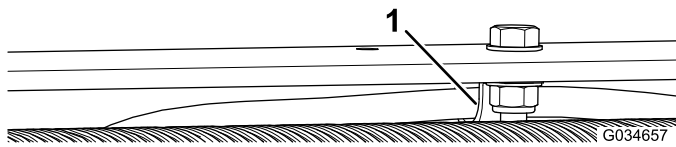

Kuva 3

1. Vaijerin pidätin

7. Irrota pultti, mutteri ja aluslaatat, joilla toinen vaijerin pää on kiinnitetty seisontajarrutappiin koneen alla (Kuva 4).

**Huomaa:** Säilytä kaikki kiinnikkeet ja holkki vaihtovaijerin asennusta varten.

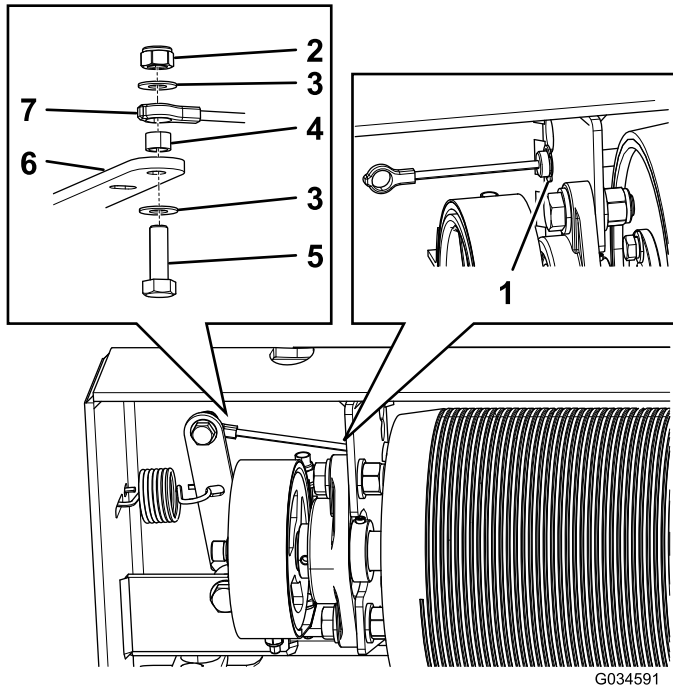

Kuva 4

- |                  |                 |
|------------------|-----------------|
| 1. Pidätinrenkas | 5. Pultti       |
| 2. Lukkomutteri  | 6. Jarrutappi   |
| 3. Aluslaatta    | 7. Vaijerin pää |
| 4. Holkki        |                 |

8. Irrota pidätinrenkas, jolla vaijerin vaippa on kiinnitetty koneen runkoon (Kuva 4).
9. Irrota vaijeri.

## Vaijerin asennus

**Huomaa:** Käytä holkkia vaihtovaijerin asennuksessa.

- Vie vaijeri samaa tietä kuin alkuperäinen vaijeri.
- Kiinnitä vaijeri koneen runkoon aikaisemmin irrotetulla vaijerin pidättimellä.

**Huomaa:** Kiinnitä vaijerin pidätin aikaisemmin irrotetuilla lukkomutterilla, pultilla ja aluslaatoilla.

- Asenna käyttörollan seisontajarrun puoleinen pää koneeseen.
- Kiristä kiinnittimet, joilla käyttörollalla on kiinnitetty rullan käyttöpäähän.
- Asenna pidätinrenkas vaijerin vaippaan, jotta se kiinnittyy koneen runkoon (Kuva 4).
- Kiinnitä toinen vaijerin pää seisontajarrutappiin koneen alla asentamalla vanha pultti, mutteri, aluslaatat ja holkki (Kuva 4).
- Irrota ylämutteri seisontajarruvivun lähellä olevasta liittimestä (Kuva 2).
- Vie vaijeri seisontajarrun kannattimessa olevan reiän läpi ja liu'uta liitin ylös paikalleen (Kuva 2).
- Kiinnitä liitin kannattimeen asentamalla ja kiristämällä liittimen ylämutteri (Kuva 2).
- Asenna holkki tapin päälle seisontajarruvivussa (Kuva 5).

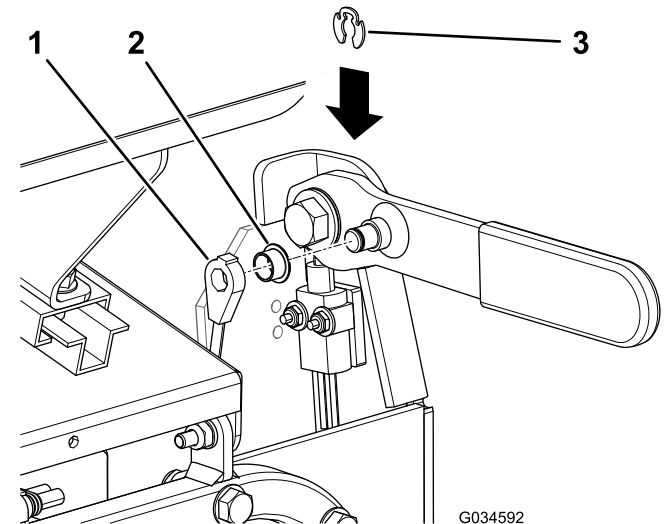

Kuva 5

- |                 |                  |
|-----------------|------------------|
| 1. Vaijerin pää | 3. Pidätinrenkas |
| 2. Holkki       |                  |

- Asenna vaijerin pää holkkiin (Kuva 5).
- Kiinnitä vaijerin pää tappiin asentamalla pidätinrenkas tappiin (Kuva 5).
- Säädä seisontajarrua koneen käyttöoppaassa kuvatulla tavalla.
- Laske kone alas turvallisesti ja varovasti.