



Knivslipningssett

LT-F3000-slagklippare med tre klippenheter för tung drift

Modellnr 111-9684

Monteringsanvisningar

⚠ VARNING

KALIFORNIEN Proposition 65 Varning

Den här produkten innehåller en eller flera kemikalier som av den amerikanska delstaten Kalifornien anses orsaka cancer, fosterskador och andra fortplantningsskador.

Obs: Mittklippenheten ska avlägsnas före slipning om inte en travers/lyft finns.

1. Parkera maskinen på ett plant underlag och dra åt parkeringsbromsen.
2. Lyft och fäst klippenheterna med transportspärrarna.
3. Stäng av motorn och ta ut nyckeln ur tändningslåset.
4. Avlägsna mittklippenheten om det är nödvändigt.
5. Ta bort gjutjärnsvikten från klippenheten.
6. Lås rotorn på plats genom att fästa rotorlåset med de befintliga fästdonen (Figur 1).

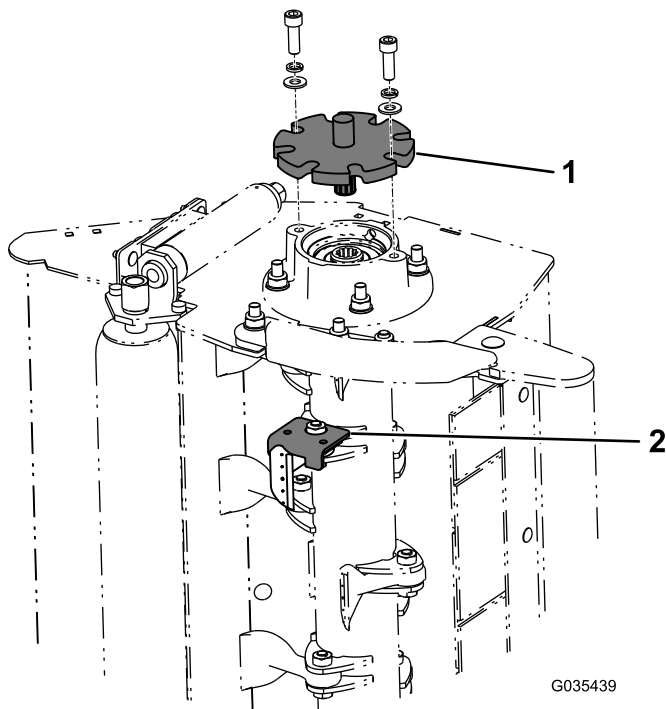

Figur 1

1. Rotorlås
2. Knivhållarens fäste

7. Fäst knivhållarens fäste ovanpå kanten och kniven (Figur 1).

8. Kläm fast fästet med en låstång (Figur 2).

Obs: Knivseggen ska vara vänd mot dig.

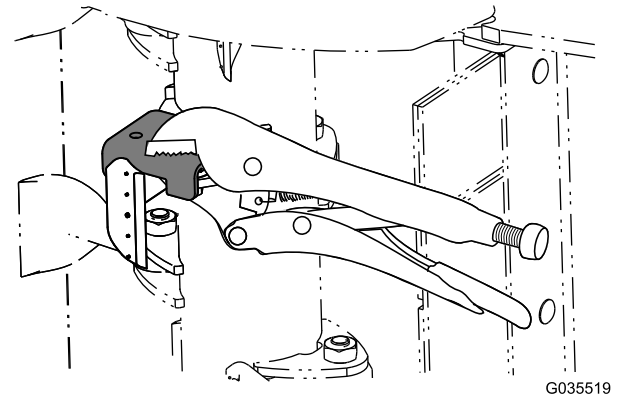

Figur 2

9. Använd en vinkelslipmaskin när du slipar kniven.

⚠ VARNING

Att använda en slipmaskin på ett osäkert sätt kan orsaka allvarliga personskador eller skador på egendom.

Kontrollera att personen som slipar knivarna har lämplig utbildning i hur man säkert använder en bärbar slipmaskin.

Slipa försiktigt den vinklade eggen på slagknivens baksida med en liten vinkelslipmaskin. Håll eggen helt vågrät och den vinklade ytan platt mot marken när du slipar kniven (Figur 3). Slipa inte framsidan av slagkniven. Använd slipmaskinen försiktigt så att slagkniven inte blir varm, då mister stålet sin hårdhet. Behåll en ny kniv som referens och jämför med den när du slipar. Slipa knivarna aldrig bortom slitagelinjen, som indikeras av 5 prickar (Figur 3). Se till att alla slagknivar är lika vassa, så att rotorerna är balanserade.



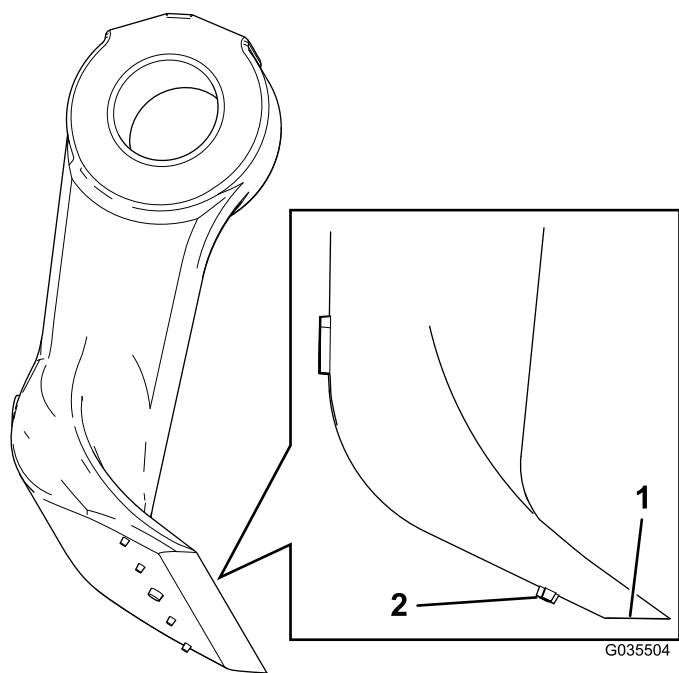

Figur 3

1. Yta att slipa

2. Slitageindikatorhål

10. Upprepa proceduren med de andra knivarna.