



Kit de finition Ultra Sonic Boom™

Pulvérisateur de gazon Multi-Pro® WM à partir de 2013

N° de modèle 133-2808

Instructions de montage

▲ ATTENTION

CALIFORNIE

Proposition 65 - Avertissement

Ce produit contient une ou des substances chimiques considérées par l'état de Californie comme capables de provoquer des cancers, des anomalies congénitales ou d'autres troubles de la reproduction.

L'utilisation de ce produit peut entraîner une exposition à des substances chimiques considérées pas l'état de Californie comme capables de provoquer des cancers, des anomalies congénitales ou d'autres troubles de la reproduction.

Ce produit est conforme à toutes les directives européennes pertinentes. Pour plus de renseignements, reportez-vous à la Déclaration d'incorporation (DOI) du produit fournie séparément.



Montage

Important: Vous installerez ce kit lors de l'installation du kit de mise à niveau de rampe ultrasonique.

Remarque: Les côtés gauche et droit de la machine sont déterminés d'après la position d'utilisation normale.

Préparation de la machine

⚠ PRUDENCE

Si vous laissez la clé dans le commutateur d'allumage, quelqu'un pourrait mettre le moteur en marche accidentellement et vous blesser gravement, ainsi que toute personne à proximité.

Avant d'installer le kit, retirez la clé de contact du commutateur d'allumage.

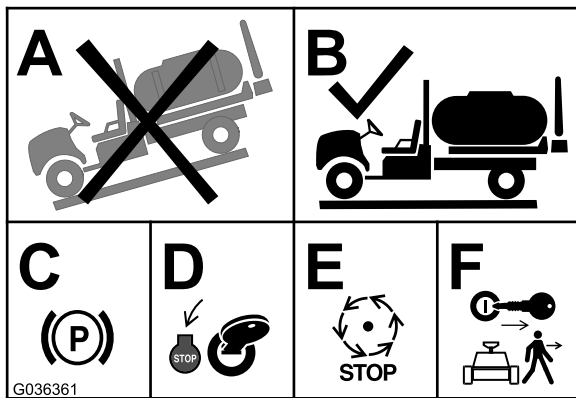

Figure 1

Débranchement de la batterie

⚠ ATTENTION

S'ils sont mal acheminés, les câbles de la batterie peuvent subir des dommages ou endommager le pulvérisateur et produire des étincelles. Les étincelles risquent de provoquer l'explosion des gaz de la batterie et de vous blesser.

Débranchez toujours le câble négatif (noir) de la batterie avant le câble positif (rouge).

⚠ ATTENTION

Les bornes de la batterie ou les outils en métal peuvent causer des courts-circuits au contact des pièces métalliques du pulvérisateur et produire des étincelles. Les étincelles risquent de provoquer l'explosion des gaz de la batterie et de vous blesser.

- Lors de la mise en place ou du retrait de la batterie, évitez que les bornes touchent les parties métalliques du pulvérisateur.
- Évitez de créer des courts-circuits entre les bornes de la batterie et les parties métalliques du pulvérisateur avec des outils en métal.

1. Appuyez de chaque côté du couvercle de la batterie pour dégager les languettes des fentes dans la base de la batterie, et déposez le couvercle de la base (Figure 2).

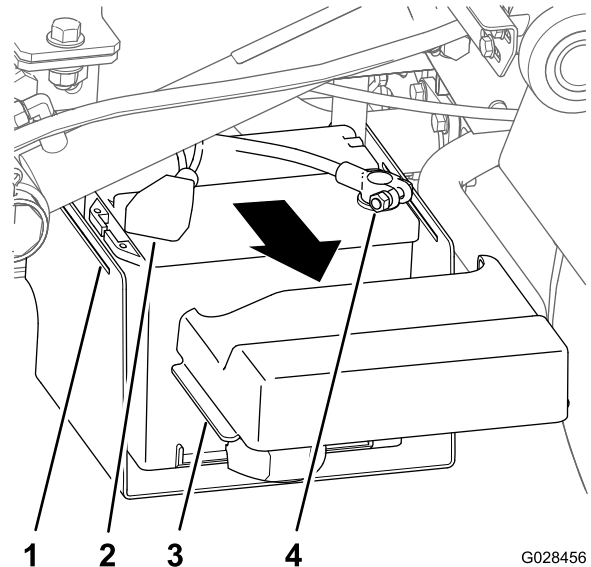
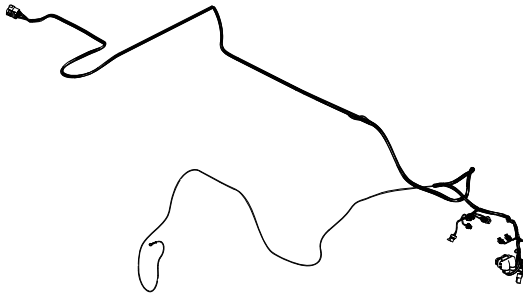

Figure 2

1. Fente (base de la batterie)
2. Capuchon (borne positive de batterie)
3. Languettes (couvercle de batterie)
4. Cosse (câble négatif de la batterie)

2. Replacez le capuchon sur la borne négative de la batterie (Figure 2).
3. Débranchez la cosse positive de la batterie (Figure 2).

Acheminement du faisceau de câblage arrière



1X **546 cm (215 inches)**

1

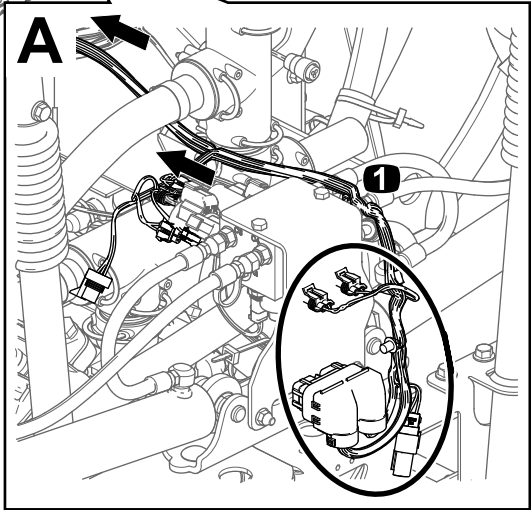
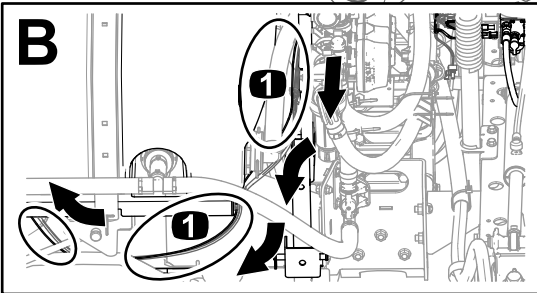
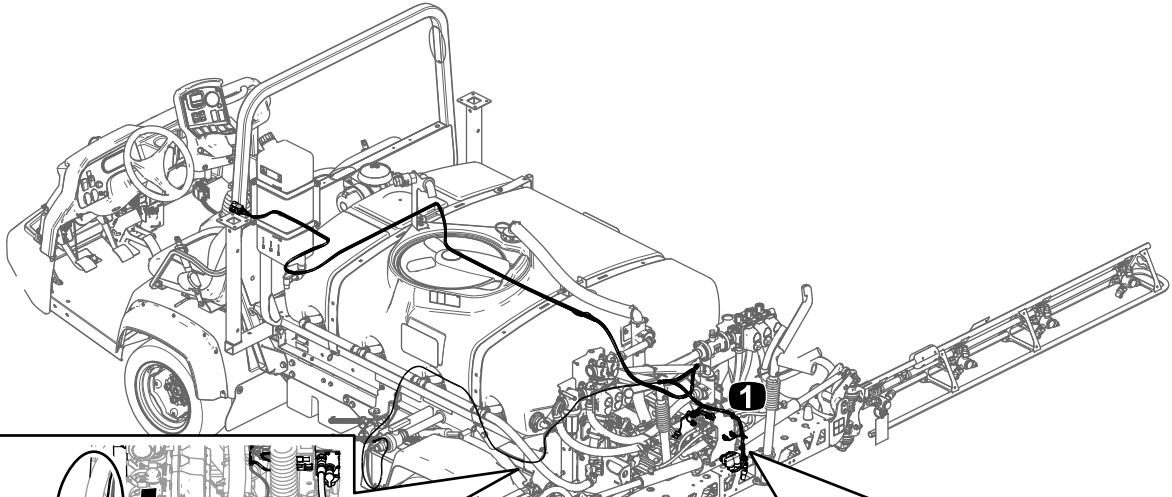

G036204

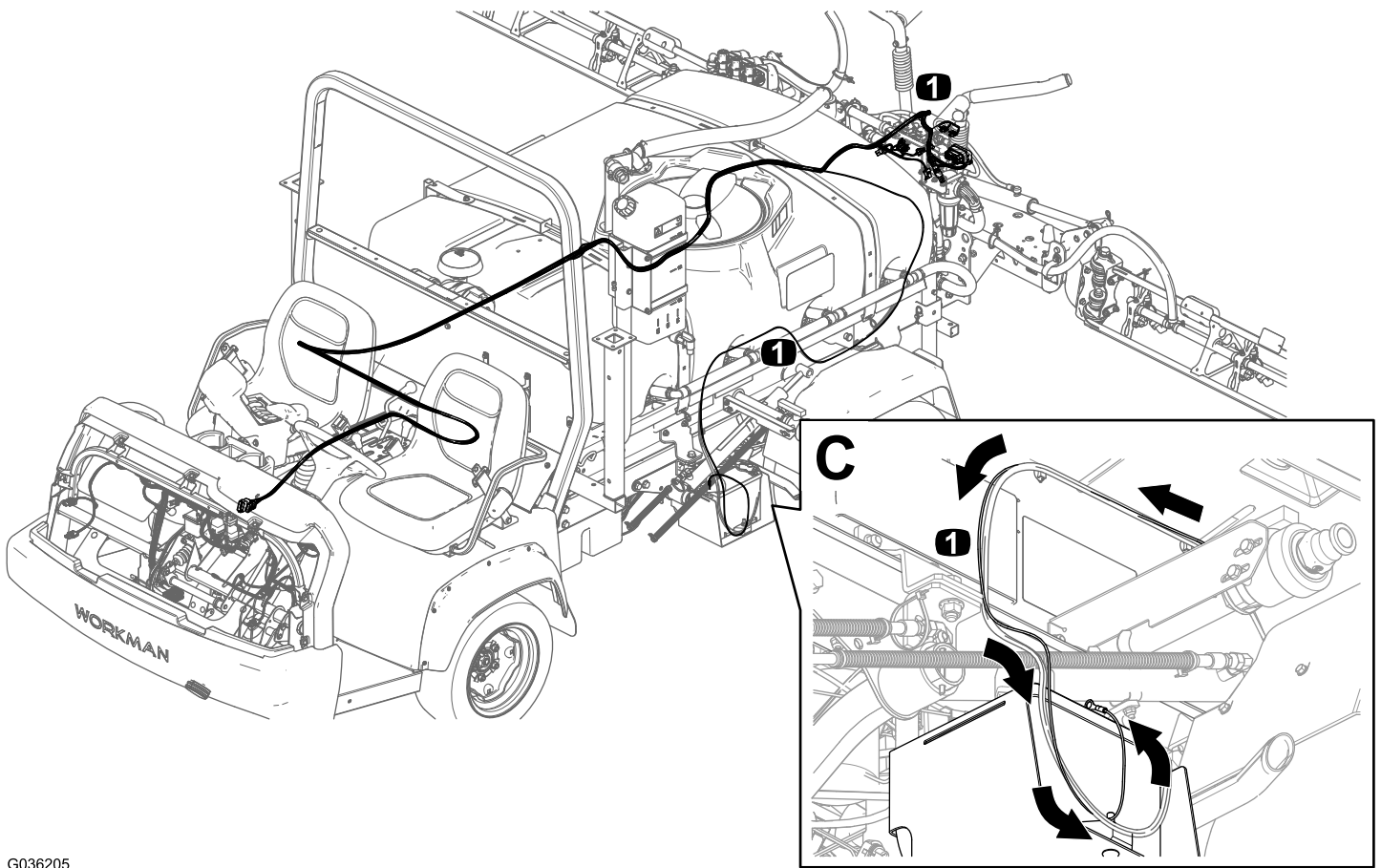

G036205

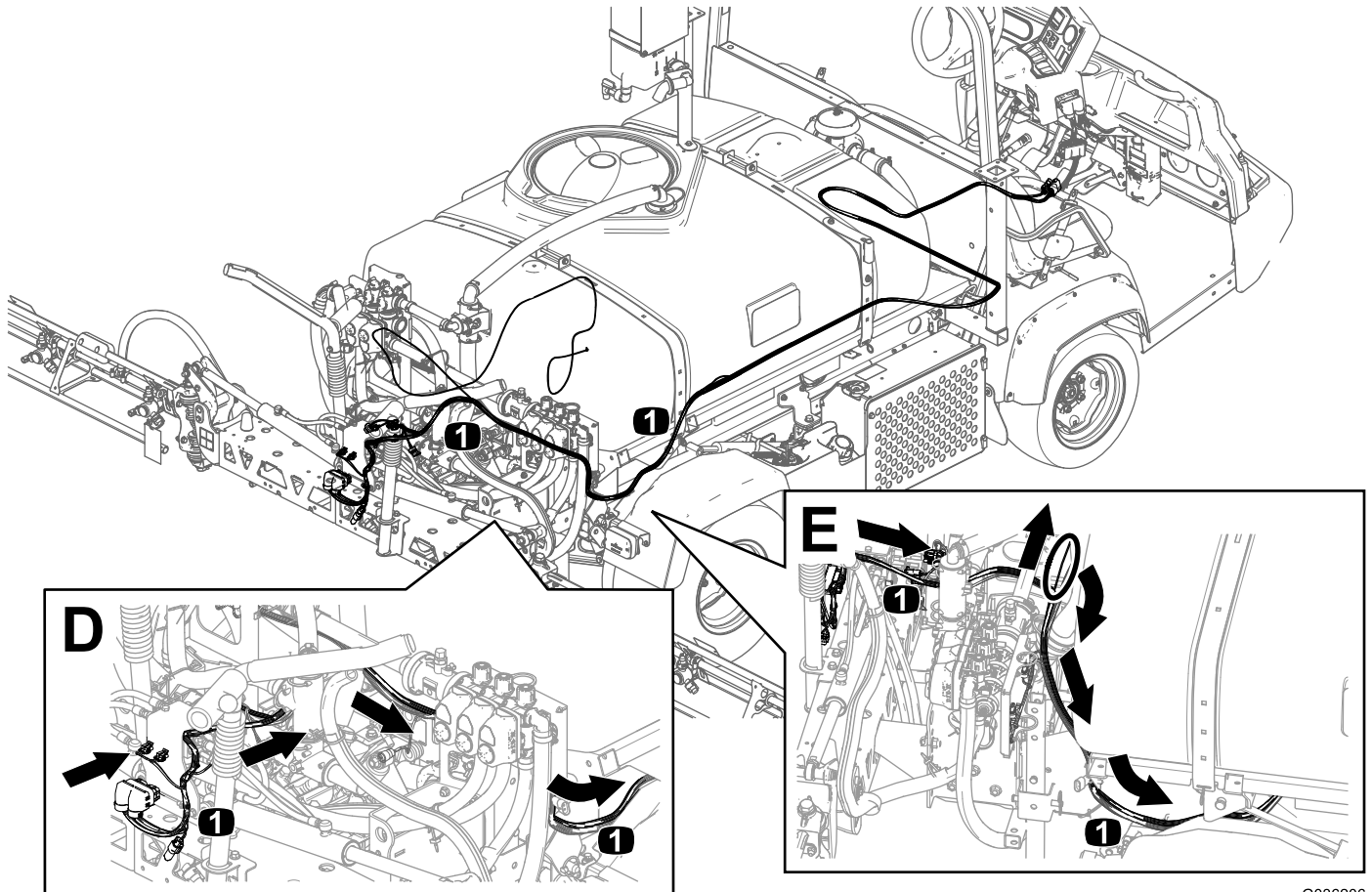

G036206

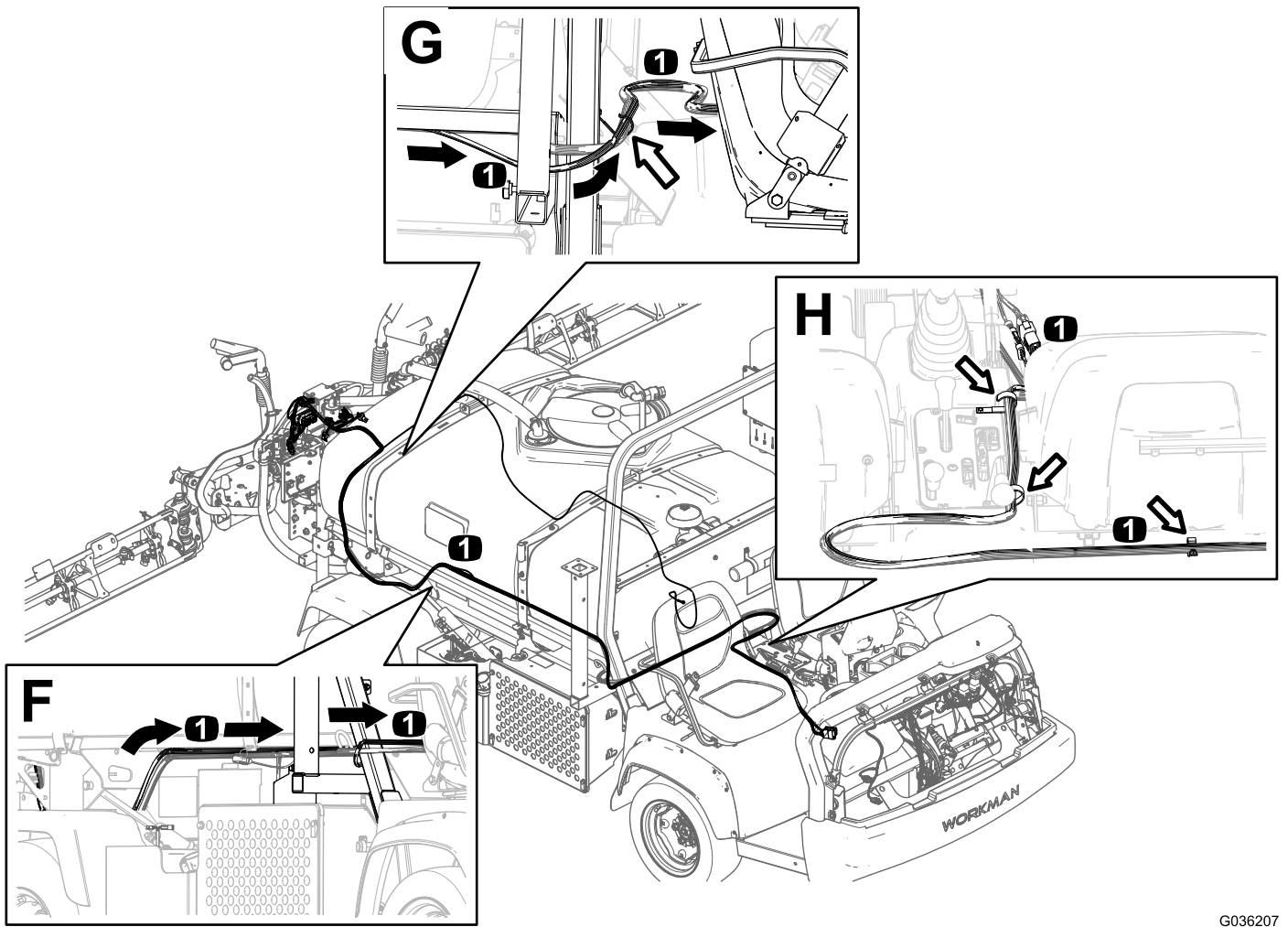

G036207

Acheminement du faisceau de câblage avant

Dépose du panneau de commande

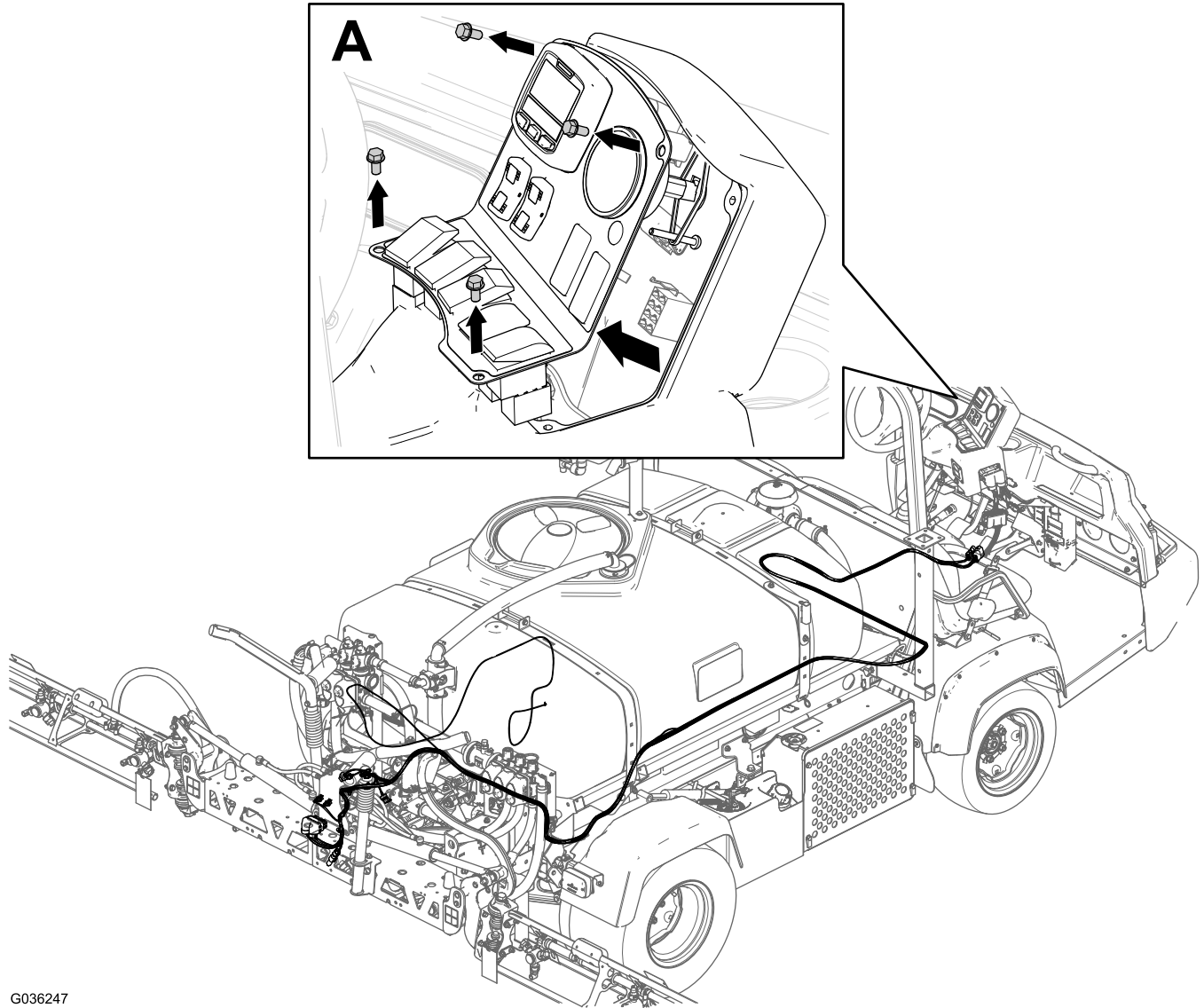

G036247

Figure 7

Acheminement du faisceau de câblage avant et branchement des connecteurs du faisceau

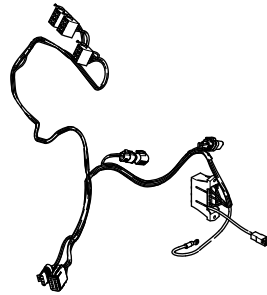

1X

99 cm (39 inches)

2

Description du faisceau	Description du connecteur	Étiquette
Faisceau avant – kit de finition pour rampe ultrasonique	4 douilles	SPLIT HARNESS CONNECTOR
Faisceau arrière – kit de finition pour rampe ultrasonique	4 broches	SPLIT HARNESS CONNECTOR
Faisceau avant – kit de finition pour rampe ultrasonique	12 douilles	SPLIT HARNESS CONNECTOR
Faisceau arrière – kit de finition pour rampe ultrasonique	12 broches	SPLIT HARNESS CONNECTOR

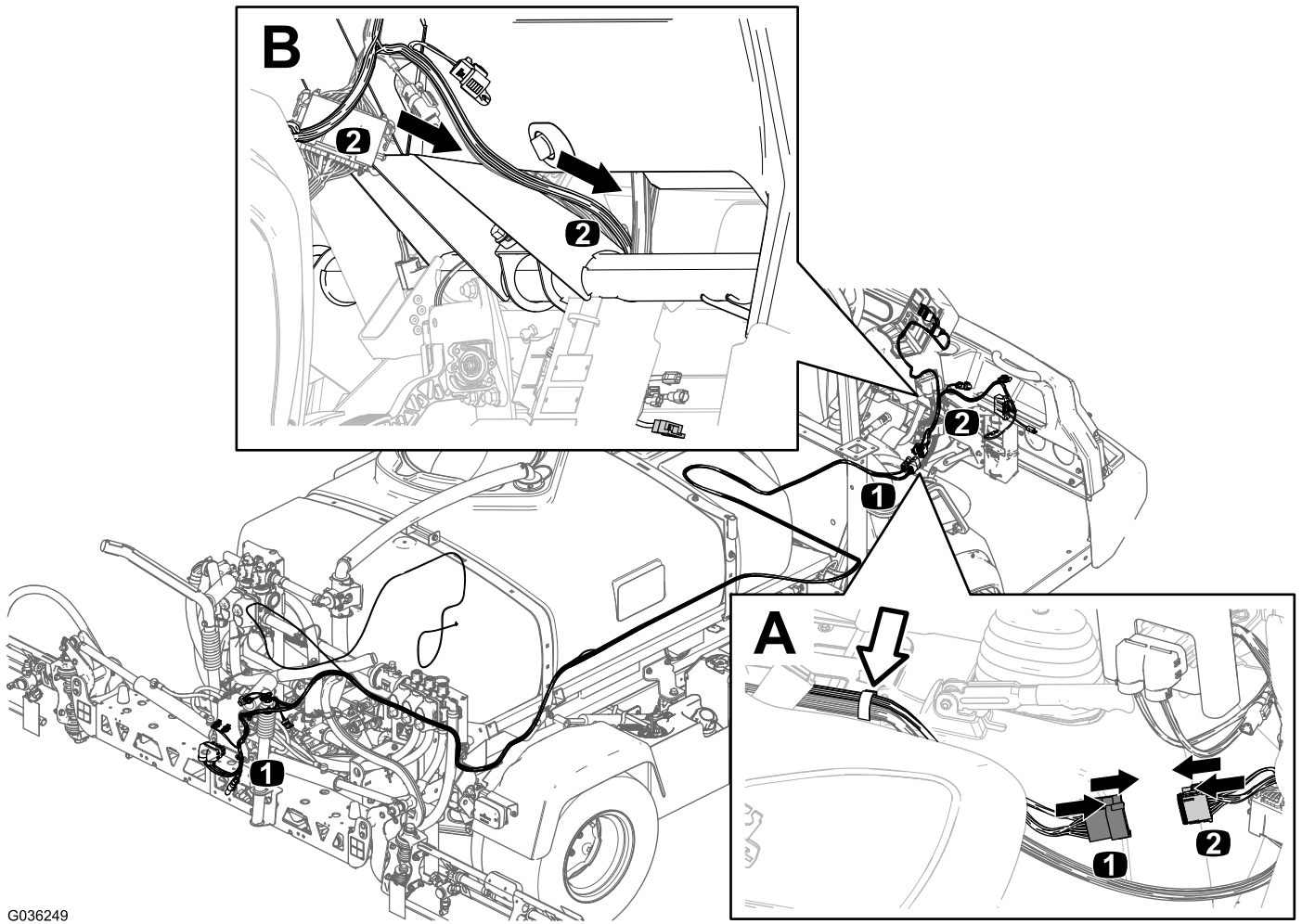

G036249

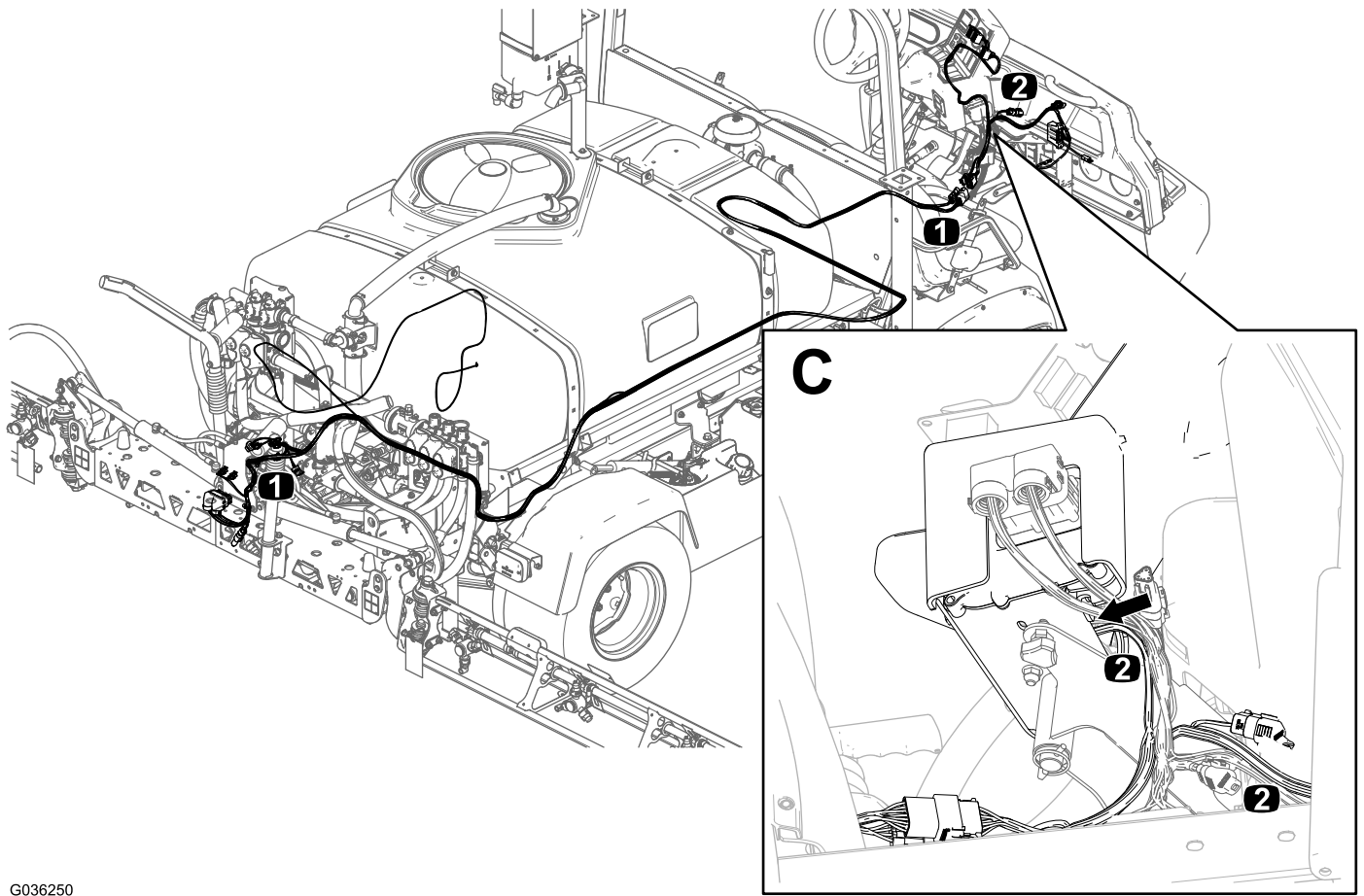

G036250

Important: Vous brancherez les connecteurs acheminés vers la console centrale lors de l'installation du kit de finition pour rampe ultrasonique.

Montage du porte-fusibles et connexion du circuit d'alimentation

Description du faisceau	Description du connecteur	Étiquette
Faisceau avant – kit de finition pour rampe ultrasonique	1 lame, isolé	TO FUSE BLOCK EXPANSION CONN.
Faisceau de câblage avant – machine	1 douille, isolé	AUXILIARY FUSE BLOCK

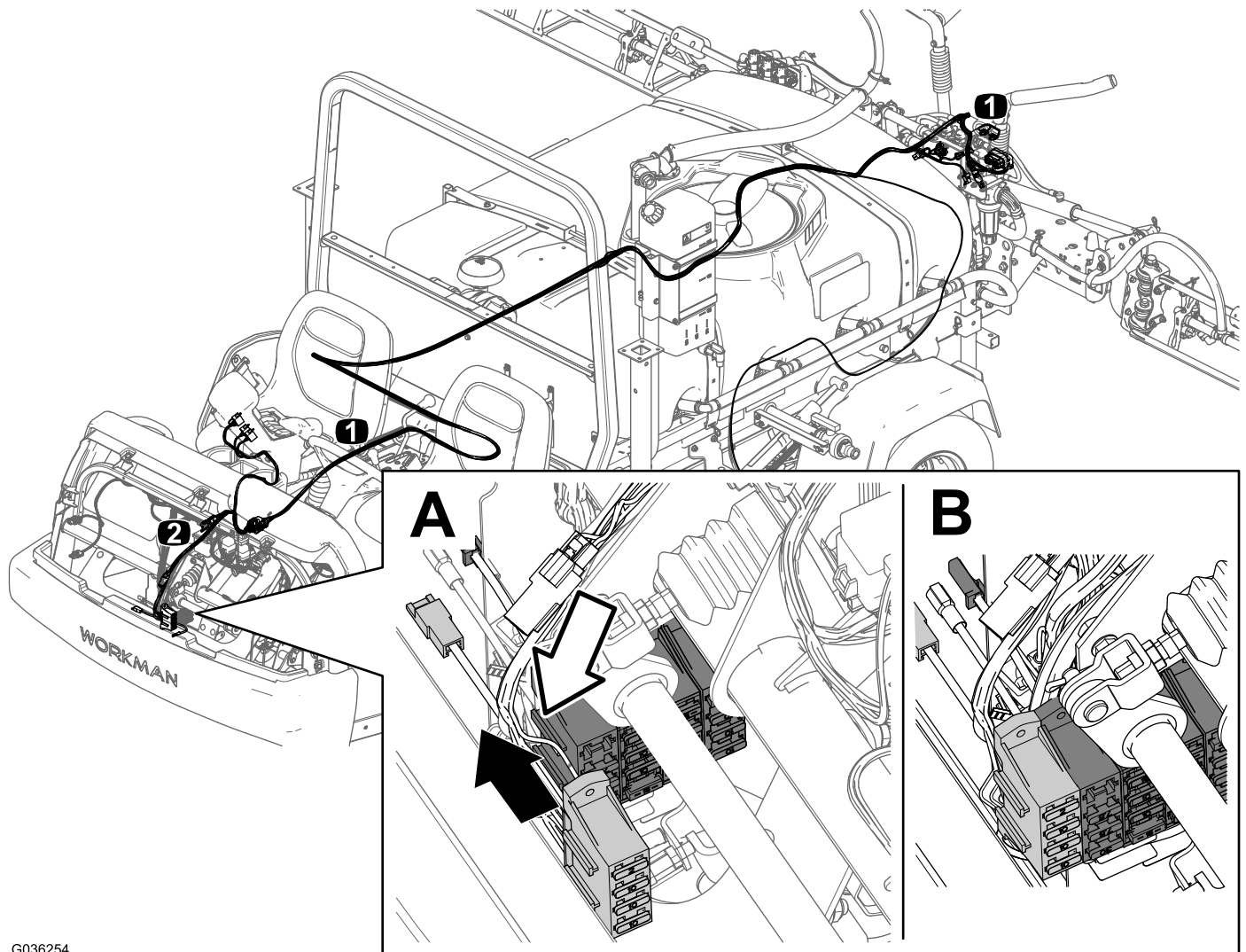

G036254

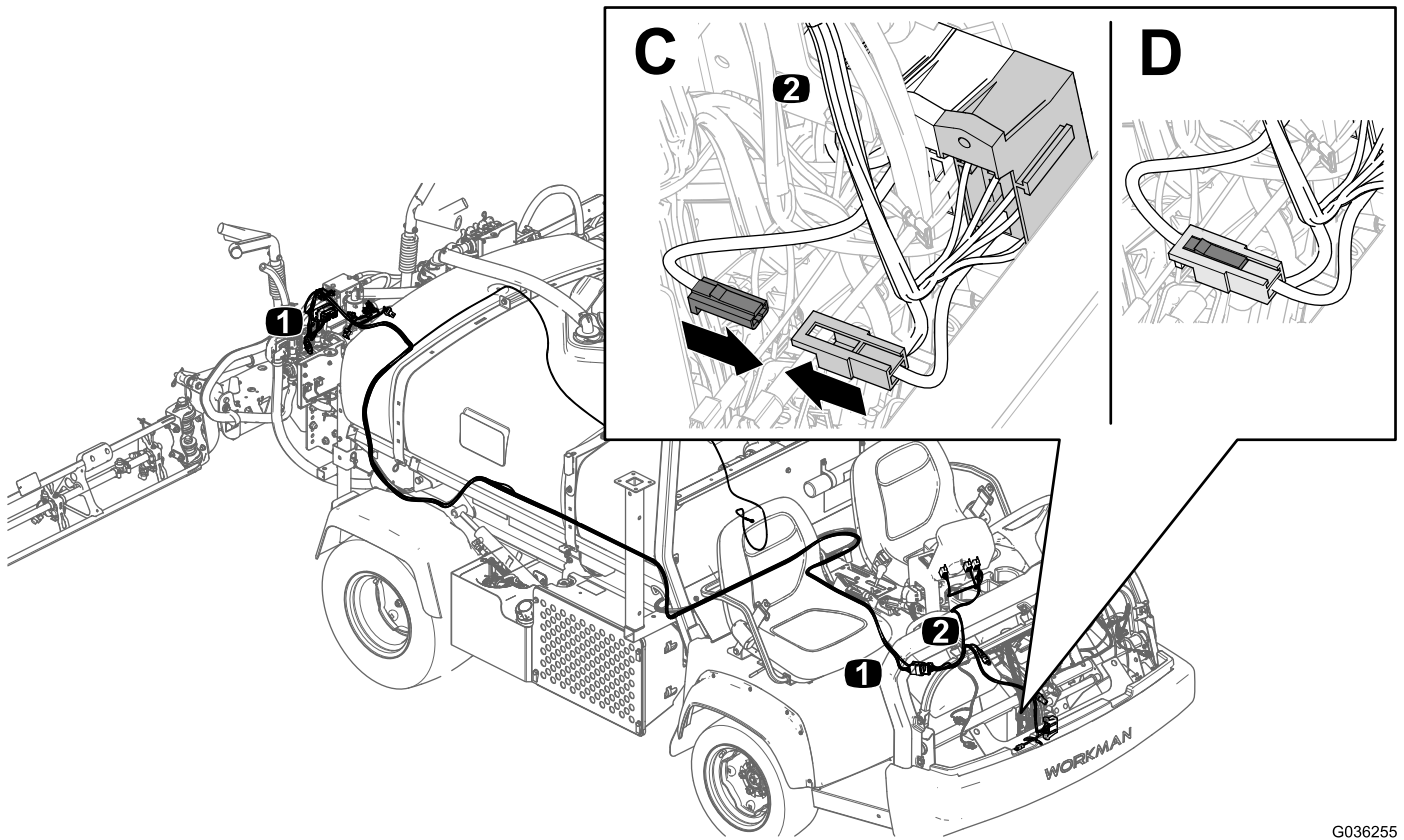

G036255

Important: Vous installerez le capot lors de l'installation du kit de mise à niveau de rampe ultrasonique.

Branchement du fil de masse du faisceau avant

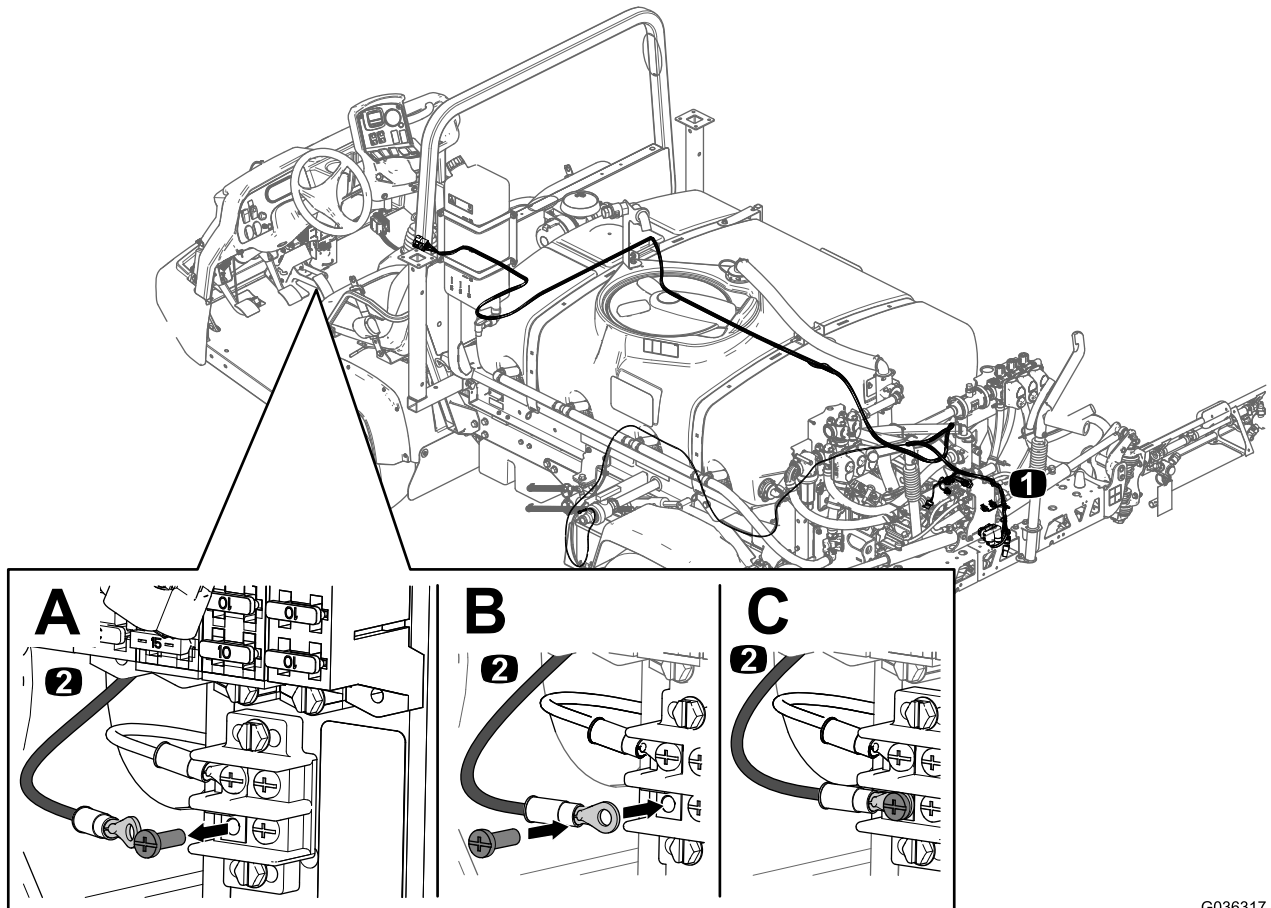

G036317

Assemblage de la cosse en anneau au câble positif de la batterie

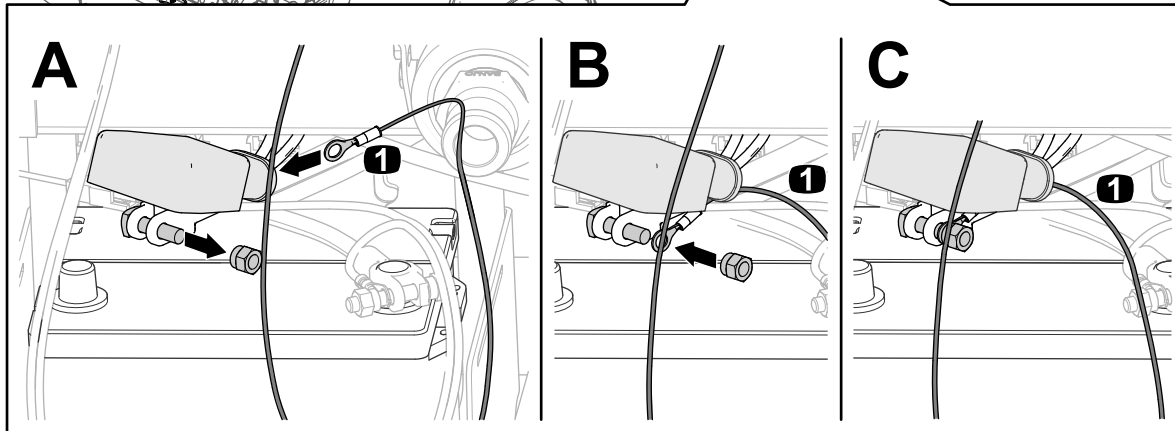
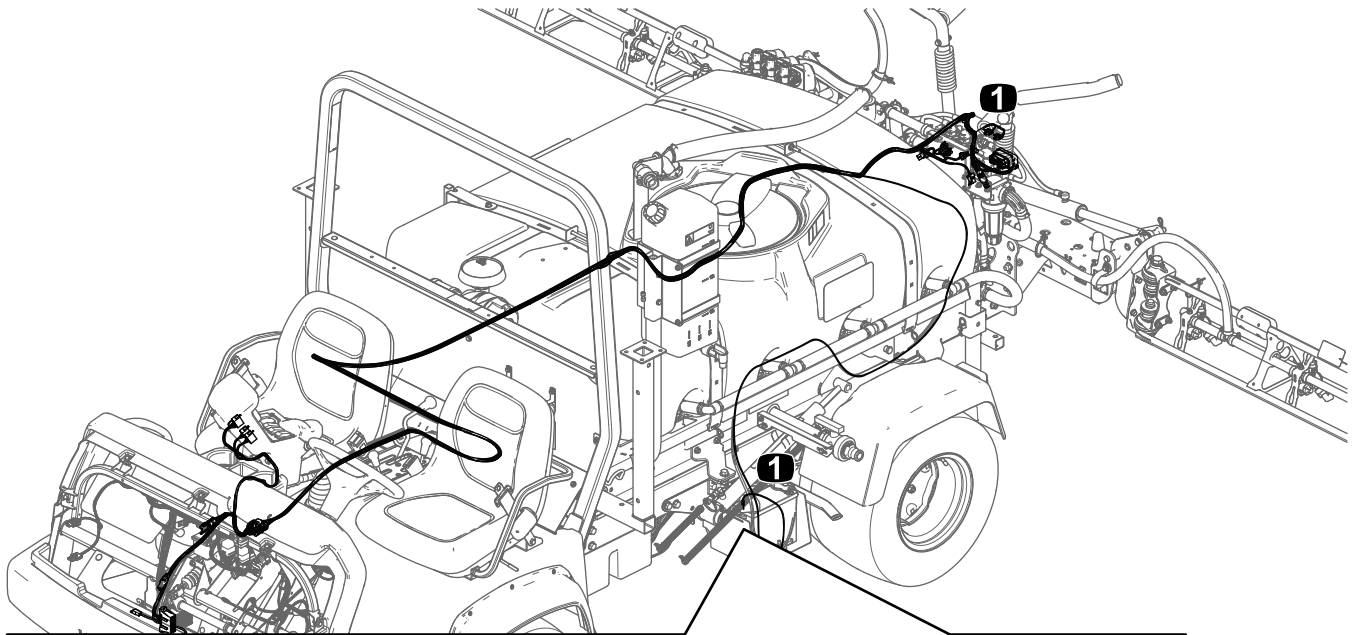

G036332

Important: Vous brancherez le câble positif à la batterie lors de l'installation du kit de finition pour rampe ultrasonique.

Remplacement du support du collecteur de levage

Déposez le support du collecteur de levage

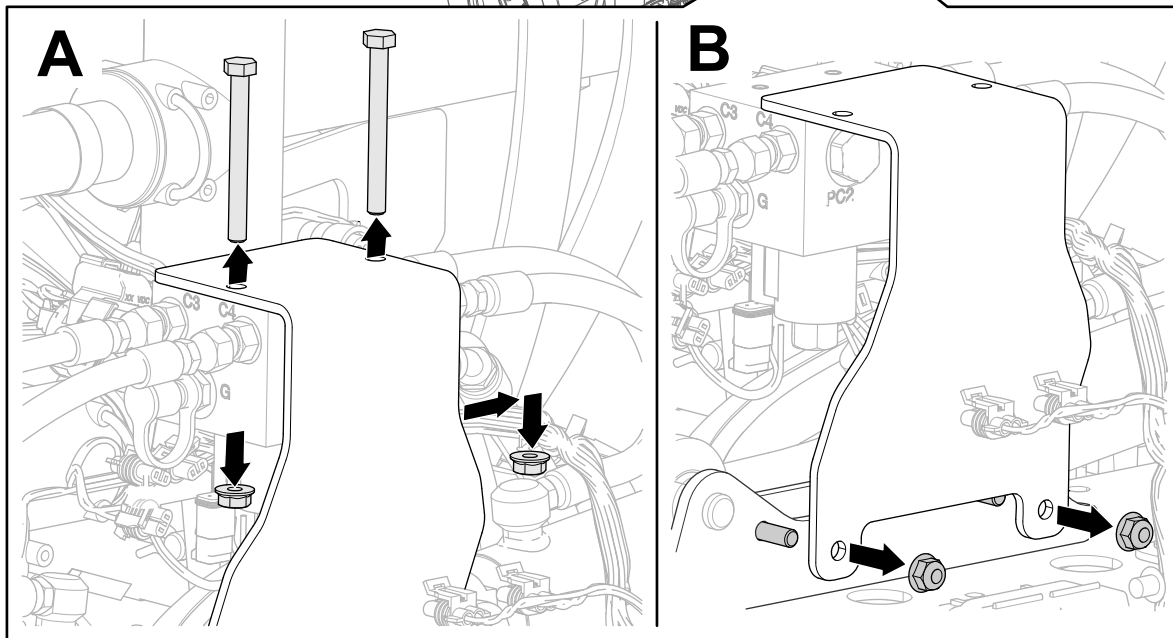
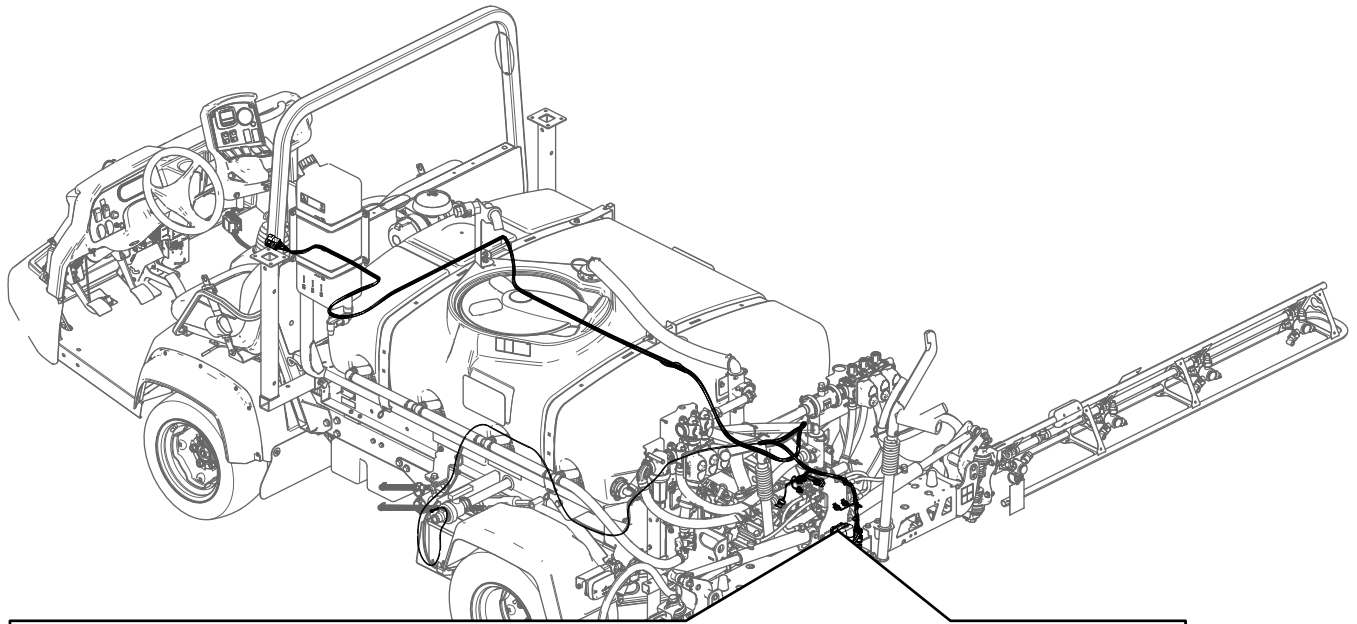

G036323

Montage du support du collecteur de levage et du couvercle

Kit de finition de rampe ultrasonique collecteur – de levage

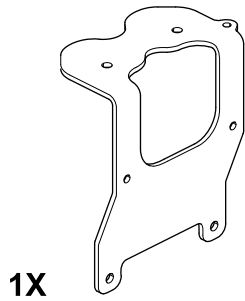

1X

3

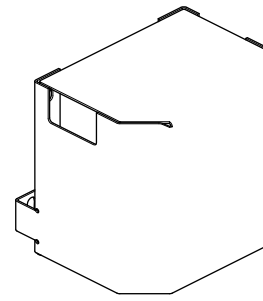

1X

4

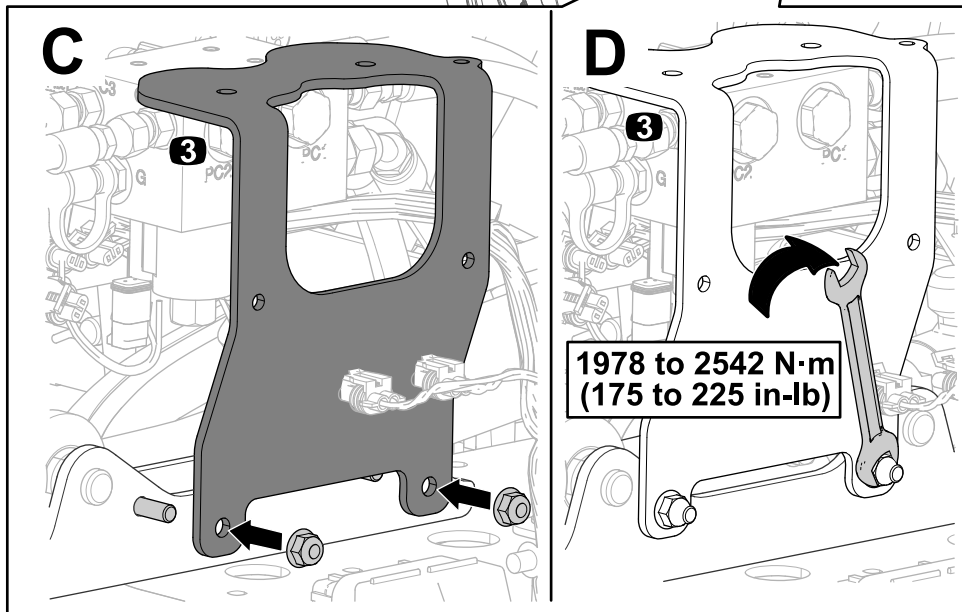
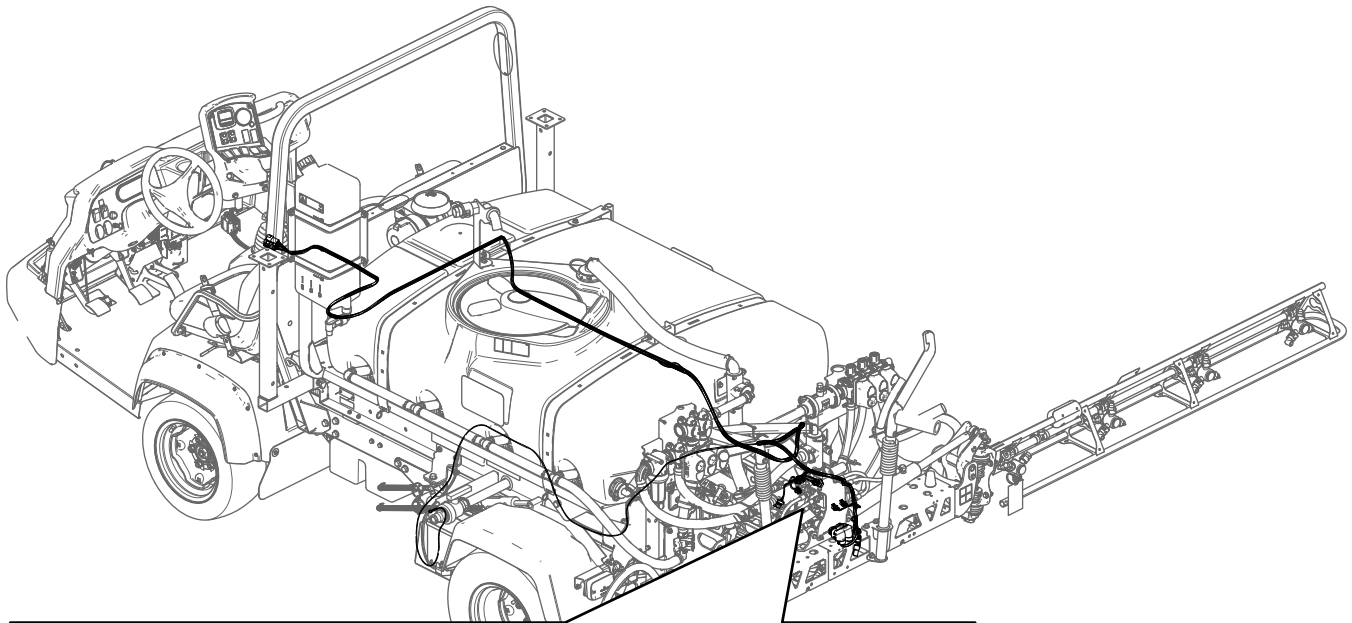

G036324

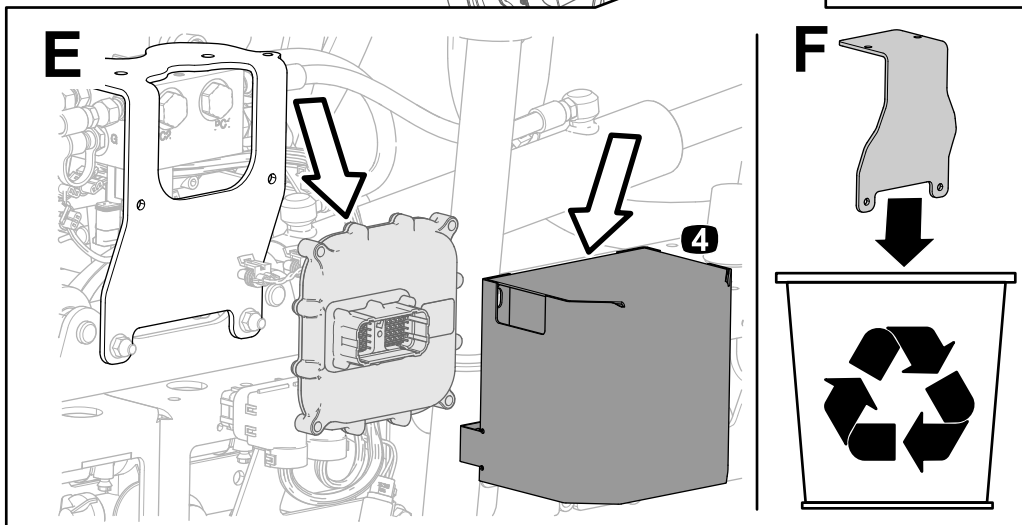
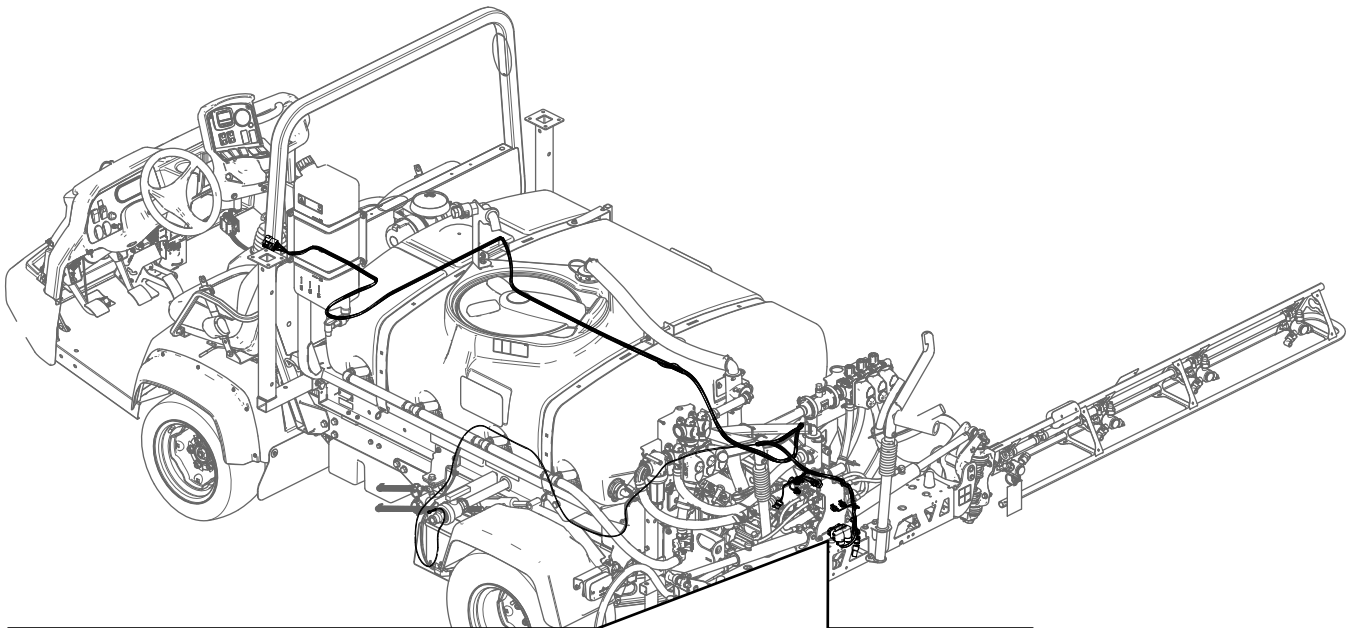

G036325

Important: Vous monterez le couvercle du module de commande électronique lors de l'installation du kit de finition pour rampe ultrasonique.



Count on it.