



Kit di finitura Ultra Sonic Boom™

Irroratrice Multi Pro® WM per grandi aree verdi 2013 e successivi

N° del modello 133-2808

Istruzioni di installazione

▲ AVVERTENZA

CALIFORNIA

Avvertenza norma "Proposition 65"

Il presente prodotto contiene una o più sostanze chimiche che nello Stato della California sono considerate cancerogene e causa di anomalie congenite o di altre problematiche della riproduzione.

L'utilizzo del presente prodotto potrebbe esporre a sostanze chimiche che nello Stato della California sono considerate cancerogene e causa di anomalie congenite o di altre problematiche della riproduzione.

Questo prodotto è conforme a tutte le direttive europee pertinenti. Per i dettagli, consultate la scheda separata della Dichiarazione di incorporazione (DOI) specifica del prodotto.



Installazione

Importante: Installerete questo kit durante l'installazione del Kit di allineamento delle barre Ultra Sonic Boom.

Nota: Stabilite i lati sinistro e destro della macchina dalla normale postazione di guida.

Preparazione della macchina

⚠ ATTENZIONE

Se lasciate la chiave nell'interruttore di accensione, qualcuno potrebbe accidentalmente avviare il motore e ferire gravemente voi od altre persone.

Togliete la chiave dall'interruttore di accensione prima di installare il kit.



Figura 1

Scollegamento della batteria

⚠ AVVERTENZA

Se il percorso dei cavi della batteria è errato, le scintille possono danneggiare l'irroratrice e i cavi, che possono fare esplodere i gas delle batterie e causare infortuni.

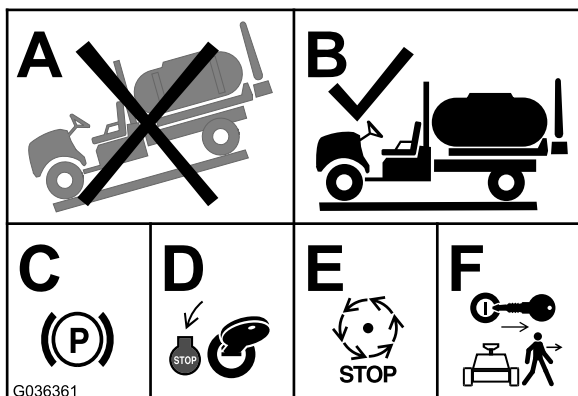
Scollegate sempre il cavo negativo (nero) della batteria prima di quello positivo (rosso).

⚠ AVVERTENZA

I morsetti della batteria e gli attrezzi metallici possono creare cortocircuiti contro i componenti metallici dell'irroratrice, e provocare scintille che possono fare esplodere i gas delle batterie e causare infortuni.

- In sede di rimozione o montaggio della batteria, impedito ai morsetti di toccare le parti metalliche dell'irroratrice.
- Non lasciate che gli attrezzi metallici creino cortocircuiti fra i morsetti della batteria e le parti metalliche dell'irroratrice.

1. Stringete i lati del coperchio della batteria per liberare le linguette dalle fessure nella cassetta della batteria, quindi rimuovete il coperchio della batteria dalla cassetta della batteria stessa (Figura 2).



Figura 2

1. Fessura (cassetta della batteria)
2. Coperchio (morsetto positivo della batteria)
3. Linguetta (coperchio batteria)
4. Morsetto (cavo negativo della batteria)

2. Fate scivolare il cappuccio all'indietro e scollegate il morsetto negativo dalla batteria (Figura 2).
3. Scollegate il morsetto positivo dalla batteria (Figura 2).

Disposizione del cablaggio preassemblato posteriore

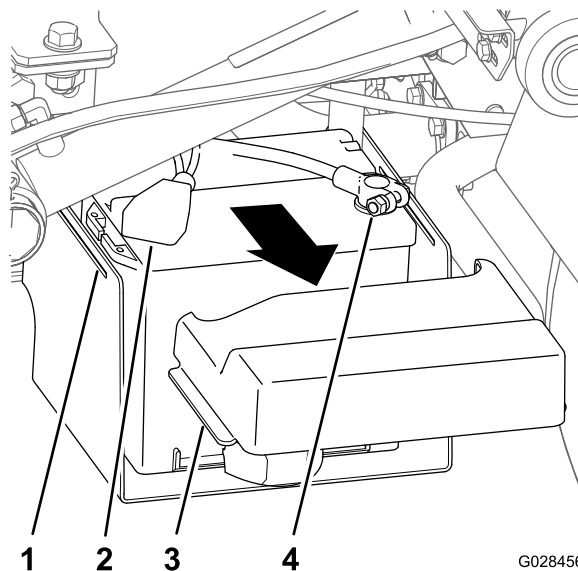
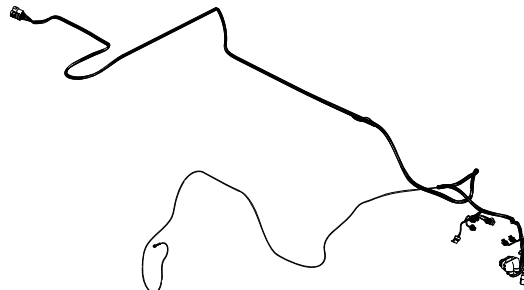

1X

546 cm (215 inches)

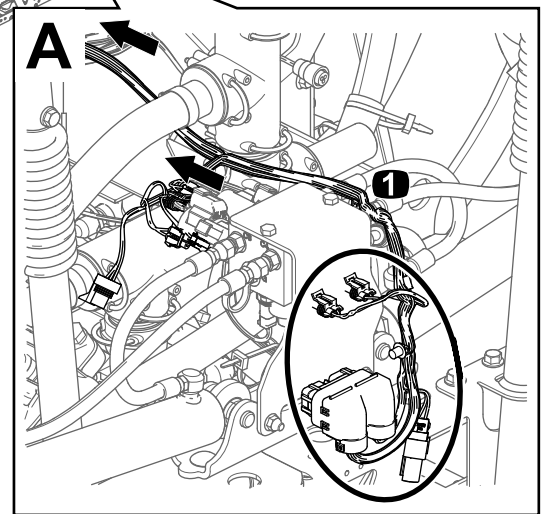
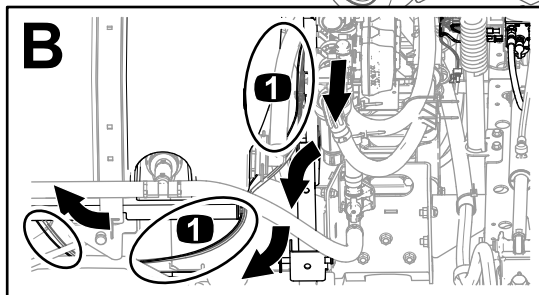
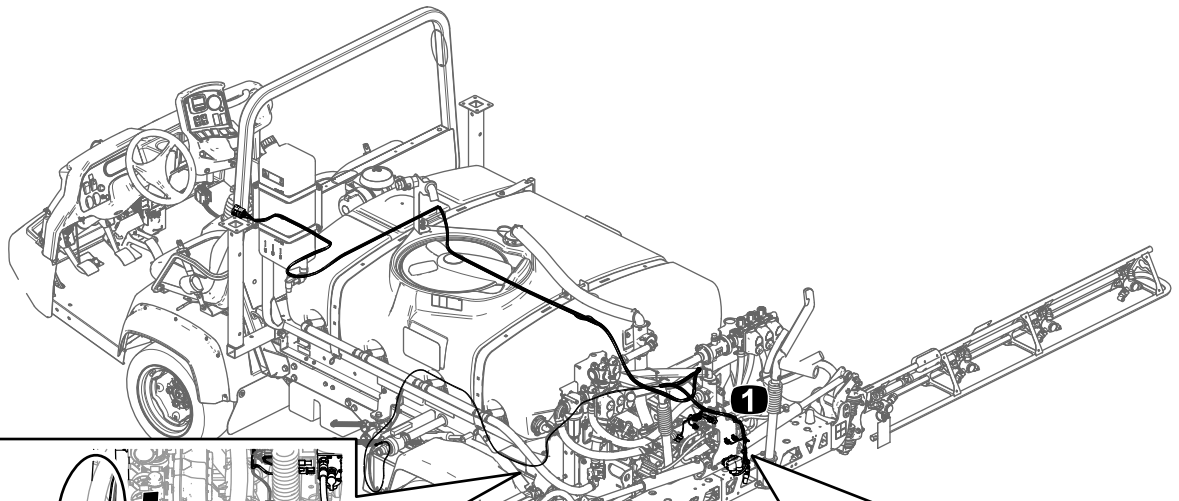

G036204

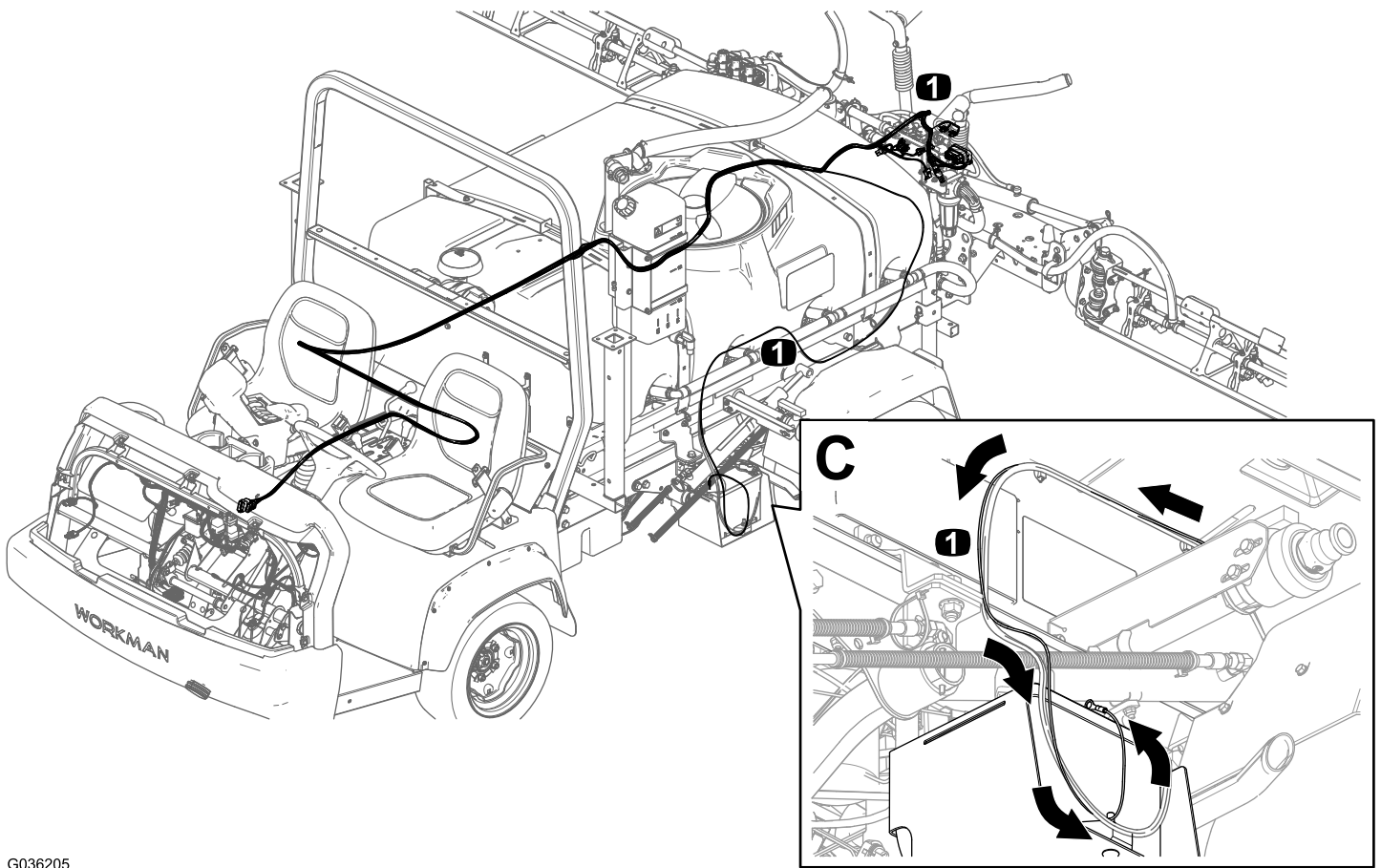

G036205

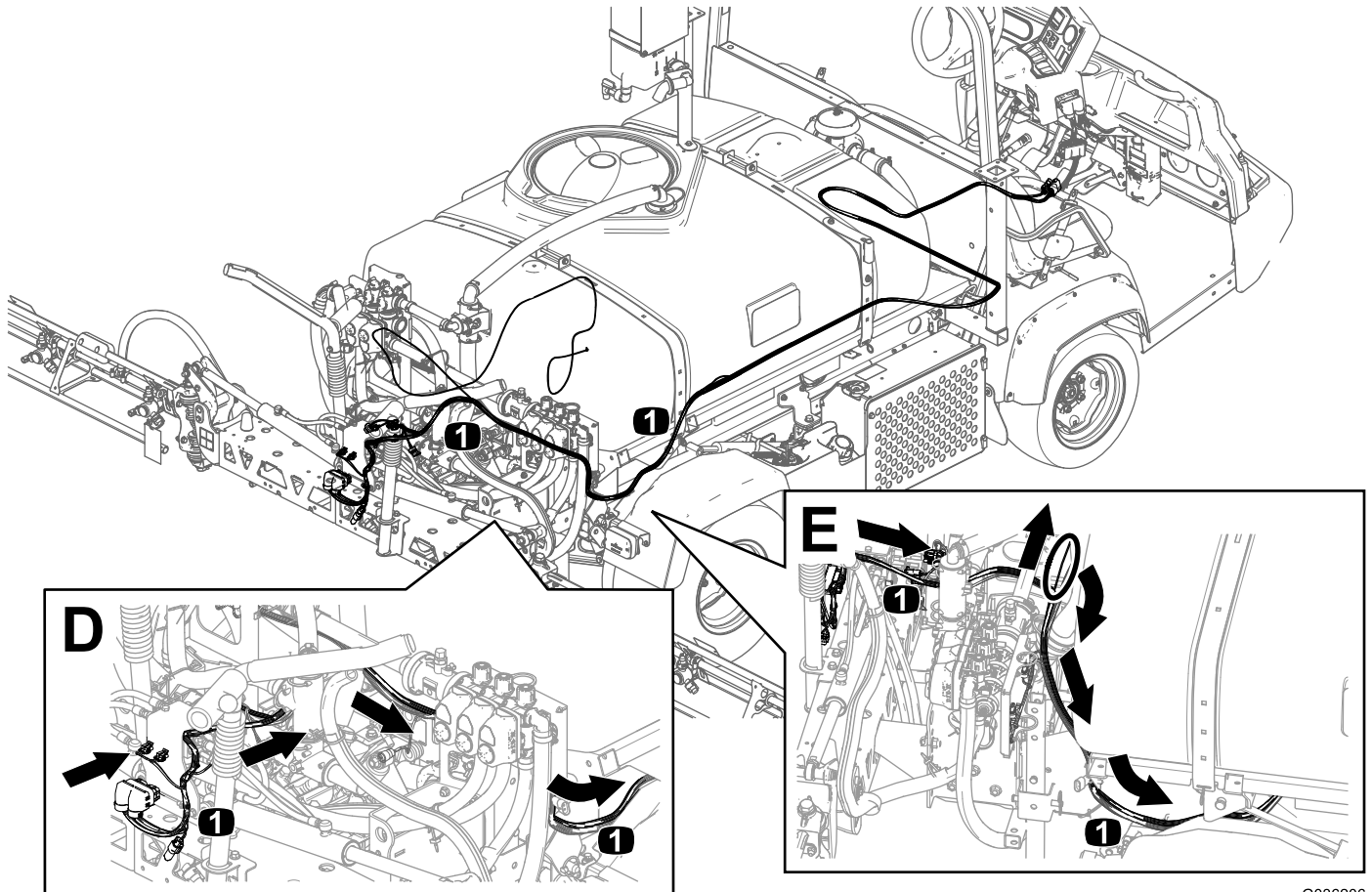

G036206

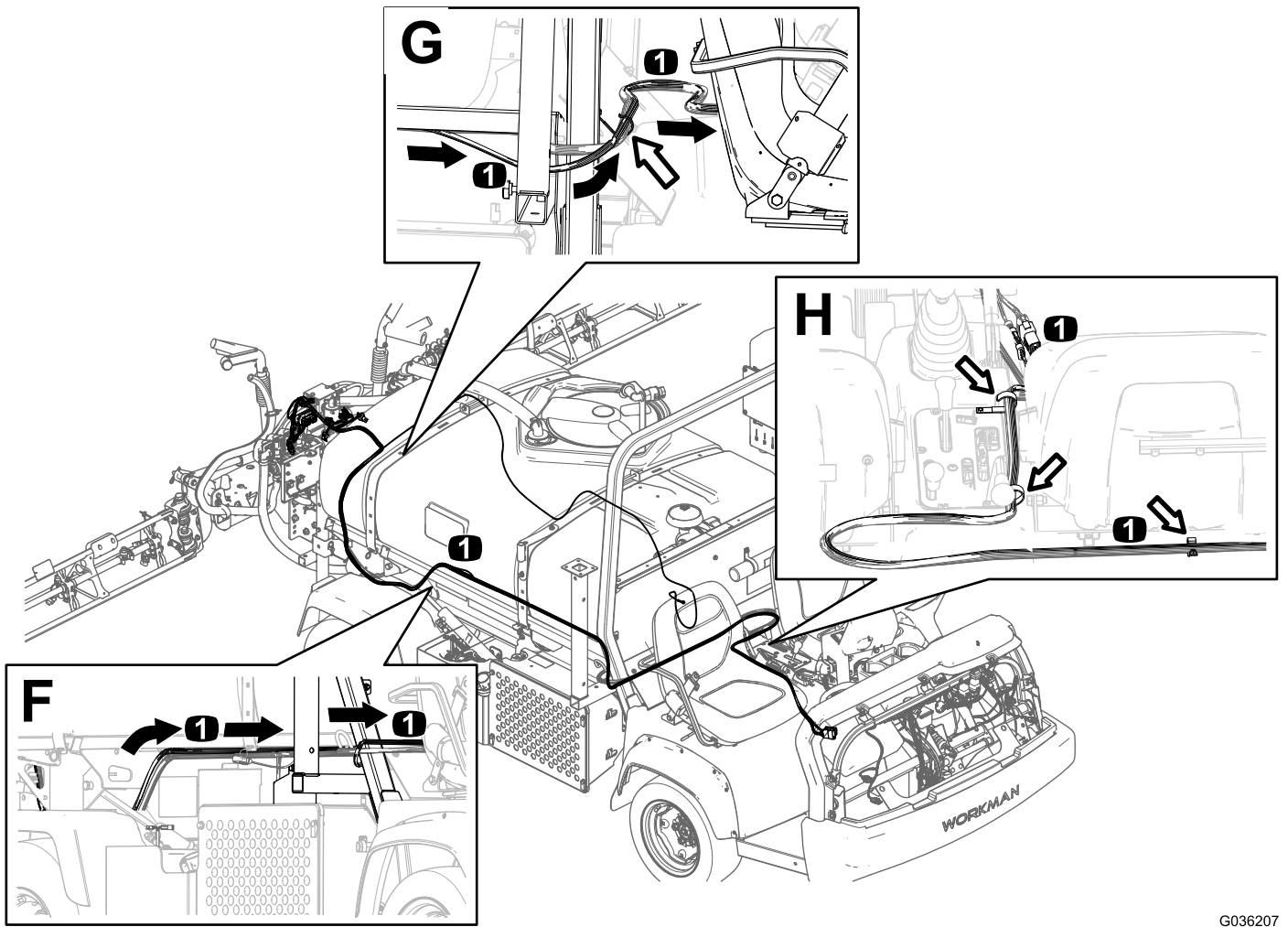

G036207

Disposizione del cablaggio preassemblato anteriore

Rimozione del quadro di comando

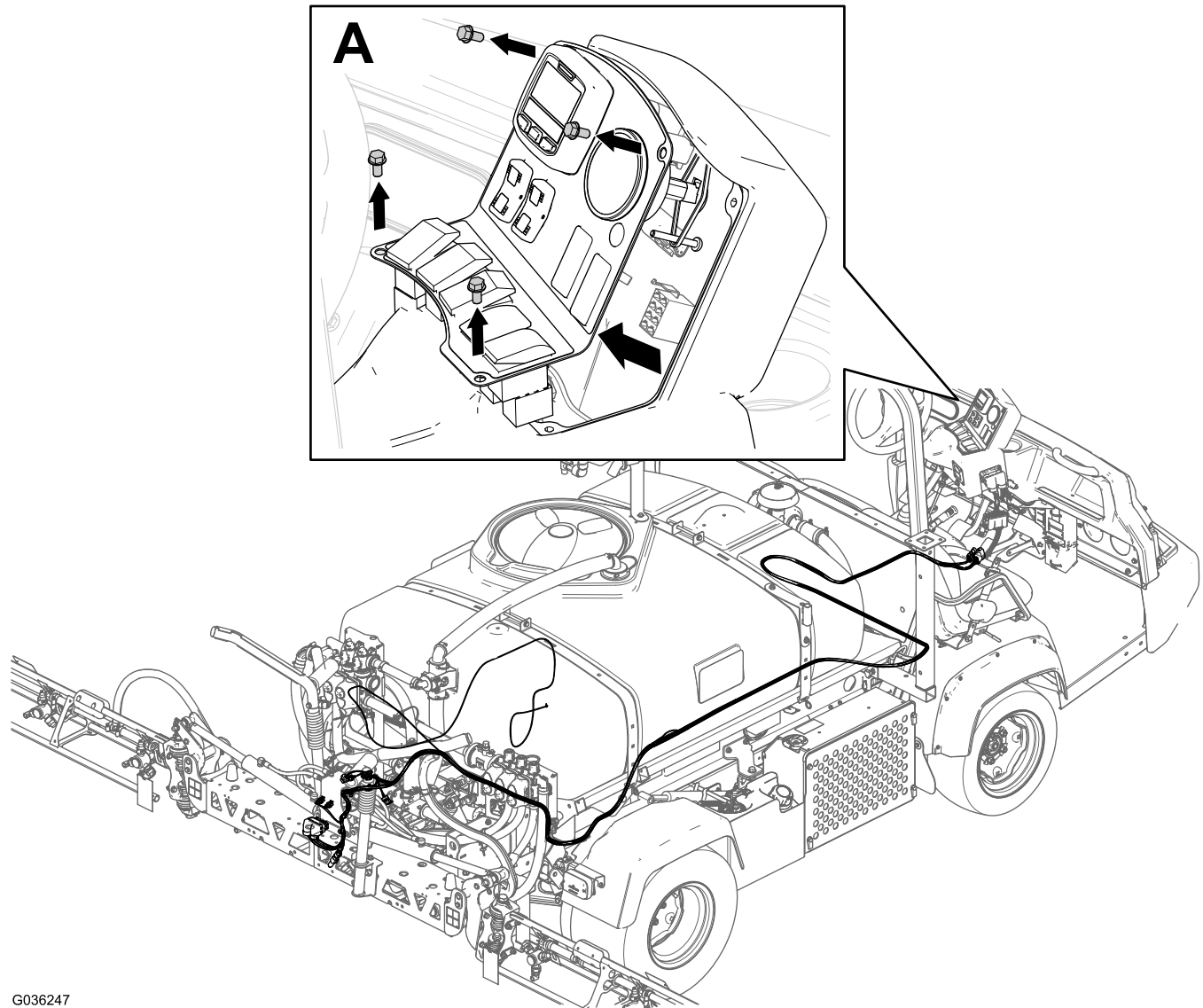

G036247

Figura 7

Disposizione del cablaggio preassemblato anteriore e collegamento dei connettori elettrici del cablaggio preassemblato

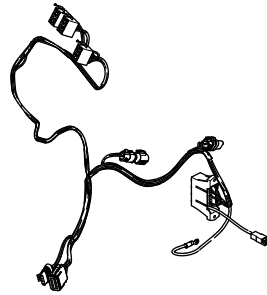

1X

99 cm (39 inches)

2

Descrizione cablaggio	Descrizione connettore	Etichetta
Cablaggio preassemblato anteriore – Kit di finitura Ultra Sonic Boom	4 prese	CONNETTORE DEL CABLAGGIO A SEGMENTI
Cablaggio preassemblato posteriore – Kit di finitura Ultra Sonic Boom	4 pin	CONNETTORE DEL CABLAGGIO A SEGMENTI
Cablaggio preassemblato anteriore – Kit di finitura Ultra Sonic Boom	12 prese	CONNETTORE DEL CABLAGGIO A SEGMENTI
Cablaggio preassemblato posteriore – Kit di finitura Ultra Sonic Boom	12 pin	CONNETTORE DEL CABLAGGIO A SEGMENTI

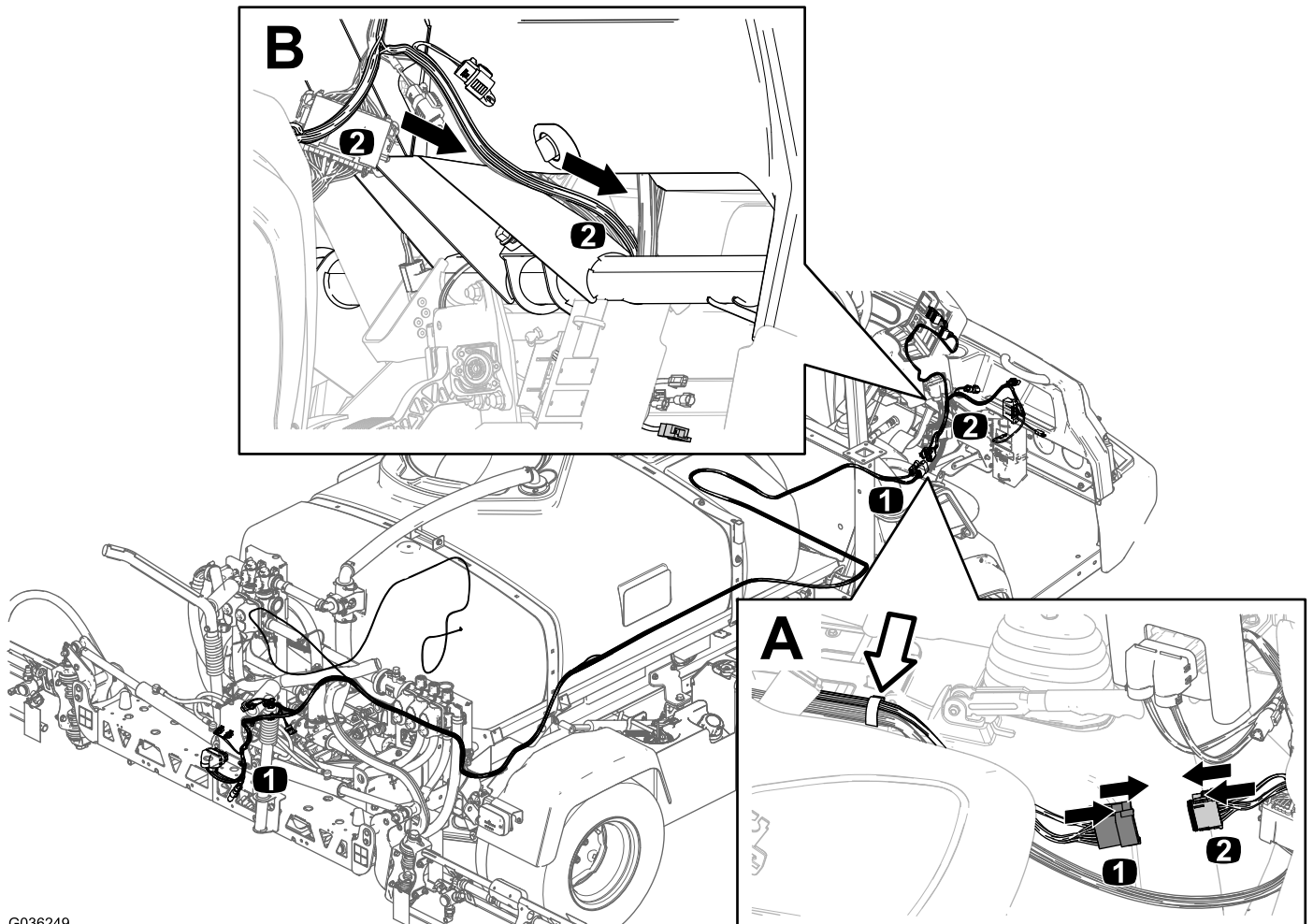

G036249

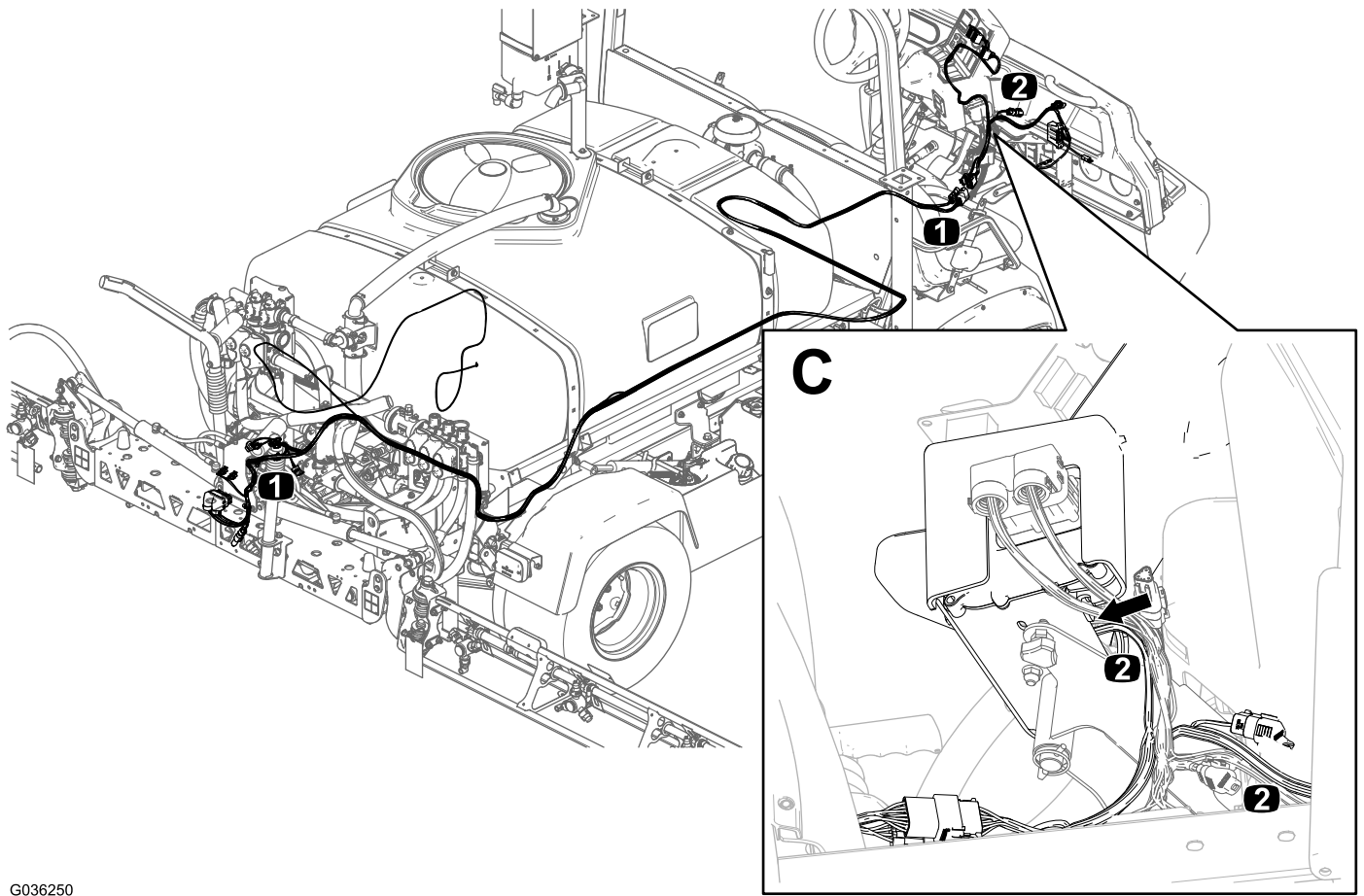

G036250

Importante: Collegherete i connettori elettrici disposti al centro della consolle durante l'installazione del Kit di allineamento delle barre Ultra Sonic Boom.

Montaggio del portafusibili e collegamento al circuito di alimentazione

Descrizione cablaggio	Descrizione connettore	Etichetta
Cablaggio preassemblato anteriore – Kit di finitura Ultra Sonic Boom	1 lama, isolato	AL CONN. DI ESPANSIONE DEL PORTAFUSIBILI
Cablaggio preassemblato anteriore – macchina	1 presa, isolato	PORTAFUSIBILI AUSILIARIO

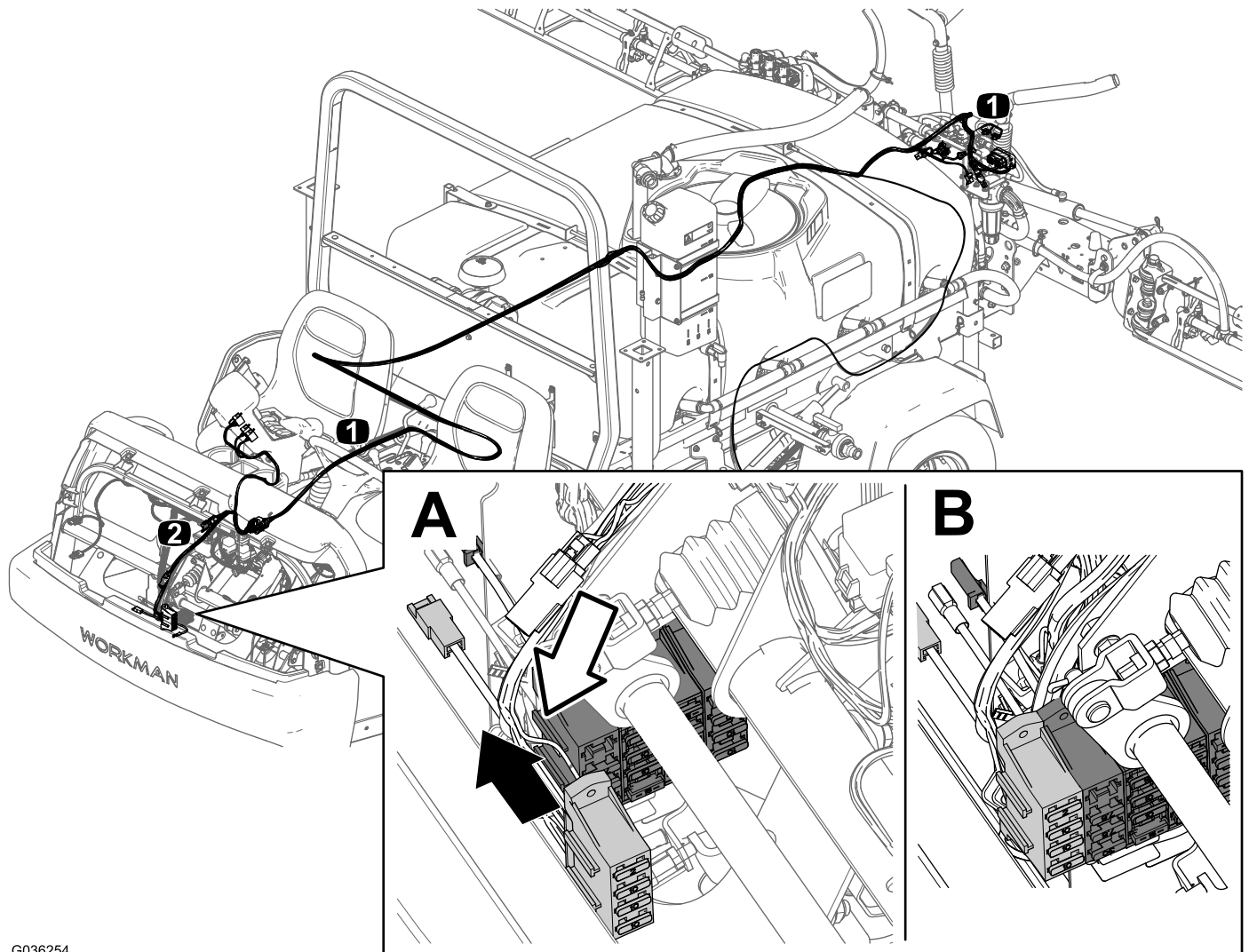

G036254

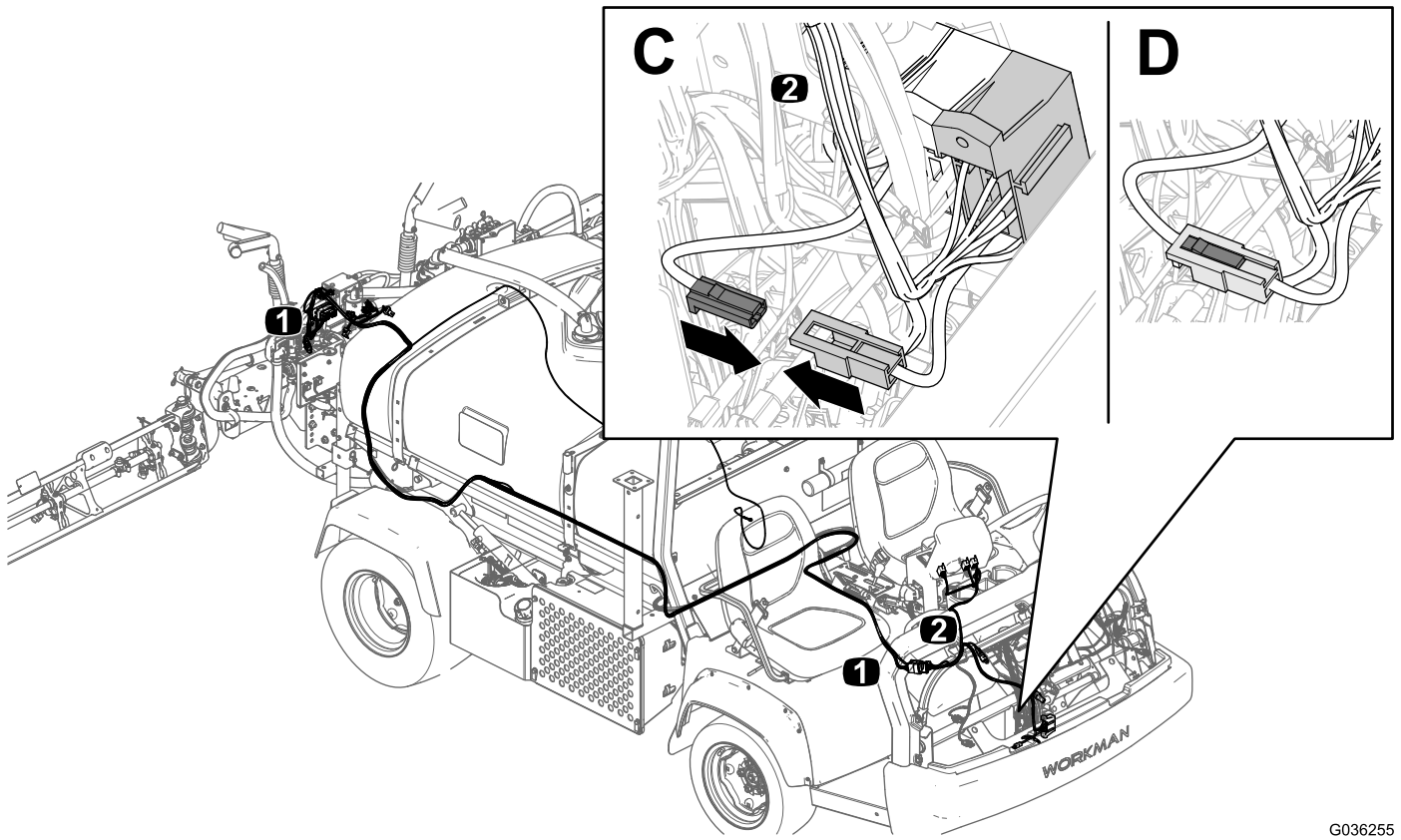

G036255

Importante: Installerete il cofano durante l'installazione del Kit di allineamento delle barre Ultra Sonic Boom.

Collegamento del cablaggio di messa a terra per il cablaggio preassemblato anteriore

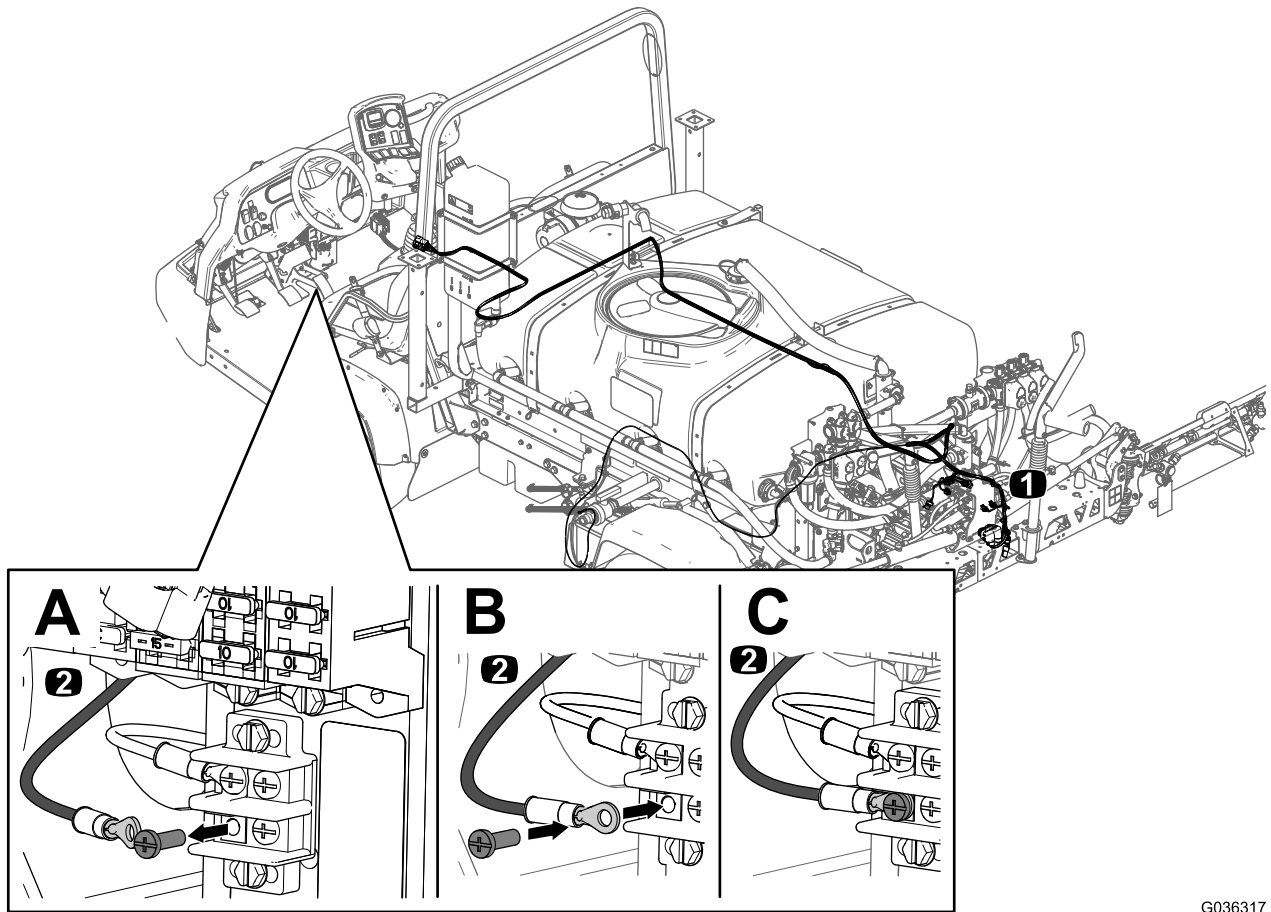

G036317

Montaggio del terminale ad anello sul cavo positivo della batteria

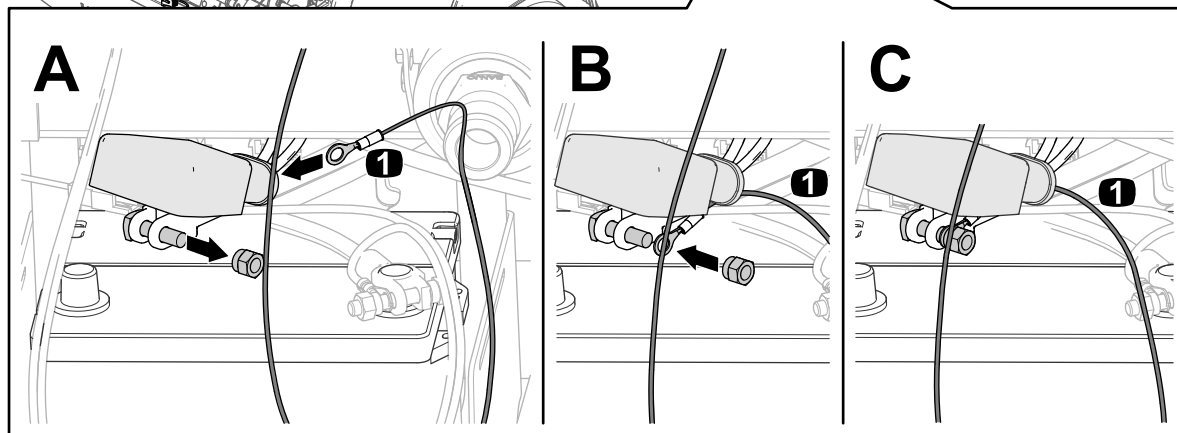
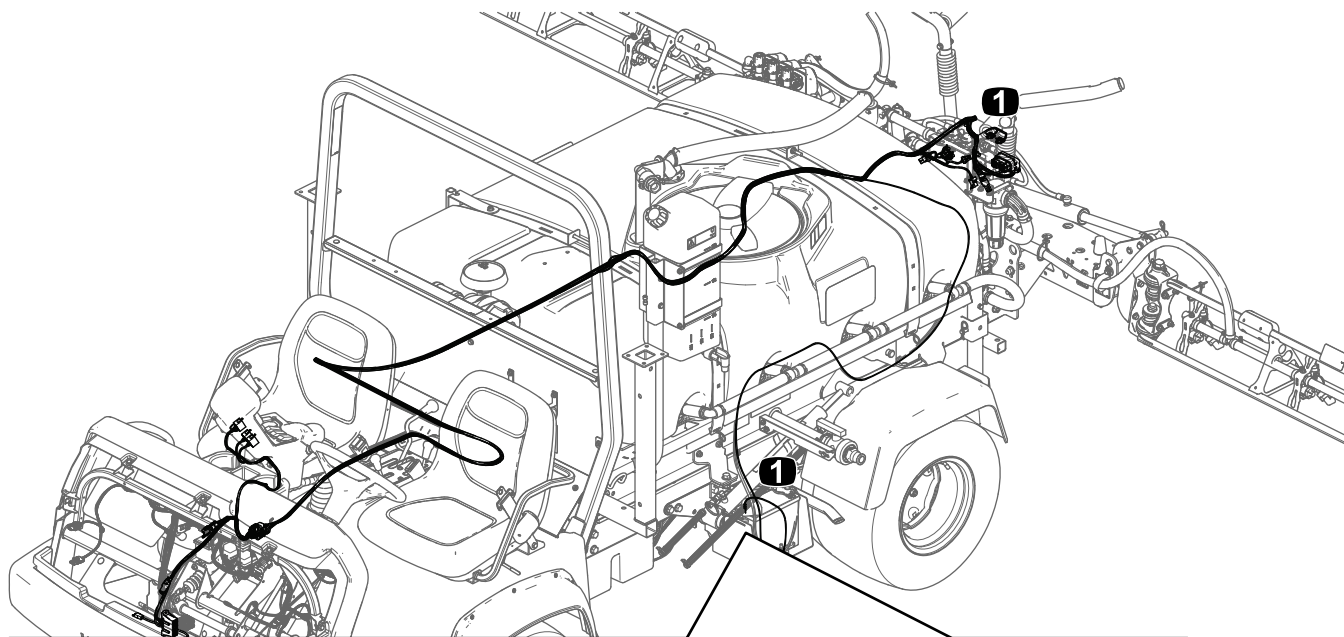

G036332

Importante: Collegherete il cavo positivo della batteria alla batteria durante l'installazione del Kit di allineamento delle barre Ultra Sonic Boom.

Sostituzione della staffa del collettore di sollevamento

Rimuovete la staffa del collettore di sollevamento.

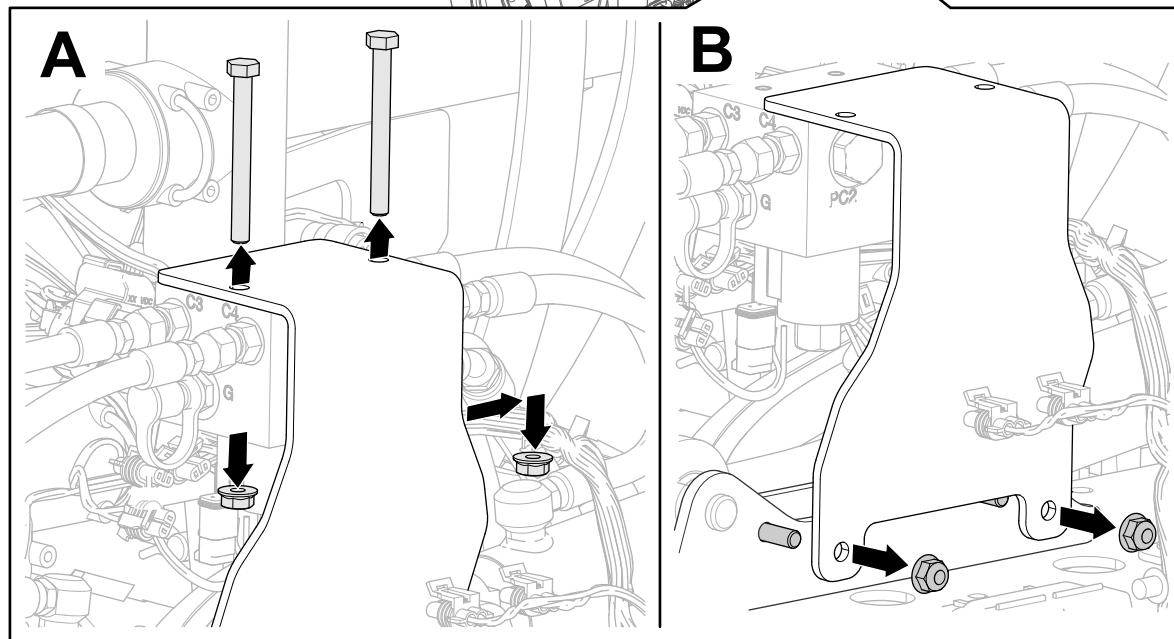
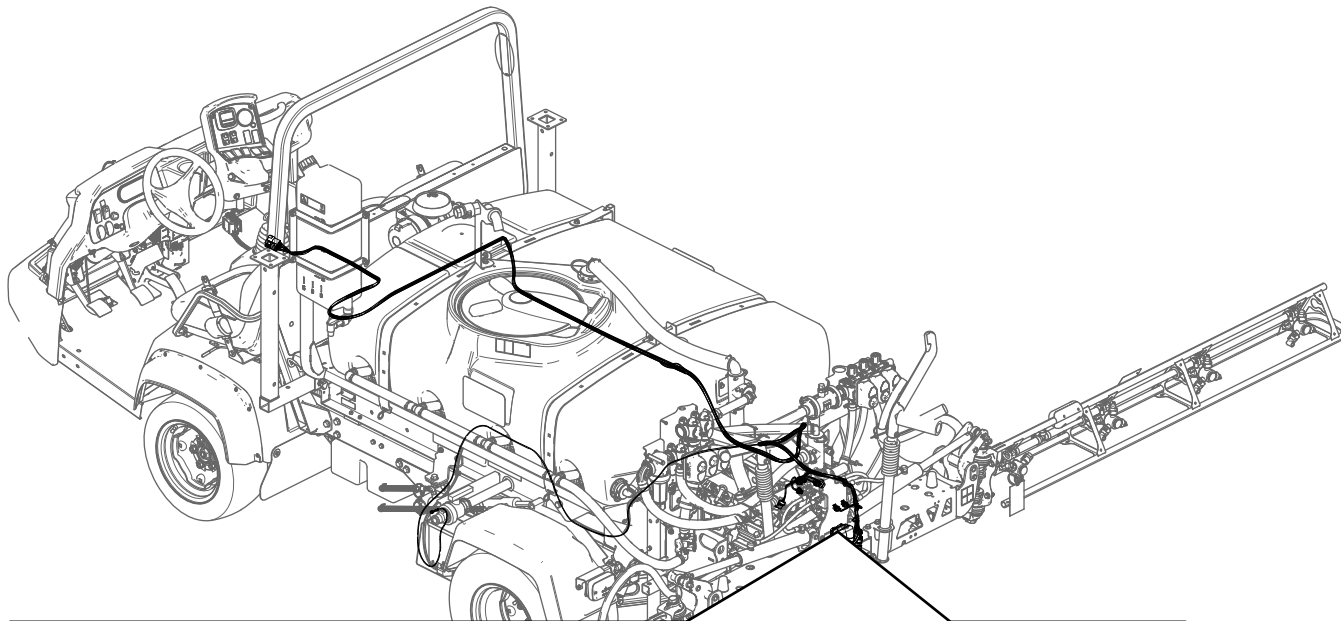

G036323

Montaggio della staffa e del coperchio del collettore di sollevamento

Kit di allineamento delle barre Ultra Sonic Boom – Collettore di sollevamento

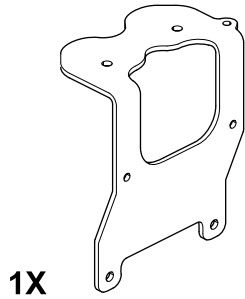

3

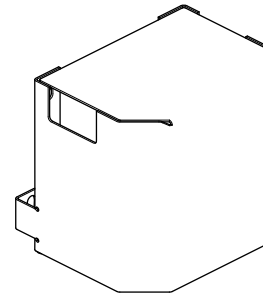

4

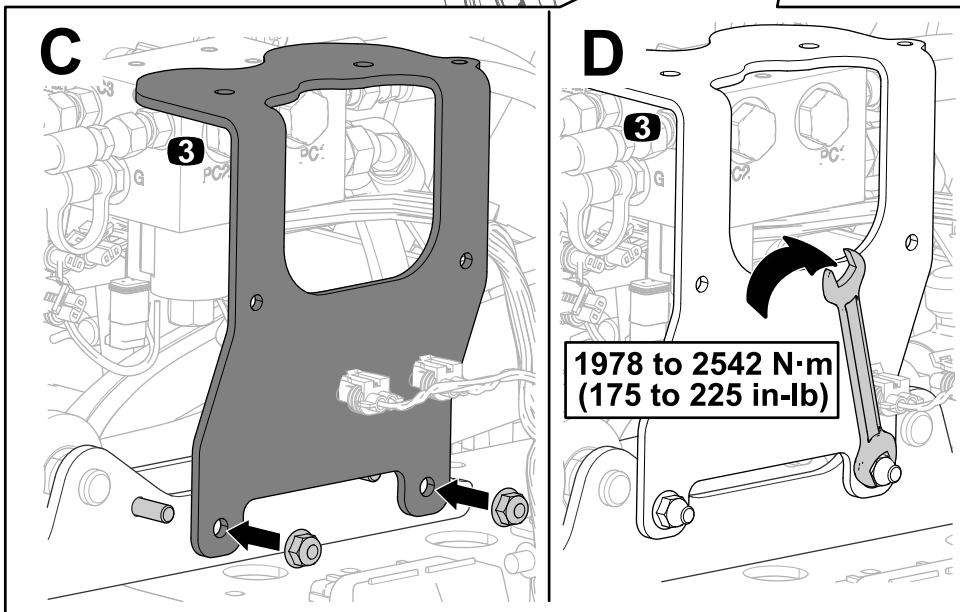
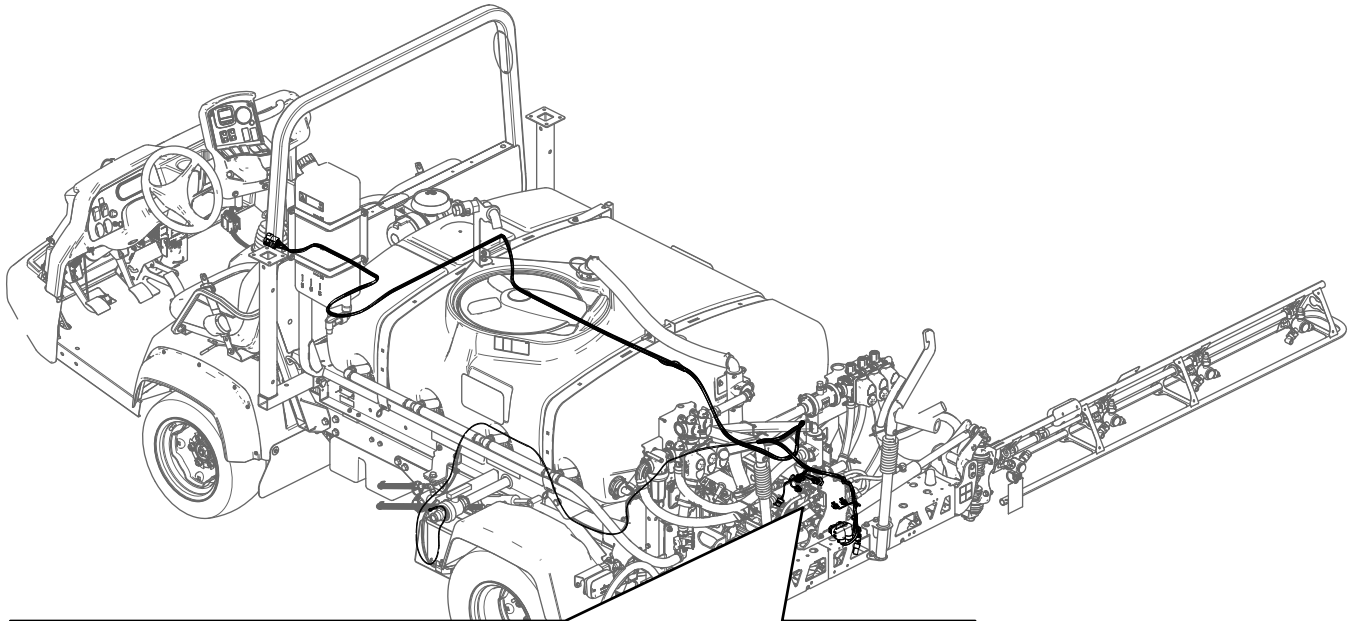

G036324

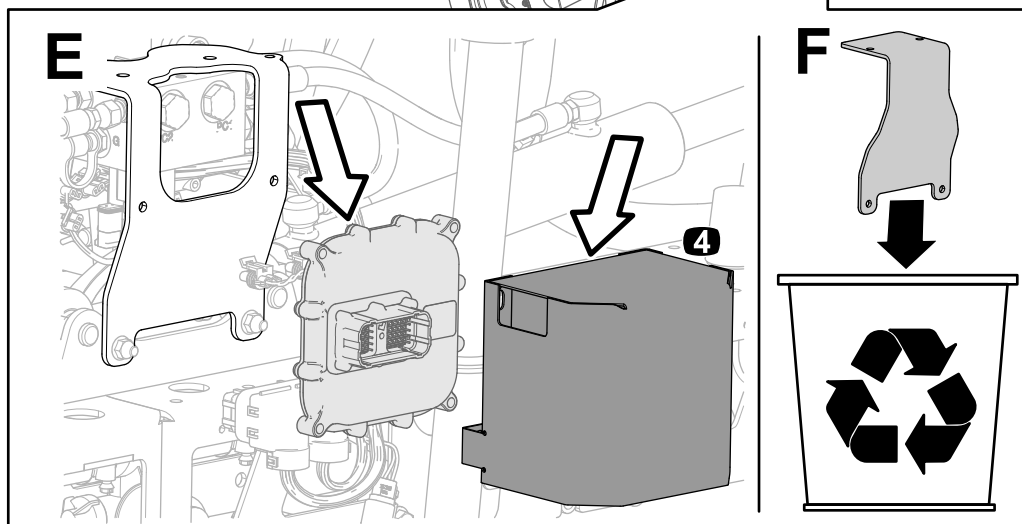
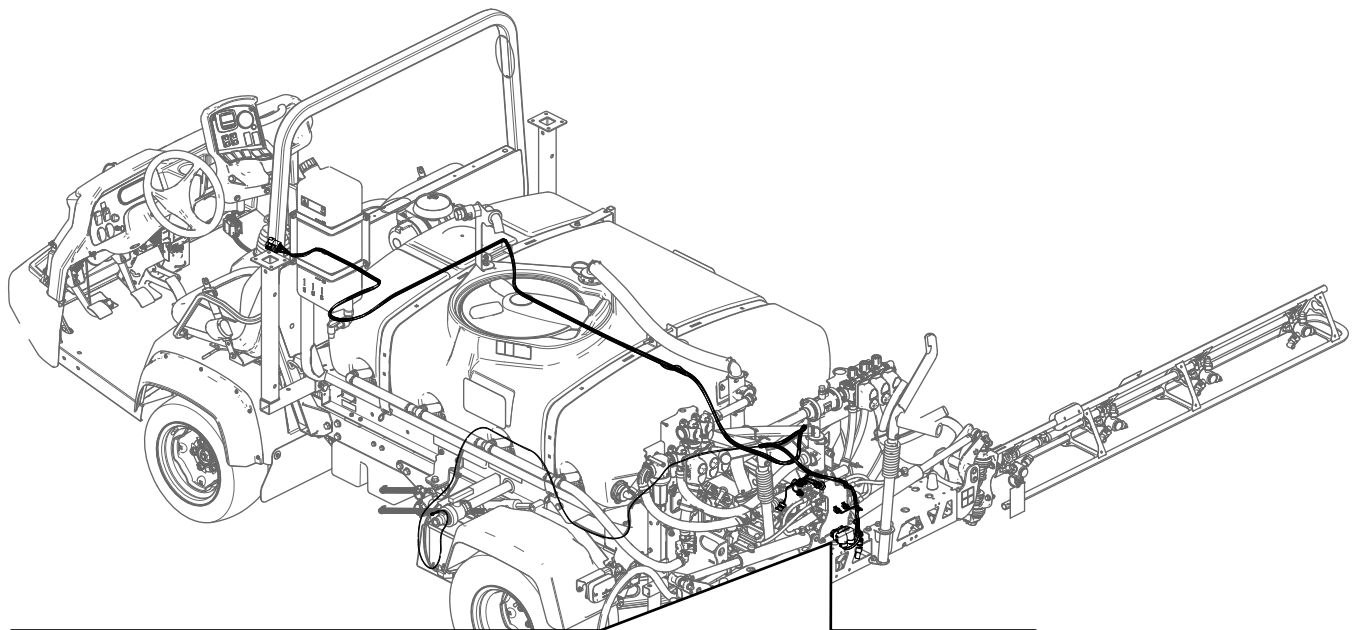

G036325

Importante: Installerete il coperchio della centralina elettronica durante l'installazione del Kit di allineamento delle barre Ultra Sonic Boom.



Count on it.