



Slangetromlens monteringsæt

Arbejdskøretøj i Workman® GTX-serien

Modelnr. 07027

Monteringsvejledning

⚠ ADVARSEL

CALIFORNIEN

Advarsel i henhold til erklæring nr. 65

Dette produkt indeholder et eller flere kemikalier, der ifølge staten Californien er kræftfremkaldende og giver medfødte defekter eller forplantningsskader.

Sikkerhed

Sikkerheds- og instruktionsmærkater



Sikkerheds- og instruktionsmærkaterne kan nemt ses af operatøren og er placeret tæt på potentielle risikoområder. Beskadigede eller bortkomne mærkater skal udskiftes.



133-7202

1. Bemærk – læs *betjeningsvejledningen*. Kør ikke med mere end 45 kg.

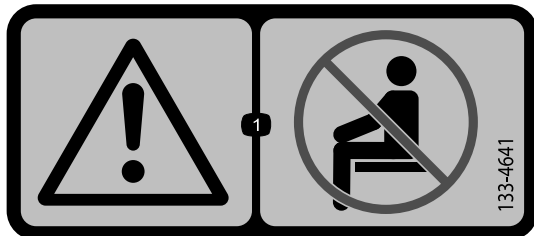

133-4641

1. Advarsel – medtag ikke passagerer.



Montering

Løsdele

Brug skemaet herunder til at kontrollere, at alle dele er blevet leveret.

Fremgangsmåde	Beskrivelse	Antal	Anvendelse
1	Kræver ingen dele	–	Klargøring af maskinen.
2	Slangetromleenhed Rørbeslag Seks-kantskrue (1/2 x 2-1/4 tomme) Låsemøtrik (1/2 tomme) Gaffelbolt (1/2 x 2 tommer) Låseclips	1 1 1 1 1 1	Montering af slangetromleenheden.

Slangetromleenheden er tilpasset til eftermarkedsslangetromler med monteringsmønstrene 40 x 23 cm eller 39 x 25 cm.

Toro anbefaler følgende eftermarkedsslangetromler:

- Reelcraft – CA33112L
- Cox – 1125-5-100

Vigtigt: Den samlede lastkapacitet når sættet er monteret, er 45 kg. Ved montering af slangetromlen skal det bekræftes, at slangen, når den er fuld af vand, højst vejer 45 kg, ellers er der risiko for materielskade.

Vigtigt: Når slangetromleenheden er monteret på maskinen, er maskinens for- eller bagende forlænget, hvilket øger risikoen for at støde ind andre genstande.

Sørg for, at der altid er tilstrækkelig afstand, når maskinen betjenes med slangetromleenheden monteret.

⚠ ADVARSEL

Løft af slangetromleenheden med slangetromlen monteret alene kan medføre persons-kade.

Når du løfter slangetromleenheden med slangetromlen monteret, skal du sørge for, at du har to personer til at montere den på maskinen.

1

Klargøring af maskinen

Kræver ingen dele

Fremgangsmåde

Parker maskinen på en plan overflade, aktiver parkeringsbremsen, sluk motoren, og fjern nøglen.

2

Montering af slangetromleenheden

Dele, der skal bruges til dette trin:

1	Slangetromleenhed
1	Rørbeslag
1	Sekskantskrue (1/2 x 2-1/4 tomme)
1	Låsemøtrik (1/2 tomme)
1	Gaffelbolt (1/2 x 2 tommer)
1	Låseclips

Montering af slangetromleenheden på maskinens forende

Maskiner med fortræksudstyr med en børsteafskærmning monteret

1. Sæt rørbeslaget ind i slangetromleenheden, indtil hullerne i rørbeslaget flugter med hullerne længst væk i slangetromleenheden (Figur 1).

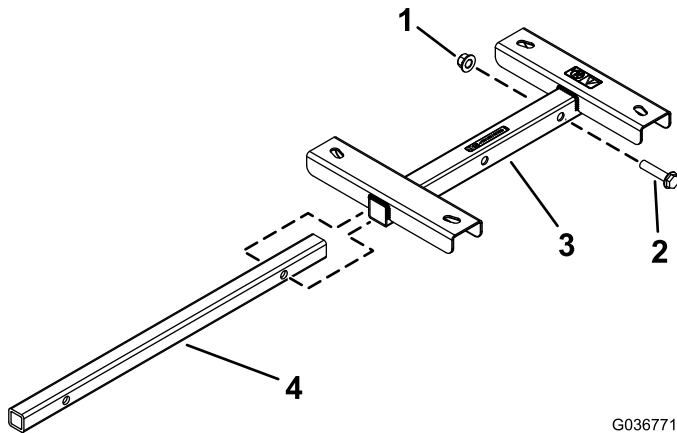

Figur 1

G036771

- | | |
|--------------------------------------|----------------------|
| 1. Låsemøtrik (1/2 tomme) | 3. Slangetromleenhed |
| 2. Sekskantskrue (1/2 x 2-1/4 tomme) | 4. Rørbeslag |

2. Fastgør rørbeslaget på slangetromleenheden med sekskantsskruen (1/2 x 2-1/4 tomme) og låsemøtrikken (1/2 tomme) som vist i Figur 1.
3. Løsn "T"-håndtaget på fortræksudstyret (Figur 2).

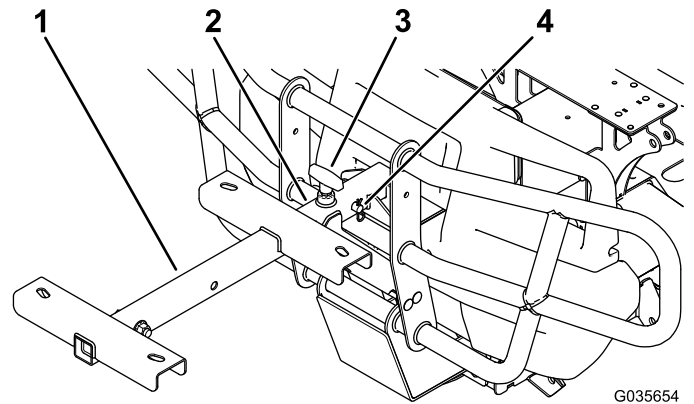

Figur 2

G035654

- | | |
|-------------------|---|
| 1. Rørbeslag | 3. "T"-håndtag |
| 2. Fortræksudstyr | 4. Gaffelbolt (1/2 x 2 tommer) og låseclips |

4. Sæt rørbeslaget ind i fortræksudstyret, og fastgør det med gaffelbolten (1/2 x 2 tommer) og låseclipsen (Figur 2).
5. Stram "T"-håndtaget på fortræksudstyret (Figur 2).

Montering af slangetromleenheden på maskinens forende

Maskiner med fortræksudstyr uden en børsteafskærmning monteret

1. Sæt rørbeslaget ind i slangetromleenheden, indtil hullerne i rørbeslaget flugter med hullerne længst væk i slangetromleenheden (Figur 1).
2. Fastgør rørbeslaget på slangetromleenheden med sekskantsskruen (1/2 x 2-1/4 tomme) og låsemøtrikken (1/2 tomme) som vist i Figur 1.
3. Løsn "T"-håndtaget på fortræksudstyret (Figur 3).

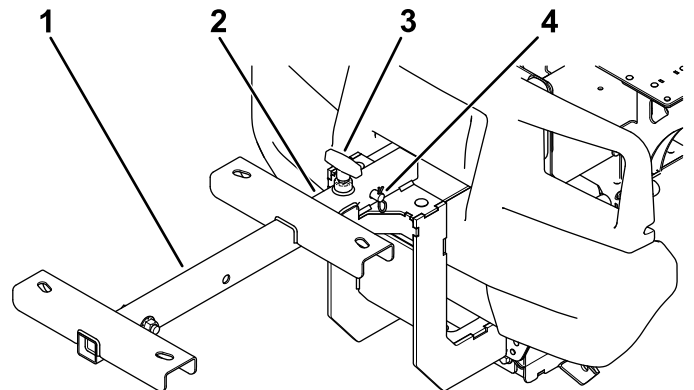

Figur 3

G035655

- | | |
|-------------------|---|
| 1. Rørbeslag | 3. "T"-håndtag |
| 2. Fortræksudstyr | 4. Gaffelbolt (1/2 x 2 tommer) og låseclips |

4. Sæt rørbeslaget ind i fortræksudstyret, og fastgør det med gaffelbolten (1/2 x 2 tommer) og låseclipsen (Figur 3).

5. Stram "T"-håndtaget på fortræksudstyret (Figur 3).

Montering af slangetromleenheden på maskinens bagende

1. Sæt rørbeslaget ind i slangetromleenheden, indtil hullerne i rørbeslaget flugter med de forreste huller i slangetromleenheden (Figur 4).

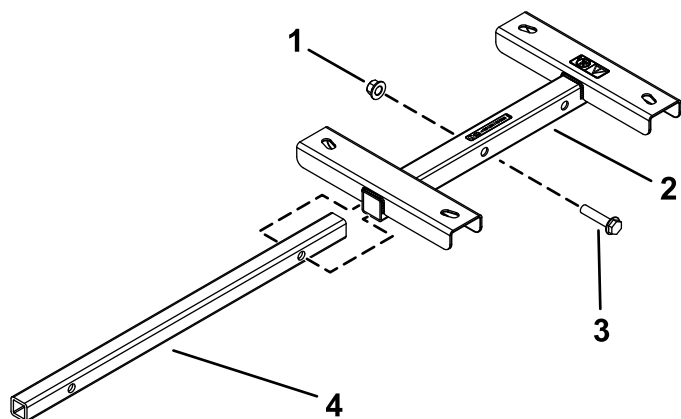

Figur 4

- | | |
|---------------------------|--------------------------------------|
| 1. Låsemøtrik (1/2 tomme) | 3. Sekskantskrue (1/2 x 2-1/4 tomme) |
| 2. Slangetromleenhed | 4. Rørbeslag |

2. Fastgør rørbeslaget på slangetromleenheden med sekskantsskruen (1/2 x 2-1/4 tomme) og låsemøtrikken (1/2 tomme) som vist i Figur 4.
3. Løsn "T"-håndtaget på ladets modtager (Figur 5).

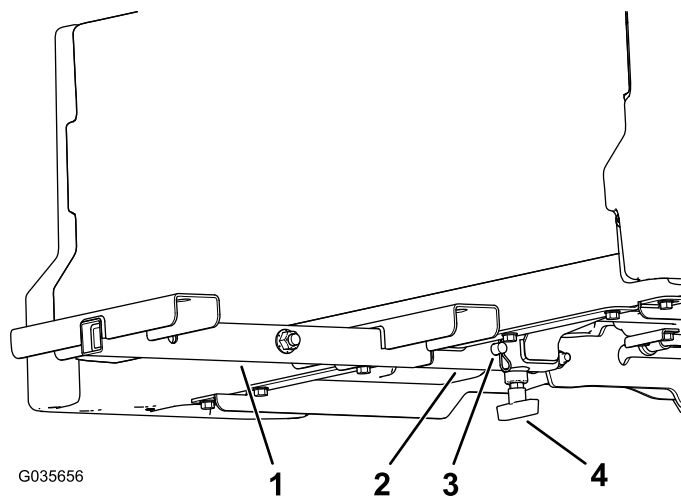

Figur 5

- | | |
|----------------|---|
| 1. Rørbeslag | 3. Gaffelbolt (1/2 x 2 tommer) og låseclips |
| 2. Ladmodtager | 4. "T"-håndtag |

4. Sæt rørbeslaget ind i ladmodtageren og fastgør den med gaffelbolten (1/2 x 2 tommer) og låseclipsen (Figur 5).
5. Stram "T"-håndtaget på ladets modtager (Figur 5).