



MODELO NO. 04052TE—60001 E SUPERIORES

**MANUAL DO
OPERADOR**

GREENSMASTER® 1000



PREFÁCIO

A máquina cortadora GREENSMaster 1000 foi concebida para proporcionar um método eficiente e fácil de cortar relva de alta qualidade nos melhores campos de golfe (greens). A construção desta máquina contém os conceitos mais recentes de engenharia, concepção e segurança, assim como peças e mão-de-obra da melhor qualidade. Será obtido excelente serviço se forem seguidos os métodos correctos de operação e manutenção.

Sublinha-se a importância da segurança, aspectos mecânicos e certas informações gerais contidas neste manual. PERIGO, ADVERTÊNCIA e PRECAUÇÃO identificam mensagens sobre segurança. Sempre que apareça o símbolo do triângulo de segurança, este é seguido por uma mensagem de segurança que deve ser lida e compreendida. Para obter mais pormenores relacionados com segurança, queira ler as instruções sobre segurança nas páginas 3 e 4. IMPORTANTE identifica informações mecânicas especiais e NOTA identifica informações gerais dignas de atenção especial.

Se alguma vez for necessário apoio acerca da operação de segurança, queira contactar o distribuidor local autorizado da TORO. Para além de peças sobressalentes genuínas da TORO, o distribuidor também tem equipamento opcional para a linha completa de equipamento da TORO para tratamento de relvados. Mantenha o seu equipamento da Toro completamente da TORO. Compre exclusivamente peças e acessórios genuínos da TORO.

ÍNDICE

SEGURANÇA	3
GLOSSÁRIO DE SÍMBOLOS	6
ESPECIFICAÇÕES	8
PREPARAÇÃO ANTES DA OPERAÇÃO	9
COMANDOS	14
INSTRUÇÕES DE OPERAÇÃO	16

PROTOTYPE

Segurança

Formação

1. Ler as instruções cuidadosamente. Familiarizar-se com os comandos e uso correcto do equipamento.
2. Nunca permitir que crianças ou pessoas que desconhecem estas instruções usem a máquina cortadora de relva. Os regulamentos locais podem limitar a idade do operador.
3. Nunca cortar a relva enquanto pessoas, especialmente crianças, ou animais domésticos, se encontrarem na proximidade.
4. Lembrar-se que o operador ou utilizador é responsável por acidentes ou perigos a que outras pessoas fiquem sujeitas ou pelos danos sofridos pelos seus bens.
5. Não transporte passageiros.
6. Todos os condutores devem procurar e obter instrução profissional e prática. Tal instrução deve sublinhar:
 - a necessidade de cuidado e concentração quando está a trabalhar em máquinas automotoras;
 - comando de uma máquina automotora deslizando numa vertente não pode ser reconquistado pela travagem. As razões principais da perda de comando são:
 - aperto insuficiente do volante;
 - condução rápida de mais;
 - travagem inadequada;
 - tipo de máquina inapropriado para esta tarefa;
 - falta de conhecimento dos efeitos das condições do solo, especialmente em vertentes;

Preparação

1. Durante o corte de relva, usar sempre calçado robusto e calças compridas. Não operar o equipamento quando estiver descalço ou calçando sandálias abertas.
2. Inspeccionar cuidadosamente a área onde o equipamento vai ser usado e tirar todos os objectos que possam ser projectados pela máquina.
3. **ADVERTÊNCIA**—A gasolina é altamente inflamável.
 - Guardar o combustível em recipientes especificamente concebidos para tal fim.
 - Atestar a máquina ao ar livre exclusivamente e não fumar durante o ateste.
 - Atestar com combustível antes de colocar o motor em funcionamento. Nunca tirar a tampa do depósito de combustível ou adicionar gasolina enquanto o motor estiver em funcionamento ou quando estiver quente.
 - Se houver um derrame de gasolina, não tentar arrancar o motor, mas mover a máquina para longe da área do derrame e evitar criar qualquer fonte de ignição até que os vapores de gasolina se tenham dissipado.
 - Voltar a colocar todas as tampas de depósitos e recipientes de combustível com firmeza.
4. Substituir silenciosos avariados.
5. Antes de usar, inspeccionar sempre visualmente para ver se as lâminas, parafusos das lâminas e conjunto da cortadora não estão gastos ou danificados. Substituir lâminas e parafusos gastos ou danificados em jogos para manter o equilíbrio.
6. Em máquinas de lâminas múltiplas, tomar cuidado visto que a rotação de uma lâmina pode provocar a rotação das outras.

Operação

1. Não operar o motor num espaço confinado onde se possam acumular fumos perigosos de monóxido de carbono.
2. Cortar a relva apenas durante a luz do dia ou com boa luz artificial.
3. Antes de tentar colocar o motor em funcionamento, desengatar todas as embraiagens dos acessórios das lâminas e colocar em ponto morto.
4. Não usar em vertentes superiores a:
 - Nunca cortar na parte lateral de colinas superiores a 5°
 - Nunca cortar no sentido ascendente da colina com mais de 10°
 - Nunca cortar no sentido descendente da colina superior a 15°
5. Deve lembrar-se que não há uma vertente “segura”. A marcha em vertentes relvadas necessita de cuidado especial. Deve proteger-se contra a viragem da máquina:
 - não parar ou arrancar subitamente quando está a subir ou a descer uma vertente;
 - engatar lentamente a embraiagem, mantendo a máquina sempre engatada numa velocidade, especialmente durante a marcha em descidas;
 - as velocidades da máquina devem ser mantidas baixas em vertentes e durante voltas apertadas;
 - deve manter-se alerta quanto a socacos e covas e outros perigos escondidos;
 - nunca cortar a relva no sentido diagonal de uma vertente, a não ser que a máquina cortadora seja concebida para tal fim.
6. Tomar cuidado ao puxar cargas ou no uso de equipamento pesado.
 - Usar apenas engate aprovados da barra de tracção.
- Limitar as cargas àquelas que podem ser controladas com segurança.
- Não dar curvas violentas. Tomar cuidado na marcha atrás.
- Usar um contrapeso (ou contrapesos) ou pesos das rodas quando tal for sugerido no manual de instruções.
7. Observar o trânsito ao cruzar ou movimentar perto de estradas.
8. Parar a rotação das lâminas antes de atravessar quaisquer superfícies que não sejam relvadas.
9. Quando usar alfaias, nunca dirigir a descarga do material para pessoas que se encontrem nas proximidades nem permitir que qualquer pessoa se encontre perto da máquina enquanto esta estiver em operação.
10. Nunca fazer funcionar a cortadora de relva com guardas ou protectores defeituosos ou sem os acessórios de protecção devidamente colocados.
11. Não alterar os ajustes do regulador do motor ou o excesso de velocidade do motor. O funcionamento do motor a velocidades excessivas pode aumentar o perigo de acidentes pessoais.
12. Antes de abandonar a posição do operador:
 - desengatar a tomada de força e descer as alfaias;
 - mudar para ponto morto e engatar o travão de estacionamento;
 - parar o motor e tirar a chave.
13. Desengatar a tracção das alfaias, parar o motor e desligar o fio (ou fios) das velas ou tirar a chave da ignição
 - antes de limpar bloqueios ou desentupir a calha de despejo;
 - antes de verificar, limpar ou trabalhar na máquina cortadora de relva;

- depois de ter embatido num objecto estranho. Inspeccionar a máquina cortadora de relva quanto a danos e fazer reparações antes de repor em funcionamento e operar o equipamento;
 - se a máquina começar a vibrar anormalmente (deve verificar imediatamente).
14. Desengatar a tracção das alfaias durante o transporte ou quando não estiverem a uso.
 15. Parar o motor e desengatar a tracção da alfaia
 - antes de reabastecer;
 - antes de tirar a unidade de recolha de relva;
 - antes de fazer ajustes na altura, a não ser que o ajuste possa ser feito a partir da posição do operador.
 16. Reduzir a regulação do acelerador durante a desaceleração do motor e se o motor estiver equipado com uma válvula de corte, cortar o abastecimento de combustível ao terminar o corte da relva.

Manutenção e Armazenagem

1. Manter todas as porcas, cavilhas e parafusos bem apertados para garantir que o equipamento pode funcionar com segurança.
2. Nunca guardar o equipamento com gasolina no depósito dentro de um edifício onde os fumos possam chegar a uma chama desprotegida ou a uma faísca.
3. Deixar arrefecer o motor antes de o guardar num local fechado.
4. Para reduzir o perigo de incêndio, manter o motor, silencioso, compartimento da bateria e área de armazenagem de gasolina sem relva, folhas ou lubrificante excessivo.
5. Verificar frequentemente a unidade de recolha de relva quanto a desgaste ou deterioração.
6. Substituir peças gastas ou danificadas para maior segurança.

7. Se o depósito de gasolina tiver que ser drenado, tal deve ser efectuado ao ar livre.
8. Em máquinas de lâminas múltiplas, tomar cuidado visto que a rotação de uma lâmina pode causar a rotação das outras.
9. Quando a máquina vai ser aparcada, armazenada ou deixada sem cuidados, descer a unidade de corte a não ser que haja uma trancagem mecânica, positiva no tambor e no carretel.

Níveis de som e vibração

Níveis de som

Esta unidade possui uma pressão de som contínua de peso A no ouvido do utilizador da ordem dos: 83 dB(A), com base em medições efectuadas em máquinas idênticas pelos procedimentos da norma 84/538/EEC.

Esta unidade possui um nível de potência de som da ordem dos: 95 dB(A)/1pW, com base em medições efectuadas em máquinas idênticas por procedimentos descritos na Directiva 79/113/CEE e emendas.

Níveis de vibração

Esta unidade possui um nível de vibração de 10,5 m/s² à traseira, com base em medições efectuadas em máquinas idênticas pelos procedimentos da norma ISO 2631.

PROTOTYPE

Glossário de Símbolos

Líquidos corrosivos, queimaduras químicas nos dedos ou na mão	Fumos venenosos ou gases tóxicos, asfíxia	Choque eléctrico, electrocussão	Fluído a alta pressão, penetração no corpo	Spray a alta pressão, erosão da carne	Spray a alta pressão, erosão da carne	Esmagamento dos dedos ou da mão, força aplicada de cima	Esmagamento dos dedos ou do pé, força aplicada de cima
Esmagamento de todo o corpo, força aplicada de cima	Esmagamento do tórax, força aplicada de lado	Esmagamento dos dedos ou da mão, força aplicada de lado	Esmagamento da perna, força aplicada de lado	Esmagamento de todo o corpo	Esmagamento da cabeça, tórax e braços	Corte dos dedos ou da mão	Corte do pé
Corte ou enrolamento do pé, escavador rotativo	Corte do pé, lâminas rotativas	Corte dos dedos ou da mão, lâmina impulsora	Aguarde até que todos os componentes da máquina se encontrem parados antes de lhes tocar	Ferimento dos dedos ou da mão, ventoinha do motor	Enrolamento de todo o corpo, entrada da transmissão do acoplamento	Enrolamento dos dedos ou da mão, corrente da transmissão	
Enrolamento da mão e do braço, correia da transmissão	Objectos voadores ou arremessados, exposição de todo o corpo	Objectos voadores ou arremessados, exposição do rosto	Atropelamento/batida em marcha a atrás (a máquina em causa deverá surgir no quadrado a picotado)	Capotagem da máquina, utilização de cortadora	Viragem da máquina, sistema de protecção de viragens (a máquina em causa deverá surgir no quadrado a picotado)	Acidente com energia armazenada, contra-golpe ou movimento ascendente	Superfícies quentes, queimaduras nos dedos ou nas mãos
Explosão	Fogo ou chama viva	Fixe o cilindro de elevação com o dispositivo de bloqueio antes de entrar na zona acidentada	Mantenha-se a uma distância segura da máquina	Mantenha-se longe da área de articulação enquanto o motor se encontra em funcionamento	Não retire nem abra coberturas de segurança enquanto o motor se encontra em funcionamento	Não suba para a plataforma de carga se a tomada de força se encontrar ligada a um tractor e o motor se encontrar em funcionamento	Não suba
Desligue o motor e retire a chave antes de efectuar quaisquer trabalhos de manutenção ou de reparação	O transporte de passageiros nesta máquina só é autorizado se for utilizado o banco de passageiros e se a visão do condutor não for dificultada	Consulte o manual técnico para o procedimento de manutenção e se adequado	Aperte os cintos de segurança	Triângulo de alerta de segurança	Símbolo de alerta de segurança evidenciado	Leia o manual do utilizador	



Deve ser utilizada protecção para os olhos Deve ser utilizada protecção para a cabeça Deve ser utilizada protecção para os ouvidos Atenção, risco tóxico Primeiros socorros Lavar com água Motor Transmissão

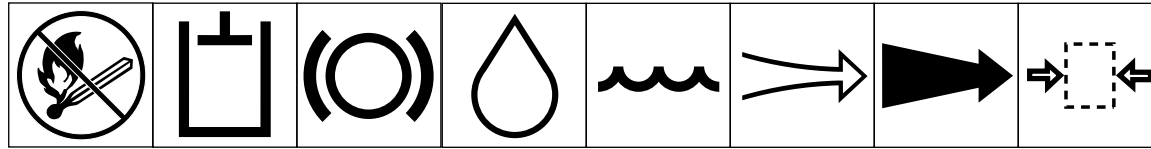

É proibido fumar, fazer fogo ou chama viva Sistema hidráulico Sistema de travões Óleo Líquido de refrigeração (água) Ar de entrada Gás de exaustão Pressão

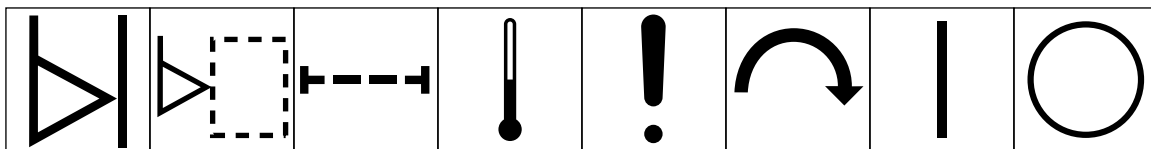

Indicador de nível Nivel de líquido Filtro Temperatura Falha/Avaria Mecanismo/interruptor de arranque Ligar/arrancar Desligar/parar

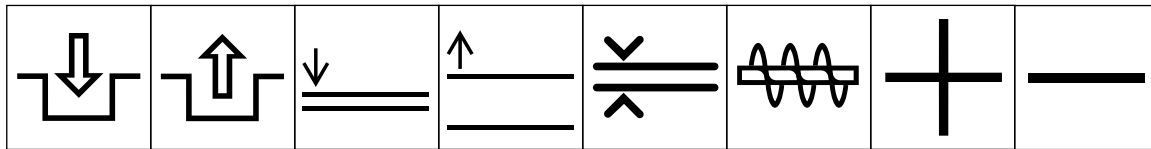

Engatar Desengatar Abaixamento do acoplamento Elevação do acoplamento Distância de espaçamento Limpa-neve, escavadora de armazenamento Mais/aumento/polaridade positiva Menos/diminuição/polaridade negativa

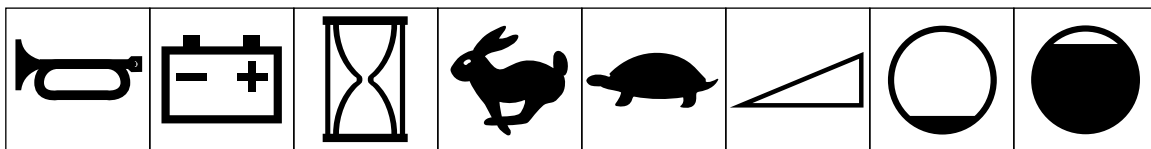

Buzina Bateria a ser carregada Contador de horas/horas de funcionamento decorridas Rápido Devagar Contínuo, variável, linear Volume vazio Volume cheio

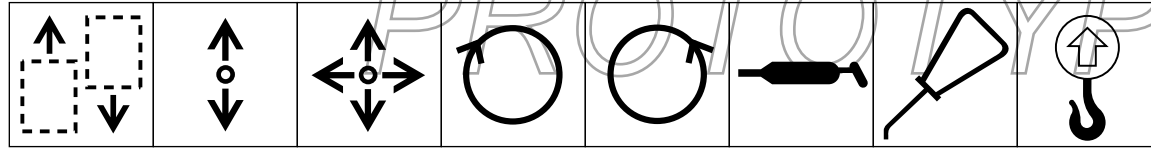

Direcção da máquina, em frente/para trás Direcção de funcionamento da alavanca de controle, direcção dupla Direcção de funcionamento da alavanca de controle, direcção múltipla Rotação no sentido dos ponteiros do relógio Rotação no sentido contrário ao dos ponteiros do relógio Ponto de lubrificação por graxa Ponto de lubrificação por óleo Ponto de elevação

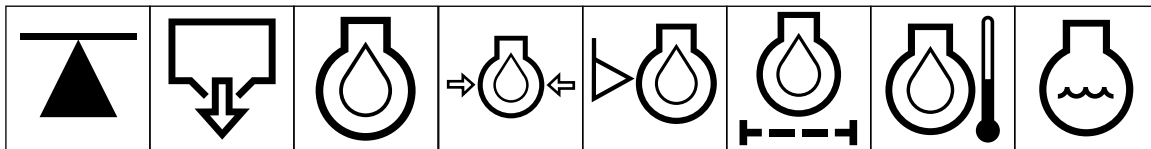

Macaco ou ponto de apoio Drenagem/Escoamento Óleo de lubrificação do motor Pressão do óleo de lubrificação do motor Nivel do óleo de lubrificação do motor Filtro do óleo de lubrificação do motor Temperatura do óleo de lubrificação do motor Líquido de refrigeração do motor

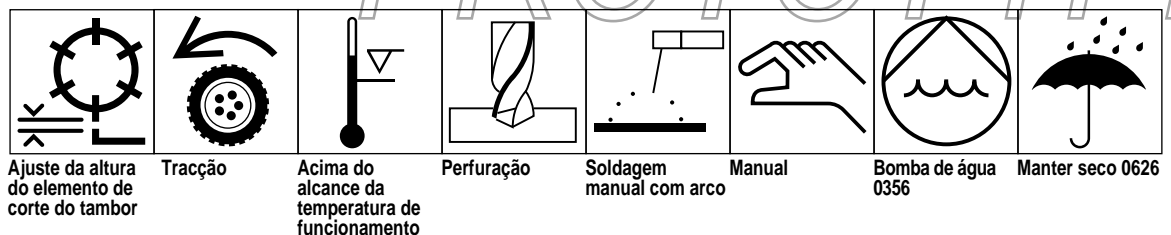
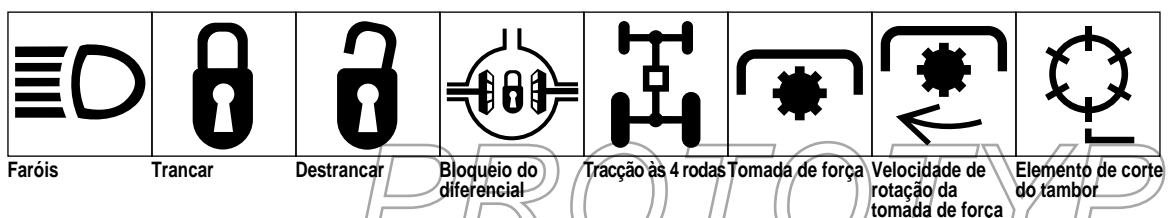
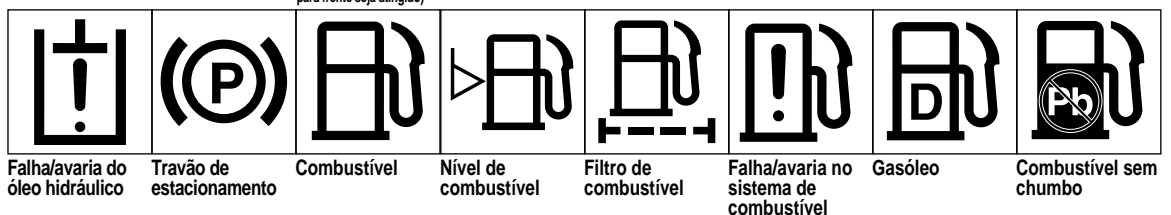
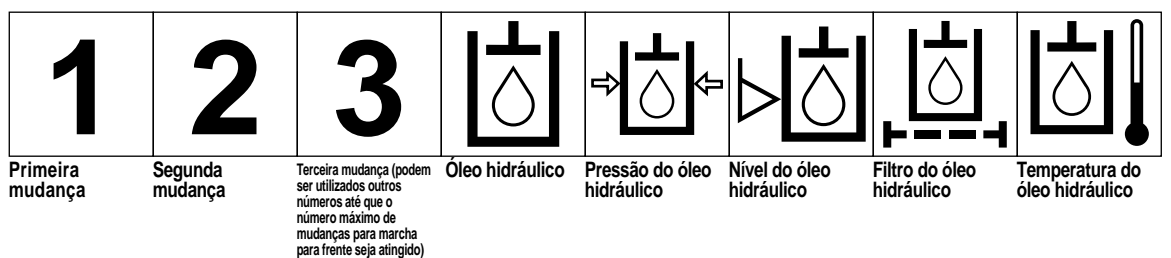
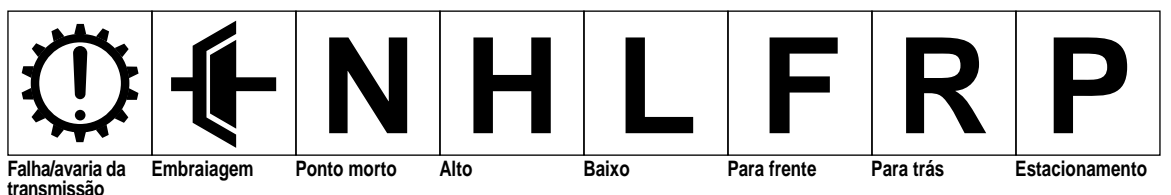
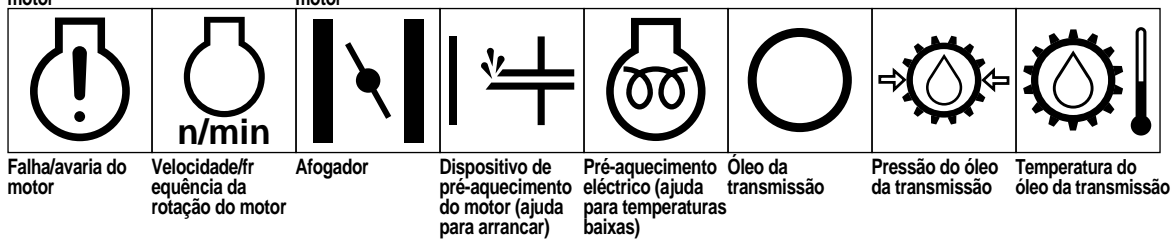
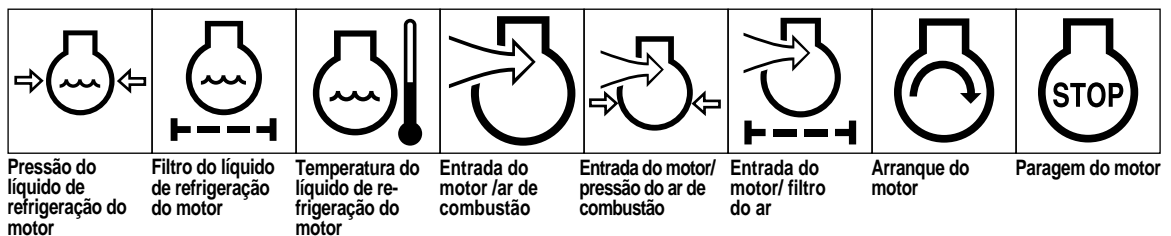

Especificações

Motor: Motor Kawasaki, com arrefecimento a ar, de válvulas à cabeça, de 4 ciclos, 3,7 cavalos vapor, orifício de 60 mm x 44 mm e ciclo de deslocação de 124 cc, taxa de compressão 8.4:1, 1,52 kgm a 1400 rpm. Ignição electrónica, abafador de supressão máxima do ruído, depósito de combustível com a capacidade de 3 litros.

Transmissão da tracção: transmissão do motor para o contraveio: duas correias “A” de secção V. Transmissão do contraveio para o diferencial: correia de temporização com ângulo de 5 mm. Transmissão do diferencial para o tambor: correia de temporização com ângulo de 8 mm.

Diferencial: Peerless Série 100.

Embraiagem de transporte: Unidade falsa da correia.

Travão: Tambor de banda

Pneus opcionais para transporte: Rapidamente desmontáveis, 3.00/3.25 x 6, com 32.5 de largura do piso.

Tambor de tracção: Duplo, de alumínio fundido, de 19cm de diâmetro.

Comandos: O motor tem um motor de arranque retráctil e estrangulador. A alavanca tem um interruptor de ligação/corte, alavanca do acelerador, alavanca de engate da tracção e alavanca de travão de marcha/aparcamento. A máquina cortadora de relva tem uma alavanca de engate da transmissão dos carretéis. Acessórios de segurança: sistema de interligação do neutro ou ponto morto.

Alavanca: Do estilo de laçada com 25 mm de diâmetro.

Construção dos carretéis: 127 mm de diâmetro, 11 lâminas de aço ao carbono soldadas a 5 forquilha de aço moldado.

Largura de corte: 53 cm.

Gama de alturas de corte: 2 mm a 12 mm.

Corte raso: 4 mm

Embraiagem dos carretéis: Do tipo maxila.

Faca da base e barra da base: Faca da base, de um só gume de aço ao carbono elevado, endurecido por indução até Rc 48–55. Barra da base, fixada na máquina, de ferro fundido. Faca da base para torneios (Peça No. 63-8560), como padrão.

Cesto de recolha da relva: Polietileno moldado.

Dimensões:

Largura: 91 cm

Altura: 119 cm

Comprimento: 150 cm

Peso seco: 94 kg com cesto e rolo Wiehle, sem rodas ou carretel de acabamento.

Preparação antes da operação

ATESTAR COM ÓLEO

Inicialmente, o carter deve ser atestado com 470cc de óleo com a viscosidade correcta (consultar a tabela abaixo). Usar qualquer óleo detergente de alta qualidade tendo a “classificação de serviço” – MS ou SC do American Petroleum Institute (API) (Instituto Americano do Petróleo).

Temperatura	Viscosidade do óleo
10°C ou inferior	SAE 10W30
10°C a 35°C	SAE 10W30 ou 30
Superior a 35°C	SAE 40

1. Colocar a máquina de cortar relva por forma que o motor fique nivelado e limpar à volta do medidor do nível de óleo (Fig. 1).

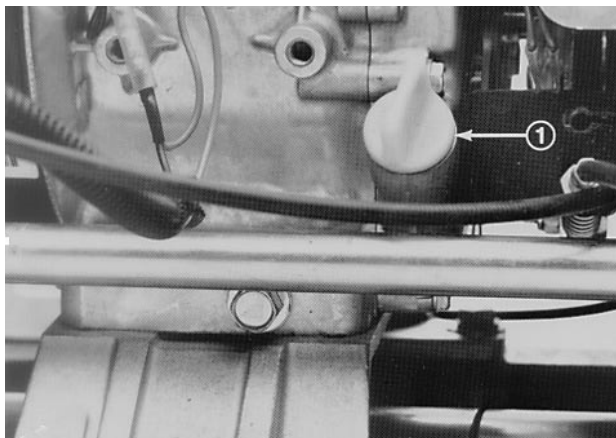

Fig. 1

1. Medidor do nível de óleo

2. Tirar o medidor girando-o da direita para a esquerda.
3. Limpar bem o medidor e colocá-lo no orifício de enchimento. Depois tirar o medidor e verificar o nível. Não enroscar o medidor no orifício. Se o nível estiver baixo, adicionar apenas óleo suficiente para fazer subir o nível até à abertura de enchimento.

Nota: Recomendamos que o nível de óleo seja verificado sempre que a máquina de cortar relva for usada ou após cada 5 horas de operação. Inicialmente, mudar o óleo depois das primeiras

20 horas de trabalho; daí em diante, mudar o óleo depois de cada 50 horas de operação. São necessárias mudanças de óleo mais frequentes em condições de trabalho com poeira ou sujidade.

ENCHER O DEPÓSITO DE COMBUSTÍVEL

NOTA: A TORO COMPANY RECOMENDA FORTEMENTE O USO DE GASOLINA DO TIPO NORMAL, SEM CHUMBO, FRESCA E LIMPA, EM PRODUTOS DE TORO MOVIDOS A GASOLINA. A GASOLINA SEM CHUMBO QUEIMA COM MAIOR LIMPEZA, AUMENTA A DURAÇÃO DO MOTOR E AJUDA UM BOM ARRANQUE REDUZINDO A ACUMULAÇÃO DE DEPÓSITOS NA CÂMARA DE COMBUSTÃO. A GASOLINA COM CHUMBO PODE SER USADA SE NÃO ESTIVER DISPONÍVEL GASOLINA SEM CHUMBO.

NOTA: NUNCA DEVE SER USADO METANOL, GASOLINA CONTENDO METANOL, GASOLINA CONTENDO MAIS DE 10% DE ETANOL, ADITIVOS DE GASOLINA, GASOLINA ESPECIAL, OU GÁS BRANCO, PORQUE TAL PODERIA CAUSAR DANOS NO SISTEMA DE COMBUSTÍVEL.

1. Limpar à volta do tampão do depósito de combustível e tirar o tampão do depósito (Fig. 2). Usando gasolina sem chumbo, encher o depósito de combustível apenas até ao fundo do crivo do filtro. NÃO ENCHER EXCESSIVAMENTE.



Fig. 2

1. Tampão do depósito de combustível

2. Instalar o tampão do depósito combustível e limpar qualquer gasolina derramada.

NIVELAMENTO DO TAMBOR TRASEIRO EM RELAÇÃO AO ROLO

1. Colocar a máquina numa superfície plana, nivelada, de preferência numa chapa de trabalho de aço de precisão. Colocar uma faixa de aço chata de 6 x 25,4 mm, com 60 cm de comprimento, por baixo das lâminas dos carretéis e contra o gume dianteiro da faca da base para evitar que a barra da base assente na superfície de trabalho.
2. Levantar o rolo dianteiro por forma que apenas o tambor e o rolo traseiros se encontrem sobre a superfície.
3. Empurrar com firmeza na área por cima do carretel por forma que todas as lâminas do carretel entrem em contacto com a faixa de aço.
4. Enquanto o carretel está a ser empurrado para baixo, deslizar um apalpa-folgas por baixo de uma das extremidades do tambor, depois verificar a outra extremidade. Se houver um intervalo entre o tambor e a superfície de trabalho superior a 0,25 mm de qualquer dos lados, é necessário ajustar o tambor; passar para a fase 5. Se o intervalo for inferior a 0,25 mm não é necessário qualquer ajuste.
5. Tirar a tampa da correia traseira do lado direito da máquina.
6. Girar a polie de transmissão até que os orifícios fiquem alinhados com os (4) parafusos da flange do mancal do rolo (Fig. 3).
7. Aliviar os quatro parafusos do mancal do rolo e o parafuso que fixa a polie falsa. Levantar ou descer o lado direito do conjunto do rolo até que o intervalo seja reduzido para menos de 0,25mm. Apertar os parafusos do mancal do rolo. Ajustar a tensão da correia e apertar o parafuso de montagem da polie falsa (Fig. 4).

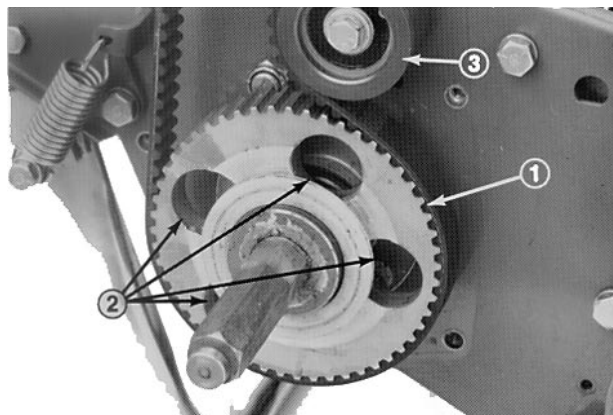

Fig 3.

1. Polie de transmissão
2. Quatro orifícios
3. Polie falsa

AJUSTE DA FACDA DA BASE AOS CARRETÉIS

O ajuste entre a faca da base e o carretel é realizado desapertando ou apertando os parafusos de ajuste da faca da base, situados no topo da máquina de cortar relva.

1. Colocar a máquina numa superfície de trabalho, nivelada e plana. Assegurar que é eliminado o contacto do carretel, desapertando as porcas retentoras nos parafusos de ajuste da faca da base girando os parafusos de ajuste da direita para a esquerda (Fig. 4).

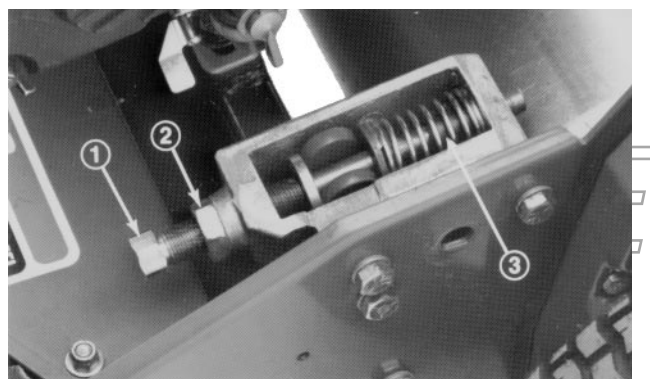

Fig. 4

1. Parafuso de ajuste da faca da base
2. Porca retentora
3. Mola

2. Inclinarm a máquina cortadora para trás na alavanca para expor à vista a faca da base e o carretel.

3. Numa das extremidades do lado da frente do carretel, colocar uma faixa longa de papel de jornal entre o carretel e a faca da base (Fig. 5). Enquanto o carretel está a girar lentamente para a frente, apertar o parafuso de ajuste da faca da base (na mesma extremidade do carretel), um castelo de cada vez, até que o papel seja ligeiramente apanhado quando for colocado pela parte da frente paralelo com a faca da base, o que resulta numa ligeira retenção quando se puxa o papel (Fig. 4).

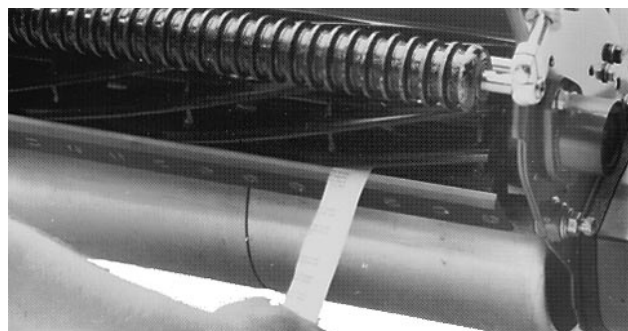

Fig. 5

Nota: Cada vez que o parafuso de ajuste é rodado um castelo, a faca da base aproxima-se 0,08mm do carretel. **NÃO APERTAR EXCESSIVAMENTE OS PARAFUSOS DE AJUSTE.**

4. Verificar se há contacto ligeiro na outra extremidade do carretel, usando o papel e ajustando conforme necessário. Deve assegurar-se que as porcas retentoras estão apertadas nos parafusos de ajuste depois da regulação ter sido concluída.
5. Depois da regulação, verificar para ver se o carretel pode apanhar o papel quando este é colocado pela parte da frente e corta o papel quando este é colocado em ângulo recto em relação à faca da base (Fig. 5). Deve ser possível cortar o papel com o mínimo contacto entre a faca da base e as lâminas do carretel. Se houver retenção excessiva do carretel, será necessário ou retirar material ou voltar a rectificar a unidade de corte para alcançar os gumes aguçados necessários para corte rigoroso (consultar o manual da Toro sobre a técnica de afiar os carretéis).

ADVERTÊNCIA: Actuar com precaução se estiver a retirar a barra da base porque as molas dos parafusos de ajuste (Fig. 4) estão sob tensão e podem soltar-se

subitamente.

AJUSTE DA ALTURA DE CORTE

1. Verificar se o rolo traseiro está nivelado e se o contacto entre a faca da base e o carretel está correcto. Inclinam a máquina cortadora de relva para trás sobre a alavanca para expor à vista os carretéis dianteiro e traseiro e a faca da base.
2. Aliviar as contraporcas que seguram os apoios reguladores da altura de corte nas placas laterais (Fig. 6).

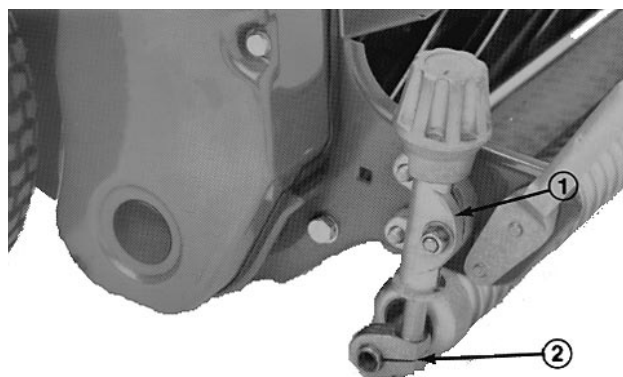

Fig. 6

1. Apoio regulador da altura de corte
2. Apoio do rolo

3. Aliviar a porca na barra medidora (Fig. 7) e regular o parafuso de ajuste para a altura de corte desejada. A distância entre a parte inferior da cabeça do parafuso e a superfície da barra é a altura de corte.

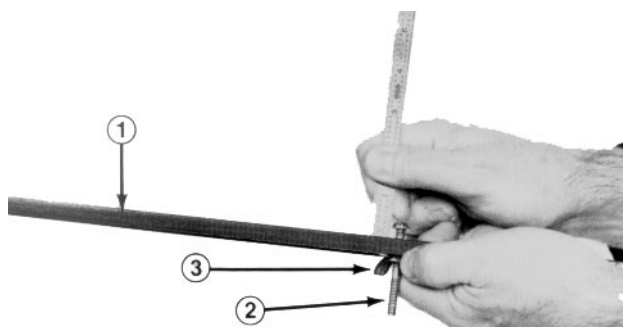

Fig. 7

1. Barra medidora
2. Parafuso de ajuste da altura
3. Porca

- Prender a cabeça do parafuso no gume de corte da faca da base e assentar a extremidade traseira da barra no carretel traseiro (Fig. 8).
- Girar o botão de ajuste até que o rolo esteja em contacto com a frente da barra medidora. Ajustar ambas as extremidades do rolo até que todo o rolo esteja paralelo com a faca da base.

IMPORTANTE: Quando os rolos estiverem regulados devidamente, os rolos traseiro e dianteiro estarão em contacto com a barra medidora e o parafuso estará bem encaixado de encontro à faca da base. Isto assegura que a altura do corte é idêntica em ambas as extremidades da faca da base.

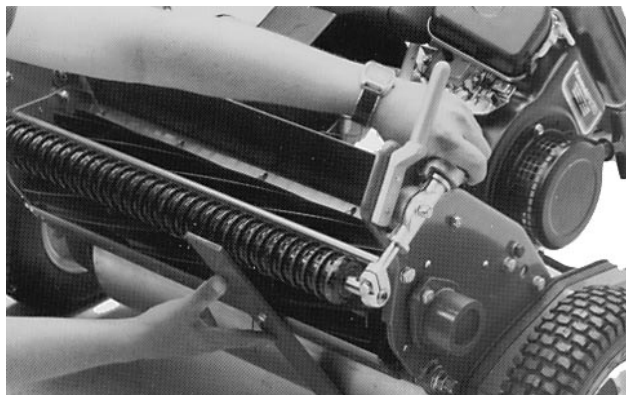

Fig. 8

- Apertar as porcas nos lados dos apoios reguladores da altura do corte para fixar nesta regulação.

IMPORTANTE: Evitar cortes profundos na relva ondulante, assegurando-se que os apoios dos rolos estão posicionados para a traseira (rolo mais próximo do carretel).

AJUSTAR A ALTURA DO PROTECTOR DA RELVA

Ajustar o protector para assegurar a descarga correcta da relva cortada para dentro do cesto.

- Medir a distância entre o topo da haste dianteira de apoio e o rebordo dianteiro do protector em cada extremidade da unidade de corte (Fig. 9).

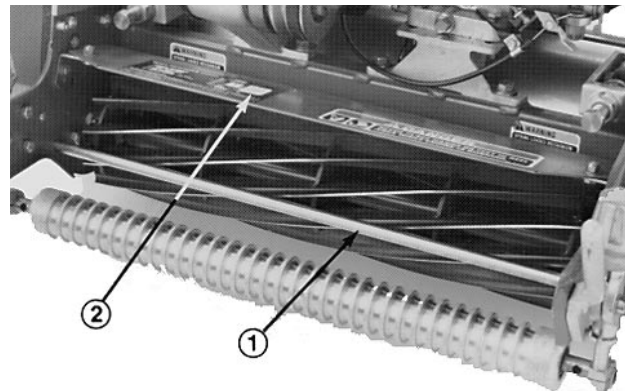

Fig. 9

1. Haste de apoio 2. Protector

- A altura do protector desde a haste de apoio para condições normais de corte deve ser de 10 cm. Aliviar os parafusos sextavados e as porcas que seguram cada extremidade do protector à placa lateral, ajustar o protector na altura correcta e apertar os acessórios de fixação.

Nota: O protector pode ser descido para condições mais secas (a relva cortada voa sobre o topo do cesto) ou levantado para tomar em conta as condições da relva molhada mais pesada (a relva cortada acumula-se na parte traseira do cesto).

AJUSTE DA BARRA DE CORTE

Ajustar a barra de corte para assegurar que a relva cortada é descarregada completamente da área do carretel:

- Aliviar os parafusos que seguram a barra superior (Fig. 10) na unidade de corte. Colocar um apalpa-folgas de 1,5 mm entre o topo do carretel e a barra e apertar os parafusos. Assegurar que a barra e o carretel estão a uma distância igual ao longo de todo o carretel.

Nota: A barra é ajustável para compensar alterações no estado da relva. A barra deve ser ajustada para uma posição mais próxima do carretel quando a relva está extremamente molhada. Por contraste, ajustar a barra para longe do carretel quando a relva está seca.

A barra deve ficar paralela ao rolo para assegurar o melhor desempenho e deve ser ajustada sempre que a altura do protector for ajustada ou sempre que o carretel for afiado num afiador de carretéis.

2. Fazer arrancar o motor. O motor não deve arrancar. Se arrancar, o interruptor de interligação necessita de cuidados. Corrigir o problema antes de fazer operar a máquina.

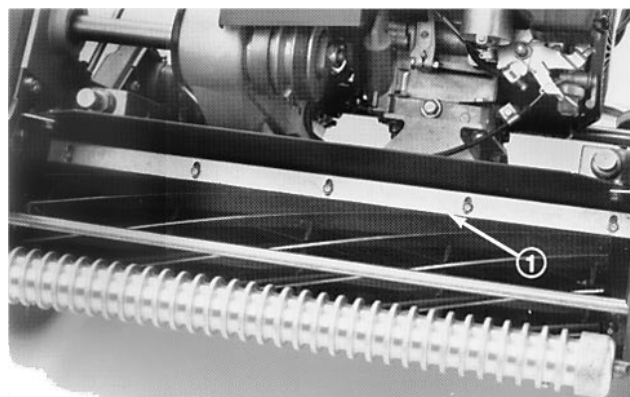

Fig. 10

1. Haste de apoio

INSTALAÇÃO DO CESTO PARA RELVA

1. Segurar o cesto pelo rebordo traseiro superior e fazê-lo deslizar nas hastes de montagem do cesto (Fig. 11).



Fig. 11

VERIFICAÇÃO DA OPERAÇÃO DO INTERRUPTOR DE INTERLIGAÇÃO

1. Colocar a alavanca de tracção na posição de ENGATE e os comandos do motor na posição de ARRANQUE.

Comandos

Alavanca de engate da tracção (Fig. 12)—Situada no lado direito à frente do painel de comando. A alavanca tem duas posições: NEUTRO e marcha À FRENTE. Empurrando-se a alavanca para a frente engata-se a transmissão de tracção.

Interruptor de Ligação/Corte (Fig. 12)—Situado atrás do lado esquerdo do painel de comando. Mover o interruptor para LIGAÇÃO para ligar o motor e para CORTE para fazer parar o motor.

Travão de marcha/aparcamento (Fig. 12)—Situado à frente do lado esquerdo do painel de comando. Usar o travão para desacelerar ou parar a máquina. O travão também pode ser usado como travão de aparcamento. Puxando alavanca para trás sobre o centro irá engatar o travão de aparcamento.

Comando do acelerador (Fig. 12)—Situado atrás do lado direito do painel de comando. O comando tem duas posições: marcha LENTA e marcha RÁPIDA. A velocidade do motor pode ser variada entre estas duas regulações.

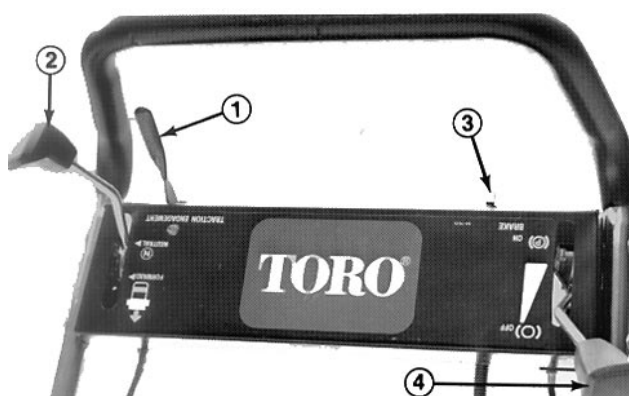

Fig. 12

1. Comando do estrangulador
2. Pedal de engate da tracção
3. Interruptor de ligação/corte
4. Travão de marcha/aparcamento

Alavanca de engate da transmissão dos carretéis (Fig. 13)—Situada no canto dianteiro direito da máquina. A alavanca tem duas posições: ENGATE e DESENGATE. Puxar a alavanca para cima para engatar o carretel ou empurrar para baixo para desengatar o carretel.

Alavanca do estrangulador (Fig. 14)—Situada na frente do lado esquerdo do motor. A alavanca tem duas posições: MARCHA e ESTRANGULAR. Mover a alavanca para ESTRANGULAR ao arrancar o motor a frio. Depois do motor ter arrancado, mover a alavanca para a posição de MARCHA.

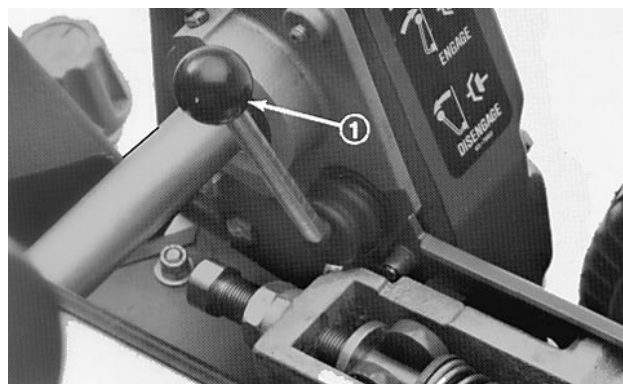

Fig. 13

1. Alavanca de engate da transmissão dos carretéis

Válvula de corte de combustível (Fig. 14)—Situada na frente do lado esquerdo do motor. A válvula tem duas posições: FECHADA e ABERTA. Mover a alavanca para a posição FECHADA ao guardar ou transportar a máquina. Mover a válvula para a posição de ABERTA antes de arrancar o motor.

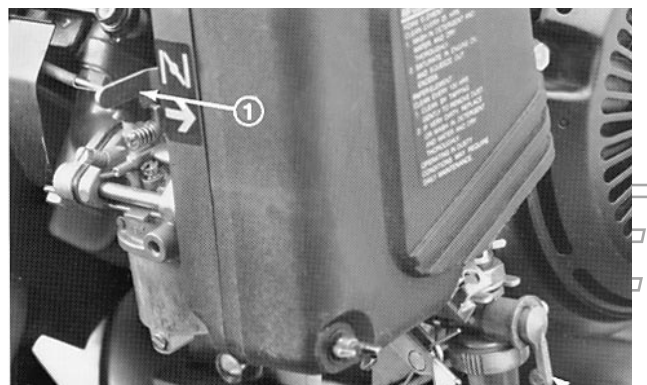

Fig. 14

1. Alavanca do estrangulador
2. Válvula de corte de combustível

Motor de arranque retráctil (Fig. 15)—Empurrar a alavanca do motor de arranque retráctil para fazer arrancar a máquina.

Suporte rápido (Fig. 15)—Situado na traseira da

máquina, o suporte rápido é usado para levantar a traseira da máquina para instalação ou remoção das rodas para transporte.

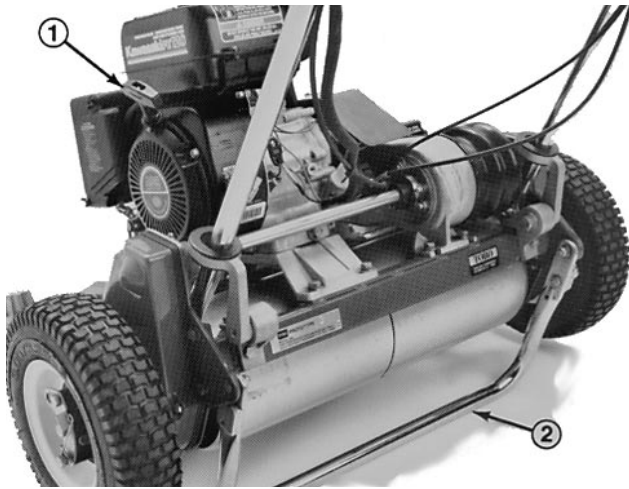

Fig. 15

1. Motor de arranque retráctil
 2. Suporte rápido
-

PROTOTYPE

Instruções de operação

ARRANQUE E PARAGEM

Nota: Assegurar que o fio das velas de ignição está instalado na vela.

1. Assegurar que as alavancas de tracção (Fig. 12) e transmissão dos carretéis (Fig. 13) estão na posição de DESENGATE.

Nota: O motor não irá arrancar se a alavanca de tracção estiver na posição de engate.

2. Abrir a válvula de corte de combustível no motor (Fig. 14).
3. Mover o interruptor de LIGAÇÃO/CORTE (Fig. 12) para a posição de LIGAÇÃO.
4. Mover o comando do acelerador (Fig. 12) para marcha RÁPIDA.
5. Mover a alavanca do estrangulador (Fig. 14) para a posição de meia abertura durante o arranque com o motor frio. O estrangulador pode não ser necessário no arranque de um motor quente.
6. Puxar a alavanca do motor de arranque retráctil para fora até que se verifique engate positivo, depois puxar vigorosamente para fazer arrancar o motor. Fechar o estrangulador à medida que o motor aquece.

Nota: Não puxar a corda retráctil até ao fim ou deixar de segurar na alavanca do motor de arranque ao puxar a corda porque a corda pode partir-se ou o conjunto retráctil pode sofrer danos.

7. Para parar o motor durante a operação, mover os comandos de tracção e da transmissão do rolo para a posição de DESENGATE, o comando do acelerador para LENTO e o interruptor de LIGAÇÃO/CORTE para CORTE.
8. Antes de guardar a máquina, retirar o fio da vela para evitar arranque accidental.

9. Fechar a válvula de corte de combustível antes de guardar ou transportar a máquina cortadora de relva.

OPERAÇÃO DE TRANSPORTE

1. Empurrar para baixo o suporte de protecção contra choques com o pé e puxar para cima a alavanca para levantar a parte traseira da máquina de cortar relva e instalar as rodas de transporte.
2. Para desengatar o suporte de protecção contra choques, empurrar a máquina cortadora de relva para a frente e depois descer a alavanca.
3. Assegurar que os comandos de tracção e da transmissão dos carretéis estão na posição de DESENGATE e fazer arrancar o motor.
4. Regular o comando do acelerador para marcha LENTA, inclinar a frente da máquina para cima e lentamente fazer aumentar a velocidade do motor enquanto gradualmente engata a transmissão de tracção por forma que a máquina cortadora de relva se desloque lentamente para a frente.
5. Ajustar o acelerador para operar a máquina cortadora de relva na velocidade pretendida sobre o solo e transportar a máquina cortadora para o destino desejado.

PREPARAÇÃO PARA CORTE DE RELVA

1. Fazer regressar a alavanca de comando de tracção à posição de DESENGATE, o acelerador à posição de marcha LENTA e parar o motor.
2. Empurrar o suporte de protecção contra choques para baixo com o pé e puxar a alavanca para cima para fazer levantar as rodas do solo.
3. Empurrar os grampos de trancar as rodas para fora das estrias nos veios e fazer deslizar as rodas para fora dos veios.

OPERAÇÃO DE CORTE DE RELVA

O uso correcto da máquina Greensmaster 1000 proporciona o corte mais suave de relva que é possível. As sugestões seguintes irão proporcionar o melhor desempenho desta máquina cortadora de relva.

ANTES DA OPERAÇÃO DE CORTE DE RELVA

Tirar o orvalho e películas ou casúlos de vermes da relva antes da operação de corte batendo na relva com uma haste de bambu ou arrastando uma mangueira sobre a área. Deve assegurar-se que a máquina cortadora está cuidadosamente ajustada e está uniformemente regulada de ambos os lados do carretel. O ajuste incorrecto da máquina cortadora é multiplicado muitas vezes na aparência da relva cortada. Deve ser cortado um “colar” com uma largura entre 1,20 a 1,50 m à volta da área num corte ligeiramente mais alto do que aquele necessário na área de “putting” do campo de golfe. Isto irá dar espaço suficiente para inverter a marcha da máquina cortadora sem dar a volta na área do “green”.

MÉTODO DE CORTE DE RELVA

Os greens deveriam ser cortados em linha recta, para trás e para a frente, no sentido transversal do campo relvado. Evitar corte circular ou dar a volta com a máquina cortadora nos campos relvados visto que pode provocar a roçagem da relva. A inversão de marcha da máquina cortadora deve ser efectuada fora do relvado (green) levantando o carretel de corte (empurrando a alavanca para baixo) e ligando o tambor de tracção. A área dos relvados (greens) não deveria ser cortada na mesma direcção em dois cortes sucessivos. O corte em direcção diferentes durante cada operação irá manter a relva a crescer na posição vertical impedindo a formação de sementes. O corte deve ser efectuado à velocidade normal do passo do operador. Velocidades superiores poupam pouco tempo e resultarão num corte de relva medíocre.

Mover a alavanca de tracção para ENGATE, aumentar a velocidade do acelerador até que a máquina cortadora esteja a deslocar-se à velocidade pretendida no solo, conduzir a máquina cortadora para a área do relvado (green), fazer descer a parte da frente da máquina e começar a operação.

OPERAÇÃO DOS COMANDOS

Para operar os comandos durante o corte de relva:

1. Arrancar o motor, regular o acelerador a velocidade reduzida, empurrar para baixo a alavanca para levantar a unidade de corte, mover a alavanca de tracção para ENGATE e transportar a máquina cortadora para a orla do relvado (green).
2. Mover a alavanca de tracção para DESENGATE e a alavanca de transmissão dos carretéis para ENGATE.

DEPOIS DO CORTE DA RELVA

1. Conduzir a máquina cortadora para fora do relvado, mover a alavanca de comando de tracção para DESENGATE, parar o motor e empurrar a alavanca de transmissão dos carretéis para DESENGATE.
2. Esvaziar a relva cortada contida no cesto de recolha, instalar o cesto de recolha e começar a operação de transporte.



Manutenção

LUBRIFICAÇÃO

LUBRIFICAR ACESSÓRIOS

Os (12) acessórios de lubrificação na máquina cortadora de relva devem ser lubrificados pelo menos a intervalos de 25 horas. Lubrificar usando lubrificante à base de lítio para vários fins No. 2. Recomenda-se uma pistola de lubrificação de operação manual para obter os melhores resultados.

1. Limpar cada acessório de lubrificação com um trapo limpo.
2. Os locais onde se encontram acessórios de lubrificação são: (2) no rolo dianteiro (Fig. 16), (2) nos mancais dos carretéis (Fig. 16), (2) nos eixos do tambor (Fig. 17), (3) no diferencial (Fig. 17), (2) nos mancais do contraveio dos carretéis (Fig 18) e (1) na articulação falsa da correia (Fig. 19).

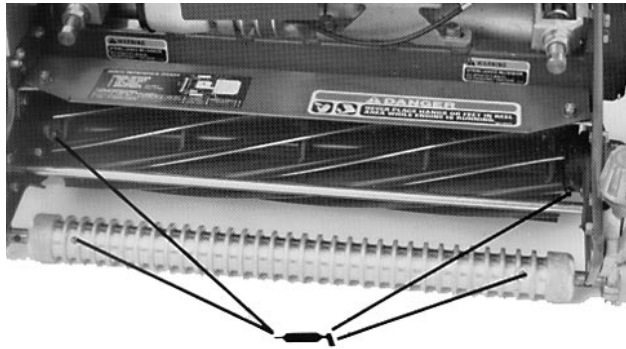

Fig. 16

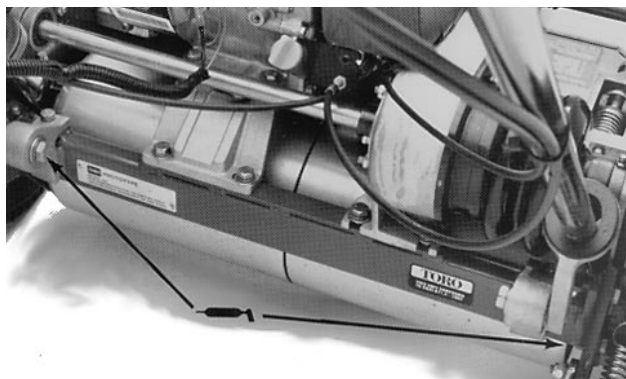

Fig. 17



Fig 18

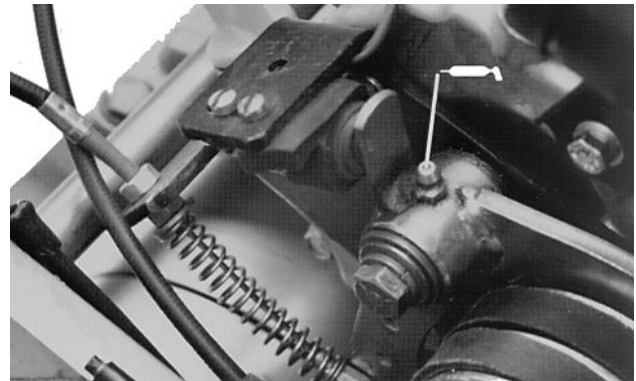

Fig 19

IMPORTANTE: Não fazer pressão demasiada, senão as juntas de lubrificação poderão sofrer danos permanentes.

3. Limpar qualquer excesso de lubrificante.



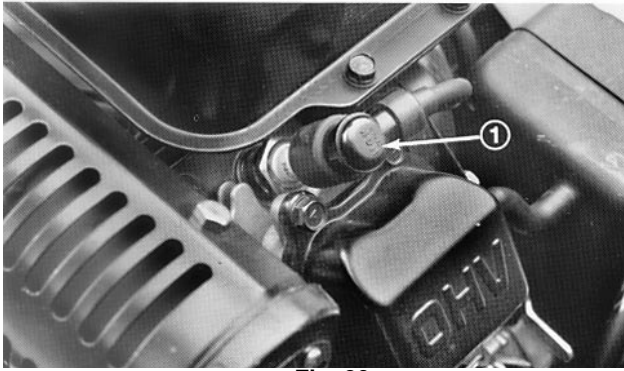

Fig. 20

1. Vela de ignição

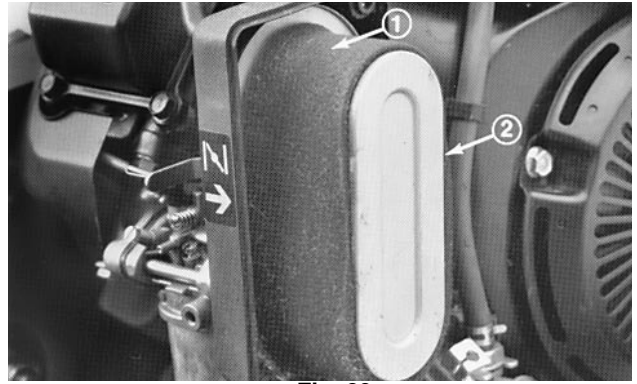

Fig. 23

1. Elemento de espuma
2. Elemento de papel

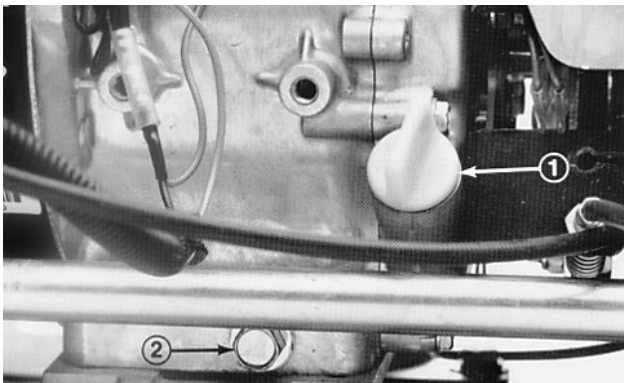

Fig. 21

1. Medidor do nível de óleo
2. Bujão de dreno

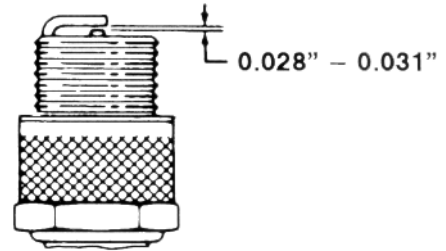

Fig. 24

1. Vela de ignição



Fig. 22

1. Filtro de ar

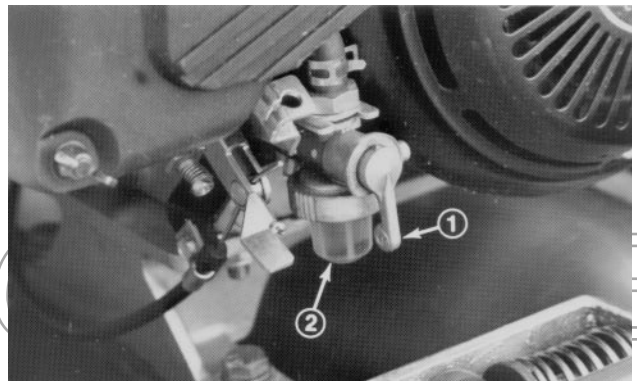

Fig. 25

1. Válvula de corte
2. Copo

IDENTIFICAÇÃO E ENCOMENDA

NÚMERO DO MODELO E NÚMERO DE SÉRIE

A máquina cortadora de relva Greensmaster 1000 tem dois números de identificação: um número do modelo e um número de série. Estes números estão gravados numa chapa situada na traseira da armação. Em toda a correspondência relacionada com a máquina, queira fornecer o número do modelo e o número de série para assegurar informação correcta e a obtenção das peças sobressalentes pretendidas.

Nota: Não encomendar pelo número da referência se estiver a ser usado um catálogo de peças; deve usar o número da peça.

Para encomendar peças sobressalentes a um distribuidor autorizado da TORO, fornecer por favor as informações seguintes:

1. Número do modelo e número de série.
2. Número da peça, descrição e quantidade de peças necessárias.

PROTOTYPE

PROTOTYPE

PROTOTYPE



PROTOTYPE