



Strålkastar- och typgodkännandesats

Multi Pro 5800 Grässpruta

Modellnr 41628

Bruksanvisning

Introduktion

Med den här satsen går det att lägga till de lampkomponenter som krävs för körning på vägar. Satsen är ett specialredskap för sprutfordon och är avsedd att användas av yrkesförare som har anlitats för kommersiellt arbete.

Obs: Vänster och höger sida på maskinen är lika med förarens vänstra respektive högra sida vid normal körning.

Läs de här anvisningarna noga så att du lär dig att använda och underhålla produkten på rätt sätt. Informationen i bruksanvisningen hjälper dig och andra att undvika personsador och skador på produkten. Även om Toro konstruerar och tillverkar säkra produkter så är det du som ansvarar för att produkten används på ett bra och säkert sätt.

Kontakta gärna Toro direkt på www.Toro.com för att få information om produkter och tillbehör, hjälp att hitta en återförsäljare eller för att registrera din produkt.

Kontakta en auktoriserad återförsäljare eller Toros kundservice och ha produktens modell- och serienummer till hands om du har behov av service, Toro originaldelar eller ytterligare information. Figur 1 visar var du finner produktens modell och serienummer.

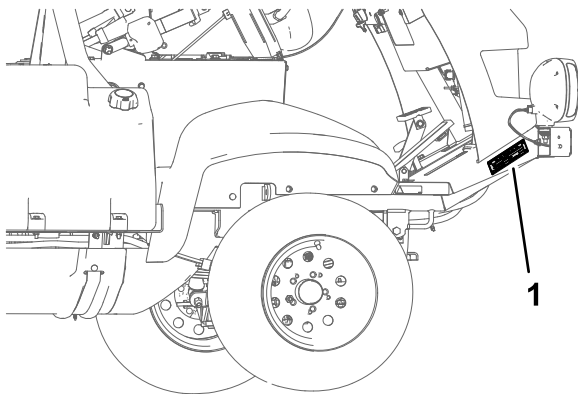

g207494

Figur 1

1. Modell- och serienummerplåt

⚠ VARNING

KALIFORNIEN

Proposition 65 Varning

Den här produkten innehåller en eller flera kemikalier som av den amerikanska delstaten Kalifornien anses orsaka cancer, fosterskador och andra fortplantningsskador.



Montering

Lösa delar

Använd diagrammet nedan för att kontrollera att alla delar finns med.

Tillvägagångssätt	Beskrivning	Antal	Användning
1	Inga delar krävs	–	Förbereda montering av satsen.
2	Inga delar krävs	–	Ta bort den främre värmeskölden och underredshöljet.
3	Kablage Hylsa Fäste för arbetslampa Stödkanal Flänsskruv (3/8 x 2 1/4 tum) Distansbricka Flänslåsmutter (3/8 tum) Arbetslampa	1 1 2 1 4 4 4 2	Montera arbetslamporna och kablaget.
4	Flänsskruv (1/4 x 3/4 tum) Varningsblinkersmodul (CE-märkt) Flänslåsmutter (1/4 tum) Kabelband Signalhornets omkopplare Kontramutter (5/8 tum) Räfflad mutter (5/8 tum) Knapp Vippomkopplare (på-av-på) Vippomkopplare (belyst) Blinkersomkopplare Slangklämma	1 1 1 2 1 1 1 1 1 1 1 1 1	Dra kablaget för omkopplarna.
5	Signalhornsenhet Flänsskruv (3/8 x 1 tum) Flänslåsmutter (3/8 tum)	1 1 1	Montera signalhornet.
6	Kabelband	5	Dra kablaget till chassit.
7	Hastighetsdekal Hastighetsskylt Flänsskruvar (5/16 x 3/4 tum) Flänslåsmuttrar (5/16 tum)	3 1 2 2	Montera registreringsskyltens fästen och hastighetsskyltarna.
8	Lampa till registreringsskylt Skruv (nr 10 x 5/8 tum) Låsmutter (nr 10)	1 1 2	Montera registreringsskyltens lampa.
9	Baklampsfäste Flänsskruv (5/16 x 1 tum) Flänslåsmutter (5/16 tum) Baklampa Kabelband	1 4 4 2 3	Montera baklamporna.
10	Typskylt Nit	1 4	Montera typskylten

Tillvägagångssätt	Beskrivning	Antal	Användning
11	Inga delar krävs	–	Montera underredshöljet.
12	Inga delar krävs	–	Avsluta monteringen av sköjtankssatsen.

1

Förbereda montering av satsen

Inga delar krävs

Tillvägagångssätt

⚠ VARNING

Felaktig dragning av batterikabeln kan skada grässpattan och kablarna och orsaka gnistor. Gnistorna kan få batterigaserna att explodera, vilket kan leda till personskador.

- Lossa alltid batteriets minuskabel (svart) innan du lossar pluskabeln (röd).
- Anslut alltid pluskabeln (röd) innan du ansluter minuskabeln (svart).

⚠ VARNING

Batteriets kabelanslutningar eller verktyg av metall kan kortslutas mot metalldelar på grässpattan och orsaka gnistor. Gnistorna kan få batterigaserna att explodera, vilket kan leda till personskador.

- När batteriet installeras eller tas bort får batterianslutningarna inte komma i kontakt med några av grässpattans metalldelar.
 - Låt inte metallverktyg kortsluta mellan batterianslutningarna och grässpattans metalldelar.
 - Håll alltid batteriremmen på plats för att skydda och säkra batteriet.
1. Flytta maskinen till ett plant underlag, tryck ned bromspedalen helt och ansätt parkeringsbromspedalen. Mer information finns i *bruksanvisningen*.
 2. Vrid tändningsnyckeln till det avstängda läget och ta ur nyckeln. Mer information finns i *bruksanvisningen*.

3. Avlägsna batterikåpan och lossa minuskabeln (svart, jordad) från batteripolen (Figur 2).

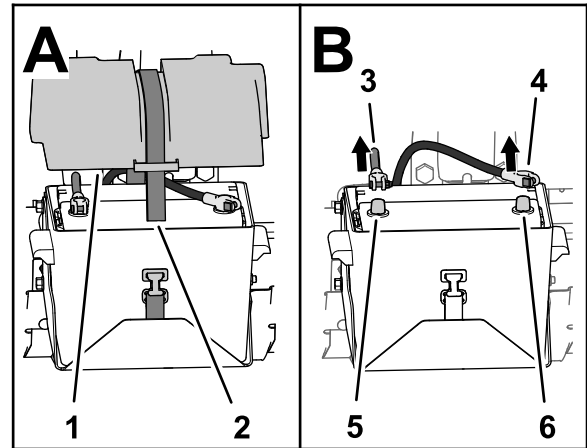

g207342

Figur 2

- | | |
|-------------------|------------------------|
| 1. Batterikåpa | 4. Minuskabel |
| 2. Rem och spänne | 5. Batteriets pluspol |
| 3. Pluskabel | 6. Batteriets minuspol |

4. Lossa pluskabeln (röd) från batteripolen (Figur 2).

2

Ta bort den främre värmeskölden och underredshöljet

Inga delar krävs

Ta bort den främre värmeskölden

1. Koppla in parkeringsbromsen, stäng av sprutpumpen, stäng av motorn och ta ut nyckeln.
2. Höj upp den främre och bakre delen av maskinen och stötta med domkrafter. Mer information finns i *bruksanvisningen*.
3. Ta bort de sex sexkantsskruvarna och sex brickorna som fäster den främre värmeskölden till chassit och ta bort skölden (Figur 3).

Obs: Spara skruvarna, brickorna och värmeskölden för montering i [Montera främre värmesköld \(sida 26\)](#).

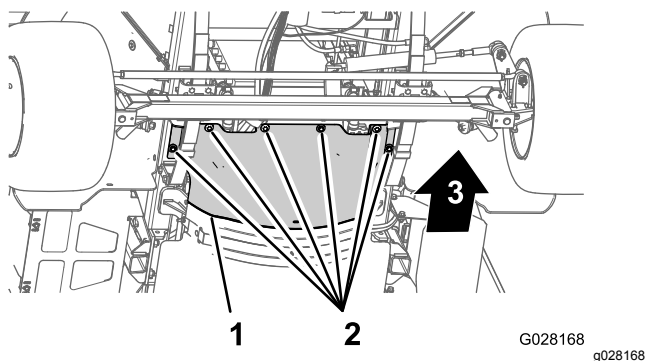

Figur 3

- | | |
|--------------------------------|-----------------------|
| 1. Främre värmesköld | 3. Maskinens framsida |
| 2. Sexkantsskruvar och brickor | |

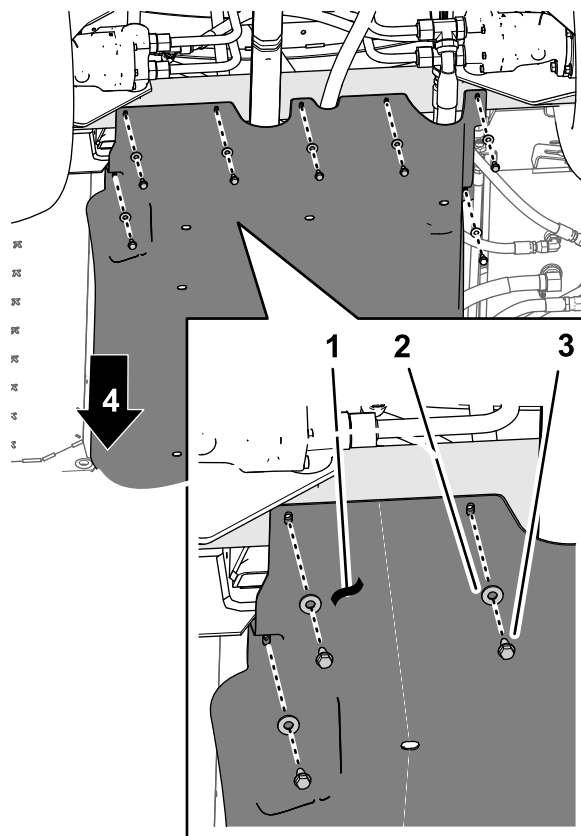

Figur 5

Maskiner av årsmodell 2017 visas, maskiner av årsmodell 2016 är likadana

- | | |
|-----------------------|----------------------------------|
| 1. Underredshölje | 3. Flänsskruvar (5/16 x 7/8 tum) |
| 2. Brickor (5/16 tum) | 4. Maskinens framsida |

Ta bort underredshöljet

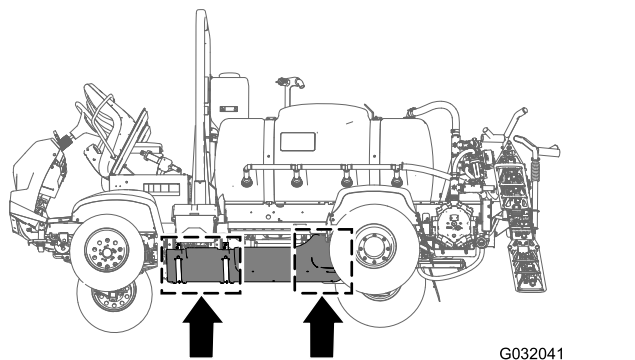

Figur 4

1. Ta bort följande fästelement som håller fast den bakre delen av underredshöljet på maskinens chassi ([Figur 5](#)):

- **Maskiner av årsmodell 2016** – 7 flänsskruvar (5/16 × 7/8 tum) och 7 brickor (5/16 tum)
- **Maskiner av årsmodell 2017 och senare** – 5 flänsskruvar (5/16 × 7/8 tum) och 5 brickor (5/16 tum)

Obs: Spara flänsskruvarna och brickorna för montering i steg 5 i [Ta bort underredshöljet \(sida 4\)](#).

2. Ta bort de fyra flänslåsmuttrarna (5/16 tum) från skruvarna och vagnsskruvarna som håller fast underredshöljets stödremmar på maskinens motormonteringsfästen ([Figur 6](#)).

Obs: Ta inte bort skruvarna från maskinen. Spara flänslåsmuttrarna för montering i steg 3 i [Montera underredshöljet \(sida 25\)](#).

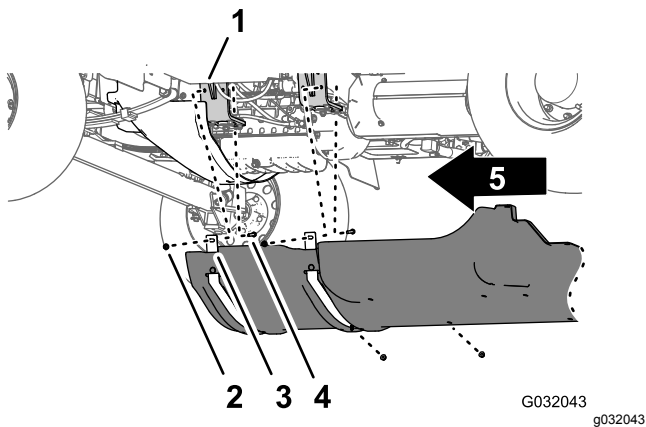

Figur 6

- | | |
|--|-------------------------------|
| 1. Motorfästen | 4. Flänslåsmuttrar (5/16 tum) |
| 2. Skruv – visas av tydlighets skull; ta inte bort den | 5. Maskinens främre del |
| 3. Underredshölje | |

- Lyft upp stödremmarna över skruvarna som fäster underredshöljet på motormonteringsfästena.
- Ta bort underredshöljet från maskinen (Figur 5 och Figur 6).

3

Montera arbetslamporna och kablaget

Delar som behövs till detta steg:

1	Kablage
1	Hylsa
2	Fäste för arbetslampan
1	Stödkanal
4	Flänsskruv (3/8 x 2 1/4 tum)
4	Distansbricka
4	Flänslåsmutter (3/8 tum)
2	Arbetslampan

Montera hylsan på kablaget

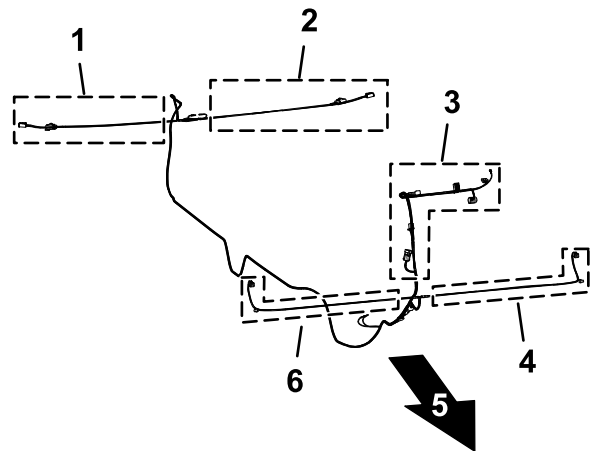

Figur 7

- | | |
|---|---|
| 1. Kablagedel på 71 cm – HÖGER BLINKERS | 4. Kablagedel på 99 cm – FRÄMRE VÄNSTER BLINKERS/STRÅLKASTARE |
| 2. Kablagedel på 89 cm – VÄNSTER BLINKERS | 5. Fram |
| 3. Kablagedel på 108 cm – signalhornets omkopplare TILL STRÅLKASTAROMKOPPLARSTIFT 1, blinkers, varningsljusomkopplare, CE-märkt varningsblinkersmodul och TILL HUVUDKABLAGE | 6. Kablagedel på 112 cm – FRÄMRE HÖGER BLINKERS/STRÅLKASTARE |

- Placera kontakten med sex uttag för FRÄMRE HÖGER BLINKERS/STRÅLKASTARE på den 112 cm långa kablagedelen framför hylsan och för hylsan mot kablagedelen (Figur 9).

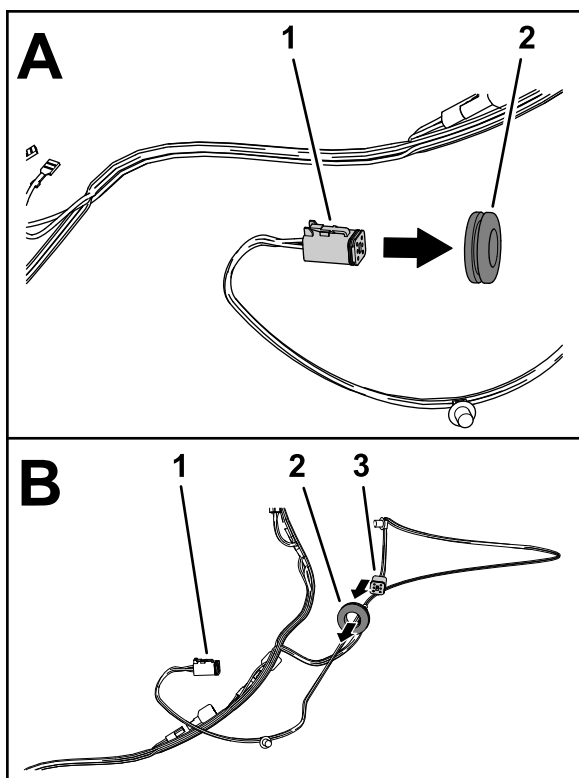

Figur 8

g207895

1. Kontakt med sex uttag (FRÄMRE HÖGER BLINKERS/STRÅLKASTARE)
2. Hylsa
3. Kontakt med sex uttag (FRÄMRE VÄNSTER BLINKERS/STRÅLKASTARE)

2. Dra kontakten med sex uttag för FRÄMRE VÄNSTER BLINKERS/STRÅLKASTARE på den 99 cm långa kablagedelen genom hylsan (Figur 8).
3. Placera hylsan enligt Figur 9.

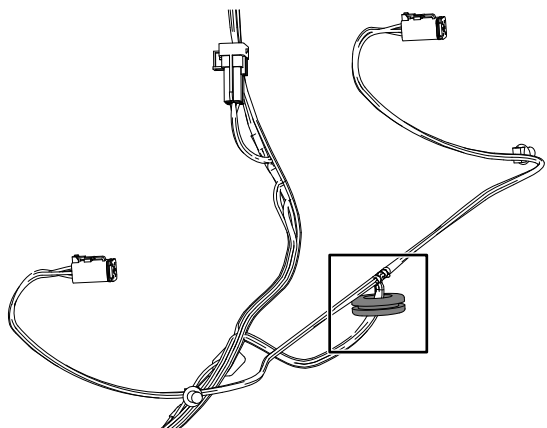

Figur 9

g207891

Dra kablaget till arbetslampans stöd

1. Montera de två fästena för arbetslamporna på de 112 cm respektive 99 cm långa kablagedelarna enligt Figur 10.

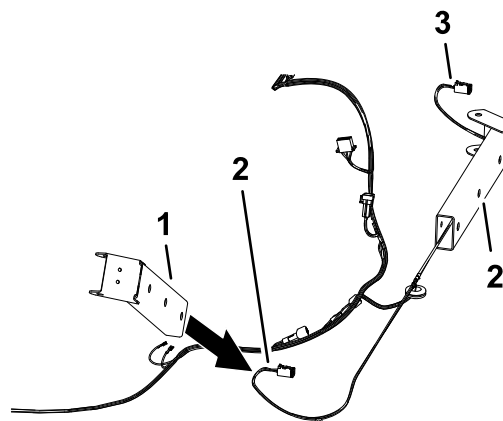

Figur 10

g207890

1. Fäste för arbetslampan
2. Kablagedel på 112 cm – FRÄMRE HÖGER BLINKERS/STRÅLKASTARE
3. Kablagedel på 99 cm – FRÄMRE VÄNSTER BLINKERS/STRÅLKASTARE

2. Rikta in hålen i stödkanalen, distansbrickan och arbetslampans fäste enligt Figur 11.

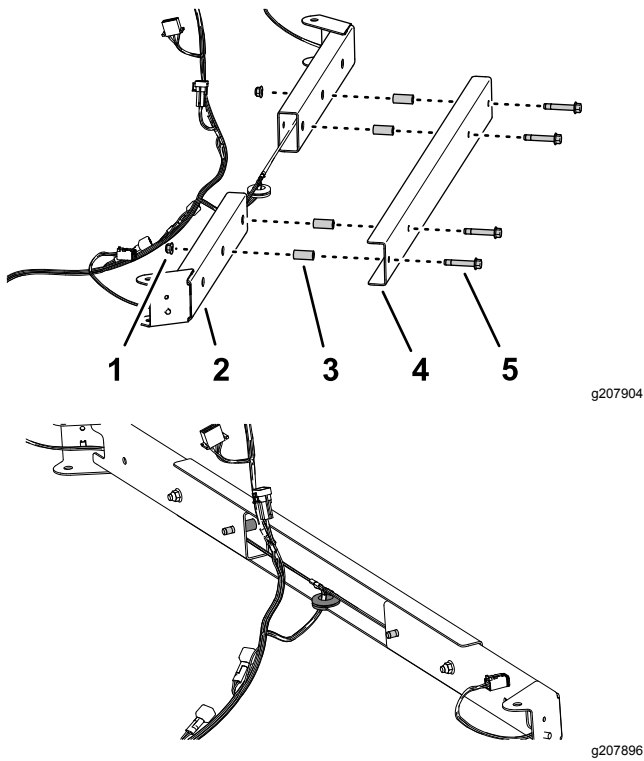

Figur 11

- | | |
|-----------------------------|---------------------------------|
| 1. Flänslåsmutter (3/8 tum) | 4. Stödkanal |
| 2. Fäste för arbetslampan | 5. Flänsskruv (3/8 x 2 1/4 tum) |
| 3. Distansbricka | |

3. Montera stödkanalen på arbetslampans fäste (Figur 11) med fyra flänsskruvar (3/8 x 2 1/4 tum), fyra distansbrickor och två flänslåsmuttrar (3/8 tum).

Obs: Montera låsmuttern på flänsskruven i det yttre läget.

4. Montera stödkanalen på arbetslampans fäste (Figur 11) med fyra flänsskruvar (3/8 x 2 1/4 tum), fyra distansbrickor och två flänslåsmuttrar (3/8 tum).

Obs: Montera låsmuttern på flänsskruven i det yttre läget.

5. Dra åt flänsskruven och flänslåsmuttern så att det inte finns något mellanrum mellan arbetslampans fäste, distansbrickan och stödkanalen.
6. Placera kablgets tryckfäste i hålet längst ut på arbetslampans fäste enligt Figur 12.

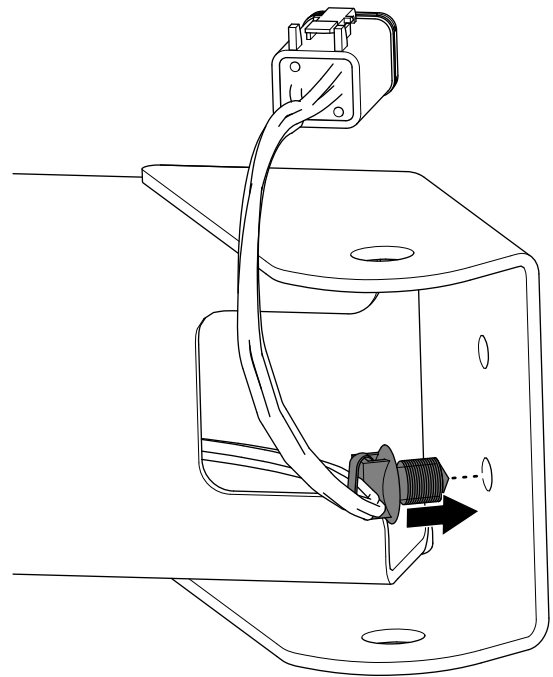

Figur 12

7. Upprepa steg 2–6 för arbetslampans fäste i den andra änden av stödkanalen (Figur 11).

Montera arbetslamporna på stödet

1. Placera höger och vänster arbetslampan med det gula lyktglaset vänt utåt enligt Figur 13.

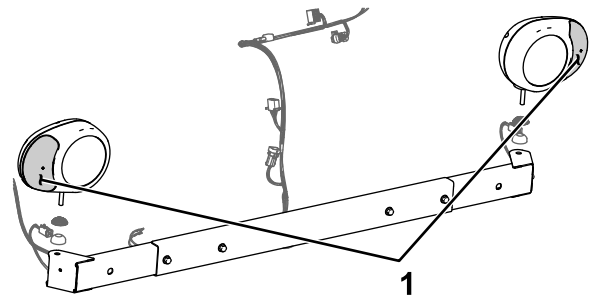

Figur 13

1. Gula lyktglas (arbetslampor)
2. Montera en räfflad hylsa och en rundad anslutning på tappen till den ena av arbetslamporna (Figur 14).

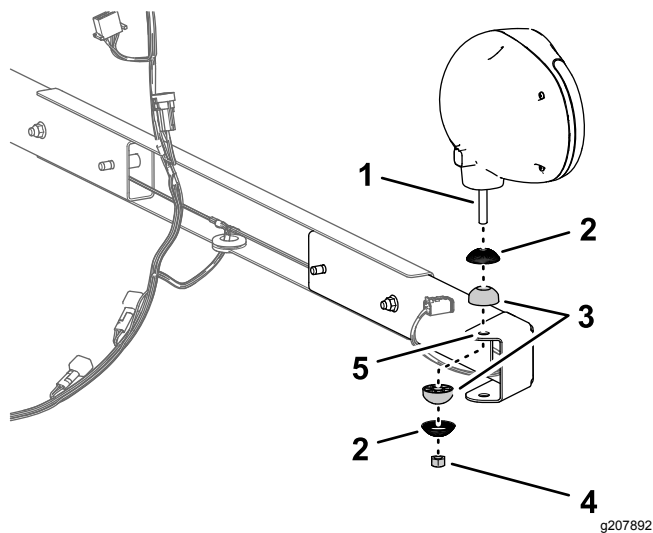

Figur 14

- | | |
|-----------------------|--------------------------------|
| 1. Tapp (arbetslampa) | 4. Låsmutter (10 mm) |
| 2. Räckflad hylsa | 5. Fläns (arbetslampans fäste) |
| 3. Rundad anslutning | |

- Montera arbetslampan i hålet i arbetslampans fäste (Figur 14) med en räckflad hylsa, en rundad anslutning och en låsmutter (10 mm). Dra åt lampan för hand.

Obs: Arbetslampan ska dras åt så hårt att den sitter på plats, men föraren ska kunna justera lampan vid behov.

- Upprepa steg 2 och 3 för arbetslampan på den andra sidan av fästet.
- Anslut kontakterna med sex uttag som är märkta RIGHT FRONT TURN/RUNNING LIGHT (främre höger blinkers/strålkastare) och kontakten med sex uttag (RIGHT FRONT TURN/RUNNING LIGHT) till arbetslampornas kontakter med sex stift (Figur 15).

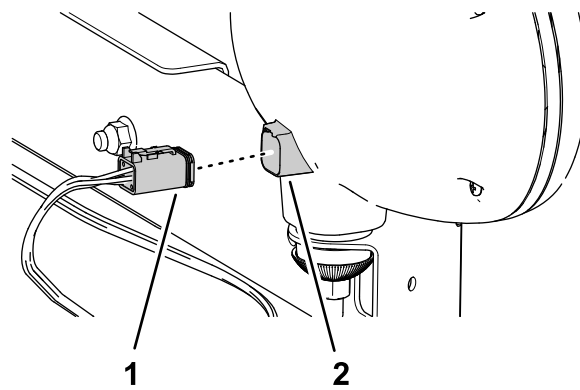

Figur 15

- | | |
|---|--|
| 1. Kontakt med sex uttag (RIGHT FRONT TURN/RUNNING LIGHT (främre höger blinkers/strålkastare) eller kontakt med sex uttag (RIGHT FRONT TURN/RUNNING LIGHT)) | 2. Kontakt med sex stift (arbetslampa) |
|---|--|

Montera arbetslamporna på maskinen

- Montera fästet för arbetslampan och stödkanalen vid golvplattans ram med två flänslåsmuttrar enligt Figur 14.

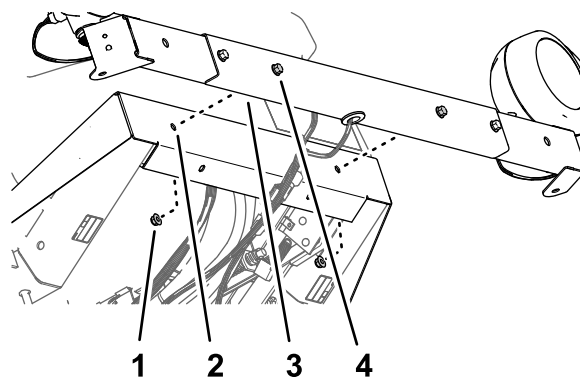

Figur 16

- | | |
|-----------------------------|---------------------------------|
| 1. Flänslåsmutter (3/8 tum) | 3. Stödkanal |
| 2. Ram (golvplattan) | 4. Flänsskruv (3/8 x 2 1/4 tum) |

- Dra åt de fyra flänsskruvarna och de fyra flänslåsmuttrarna till 37–45 N·m.

4

Dra kablaget för omkopplarna

Delar som behövs till detta steg:

1	Flänsskruv (1/4 x 3/4 tum)
1	Varningsblinkersmodul (CE-märkt)
1	Flänsslåsmutter (1/4 tum)
2	Kabelband
1	Signalhornets omkopplare
1	Kontramutter (5/8 tum)
1	Räfflad mutter (5/8 tum)
1	Knapp
1	Vippomkopplare (på-av-på)
1	Vippomkopplare (belyst)
1	Blinkersomkopplare
1	Slangklämma

Dra kablaget till instrumentbrädan

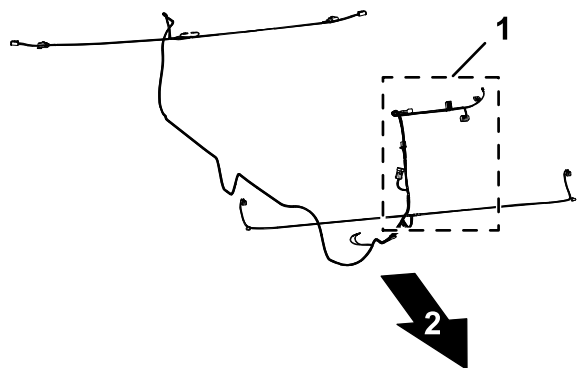

Figur 17

g208167

1. Kablagedel på 108 cm – signalhornets omkopplare TILL STRÅLKASTAROM-KOPPLARSTIFT 1, blinkers, varningsljusomkopplare, CE-märkt varningsblinkersmodul och TILL HUVUDKABLAGE
2. Fram

1. Dra den 108 cm långa kablagedelen uppåt längs maskinens främre kablage och genom hylsan i golvplattan (Figur 18).

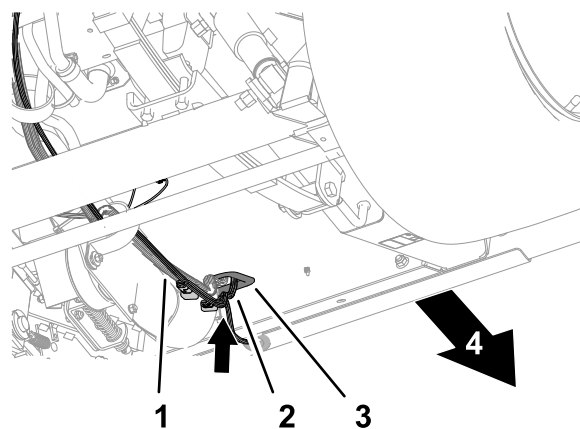

Figur 18

g208202

1. Främre kablage (på maskinen)
2. Kablagedel på 108 cm
3. Hylsa (golvplattan)
4. Maskinens framsida

2. Fortsätt att dra kablagedelen uppför och under maskinens instrumentbräda (Figur 19).

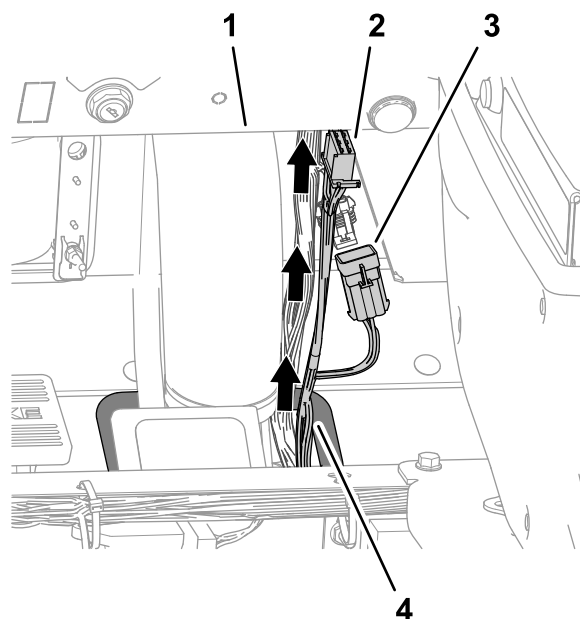

Figur 19

g208203

1. Instrumentbräda
2. Kontakt med sex uttag – satskablage (CE-märkt varningsblinkersmodul)
3. Kontakt med sex stift – satskablage (TILL HUVUDKABLAGE)
4. Kablagedel på 108 cm

3. Montera en flänsskruv (1/4 x 3/4 tum) i hålet på insidan av förvaringsutrymmets vägg (Figur 20).

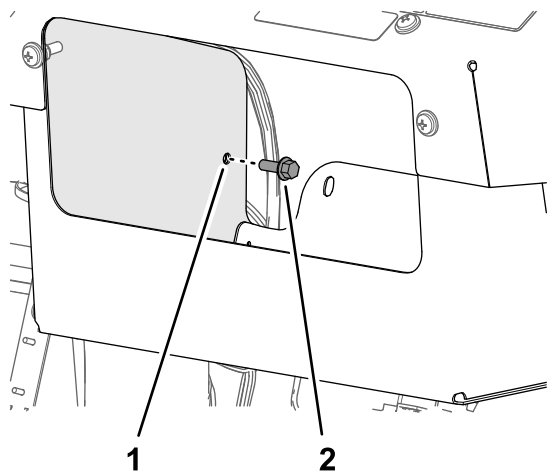

Figur 20

g208200

1. Hål – invändig vägg (förvaringsutrymme)
2. Flänsskruv (1/4 x 3/4 tum)

4. Montera den CE-märkta varningsblinkersmodulen på flänsskruven med en flänslåsmutter (1/4 tum) och dra åt för hand (Figur 21).

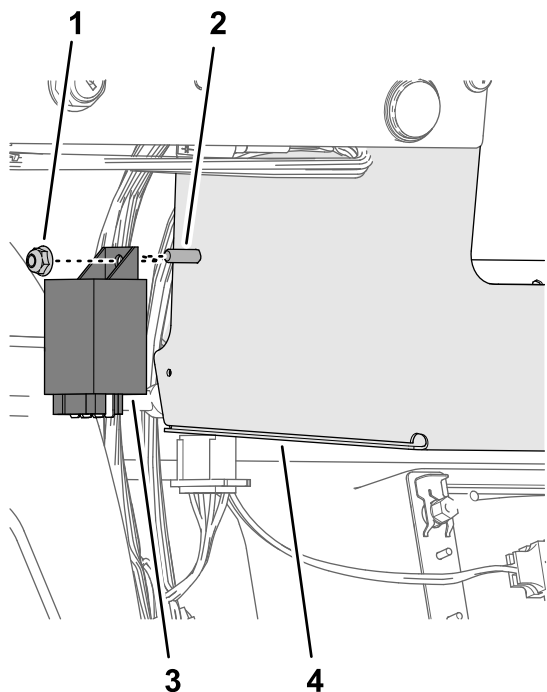

Figur 21

g208199

1. Flänslåsmutter (1/4 tum)
2. Flänsskruv (1/4 x 3/4 tum)
3. Varningsblinkersmodul (CE-märkt)
4. Förvaringsutrymme

5. Anslut kontakten med sex uttag på satsens kablage till den CE-märkta varningsblinkersmodulen (Figur 22).

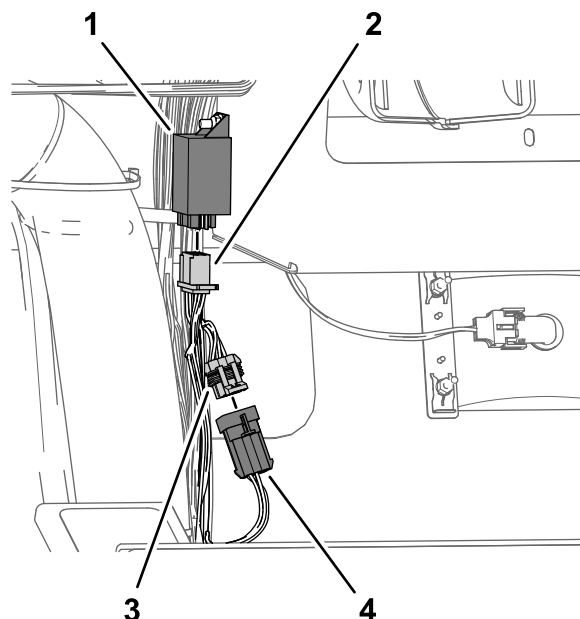

Figur 22

g208201

1. Varningsblinkersmodul (CE-märkt)
2. Kontakt med sex uttag – satskablage (CE-märkt varningsblinkersmodul)
3. Kontakt med sex stift – maskinens främre kablage (gränssnitt för lampsats)
4. Kontakt med sex stift – satskablage (TILL HUVUDKABLAGET)

6. Anslut kontakten med sex stift på maskinens kablage till kontakten med sex stift på satskablage som är märkt med TO MAIN HARNESS (till huvudkablage) (Figur 22).
7. Fäst den 108 cm långa delen av satskablaget till maskinens främre kablage med två kabelband enligt Figur 23.

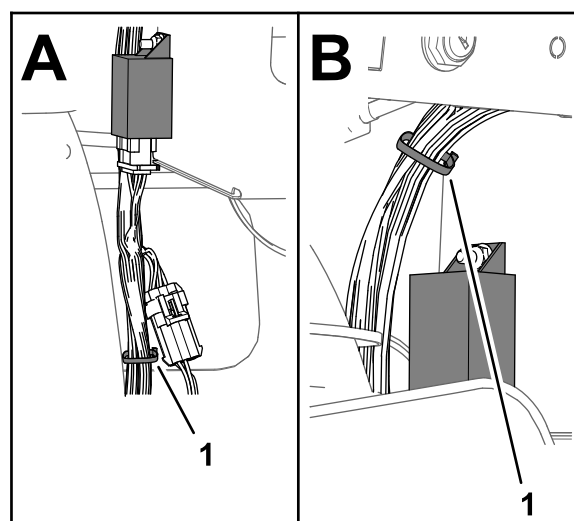

Figur 23

g208204

1. Kabelband

Montera signalhornets omkopplare

1. Ta bort den utstansade runda skivan från instrumentbrädan enligt [Figur 24](#).

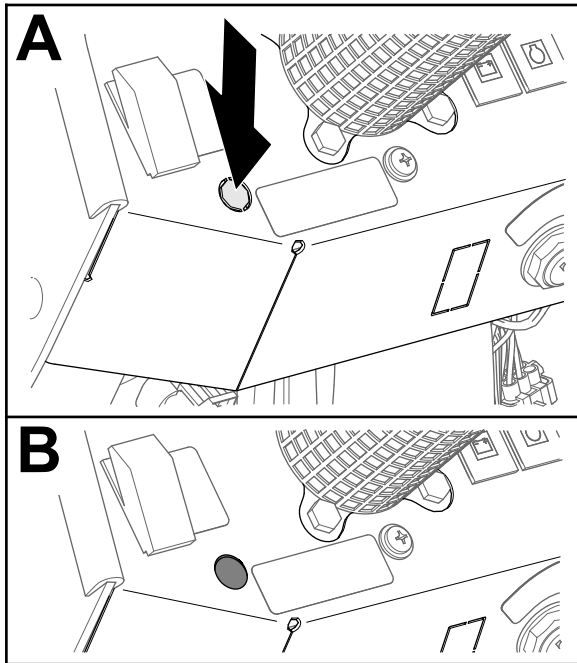

Figur 24

g208262

2. Du kommer nu åt de tre kontakterna i änden av den 108 cm långa delen av satskablaget ([Figur 25](#)).

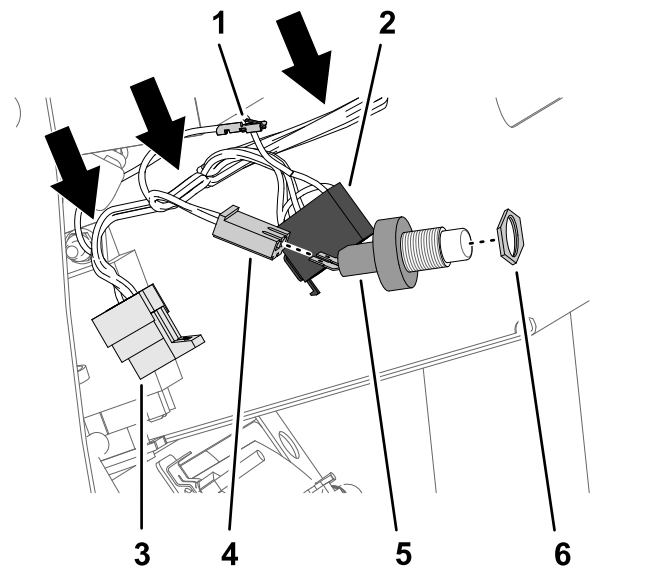

Figur 25

g208263

- | | |
|---|---|
| 1. Koppling (TILL STRÅLKASTA-
ROMKOPPLARSTIFT 1) | 4. Kontakt med två
uttag (signalhornets
omkopplare) |
| 2. Kontakt med åtta uttag
(varningsljusomkopplare –
omkopplarkontakt) | 5. Signalhornets omkopplare |
| 3. Kontakt med åtta
uttag (blinkers –
kablagekontakt) | 6. Kontramutter (5/8 tum) |

3. Gänga på kontramuttern (5/8 tum) på signalhornets omkopplare ([Figur 25](#)).
4. Anslut de två spadkopplingarna på signalhornets omkopplare till kontakten med två uttag på den 108 cm långa delen av satskablaget ([Figur 25](#)).
5. På undersidan av instrumentbrädan placerar du stommen av signalhornets omkopplare i hålet ([Figur 26](#)) som du gjorde i steg 1.

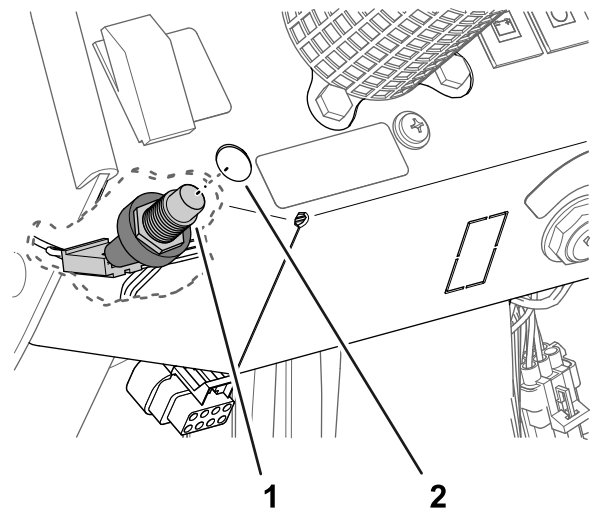

Figur 26

g208261

1. Signalhornets omkopplare 2. Hål (instrumentbrädan)

6. Montera signalhornets omkopplare på instrumentbrädan med den räfflade muttern (5/8 tum). Dra åt muttern för hand (Figur 27).

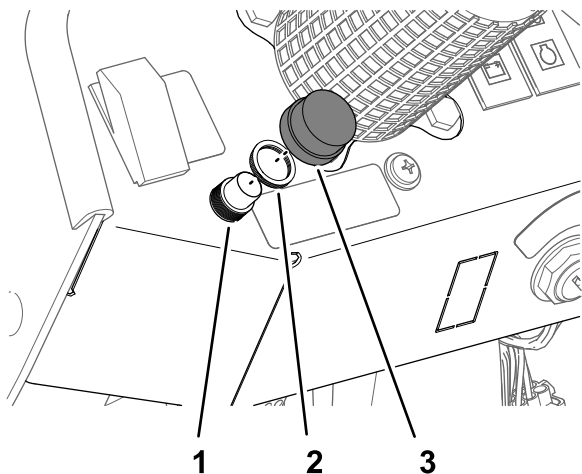

Figur 27

g208260

1. Signalhornets omkopplare 3. Knapp
2. Räfflad mutter (5/8 tum)

7. Gänga på knappen på signalhornets omkopplare (Figur 27).

Byta ut ljusomkopplaren

1. Ta bort ljusomkopplaren från instrumentbrädan (Figur 28).

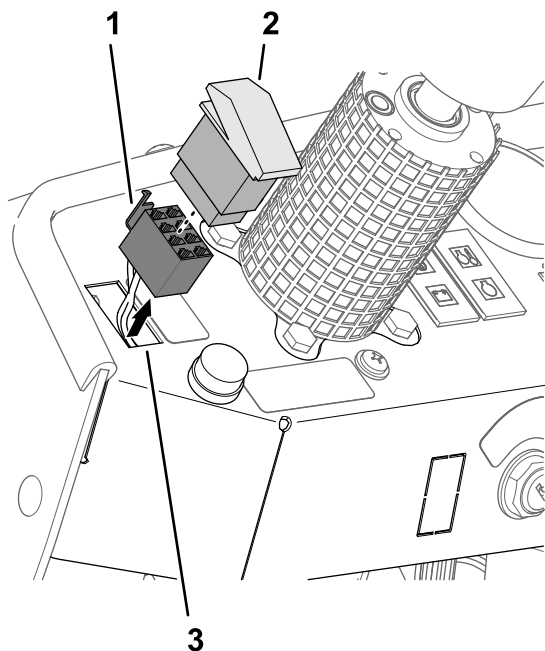

Figur 28

g208264

1. Kontakt med åtta uttag (STRÅLKASTAROMKOPPLARE)
2. Ljusomkopplare

2. Ta bort kontakten med åtta uttag som är märkt HEADLIGHT SWITCH (strålkastaromkopplare) från strålkastaromkopplaren (Figur 28).

Obs: Kassera strålkastaromkopplaren.

3. Placera uttagskopplingen i änden av den 108 cm långa delen av satskablaget märkt med TO HEAD LIGHT SWITCH PIN 1 (till strålkastaromkopplarfäst 1) vid baksidan av strålkastaromkopplarens kontakt med åtta uttag (Figur 29).

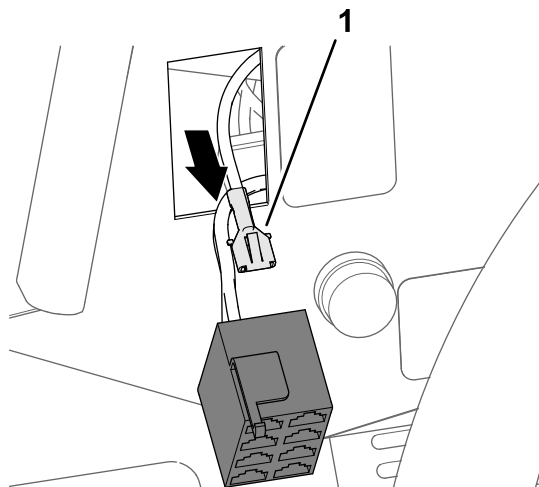

Figur 29

g208275

1. Koppling (TILL STRÅLKASTAROMKOPPLARSTIFT 1)

4. Anslut kopplingen till uttag 1 i kontakten med åtta uttag för strålkastaromkopplaren enligt Figur 30.

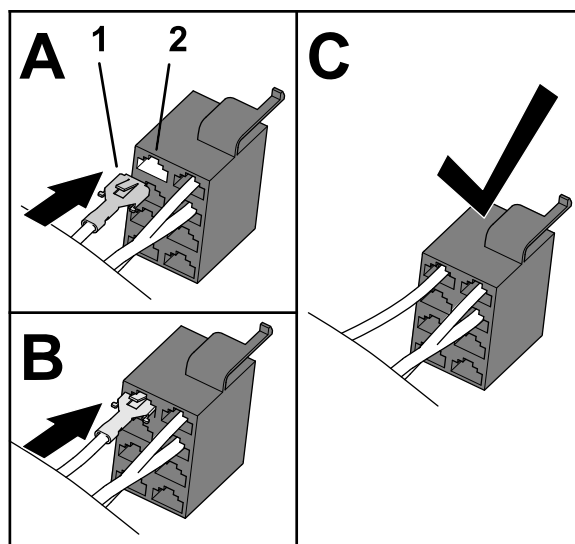

Figur 30

g208276

1. Koppling (TILL STRÅLKASTAROMKOPPLARSTIFT 1)
2. Kontakt med åtta uttag (STRÅLKASTAROMKOPPLARE)

5. Anslut vippomkopplaren från satsen till kontakten med åtta uttag för strålkastaromkopplaren (Figur 31).

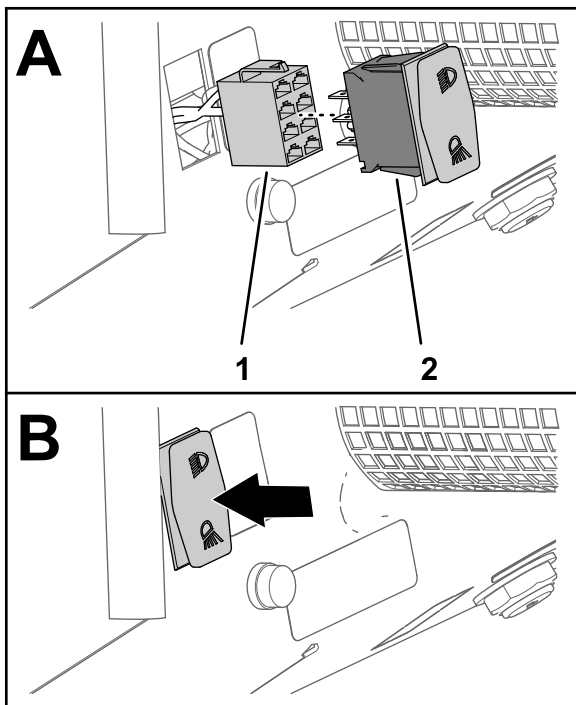

Figur 31

g208277

- | | |
|--|-------------------------------|
| 1. Kontakt med åtta uttag
(STRÅLKASTAROMKOPPLARE) | 2. Vippkopplare
(på-av-på) |
|--|-------------------------------|

-
6. För in vippkopplaren i instrumentbrädans öppning tills omkopplaren snäpper på plats ordentligt i instrumentbrädan (Figur 31).

Montera varningsblinkersomkopplaren

1. Ta bort den utstansade rektangulära skivan från instrumentbrädan enligt Figur 32.

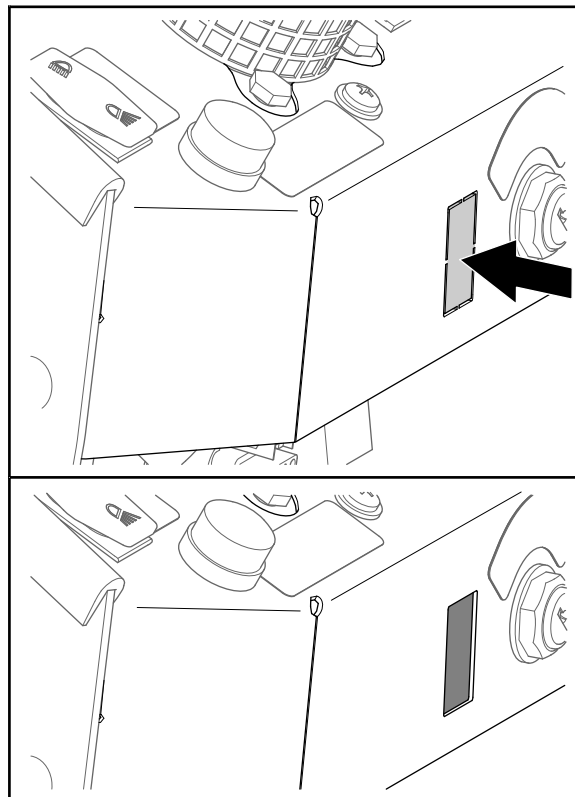

Figur 32

g208339

-
2. Placera kontakten med åtta uttag för varningsblinkersen i instrumentbrädans öppning (Figur 33) som du gjorde i steg 1.

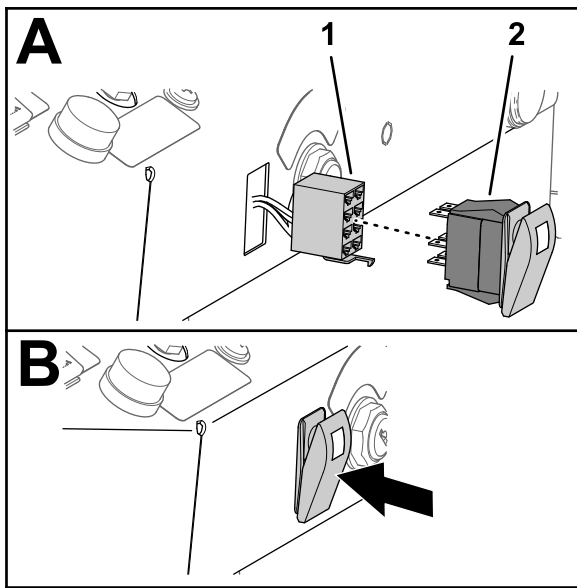

Figur 33

g208338

1. Kontakt med åtta uttag (varningsljusomkopplare – omkopplarkontakt)
2. Vippomkopplare (belyst, på-ingen-på)

3. Anslut den belysta vippomkopplaren till kontakten med åtta uttag för varningsljusomkopplaren (Figur 33).
4. För in vippomkopplaren i instrumentbrädans öppning tills omkopplaren snäpper på plats ordentligt i instrumentbrädan (Figur 33).

Montera blinkersomkopplaren

1. Montera blinkersomkopplaren på styrventilen med slangklämman enligt Figur 34. Dra åt klämman för hand.

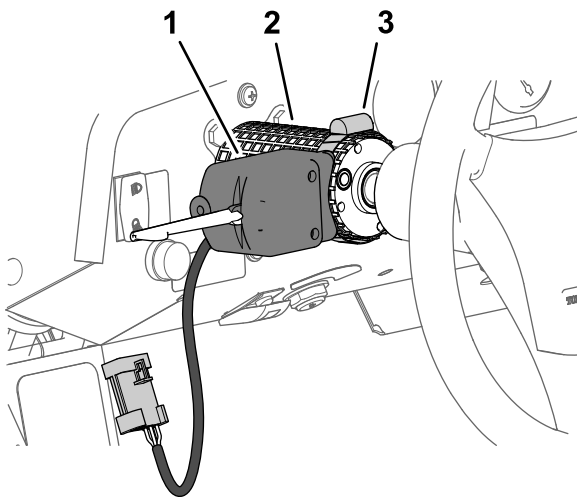

Figur 34

g208383

1. Blinkersomkopplare
2. Styrventil
3. Slangklämma

2. Anslut kontakten med åtta uttag på den 108 cm långa delen av satskablaget för blinkersen till kontakten med åtta stift på kablaget från blinkersomkopplaren (Figur 35).

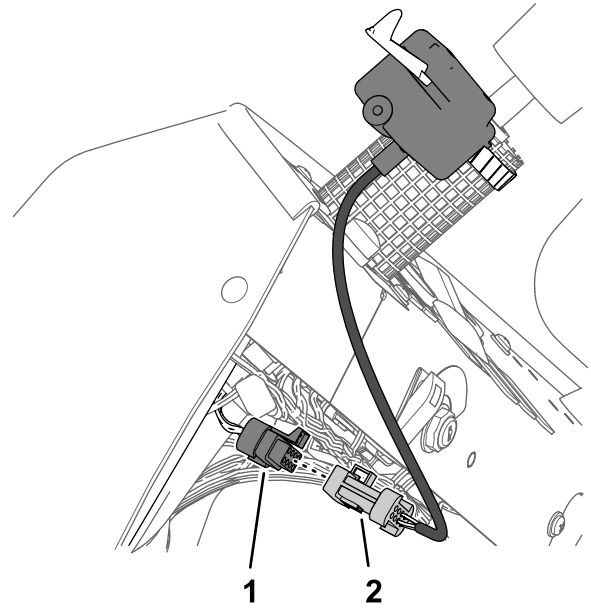

Figur 35

g208384

1. Kontakt med åtta uttag (kablagedelen på 108 cm – blinkers)
2. Kontakt med åtta stift (kablage – blinkersomkopplare)

5

Montera signalhornet

Delar som behövs till detta steg:

1	Signalhornsenhet
1	Flänsskruv (3/8 x 1 tum)
1	Flänslåsmutter (3/8 tum)

Tillvägagångssätt

1. Rikta in hålet i fästet på signalhornsenheten med hålet 10 mm i golvplattans vinkel bredvid de hydrauliska styrslangarna (Figur 36).

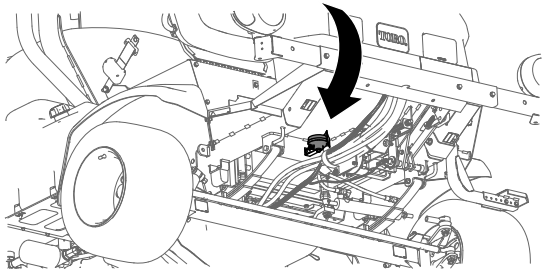

g207491

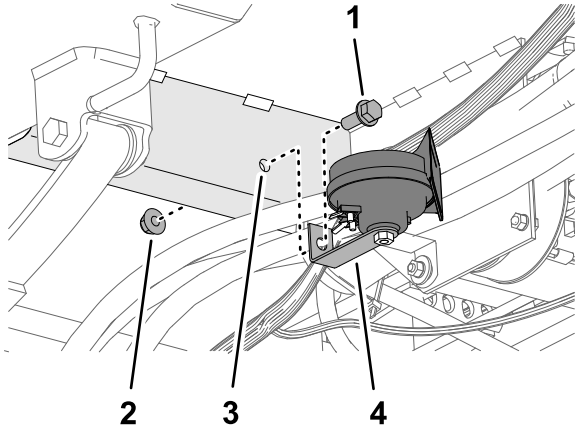

g207490

Figur 36

- | | |
|-----------------------------|------------------------------------|
| 1. Flänsskruv (3/8 x 1 tum) | 3. Hål 10 mm – golvplattans vinkel |
| 2. Flänslåsmutter (3/8 tum) | 4. Signalhornsenhet |

2. Montera fästet till signalhornsenheten vid golvplattans vinkel (Figur 36) med en flänsskruv (3/8 x 1 tum) och flänslåsmutter (3/8 tum).
3. Dra åt skruven och muttern till 37–45 N·m.

6

Dra kablaget till chassit

Delar som behövs till detta steg:

5	Kabelband
---	-----------

Dra kablaget under golvplattan

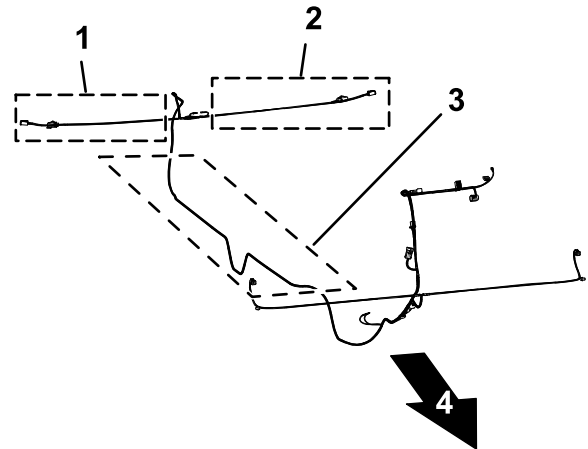

g208166

Figur 37

- | | |
|---|------------------------------------|
| 1. Kablagedel på 71 cm – HÖGER BLINKERS | 3. Kablagets 452 cm långa huvuddel |
| 2. Kablagedel på 89 cm – VÄNSTER BLINKERS | 4. Fram |

1. Dra kablagedelarna på 71 cm respektive 89 cm och kablagentets 452 cm långa huvuddel genom R-klämman som håller fast styrslangarna och som sitter bredvid golvplattan och framför framaxeln (Figur 38).

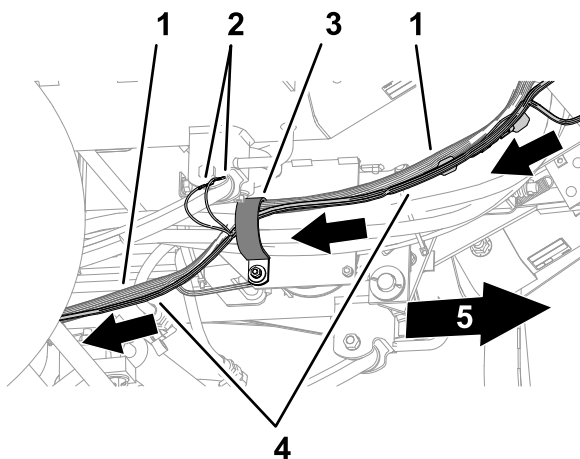

Figur 38

g208159

- | | |
|---------------------------------|-------------------------------|
| 1. Bakre kablage (på maskinen) | 4. Huvuddel av kablage (sats) |
| 2. Elektriska spadkopplingar | 5. Maskinens framsida |
| 3. R-klämma (framför framaxeln) | |

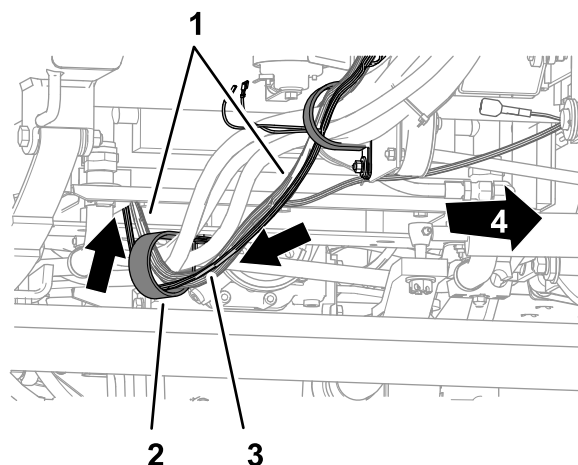

Figur 40

g208160

- | | |
|--------------------------------|-------------------------------|
| 1. Bakre kablage (på maskinen) | 3. Huvuddel av kablage (sats) |
| 2. R-klämma (bakom framaxeln) | 4. Maskinens framsida |

2. Anslut de två kopplingarna på kablaget som är märkta HORN (signalhorn) till signalhornets två elektriska spadkopplingar (Figur 39).

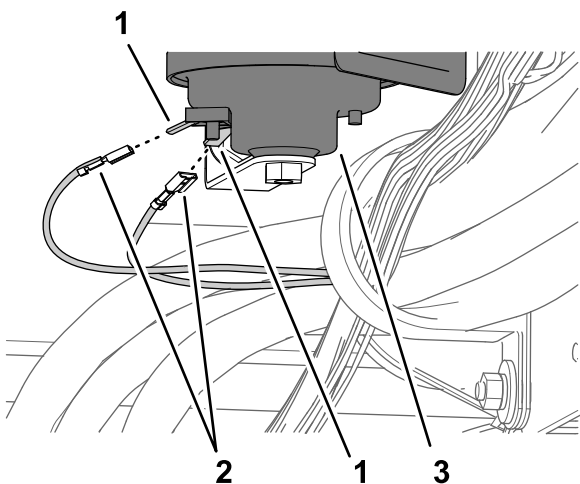

Figur 39

g208158

- | | |
|--------------------------------------|---------------|
| 1. Elektriska spadkopplingar | 3. Signalhorn |
| 2. Kopplingar (kablage – SIGNALHORN) | |

3. Dra kablagedelarna och kablgets huvuddel genom R-klämman under golvplattan och bakom framaxeln (Figur 40).

Dra kablaget längs ramen

1. Dra kablagedelarna och kablgets huvuddel uppåt och längs maskinens bakre kablage, och mellan maskinramen och motorn (Figur 41).

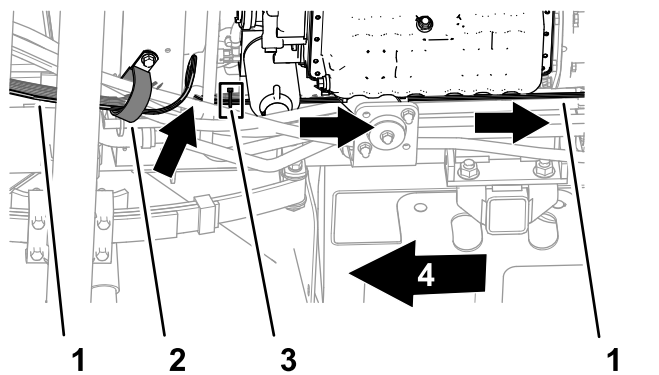

Figur 41

g208161

- | | |
|-------------------------------|-----------------------|
| 1. Huvuddel av kablage (sats) | 3. Kabelband |
| 2. R-klämma (bakom framaxeln) | 4. Maskinens framsida |

2. Fäst satsens kablage vid maskinens bakre kablage med ett kabelband enligt Figur 41.
3. Fortsätt att dra kablagedelarna och kablgets huvuddel bakåt längs maskinens bakre kablage enligt Figur 42.

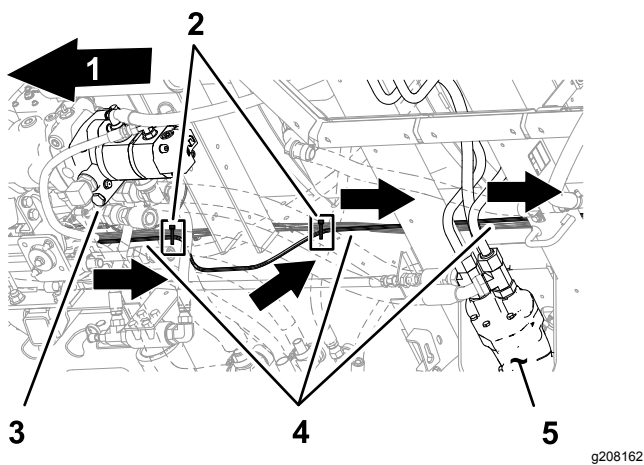

Figur 42

g208162

- | | |
|-----------------------|-------------------------------|
| 1. Maskinens framsida | 4. Huvuddel av kablage (sats) |
| 2. Kabelband | 5. Hydraulmotor (höger) |
| 3. Hydraulpump | |

4. Fäst satsens kablage vid maskinens bakre kablage med två kabelband enligt [Figur 42](#).

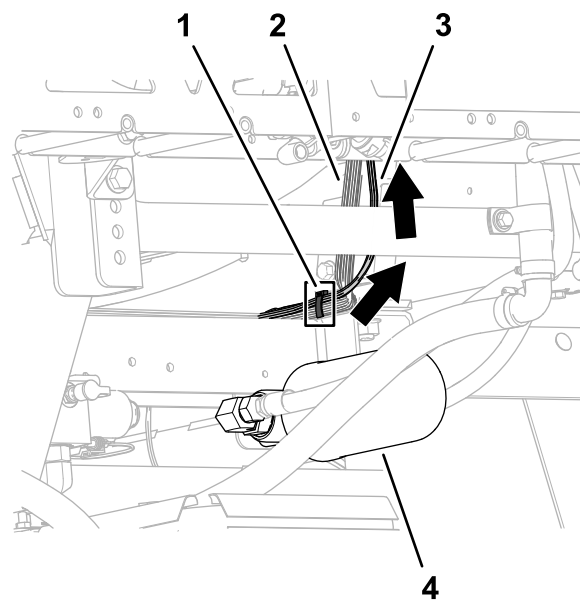

Figur 44

g208165

- | | |
|--------------------------------|-------------------------------|
| 1. Kabelband | 3. Huvuddel av kablage (sats) |
| 2. Bakre kablage (på maskinen) | 4. Hydraulfilter |

Dra kablaget till centersprutrampssektionen

1. Dra kablagedelarna och kablgets huvuddel upp till centersprutrampssektionen enligt [Figur 43](#) och [Figur 44](#).

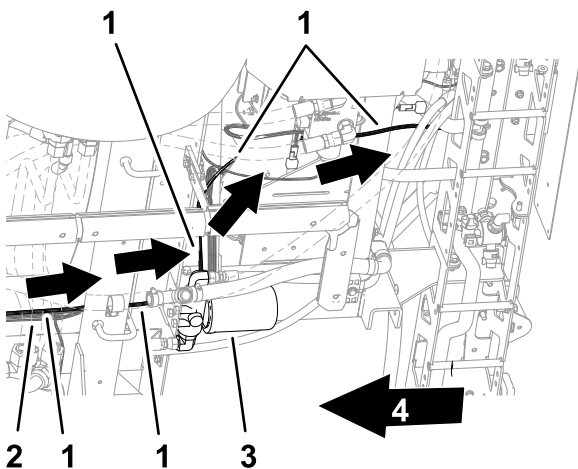

Figur 43

g208163

- | | |
|--------------------------------|-----------------------|
| 1. Huvuddel av kablage (sats) | 3. Hydraulfilter |
| 2. Bakre kablage (på maskinen) | 4. Maskinens framsida |

2. Fäst satsens kablage vid maskinens bakre kablage med ett kabelband enligt [Figur 44](#).
3. Dra satsens kablage till centersprutrampssektionen ([Figur 45](#)) på följande sätt:
- Kablgets huvuddel längs kablarna till lyftcylinderns grenrör.
 - Den 89 cm långa kablagedelen (med elkontakten som är märkt LEFT TURN SIGNAL [vänster blinkers]) mot den vänstra änden av centersprutrampssektionen.
 - Den 71 cm långa kablagedelen (med elkontakten som är märkt RIGHT TURN SIGNAL [höger blinkers]) mot den högra änden av centersprutrampssektionen.

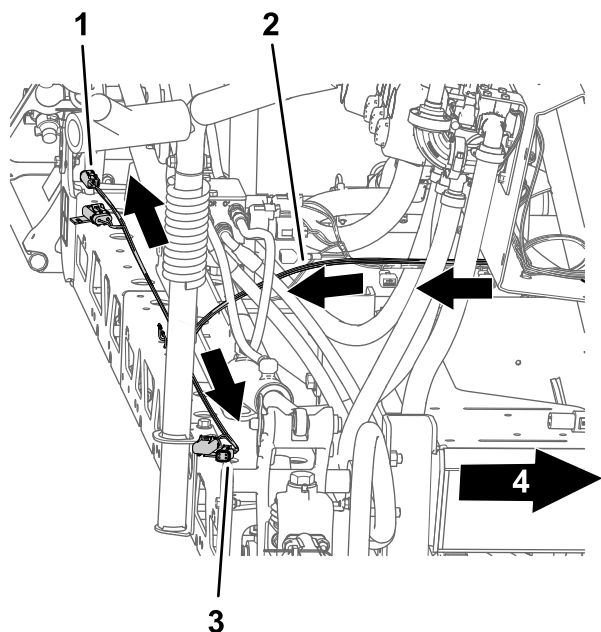

Figur 45

g208164

- | | |
|--|--|
| 1. Kablagedel på 89 cm
(VÄNSTER BLINKERS) | 3. Kablagedel på 71 cm
(HÖGER BLINKERS) |
| 2. Huvuddel av kablage | 4. Maskinens framsida |

7

Montera hastighetsskyltarna och registreringsskyltens fästen

Delar som behövs till detta steg:

3	Hastighetsdekal
1	Hastighetsskylt
2	Flänskruvar (5/16 x 3/4 tum)
2	Flänslåsmuttrar (5/16 tum)

Montera hastighetsdekalen på spruttanken

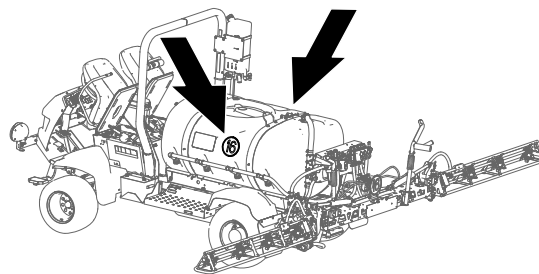

Figur 46

g207686

- Placera en 56 cm lång remsa maskeringstejp nedanför Toro Multi Pro 5800-dekalen baktill på tankens vänstra sida enligt Figur 47.

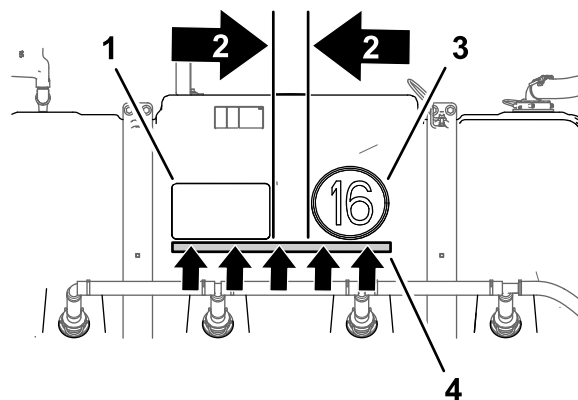

Figur 47

Spruttankens vänstra sida

g207684

- | | |
|------------------------------|------------------------------------|
| 1. Toro Multi Pro 5800-dekal | 3. Hastighetsdekal |
| 2. Mellanrum på 11 cm | 4. 56 cm lång remsa maskeringstejp |

- Mät 11 cm från den högra kanten på Toro Multi Pro 5800-dekalen och gör en markering på tanken med en blyertspenna [Figur 47](#).
- Ta bort skyddspapperet från en hastighetsdekal och rikta in dekalen efter markeringen som du gjorde i steg 1 och maskeringstejpens övre kant ([Figur 47](#)).
- Fäst dekalen på tanken och ta bort maskeringstejpen ([Figur 47](#)).
- Placera en 48 cm lång remsa maskeringstejp ovanför Toro Multi Pro 5800-dekalen framtill på tankens högra sida enligt [Figur 48](#).

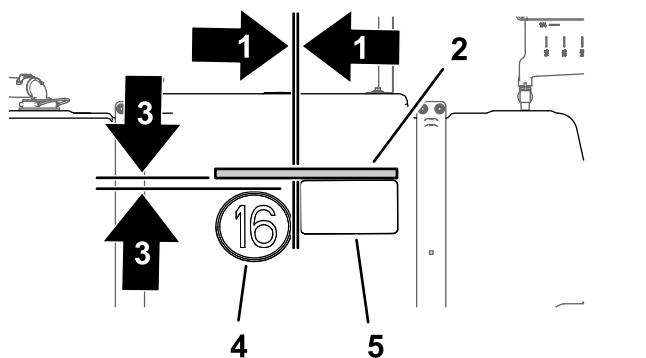

Figur 48

Spruttankens högra sida

- | | |
|------------------------------------|------------------------------|
| 1. Mellanrum på 21 mm | 4. Hastighetsdekal |
| 2. 48 cm lång remsa maskeringstejp | 5. Toro Multi Pro 5800-dekal |
| 3. Avstånd på 28 mm | |

- Mät 28 mm från maskeringstejpens nedre kant och gör en markering på tanken med en blyertspenna ([Figur 48](#)).
- Mät 21 cm från den vänstra kanten på Toro Multi Pro 5800-dekalen och gör en markering på tanken med en blyertspenna [Figur 48](#).
- Ta bort skyddspapperet från en hastighetsdekal och rikta in dekalen efter markeringarna ([Figur 48](#)) som du gjorde i steg 6 och 7.
- Fäst dekalen på tanken och ta bort maskeringstejpen ([Figur 48](#)).

Montera hastighetsskylten på centerspruttrampssektionen

- Ta bort skyddspapperet från en hastighetsdekal ([Figur 49](#)).

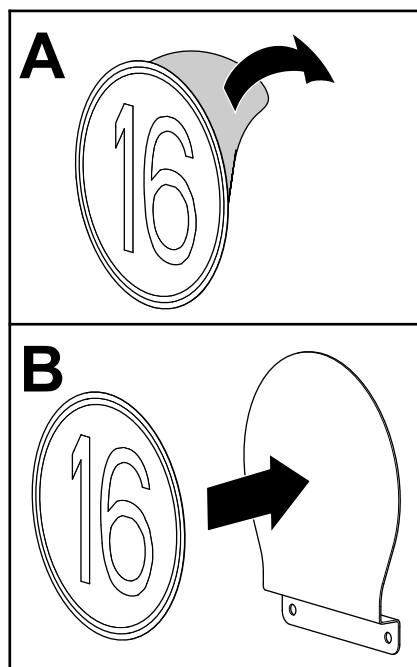

Figur 49

g209224

- Rikta in dekalen efter hastighetsskylten enligt [Figur 49](#).
- Börja uppifrån och tryck fast dekalen på tanken samtidigt som du tar bort luftbubblor.
- Ta bort de två flänsskruvarna (5/16 x 1 tum) och de två flänslåsmuttrarna (5/16 tum) som håller fast fästet för lyftcylinderns grenrör på lyftcylinderns fäste ([Figur 51](#)).

Obs: Kassera skruvarna och muttrarna.

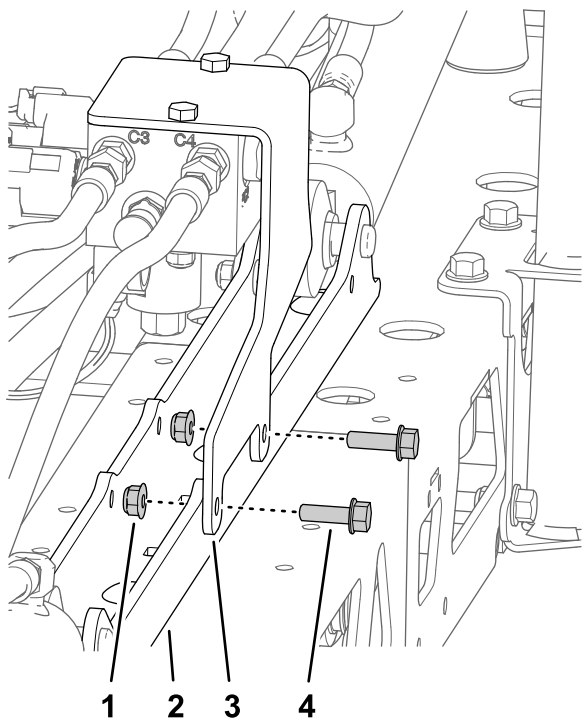

Figur 50

g207640

- | | |
|-------------------------------|-----------------------------------|
| 1. Flänslåsmuttrar (5/16 tum) | 3. Fäste (lyftcylinderns grenrör) |
| 2. Lyftcylinderns fäste | 4. Flänsskruvar (5/16 x 1 tum) |

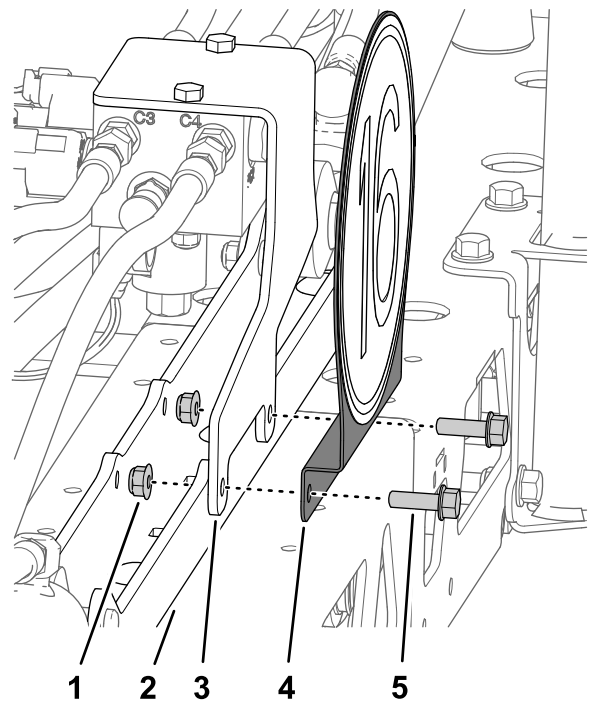

Figur 51

g207639

- | | |
|-----------------------------------|------------------------------|
| 1. Flänslåsmuttrar (5/16 tum) | 4. Fäste (hastighetsskytt) |
| 2. Lyftcylinderns fäste | 5. Flänsskruv (5/16 x 1 tum) |
| 3. Fäste (lyftcylinderns grenrör) | |

5. Rikta in hålen i hastighetsskyttens fäste, fästet för lyftcylinderns grenrör och lyftcylinderns fäste (Figur 51).

6. Montera hastighetsskyttens fäste på fästet för cylinderns grenrör och lyftcylinderns fäste (Figur 51) med två flänsskruvar (5/16 x 1 tum) och två flänslåsmuttrar (5/16 tum).

7. Dra åt skruvarna och muttrarna till 1 978–2 542 Ncm.

Montera registreringsskyltens fästen

1. Sätt fast registreringsskyltens fäste på stödfästet med två (2) flänsskruvar (5/16 x 3/4 tum) och två (2) flänslåsmuttrar (5/16 tum) enligt [Figur 52](#).

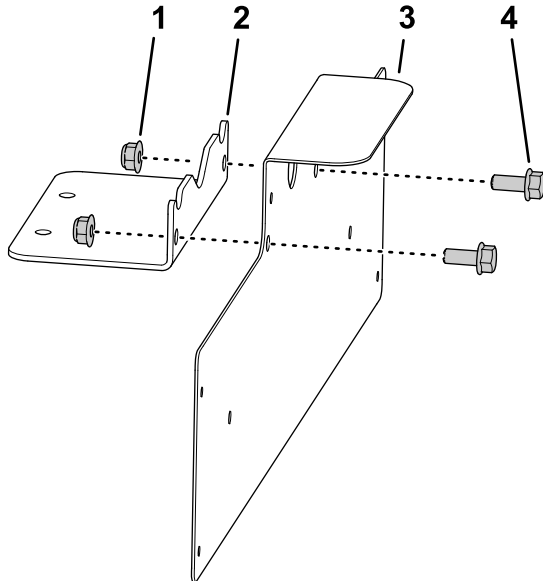

Figur 52

g207637

- | | |
|-------------------------------|----------------------------------|
| 1. Flänslåsmuttrar (5/16 tum) | 3. Fäste till registreringsskylt |
| 2. Stödfäste | 4. Flänsskruvar (5/16 x 3/4 tum) |

2. Dra åt skruvarna och muttrarna till 1 978–2 542 Ncm.
3. Rikta in hålen i stödfästet med hålen i ramen på centersprutrampssektionen ([Figur 53](#)).

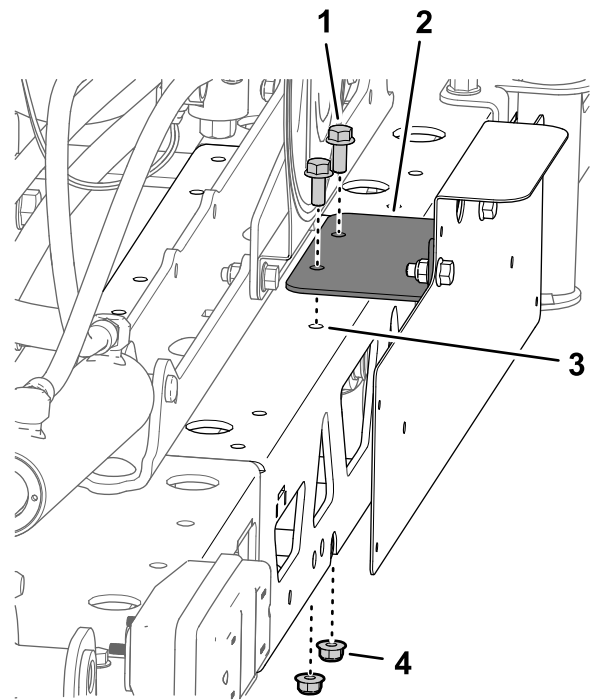

g207638

Figur 53

- | | |
|--------------------------------|------------------------------------|
| 1. Flänsskruv (5/16 x 3/4 tum) | 3. Ram (centersprutrampssektionen) |
| 2. Stödfäste | 4. Flänslåsmutter (5/16 tum) |

4. Montera stödfästet på centersprutrampssektionens ram ([Figur 53](#)) med två flänsskruvar (5/16 x 3/4 tum) och två flänslåsmuttrar (5/16 tum).

5. Dra åt skruvarna och muttrarna till 1 978–2 542 Ncm.

8

Montera registreringsskyltens lampa

Delar som behövs till detta steg:

1	Lampa till registreringsskylt
1	Skruv (nr 10 x 5/8 tum)
2	Låsmutter (nr 10)

Tillvägagångssätt

1. För in de två (2) kulkontakterna som har märkts med LICENSE LIGHT i de två (2) uttagen på registreringsskyltens lampa ([Figur 54](#)).

9

Montera baklamporna

Delar som behövs till detta steg:

1	Baklampsfäste
4	Flänsskruv (5/16 x 1 tum)
4	Flänslåsmutter (5/16 tum)
2	Baklampa
3	Kabelband

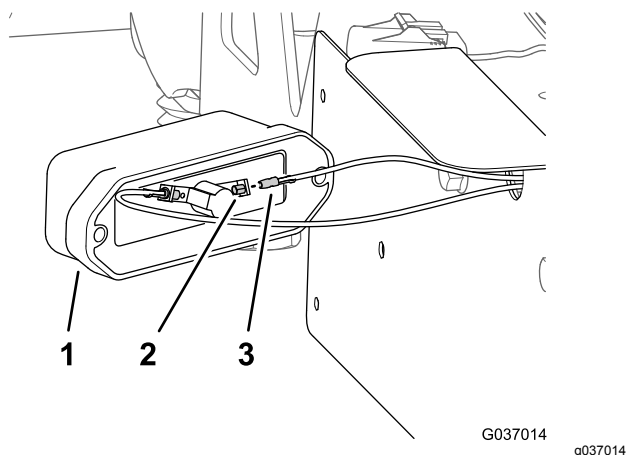

Figur 54

1. Lampa till registreringsskylt
2. Uttag
3. Kulkontakt (märkt LICENSE LIGHT)

2. Rikta lampans lyktglas nedåt och rikta in lampans hål med hålen i registreringsskyltens fäste (Figur 55).

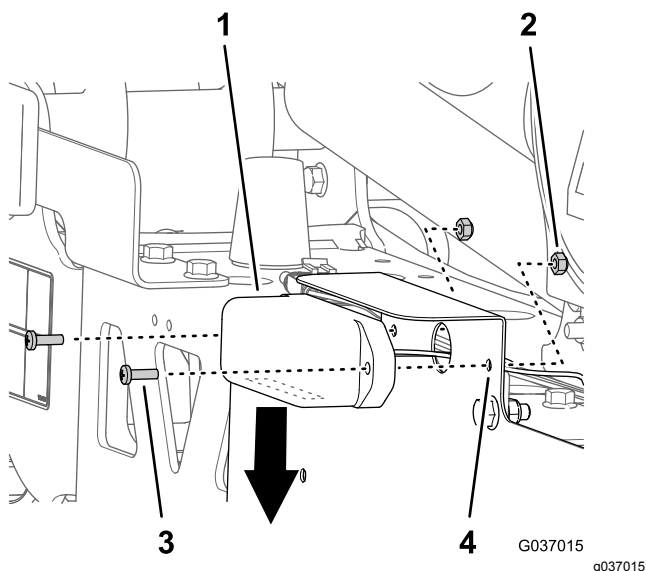

Figur 55

1. Lampa till registreringsskylt
2. Låsmutter (nr 10)
3. Skruv (nr 10 x 5/8 tum)
4. Fäste till registreringsskylt

3. Montera lampan på fästet (Figur 55) med två (2) skruvar (nr 10 x 5/8 tum) och två (2) låsmuttrar (nr 10).

Obs: Se till att kablarna inte kläms mellan lampan och registreringsskyltens fäste.

Montera baklampsfästena

1. Rikta in hålen i baklampsfästet med de två hålen (8 mm) på centersprutrampssektionens ram (Figur 56).

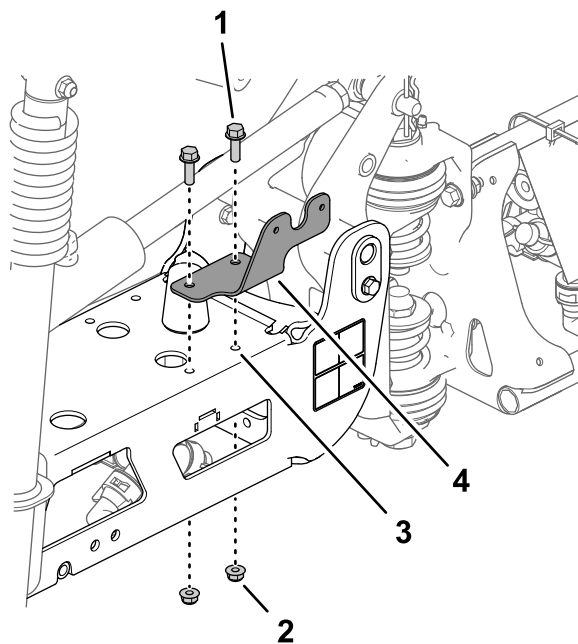

Figur 56

1. Flänsskruv (5/16 x 1 tum)
2. Flänslåsmutter (5/16 tum)
3. Hål – ram (centersprutrampssektion)
4. Baklampsfäste (höger fäste visas)

2. Montera baklampsfästet på ramen (Figur 56) med två flänsskruvar (5/16 x 1 tum) och två flänslåsmuttrar (5/16 tum).
3. Dra åt flänsskruvarna och flänslåsmuttrarna till 1 978–2 542 Ncm.
4. Upprepa steg 1–3 för baklampsfästet i den andra änden av centersprutrampssektionen.

Montera baklamporna

1. Ta bort de två muttrarna (5 mm) från de båda baklamporna (Figur 57).

Obs: Ta inte bort kontramuttrarna.

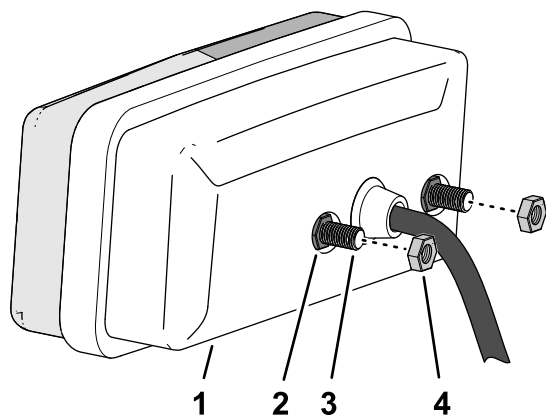

Figur 57

g207346

- | | |
|------------------------|----------------------|
| 1. Baklampa | 3. Skruv (5 x 16 mm) |
| 2. Kontramutter (5 mm) | 4. Mutter (5 mm) |

2. Montera baklampan på baklampsfästet (Figur 58) med två låsbrickor och två muttrar (5 mm).

Obs: Baklampans guldfärgade lyktglas ska vara vänt utåt.

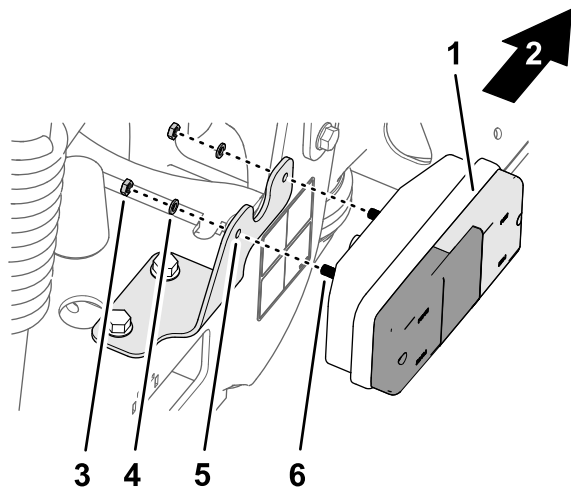

Figur 58

g207345

- | | |
|-----------------------------|---------------------------------|
| 1. Halvan med gult lyktglas | 4. Låsbricka – delad (5 mm) |
| 2. Utåt | 5. Baklampsfäste (höger visas) |
| 3. Mutter (5 mm) | 6. Skruv (5 x 16 mm – baklampa) |

3. Dra åt muttrarna till 972–1 198 Ncm.
4. Anslut blinkersens elkontakter (Figur 59) på följande sätt:

- Anslut kontakten med fyra uttag på satsens kablage som är märkt RIGHT TURN

SIGNAL (höger blinkers) till den högra baklampskabelns kontakt med fyra stift.

- Anslut kontakten med fyra uttag på satskablagen som är märkt LEFT TURN SIGNAL (vänster blinkers) till kontakten med fyra stift på vänster baklampskablage.

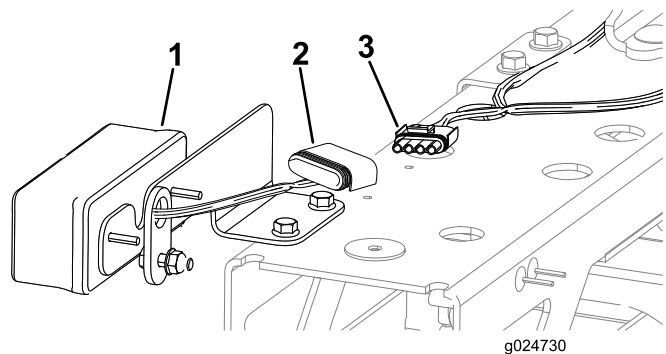

Figur 59

g024730

g024730

- | | |
|---|---|
| 1. Baklampa | 3. Kontakt med fyra stift (satskablage) |
| 2. Kontakt med fyra uttag (baklampskablage) | |

5. Upprepa steg 1–3 för baklampan i den andra änden av centersprutrampssektionen.
6. Fäst kablagenets huvuddel samt kablagedelarna på 89 cm och 71 cm med tre kabelband så som visas i Figur 60.

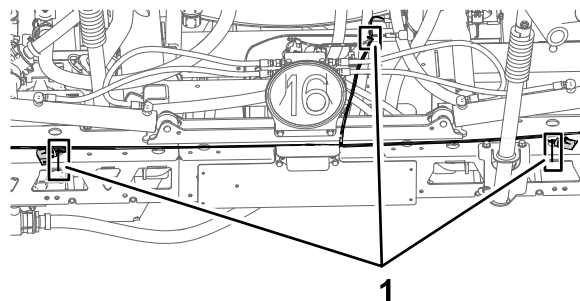

Figur 60

g208462

- | |
|--------------|
| 1. Kabelband |
|--------------|

10

Montera typskylten

Delar som behövs till detta steg:

1	Typskylt
4	Nit

Tillvägagångssätt

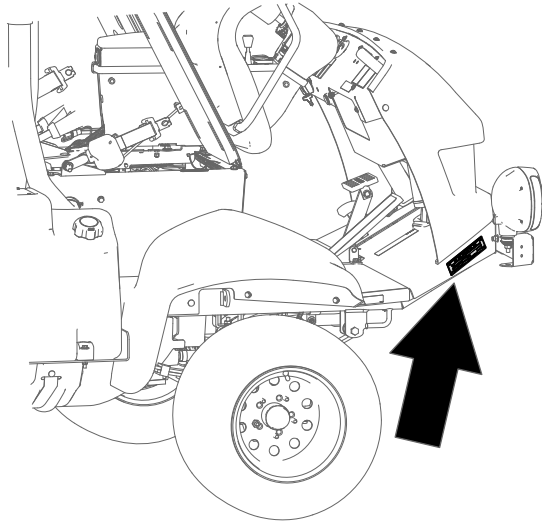

Figur 61

g207793

1. Placera typskyltens vänstra kant 150 mm från det vänstra hörnet av golvplattans kanal enligt [Figur 62](#).

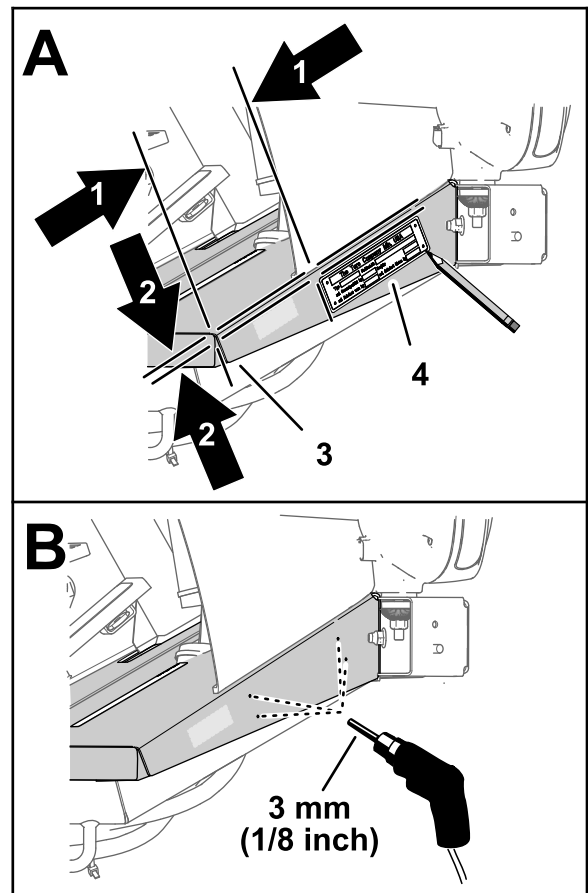

Figur 62

g207760

1. Vänster hörn av golvplattans kanal till typskyltens vänstra kant: 150 mm
2. Golvplattans ovansida till typskyltens övre kant: 10 mm
3. Golvplattans kanal
4. Typskylt

2. Placera typskyltens övre kant 150 mm från golvplattans ovansida enligt [Figur 62](#).
3. Markera hålen i typskylten på golvplattans kanal med en blyertspenna ([Figur 62](#)).
4. Använd en körnare och märk ut mitten på hålen i golvplattans kanal som du gjorde i steg 3.
5. Borra fyra hål med en diameter på 3 mm vid körnarmärkena ([Figur 62](#)).
6. Fäst typskylten på golvplattans kanal med fyra nitar ([Figur 63](#)).

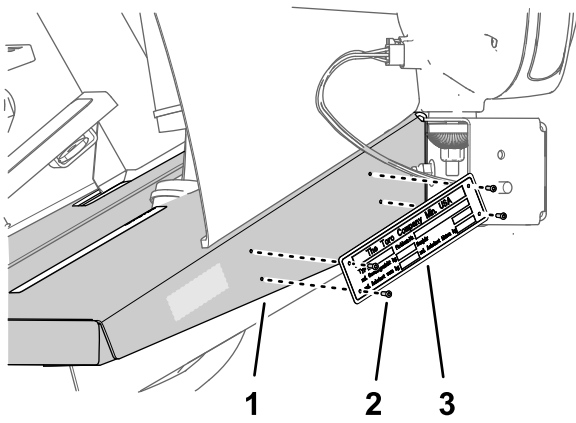

Figur 63

g207762

1. Golvplattans kanal
2. Nit
3. Typskylt

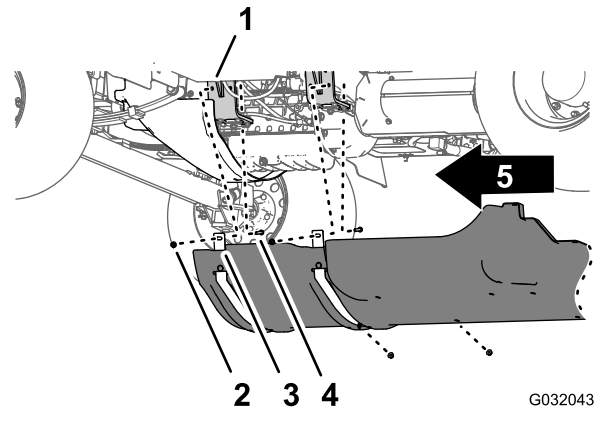

Figur 65

G032043

g032043

1. Motorfästen
2. Skruv – visas av tydlighetskål
3. Underredshölje
4. Flänslåsmuttrar (5/16 tum)
5. Maskinens främre del

11

Montera underredshöljet och den främre värmeskölden

Inga delar krävs

Montera underredshöljet

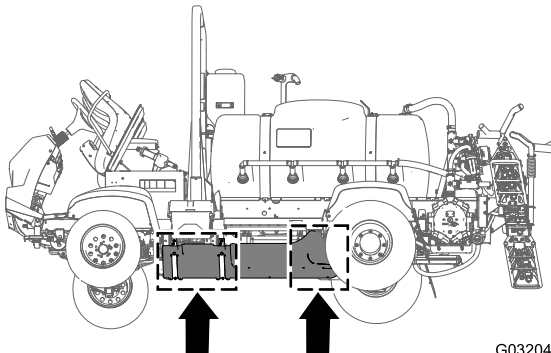

Figur 64

G032041

g032041

1. Rikta in underredshöljet mot underchassit på maskinen (Figur 65).

2. Placera de främre monteringsflänsarna på underredshöljet över skruvarna och vagnsskruvarna vid maskinens motormonteringsfästen (Figur 65).
3. Montera underredshöljet på motormonteringsfästena och skruvarna (Figur 65) med de fyra flänslåsmuttrar (5/16 tum) som du tog bort i steg 2 i [Ta bort underredshöljet \(sida 4\)](#).
4. Rikta in hålen i den bakre delen av underredshöljet mot hålen i chassit (Figur 66).

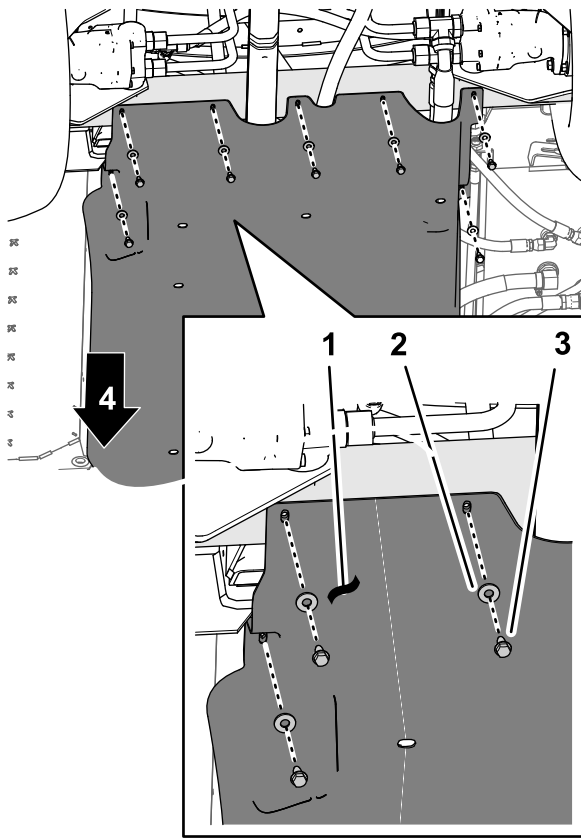

Figur 66

g208653

Maskiner av årsmodell 2017 visas, maskiner av årsmodell 2016 är likadana

- | | |
|-----------------------|----------------------------------|
| 1. Underredshölje | 3. Flänsskruvar (5/16 x 7/8 tum) |
| 2. Brickor (5/16 tum) | 4. Maskinens framsida |

Montera främre värmesköld

1. Rikta in den främre värmesköldens bakre fläns över den bakre värmesköldens främre fläns (Figur 67).

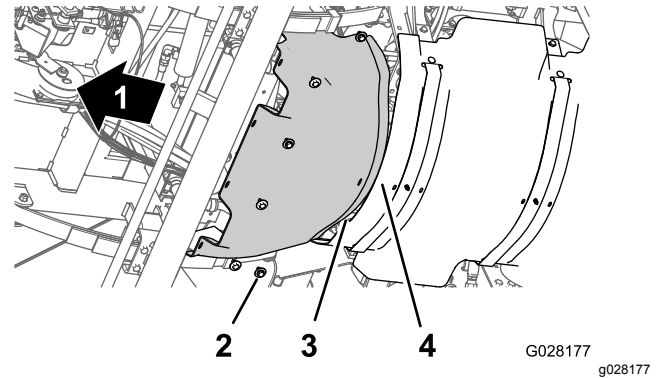

Figur 67

G028177

g028177

- | | |
|--------------------------------|------------------------------------|
| 1. Maskinens framsida | 3. Bakre fläns (främre värmesköld) |
| 2. Sexkantsskruvar och brickor | 4. Främre fläns (bakre värmesköld) |

5. Montera den bakre delen av underredshöljet på chassit (Figur 66) med fästelementen som du tog bort i steg 1 i [Ta bort underredshöljet \(sida 4\)](#) på följande sätt:
 - **Maskiner av årsmodell 2016** – 7 flänsskruvar (5/16 x 7/8 tum) och 7 brickor (5/16 tum)
 - **Maskiner av årsmodell 2017 och senare** – 5 flänsskruvar (5/16 x 7/8 tum) och 5 brickor (5/16 tum)
6. Dra åt skruvarna och muttrarna till 1 129–1 582 Ncm.

2. Rikta in hålen i den främre värmeskölden med de gängade hålen i chassit (Figur 67).
3. Fäst den främre värmeskölden på maskinen med de sex sexkantsskruvarna och sex brickorna (Figur 67) som du tog bort i steg 3 av [Ta bort den främre värmeskölden \(sida 3\)](#).
4. Dra åt skruvarna till 1 978–2 542 Ncm.
5. Ta bort domkrafterna och sänk ned maskinen.

12

Ansluta batteriet

Inga delar krävs

Tillvägagångssätt

⚠ VARNING

Elgnistor kan få batterigaserna att explodera vilket kan leda till personskador.

Felaktig dragning av batterikabeln kan skada grässprutan och kablarna och orsaka gnistor.

- Lossa alltid batteriets minuskabel (svart) innan du lossar pluskabeln (röd).
- Anslut alltid pluskabeln (röd) innan du ansluter minuskabeln (svart).

Batteriets kabelanslutningar eller verktyg av metall kan kortslutas mot metalledar på grässprutan och orsaka gnistor.

- När batteriet installeras eller tas bort får batterianslutningarna inte komma i kontakt med några av grässprutans metalledar.
- Låt inte metallverktyg kortsluta mellan batterianslutningarna och grässprutans metalledar.
- Håll alltid batteriremmen på plats för att skydda och säkra batteriet.

1. Anslut batteriets pluskabel till batteriets pluspol (Figur 68).

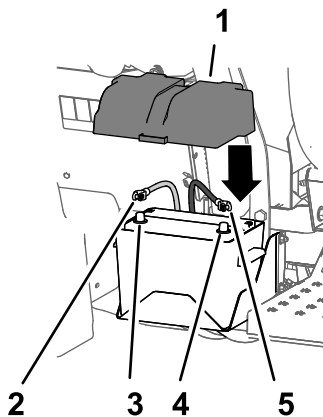

Figur 68

g207211

- | | |
|-----------------------|------------------------|
| 1. Batterikåpa | 4. Batteriets minuspol |
| 2. Pluskabel | 5. Minuskabel |
| 3. Batteriets pluspol | |

2. Anslut batteriets minuskabel till batteriets minuspol (Figur 68).
3. Rikta in batterikåpan med batterilådan och fäst den med remmen (Figur 68).

Körning

Använda blinkersen

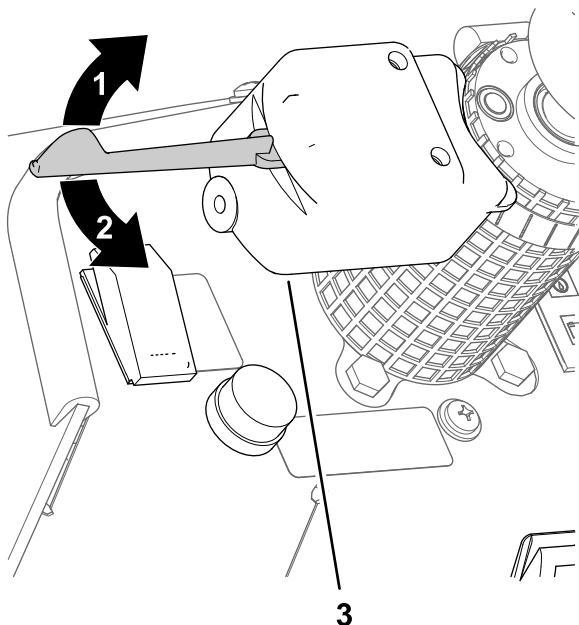

Figur 69

g208463

- | | |
|-----------------------|-----------------------|
| 1. Visar högersväng | 3. Blinkersomkopplare |
| 2. Visar vänstersväng | |

- För blinkersomkopplarens spak uppåt för att visa att du tänker göra en högersväng.
- För blinkersomkopplarens spak nedåt för att visa att du tänker göra en vänstersväng.
- Du stänger av blinkersen genom att föra spaken till mittläget.

Använda arbetslamporna och strålkastarna

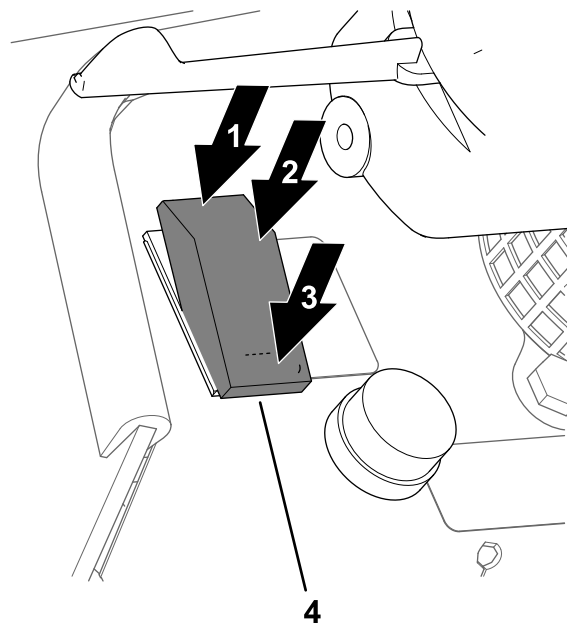

Figur 70

g208460

- | | |
|---|--|
| 1. STRÅLKASTARNA
I PÅSLAGET läge
(omkopplarens sluttande
ände) | 3. ARBETSLAMPORNA
I PÅSLAGET läge
(omkopplarens runda
ände) |
| 2. AVSLAGET läge | 4. Ljusomkopplare |

- Slå PÅ arbetslamporna genom att föra ljusomkopplaren framåt (mot omkopplarens axelände) (Figur 70).
- För ljusomkopplaren till mittläget för att slå AV (Figur 70).
- Slå PÅ strålkastarna genom att föra ljusomkopplaren bakåt (mot omkopplarens sluttande ände) (Figur 70).

Använda signalhornet

Tryck på signalhornsknappen när du vill använda signalhornet (Figur 71).

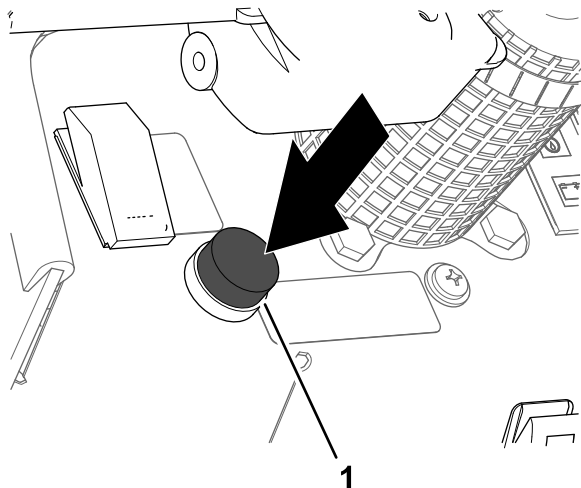

Figur 71

g208459

1. Signalhornsknapp

Använda varningsblinkerssen

Slå på varningsblinkerssen genom att flytta varningsblinkersomkopplaren uppåt till det PÅSLAGNA läget (Figur 72).

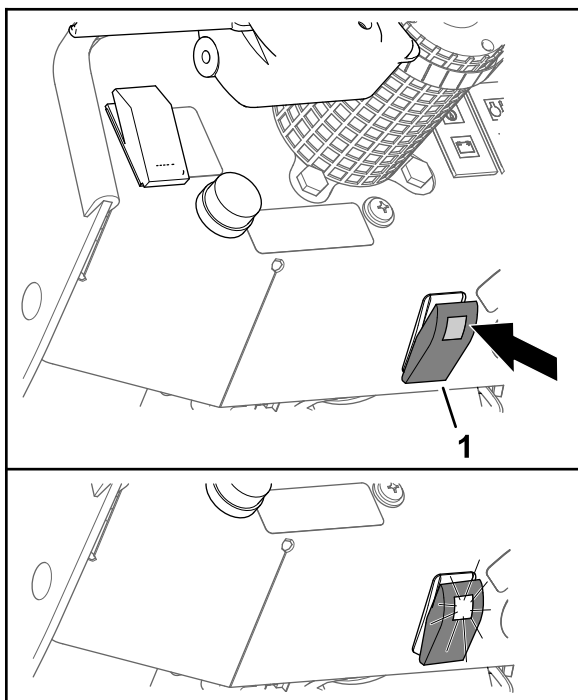

Figur 72

g208456

1. Varningsblinkersomkopplare

Underhåll

Byta ut glödlamporna

Byta ut glödlamporna i en arbetslampa

1. Kontrollera att ljusomkopplaren är i det AVSLAGNA läget.
2. Ta bort de sex skruvarna som håller fast arbetslampan (Figur 73).

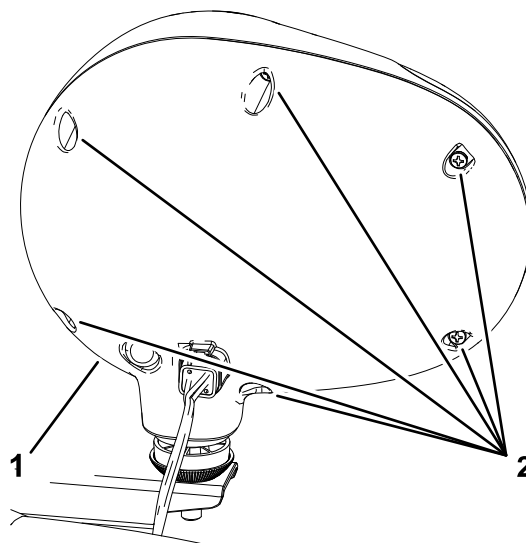

Figur 73

g209233

1. Skruvar
2. Arbetslampans kåpa

3. Ta bort arbetslampans kåpa (Figur 73).
4. Ta bort glödlampan med den öppna kretsen längs tråden.

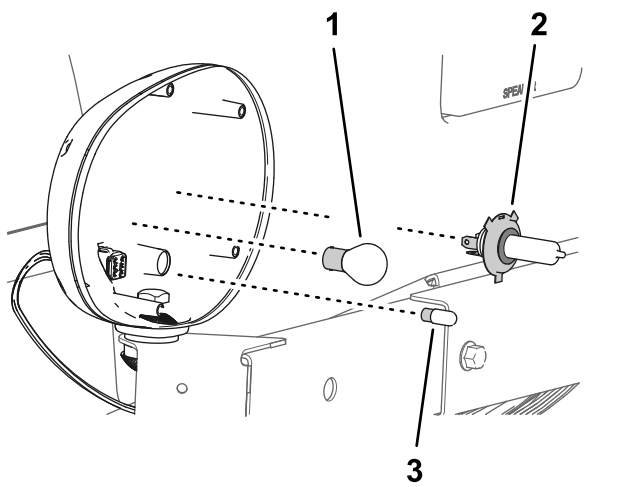

Figur 74

g208458

1. Glödlampa (21 W)
2. Glödlampa (4 W)
3. Halogenlampa

5. Montera den nya glödlampan.
6. Sätt fast arbetslampans kåpa med de sex skruvarna.

Byta ut en glödlampa i baklampan

1. Kontrollera att ljusomkopplaren är i det AVSLAGNA läget.
2. Ta bort de två skruvarna som håller fast kåpan och lyktglaset längst ned på baklampan.
3. Ta bort baklampans kåpa.
4. Tryck in tappen på glödlampan, vrid glödlampan åt vänster och dra ut den (Figur 75).

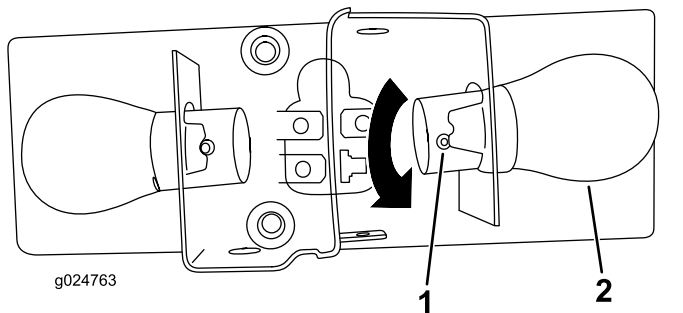

Figur 75

g024763

g024763

1. Tapp
2. Glödlampa

5. Sätt i den nya glödlampan i sockeln där den gamla glödlampan satt.
6. Vrid den nya glödlampan åt höger tills tappen på glödlampan riktas in med skåran i lampans hölje (Figur 75).
7. Montera baklampans kåpa med de två (2) skruvarna.

Byta ut en glödlampa i registreringsskylten

1. Ta bort de två (2) skruvarna som fäster kåpan på basen för registreringsskyltens lampa och ta bort kåpan (A i Figur 76).

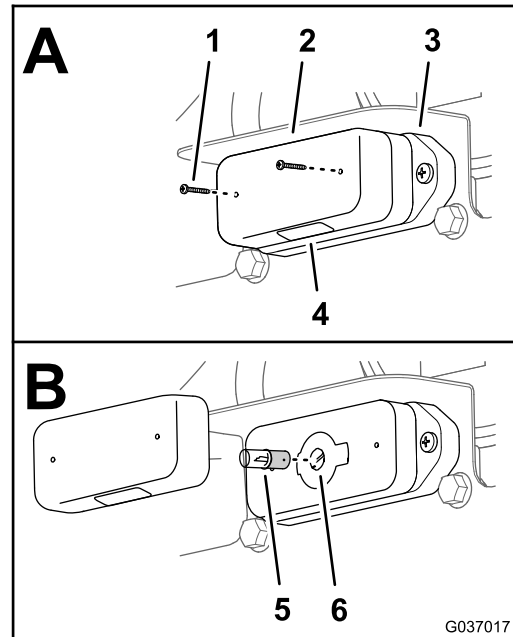

Figur 76

G037017

g037017

1. Skruv
2. Kåpa
3. Lampans bas
4. Lyktglas
5. Glödlampa
6. Lampsocket

2. Tryck ned glödlampan något och vrid den moturs tills det går att ta ut den ur sockeln. Avlägsna glödlampan (B i Figur 76).
3. Sätt i den nya glödlampan i lampsocketn (B i Figur 76).
4. Tryck ned glödlampan något och vrid den medurs tills den sitter fast i sockeln (B i Figur 76).
5. Rikta in locket till basen på registreringsskyltens lampa med lyktglaset nedåt (A i Figur 76).
6. Sätt fast lyktglaset på basen med de två (2) skruvarna som du tog bort i steg 1.

Byta ut säkringar

Byta ut baklampornas säkringar

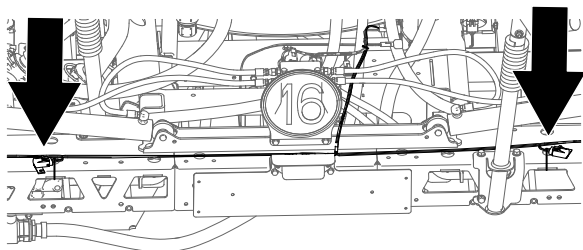

Figur 77

g208461

Obs: Maskinen har separata säkringar för vänster och höger baklampor.

1. Ta bort kåpan från säkringshållaren (Figur 78).

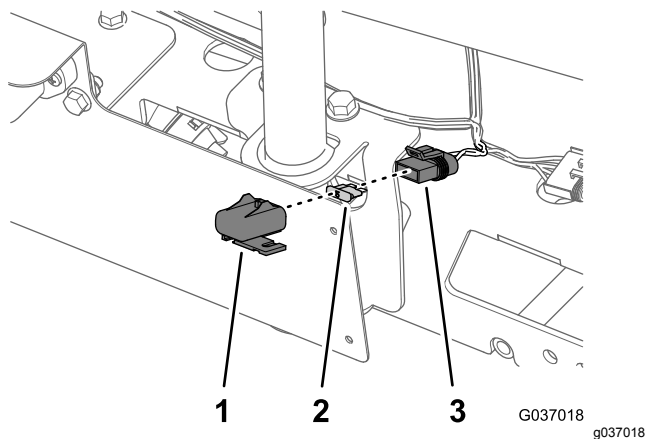

Figur 78

G037018

g037018

1. Kåpa
2. Säkring
3. Säkringshållare

2. Ta bort den öppna säkringen (Figur 78).
3. För in den nya säkringen i hållaren tills säkringen sitter i ordentligt (Figur 78).

Obs: Använd endast en säkring som är klassad för samma strömstyrka som den säkring du byter ut.

4. Montera kåpan på säkringshållaren (Figur 78).

Byta ut säkringar i säkringsblocket

Elsystemet skyddas av säkringar och behöver inget underhåll. Undersök om det har uppstått funktionsfel eller kortslutning i komponenten eller kretsen om en säkring går.

1. Dra ut den öppna säkringen.
2. Ersätt den öppna säkringen med en ny säkring (Figur 79).

Obs: Kontrollera att en säkring med rätt storlek har monterats.

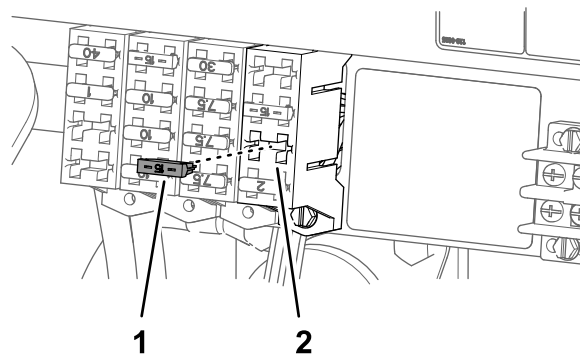

Figur 79

g208457

1. Säkring
2. Säkringsplats

Anteckningar:

Anteckningar:

Anteckningar:



Count on it.