



MODEL NO. 04353—60001 E SEGUENTI
MODEL NO. 04354—60001 E SEGUENTI

**GUIDA PER
L'OPERATORE**

GREENSMASTER® 3100



PREAMBULO

Il manuale dell'operatore comprende le istruzioni per la sicurezza, per l'uso e la manutenzione.

Il presente manuale accentua le informazioni sulla sicurezza, sulla meccanica e sul prodotto in genere. I messaggi di sicurezza sono identificati dai richiami PERICOLO, AVVERTENZA e ATTENZIONE. Ogniqualvolta si vede il triangolo di allarme per la sicurezza, è importante comprendere chiaramente il messaggio di sicurezza che segue. "IMPORTANTE" evidenzia speciali informazioni meccaniche, mentre "NOTA" accentua le informazioni generali sul prodotto, degne di particolare attenzione.

NUMERO DEL MODELLO E MATRICOLA

Il numero del modello e la matricola del trattorino sono stampigliati sulla targhetta montata sul longherone anteriore sinistro. Il numero del modello e la matricola dell'unità falciante sono stampigliati sulla targhetta montata sulla parte anteriore dell'unità falciante centrale, in alto. Nella corrispondenza relativa al tosaerba ed in sede di ordinazione, citare numero del modello e matricola.

Per ordinare parti di ricambio ad un concessionario TORO autorizzato, precisare quanto segue:

1. Numero del modello e matricola della macchina.
2. Numero del pezzo, descrizione e quantitativo richiesto.

Nota: In sede di ordinazione, se si usa il catalogo delle parti di ricambio, non citare il numero di riferimento, bensì il numero del pezzo.

INDICE

Sicurezza	3
Dati tecnici	8
Istruzioni preoperative	9
Comandi	12
Istruzioni operative	14
Manutenzione	20

SICUREZZA

Formazione del personale

1. Leggere attentamente le istruzioni. Imparare a conoscere i comandi e il corretto utilizzo dell'apparecchiatura.
2. Non consentire ai bambini o alle persone che non hanno letto le presenti istruzioni di usare il trattorino. Può darsi che le leggi locali prevedano un'età minima per l'utilizzo del trattorino.
3. Non rasare il prato in presenza di persone, in particolare bambini e animali domestici nelle vicinanze.
4. Ricordarsi che l'operatore o l'utente è responsabile di eventuali incidenti o pericoli che potrebbero interessare le persone o le loro proprietà.
5. Non trasportare passeggeri.
6. E' indispensabile che tutti i conducenti del trattorino vengano a conoscenza delle istruzioni professionali e pratiche, che evidenziano:
 - la necessità di prestare la massima attenzione e concentrazione durante l'impiego di trattorini;
 - il controllo che lo slittamento del trattorino su un pendio continui dopo l'inserimento del freno. Le ragioni principali che provocano la perdita di controllo del trattorino sono:
 - l'insufficiente aderenza delle ruote;
 - la velocità eccessiva del trattorino;
 - l'insufficiente capacità di frenata;
 - il tipo di macchina non indicato per l'applicazione;
 - la mancata consapevolezza delle condizioni del terreno, in particolare dei pendii.

Preparazione

1. Durante la rasatura, indossare sempre scarpe robuste e calzoncini lunghi. Non azionare la macchina a piedi nudi o calzando sandali.
2. Controllare bene la zona dove si intende utilizzare la macchina e togliere tutti gli oggetti che potrebbero essere lanciati dalla macchina.
3. **ATTENZIONE:** la benzina è altamente infiammabile.
 - Conservare il combustibile in contenitori appositi.
 - Effettuare il rifornimento del combustibile soltanto all'aperto e senza fumare.
 - Aggiungere del combustibile prima di avviare il motore. Non togliere mai il tappo del serbatoio del combustibile o aggiungere benzina a motore funzionante o caldo.
 - In caso di travasamento di benzina, non avviare il motore, ma spostare la macchina dalla macchia di benzina ed evitare di creare una fonte di accensione fino a quando i vapori della benzina non sono scomparsi.
 - Rimettere bene in posizione i tappi del serbatoio del combustibile e dei contenitori.
4. Sostituire le marmitte difettose.
5. Prima di usare la macchina, controllare sempre che le lame, i bulloni delle lame e il complessivo di taglio non siano consumati o rotti. In presenza di lame e bulloni consumati e rotti, sostituire tutto il set.
6. Sulle macchine multilama, prestare la massima attenzione perché la rotazione di una lama può provocare la rotazione delle altre lame.

Funzionamento

1. Non far funzionare il motore in un locale piccolo, onde evitare l'accumulo di livelli pericolosi di monossido di carbonio.

SICUREZZA

2. Effettuare la rasatura soltanto durante le ore diurne o in presenza di una buona illuminazione.
3. Prima di cercare di avviare il motore, disinserire tutte le frizioni di innesto delle lame e portare la leva in folle.
4. Non utilizzare la macchine su pendii dalle pendenze sottoindicate:
 - Non effettuare la rasatura trasversalmente su pendenze superiori ai 5_
 - Non effettuare la rasatura in salita su pendenze superiori ai 10_
 - Non effettuare la rasatura in discesa su pendenze superiori ai 15_
5. Ricordarsi che non esistono pendii “sicuri”. L’impiego della macchina sui pendii erbosi comporta un’attenzione particolare. Per evitare eventuali ribaltamenti:
 - non fermare o avviare improvvisamente la macchina in salita o in discesa;
 - inserire la frizione gradualmente; innestare sempre una marcia, specialmente in discesa;
 - procedere a bassa velocità sui pendii e nelle curve strette;
 - controllare che non ci siano montagnette, buche o altri pericoli nascosti;
 - non effettuare la rasatura trasversalmente al pendio, a meno che le istruzioni del trattorino non lo consentano.
6. Prestare la massima attenzione durante il traino di carichi o l’impiego di attrezzatura pesante.
 - Utilizzare soltanto punti di attacco per la barra di traino approvati.
 - Limitare i carichi a livelli controllabili.
 - Non effettuare curve troppo strette. Prestare la massima attenzione in retromarcia.
 - Usare contrappesi o zavorre per le ruote quando lo prevede il libretto delle istruzioni.
7. Fare attenzione al traffico durante l’attraversamento o in prossimità di strade.
8. Arrestare la rotazione delle lame prima di procedere su superfici che non siano erbose.
9. Quando si utilizzano attrezzi, non scaricare mai il materiale verso i presenti e non consentire a nessuno di avvicinarsi alla macchina funzionante.
10. Non azionare il trattorino in presenza di protezioni o ripari difettosi o in assenza degli stessi.
11. Non modificare i valori di regolazione del motore o far girare il motore oltre il numero di giri previsto. L’impiego del motore a regime eccessivo può aumentare il pericolo di infortuni.
12. Prima di lasciare il sedile di guida:
 - disinnestare la presa di potenza e abbassare gli attrezzi;
 - mettere in folle e inserire il freno di stazionamento;
 - fermare il motore e togliere la chiave.
13. Disinserire il moto agli attrezzi, fermare il motore e staccare o i fili della candela di accensione o togliere la chiave di accensione nei seguenti casi:
 - prima di eliminare eventuali intasamenti o sbloccare la tramoggia;
 - prima di controllare, pulire o lavorare sul trattorino;
 - dopo avere colpito un oggetto. Controllare il trattorino per individuare eventuali rotture e provvedere alle riparazioni prima di riavviare e azionare l’attrezzatura;
 - se la macchina comincia a vibrare in modo anomalo (controllare immediatamente).
14. Disinserire il moto agli attrezzi durante il trasporto o il rimessaggio della macchina.
15. Fermare il motore e disinserire il moto agli attrezzi:
 - prima di provvedere al rifornimento di combustibile;
 - prima di togliere il raccogliherba;

SICUREZZA

- prima di regolare l'altezza, a meno che le regolazioni non siano state effettuate dalla posizione dell'operatore.

16. Limitare il valore di regolazione dell'acceleratore durante la fase di decelerazione del motore e, se il motore fosse dotato di una valvola di esclusione combustibile, escludere l'erogazione del combustibile al termine della rasatura.

Manutenzione e rimessaggio

- 1.** Controllare il serraggio di dadi e viti per garantire il funzionamento sicuro dell'attrezzatura.
- 2.** Non conservare mai l'attrezzatura contenente benzina nel serbatoio all'interno di un edificio in cui i fumi possano provocare una fiamma libera o una scintilla.
- 3.** Lasciare raffreddare il motore prima di conservarlo in un luogo chiuso.
- 4.** Per limitare la possibilità di incendio, controllare che il motore, la marmitta, il vano batteria e l'area di conservazione del combustibile non contengano erba, foglie o una quantità eccessiva di grasso.**5.** Controllare di frequente che il raccoglierba non presenti segni di usura.
- 6.** Ai fini della sicurezza, sostituire gli organi consunti o rotti.
- 7.** Effettuare l'eventuale scarico del serbatoio del combustibile all'aperto.
- 8.** Sulle macchine multilama, tenere presente che la rotazione di una lama può provocare la rotazione delle altre.
- 9.** Quando si deve parcheggiare, conservare o lasciare incustodita la macchina, abbassare gli organi di taglio, a meno che non venga utilizzato un fermo.

Livelli sonori e vibratori

Livelli sonori

Durante il funzionamento di questa macchina l'equivalente pressione sonora continua ponderata A all'orecchio dell'operatore è di 86 dB(A), basata su misure ottenute con macchine identiche, in ottemperanza alle procedure 84/538/EEC.

Durante il funzionamento di questa macchina l'equivalente livello di potenza sonora è di 100 dB(A), basato su misure ottenute con macchine identiche, in ottemperanza alle procedure delineate nella Direttiva 79/113/CEE ed emendamenti.

Livelli vibratori

Durante il funzionamento di questa macchina il livello di vibrazione della parte posteriore è di 2,5 m/s², basato su misure ottenute con macchine identiche in ottemperanza alle procedure ISO 2631.

Durante il funzionamento di questa macchina il livello di vibrazione della parte posteriore non supera 0,5 m/s², basato su misure ottenute con macchine identiche in ottemperanza alle procedure ISO 2631.

PROTOTYPE

SPIEGAZIONE DEI SIMBOLI

Liquidi caustici: ustioni chimiche a dita o mani	Esalazioni nocive o gas tossici: asfissia	Scosse elettriche: elettrocuzione.	Liquido ad alta pressione: penetrazione nel corpo	Spruzzo ad alta pressione: abrasione della pelle	Spruzzo ad alta pressione: abrasione della pelle	Schiacciamento dita o mani causato dall'alto	Schiacciamento dita o piede causato dall'alto

Schiacciamento del corpo causato dall'alto	Schiacciamento del torso causato lateralmente	Schiacciamento dita o mano causato lateralmente	Schiacciamento gamba causato lateralmente	Schiacciamento del corpo	Schiacciamento testa, tronco e braccia	Taglio dita o mani	Taglio al piede

Piede ferito o impigliato: vitone rotante	Amputazione del piede: lame rotanti	Amputazione mano o dita: lama della girante	Attendere che tutti i componenti della macchina siano completamente fermi prima di toccarli	Amputazione dita o mano: ventilatore del motore	Avviluppamento del corpo: cavo di comando inserimento attrezzo	Avviluppamento dita o mano: trasmissione a catena



Avviluppamento mano e braccio: trasmissione a catena	Oggetti lanciati o sfreccianti: tutto il corpo è in pericolo	Oggetti lanciati o sfreccianti: viso in pericolo	Investimento (macchina illustrata nella casella tratteggiata)	Ribaltamento macchina guidando il tosaerba	Ribaltamento macchina: sistema di protezione antiribaltamento (Macchina illustrata nella casella tratteggiata)	Pericolo di energia immagazzinata: contraccolpo o movimento verso l'alto.	Superfici molto calde: ustioni a dita o mani



Esplosione	Fuoco o fiamma libera	Fissare il cilindro di sollevamento col dispositivo di bloccaggio prima di recarsi in zone pericolose	Mantenere la distanza di sicurezza dalla macchina	Tenersi lontano da componenti snodati a motore acceso	Non aprire o rimuovere le protezioni di sicurezza mentre il motore gira	Non salire sulla piattaforma di carico se la presa di forza è collegata al trattore e il motore gira	Non salire

Spegner il motore e togliere la chiave prima di eseguire lavori di manutenzione o riparazioni	Su questa macchina il passeggero può sedersi solo sull'apposito sedile, e soltanto se non impedisce la vista all'utente	Consultare le idonee procedure di revisione sul manuale tecnico	Allacciare le cinture di sicurezza	Triangolo di attenzione alla sicurezza	Simbolo di attenzione alla sicurezza	Leggere il manuale dell'operatore

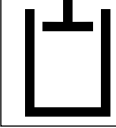
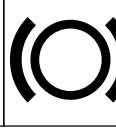
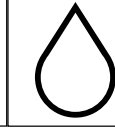

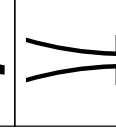
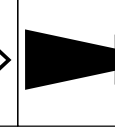
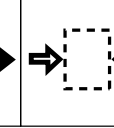
SPIEGAZIONE DEI SIMBOLI

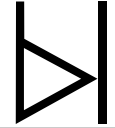
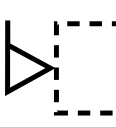
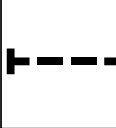
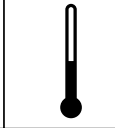
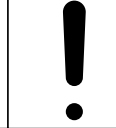
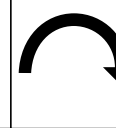
							
Portare gli occhiali di protezione	Portare il casco di protezione	Portare la cuffia silenziatrice	Attenzione! Pericolo di tossicità	Pronto soccorso	Lavare con abbondante acqua	Motore	Trasmissione

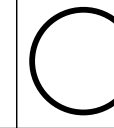

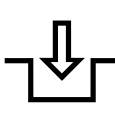
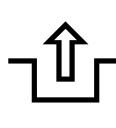
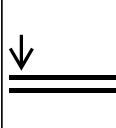
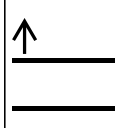
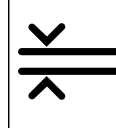
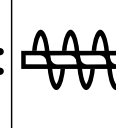
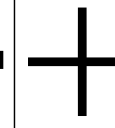
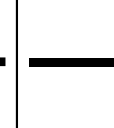

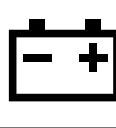
							
Vietato fumare, fuoco o fiamma libera	Impianto idraulico	Sistema di frenatura	Olio	Refrigerante (acqua)	Presa d'aria	Gas di scarico	Pressione

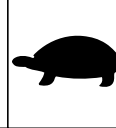
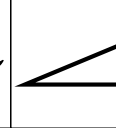
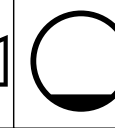
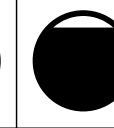
							
Spia di livello	Livello del liquido	Filtro	Temperatura	Avaria	Interruttore-Meccanismo di avviamento	On/start	Off/stop

							
Innesto	Disinnesto	Abbassamento attrezzo	Sollevamento attrezzo	Distanza	Spazzaneve, coclea collettore	Più-aumento-polarità positiva	Meno-diminuzione-polarità negativa

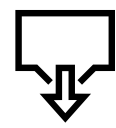
							
Avvisatore acustico	Caricamento batteria	Contatore-Ore di lavoro completate	Veloce	Lento	Variabile continua, lineare.	Vuoto	Pieno

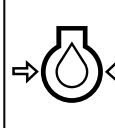
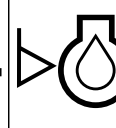
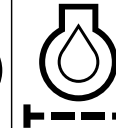
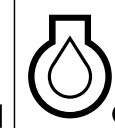
							
Direzione di marcia della macchina, avanti-indietro	Direzione leva di comando. Bi-direzionale	Direzione leva di comando. Multi-direzionale	Senso orario	Senso antiorario	Punto di lubrificazione (grasso)	Punto di lubrificazione (olio)	Punto di sollevamento

							
Punto per cricco o supporto	Scarico/svuotamento	Olio lubrificante motore	Pressione dell'olio lubrificante motore	Livello dell'olio lubrificante motore	Filtro dell'olio lubrificante motore	Temperatura dell'olio lubrificante motore	Refrigerante motore

SPIEGAZIONE DEI SIMBOLI

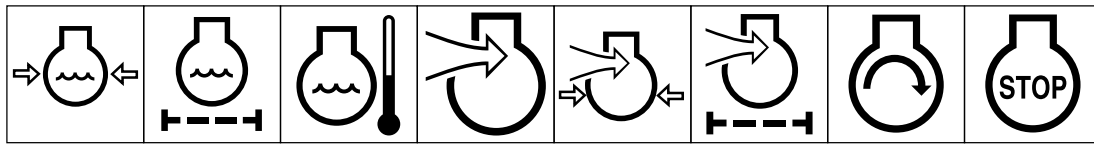

Pressione refrigerante motore Filtro refrigerante motore Temperatura refrigerante motore Presa d'aria motore - aria di combustione Presa d'aria motore - pressione aria di combustione Presa d'aria motore - filtro dell'aria Avviamento motore Arresto motore

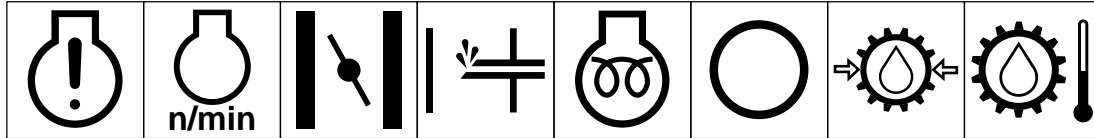

Avaria motore Velocità - Frequenza rotazionale motore Starter Cicchetto Preriscaldamento elettrico (accensione a basse temperature) Olio della trasmissione Pressione olio della trasmissione Temperatura olio della trasmissione

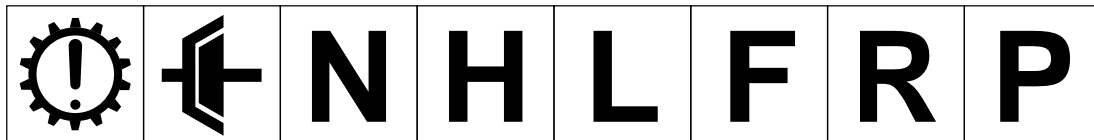

Avaria trasmissione Frizione Folle Alto Basso Avanti Retromarcia Parcheggio

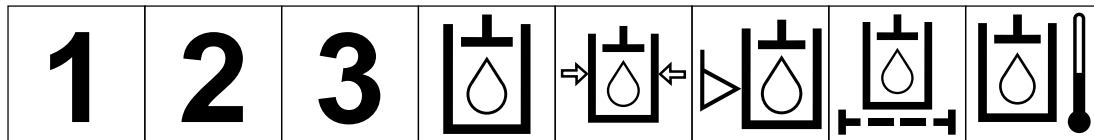

Prima Seconda Terza (usare le altre marce fino a raggiungere il numero massimo di cambi di marcia) Olio idraulico Pressione olio idraulico Livello olio idraulico Filtro olio idraulico Temperatura olio idraulico

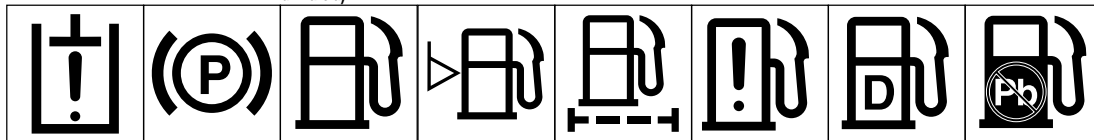

Avaria olio idraulico Freno di stazionamento Carburante Livello carburante Filtro carburante Avaria impianto di alimentazione Gasolio Benzina verde

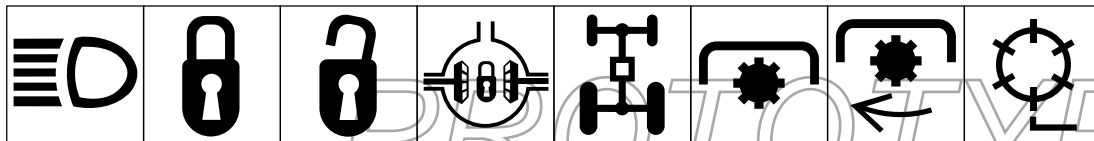

Fari Blocco Sblocco Bloccaggio differenziale Trazione integrale Presa di forza Velocità rotazionale presa di forza Componente di taglio del cilindro

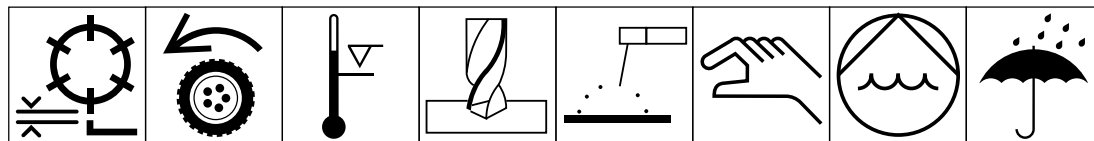

Regolazione altezza componente di taglio del cilindro Trazione Supero campo di temperature di esercizio Foratura Saldatura ad arco manuale Manuale 0356 Pompa dell'acqua 0626 Tenere asciutto

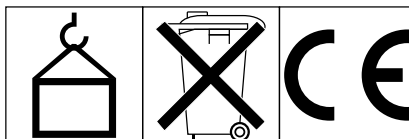

0430 Peso Non smaltire nella pattumiera Marchio CE

DATI TECNICI

Configurazione: Conforme alle norme dell'Istituto Nazionale Americano di Normalizzazione (ANSI) B71.4-1984. Le due ruote anteriori provvedono alla trazione, la ruota posteriore provvede allo sterzo.

Motore: Motore a benzina, a 4 tempi, avviamento elettrico, potenza sviluppata 11,9 kW a 3.600 giri/min. Regime massimo regolato senza carico: 2.850 giri/min.

Trazione: Trasmissione totalmente idraulica.

Unità di taglio: Trasmissione totalmente idraulica.

Valvola idraulica: Cinque sezioni a bobine: le prime tre sezioni controllano le funzioni di abbassamento, tosatura e sollevamento delle unità falcianti. Le bobine sono estratte per l'abbassamento e la tosatura, ed inserite per il sollevamento. La sezione 4 controlla la trazione: N (folle), 1 (tosatura), e 2 (trasporto); la sezione 5 controlla la marcia avanti e la retromarcia.

Pressione pneumatici:

- 83 kPa—anteriori
- 20 kPa—posteriore

Freni: Frenatura meccanica a tamburo di 15 cm, con bloccaggio a cremagliera e nottolino d'arresto per lo stazionamento.

Filtro idraulico: Tipo a cartuccia, 10 micron.

Serbatoio dell'olio idraulico: Capacità 32 litri, con deflettore interno. Tipo di olio: Mobil DTE 26. Colorante rosso aggiunto in fabbrica.

Serbatoio del gas: Capacità 28 litri.

Filtro del carburante: Tipo in linea.

Pompa del carburante: Tipo a vuoto, a impulsi.

Regolazione del sedile: 17,8 cm. (avanti o indietro).

Cuscinetti delle ruote:

Ruote motrici: cuscinetti ad aghi nei motori delle ruote.

Ruota orientabile posteriore: cuscinetto Timken a rulli conici.

Circuito elettrico e strumentazione: Il motore contiene un alternatore a 15A. Il circuito è provvisto di fusibile a 20A. Gli strumenti comprendono un amperometro ed un contaore. L'interruttore di rivelazione fuoriuscite è provvisto di un terminale aggiuntivo qualora si desiderasse montare i fari.

Batteria: Batteria di accumulatori al piombo, 12V, 32 Amperora.

Caratteristiche generali:

Larghezza di taglio:	140 cm
Carreggiata:	125 cm
Interasse:	119 cm
Lunghezza totale:	229 cm
Larghezza totale:	177 cm
Altezza totale:	123 cm
Peso netto (bagnato):	373 kg
Peso di spedizione (cartonato):	429 kg

Velocità:

1a—6,1 km/h
2a—11,9 km/h
Retromarcia—13,1 km/h

Cilindri: 1.975 giri/min (appross.)

Taglio:

0,46 cm	(Unità falciante a 11 lame)
0,64 cm	(Unità falciante a 8 lame)
1,00 cm	(Unità falciante a 5 lame)

Accessori:

Cilindri scaricatori, Modello No. 04416.

Aeratori motorizzati, Modello No. 04420.

Kit di chiusura di un cilindro, Modello No. 28-2150.

Kit di rinforzo del cestello raccogliërba, Modello No. 26-0900. Kit di trazione a velocità variabile, Modello No. 04422.

Dati tecnici e design sono suscettibili di variazioni senza preavviso.

ISTRUZIONI PREOPERATIVE

VERIFICARE L'OLIO MOTORE

Il motore viene spedito con 1,7 litri (con filtro) di olio nella coppa; tuttavia si consiglia di verificarne il livello prima di avviare il motore per la prima volta, ed anche dopo.

1. Parcheggiare la macchina su terreno piano.
2. Svitare l'asta di misurazione del livello dell'olio ed asciugarla con un panno pulito. Avvitare l'asta nel collo del bocchettone, accertando che sia perfettamente inserita. Svitare l'asta di misurazione e verificare il livello dell'olio; se è basso, rabboccare con olio fino a portarlo alla tacca di pieno (FULL) sull'asta.

3. Il motore usa qualunque olio detergente di alta qualità API (American Petroleum Institute) service classification SC, SD, SE, SF o SG. Si consiglia viscosità (peso) SAE 30.

4. Versare l'olio nel collo del bocchettone fin quando il livello raggiunge la tacca di pieno (FULL) sull'asta di misurazione. Rabboccare lentamente e verificare spesso il livello durante questa operazione. **NON RIEMPIRE TROPPO.**

IMPORTANTE: Verificare il livello dell'olio ogni 8 ore di esercizio, oppure ogni giorno. Cambiare l'olio dopo le prime 8 ore di rodaggio; dopodiché, in condizioni normali, cambiare l'olio ogni 50 ore, ed il filtro ogni 100 ore. In ambienti assai polverosi o con molte impurità, cambiare l'olio più sovente.

5. Reinserrire l'asta di misurazione ed avvitare con sicurezza.



Fig. 1

1. Asta di misurazione del livello dell'olio

PROTOTYPE

FARE IL PIENO DI CARBURANTE

LA TORO COMPANY CONSIGLIA VIVAMENTE DI UTILIZZARE BENZINA NORMALE SENZA PIOMBO, FRESCA E PULITA, PER LE ATTREZZATURE A BENZINA TORO. LA BENZINA SENZA PIOMBO E' PIU' PULITA QUANDO BRUCIA, PROLUNGA LA VITA DEL MOTORE E NE FACILITA L'ACCENSIONE RIDUCENDO L'ACCUMULO DI DEPOSITI NELLA CAMERA DI SCOPPIO. QUANDO LA BENZINA SENZA PIOMBO NON FOSSE DISPONIBILE, UTILIZZARE BENZINA ETILIZZATA.

ISTRUZIONI PREOPERATIVE

NOTA: Non usare mai metanolo, benzina contenente metanolo, gasohol contenente più del 10% di etanolo, additivi per carburanti, benzina super o benzina non etilata, in quanto danneggerebbero l'impianto di combustione del motore.

1. Riempire il serbatoio del carburante fino alla base del collo del bocchettone. **NON RIEMPIRE TROPPO.** Rimontare il tappo ed avvitare con sicurezza.



PERICOLO

La benzina è altamente infiammabile, per cui deve essere maneggiata e conservata con prudenza. Non riempire il serbatoio del carburante con il motore acceso, a motore caldo, oppure se la macchina è in un ambiente chiuso. Le esalazioni accumulate possono incendiarsi a causa di una scintilla o di una fiamma anche a parecchi metri di distanza. **NON FUMARE** quando si fa il pieno, per impedire il rischio di esplosioni. Riempire sempre il serbatoio all'aperto e, prima di avviare il motore, asciugare con un panno l'eventuale gasolio versato. Per evitare di versare benzina, usare un imbuto o una bocchetta, e non riempire il serbatoio oltre 25mm dal foro del bocchettone; non riempire il collo del bocchettone. Conservare la benzina in una tanica pulita ed approvata, tappata con sicurezza. Tenere la benzina in luogo fresco e ben ventilato, mai in luogo chiuso, come ad esempio un capanno caldo. Non fare mai scorta di benzina per più di 30 gg, in modo da assicurarne la volatilità. La benzina è un carburante per motori a combustione interna, quindi non deve essere utilizzata per alcun altro scopo. A molti bambini piace l'odore della benzina, di conseguenza si raccomanda di conservarla in luogo ad essi non accessibile, poiché le esalazioni sono esplosive e pericolose se inalate.



Fig. 2

1. Tappo del serbatoio del carburante

VERIFICARE L'OLIO DELL'IMPIANTO IDRAULICO

L'impianto idraulico utilizza olio antiusura per comandi idraulici Mobil DTE 26, o equivalente. Il capace serbatoio idraulico ed il serbatoio ausiliare, di dimensioni ridotte, vengono riempiti in fabbrica con 32 litri di olio. Tuttavia, si consiglia di verificare il livello prima di avviare il motore per la prima volta, ed in seguito ogni giorno.

OTOTYPE

ISTRUZIONI PREOPERATIVE

Olio idraulico (marche raccomandate):

Mobil	DTE26
Shell	Tellus 68
Amoco	Rykon Oil n.68
Conoco	Olio idraulico Super 68
Exxon	Nuto 68
Kendall	Kenoil R&O AW 68
Pennzoil	Penreco 68
Phillips	Magnus A 68
Standard	Energol HLP 68
Sun	Sunvis 831 WR
Union	Unax AW 68
Chevron	Olio idraulico AW 68

NOTA: Sono tutti intercambiabili.

IMPORTANTE: Usare solo gli oli per comandi idraulici indicati. Altri fluidi potrebbero danneggiare l'impianto.

NOTA: E' disponibile un additivo colorante rosso, in bottigliette da 20,7 gr, per l'olio dei comandi idraulici. Una bottiglietta è sufficiente per 15-22 litri di olio idraulico. Richiedere il no. 44-2500 al concessionario Toro autorizzato.

1. Parcheggiare la macchina su terreno piano. Verificare che si sia raffreddata e che l'olio sia freddo. Verificare il livello dell'olio attraverso la spia sul fianco del serbatoio ausiliare.

2. Se il livello dell'olio non raggiunge il segno di pieno (FULL) sul serbatoio ausiliare, rimuovere il tappo dal serbatoio dell'olio idraulico e rabboccare lentamente con Mobil DTE 26, o equivalente, fin quando il livello raggiunge il segno accanto alla spia. Rimontare il tappo.

IMPORTANTE: Per non contaminare l'impianto, pulire la parte superiore dei contenitori di olio idraulico prima di forarli. Verificare che bocchetta e imbuto siano puliti.

NOTA: Controllare a vista i componenti idraulici, accertando che non vi siano fuoriuscite, dispositivi di fissaggio allentati, parti mancanti, tubi erroneamente connessi, ecc., ed effettuare le rettifiche necessarie.

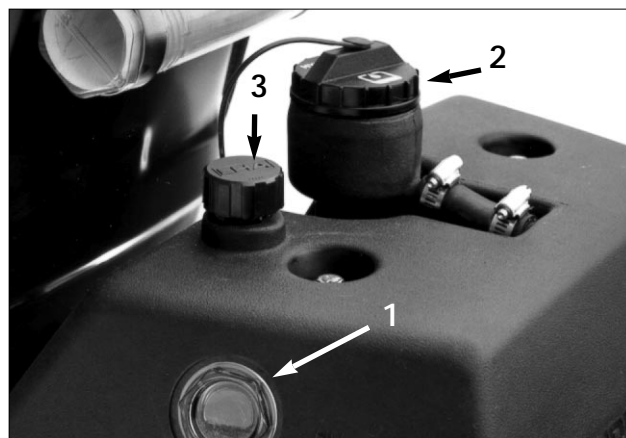

Fig. 3

1. Spia di livello
2. Tappo del serbatoio idraulico
3. Sfiato del serbatoio ausiliare

VERIFICARE LA PRESSIONE DEI PNEUMATICI

Prima della spedizione, i pneumatici vengono gonfiati oltre la norma. E' quindi necessario ridurre la pressione ai livelli idonei, prima di avviare la macchina.

Variare la pressione dei pneumatici per le ruote motrici, a seconda delle condizioni del tappeto erboso, da un minimo di 55 kPa ad un massimo di 83 kPa.

Variare la pressione del pneumatico posteriore da un minimo di 55 kPa ad un massimo di 103 kPa. Si ottiene una migliore trazione con la pressione inferiore.

COMANDI

PEDALE DI TOSATURA (Fig. 4)—Premere A FONDO il pedale di tosatura per abbassare le unità falcianti ed azionare i cilindri.

PEDALE DEL FRENO (Fig. 4)—Il pedale del freno aziona il freno meccanico a tamburo.

PEDALE DI SOLLEVAMENTO (Fig. 4)—Premere il pedale di sollevamento durante l'operazione per arrestare i cilindri e sollevare le unità falcianti. Premere A FONDO il pedale di sollevamento fin quando le unità falcianti sono completamente sollevate ed hanno smesso di girare.

PULSANTE DEL FRENO DI STAZIONAMENTO (Fig. 4)—Premere il pedale del freno per azionare il freno, quindi premere il pulsante del freno di stazionamento per tenere innestati i freni quando la macchina è stazionaria. Per disinnestare, premere il pedale del freno. E' bene abituarsi a bloccare il freno di stazionamento prima di lasciare la macchina.

PEDALE DI TRAZIONE (Fig. 4)—Il pedale di trazione fa spostare la macchina avanti e indietro. Premere la punta del pedale per fare marcia avanti, ed il tallone per fare marcia indietro. Non poggiare il tallone sulla sezione di retromarcia quando si aziona la marcia avanti (Fig. 5).

COMANDO DEL GAS (Fig. 6)—Il comando del gas regola il regime del motore. Spingere il comando del gas verso FAST per incrementare il regime, verso SLOW per ridurlo.

NOTA: Non è possibile spegnere il motore per mezzo del comando del gas.

LEVETTA DELL'ARRICCHITORE (Fig. 6)—Per avviare il motore freddo, chiudere l'arricchitore della miscela spostando in avanti la levetta, in posizione CLOSED. Avviato il motore, regolare in modo da mantenerne la marcia regolare. Non appena possibile, tirare indietro la leva dell'arricchitore, in posizione OPEN. Se il motore è caldo occorre poco arricchitore, o nulla.

INTERRUTTORE DI ACCENSIONE (Fig. 6)—Inserire la chiave nell'interruttore e girarla in senso orario, in posizione START per avviare il motore. Rilasciare la chiave non appena il motore si avvia. Per spegnere il motore, girare la chiave in senso antiorario, su OFF.

AMPEROMETRO (Fig. 6)—L'ampereometro fornisce

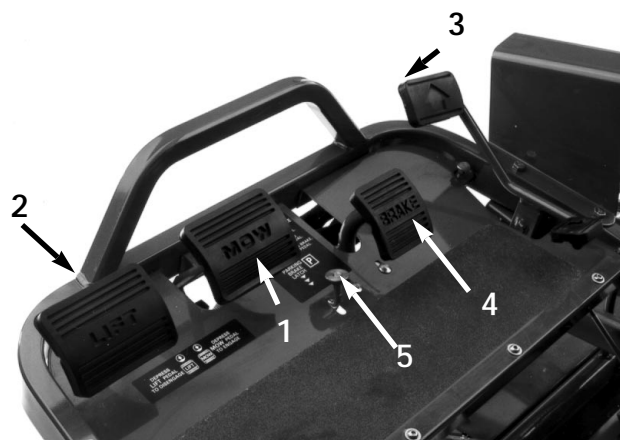

Fig. 4

1. Pedale di tosatura
2. Pedale di sollevamento
3. Pedale di trazione
4. Pedale del freno
5. Pulsante del freno di stazionamento

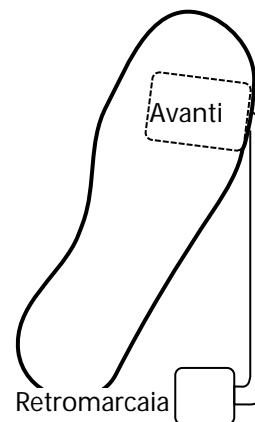

Fig. 5

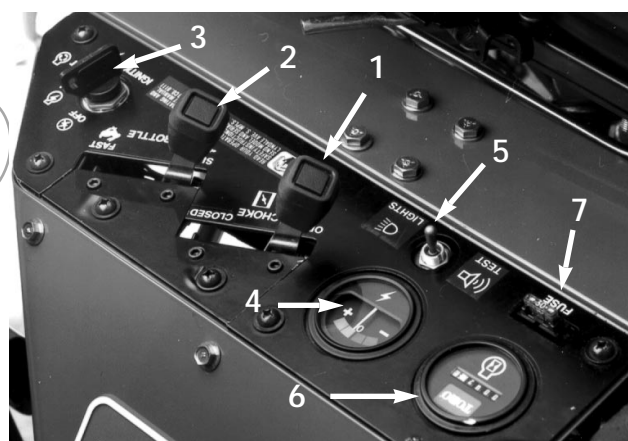

Fig. 6

1. Levetta dell'arricchitore
2. Leva del gas
3. Interruttore di accensione
4. Amperometro
5. Rivelatore di perdite/ interruttore dei fari
6. Contaore
7. Fusibile (20A)

COMANDI

indicazione della carica e scarica della batteria.

NOTA: Durante il normale utilizzo della macchina, l'ago dell'amperometro si sposta leggermente, o non si sposta affatto.

FUSIBILE (Fig. 6)—Il fusibile a 20A fa parte del circuito elettrico.

RIVELATORE DI PERDITE/INTERRUTTORE DEI FARI (Fig. 6)—Dalla posizione operativa centrale, tirare indietro l'interruttore per verificare il funzionamento dell'allarme di rivelazione fuoriuscite e del ritardo. Spostare in avanti l'interruttore per azionare i fari optional.

CONTAORE (Fig. 6)—Indica il totale delle ore di funzionamento della macchina. Il contaore si avvia quando l'interruttore di accensione viene spostato su ON.

LEVA DI REGOLAZIONE DEL SEDILE (Fig. 6)

LEVA DEL CAMBIO (Fig. 7)—Propone due livelli di trazione, oltre alla posizione di FOLLE. E' possibile spostarsi da una marcia all'altra mentre la macchina è in moto, senza arrecare danno.

1. Folle - Utilizzato per l'avviamento del motore.
2. Posizione No.1 - Utilizzata per tosare tappeti erbosi.
3. Posizione No.2 - Utilizzata per il trasporto.

NOTA: Se si guidasse la macchina in retromarcia con le unità falcianti abbassate, queste ultime sarebbero strappate dai bracci di sollevamento.

LEVA DI BLOCCAGGIO DEL BRACCIO DI STERZO (Fig. 7)— Allentare la leva girandola indietro, quindi sollevare od abbassare il braccio di sterzo nella posizione più confortevole. Girare la leva in avanti per serrare.

Per regolare la leva di bloccaggio:

1. Allentare girando indietro la leva, e spostare il braccio di sterzo nella posizione inferiore.
2. Allentare la vite di fermo della leva.

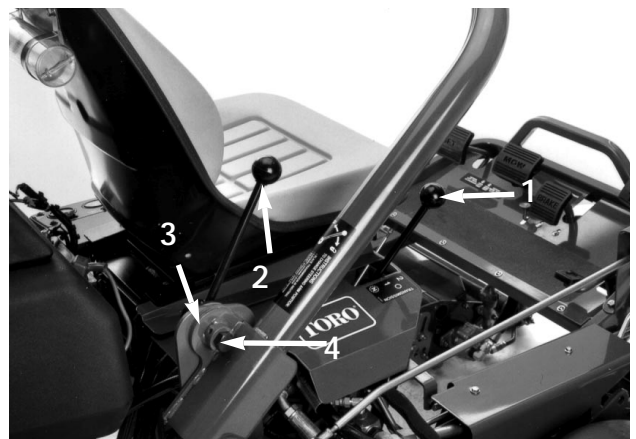

Fig. 7

1. Leva del cambio
2. Leva di bloccaggio del braccio di sterzo
3. Vite di fermo
4. Bullone di regolazione

3. Girare il bullone di regolazione (filettatura sinistrorsa) in senso antiorario per serrare, o in senso orario per allentare.

4. Serrare la vite di fermo per fissare la regolazione.

ISTRUZIONI OPERATIVE

PERIODO DI RODAGGIO

1. Per il cambio dell'olio e la prassi di manutenzione raccomandati durante il rodaggio, consultare il Libretto del motore, fornito con il Greensmaster 3100.

2. Il periodo di rodaggio del Greensmaster 3100 necessita di sole 8 ore di tosatura.

3. Le prime ore di funzionamento sono di somma importanza per l'affidabilità futura. Monitorizzare attentamente le prestazioni della macchina, al fine di rettificare lievi problemi che potrebbero diventare grossi problemi. Verificare spesso la macchina durante il rodaggio, accertando che non vi siano indicazioni di fuoriuscite d'olio, incorretto funzionamento, o dispositivi di chiusura allentati.

ISTRUZIONI PER L'AVVIAMENTO

NOTA: Verificare la zona sottostante il tosaerba, accertando che non vi siano corpi estranei.

1. Sedersi sul sedile, spostare la leva del cambio in FOLLE, e controllare i pedali di tosatura e sollevamento per accertare che siano alla stessa altezza.

2. Rimuovere il piede dal pedale di trazione ed accertare che il pedale sia in folle.

3. Spostare la leva dell'arricchitore su ON (per avviare il motore freddo), e la leva del gas in posizione centrale.

4. Inserire la chiave di accensione e girarla in senso orario fin quando il motore si avvia. A motore avviato, regolare l'arricchitore in modo da mantenere regolare la marcia del motore. Non appena possibile, aprire l'arricchitore tirandolo indietro in posizione OFF. Se il motore è caldo occorre poco arricchitore, o nulla.

5. A motore avviato, verificare la macchina attenendosi ai seguenti punti:

A. Spostare il comando del gas su FAST ed innestare momentaneamente i cilindri premendo il pedale di tosatura (le unità di taglio devono

abbassarsi e tutti i cilindri devono girare).

B. Azionare il pedale di sollevamento; i cilindri di taglio devono fermarsi e le unità di taglio devono sollevarsi totalmente per la posizione di trasporto.

NOTA: Spegner il motore. Verificare il bordo di ogni cestello raccogliherba per accertare che non sfiori il cilindro durante l'operazione. Se il cestello raccogliherba venisse a contatto, riattare.

C. Premere il pedale del freno perché la macchina non si muova, ed azionare il pedale di trazione nelle posizioni di marcia avanti e retromarcia. Continuare questa prassi per 1 minuto o 2.

D. Mettere in folle la leva di trazione ed i pedali di tosatura e sollevamento; bloccare il freno di stazionamento e spegnere il motore. Verificare che non ci siano fuoriuscite di olio; se ci fossero, controllare se i raccordi idraulici sono serrati a fondo. Se le perdite di olio persistono, contattare il rivenditore TORO di zona richiedendo assistenza e, se necessario parti di ricambio.

IMPORTANTE: Le guarnizioni di tenuta del motore o delle ruote talvolta accusano tracce di olio per breve tempo, fino al termine del periodo di rodaggio.

NOTA: Quando il Greensmaster 3100 è nuovo e cuscinetti e cilindri hanno un accoppiamento forzato, per effettuare questa verifica occorre usare il controllo del gas in posizione FAST. Dopo il rodaggio non è sempre necessario mettere la leva del gas su FAST.

VERIFICA DEI MICROINTERRUTTORI

I microinterruttori hanno il compito di impedire che il motore si avvii o giri se il pedale di comando della trazione non è in FOLLE e l'interruttore delle unità falcianti non è DISINNESTATO. Inoltre, il motore si spegne quando le unità falcianti sono innestate o se la leva del cambio si trova nelle posizioni 1 o 2 quando l'operatore non è seduto. Ogni giorno eseguire le seguenti verifiche per accertare che i microinterruttori funzionino correttamente.

ISTRUZIONI OPERATIVE

1. Innestare il freno di stazionamento, spostare la leva del cambio su folle, togliere il piede dal pedale di trazione ed accertare che il pedale sia in folle, quindi premere il pedale di sollevamento e rilasciarlo. Alzarsi dal sedile e cercare di avviare il motore, che non deve avviarsi. Se il motore non si avvia è segno che i microinterruttori funzionano correttamente; procedere al punto 2. Se il motore si avviasse, rivolgersi al rivenditore TORO di zona.



ATTENZIONE

Non disinserire i microinterruttori: sono stati montati per proteggere l'operatore. Ogni giorno verificarne il funzionamento. In caso di malfunzionamento, sostituire il microinterruttore difettoso prima di usare la macchina. A prescindere dal funzionamento, sostituire tutti i microinterruttori ogni due anni al fine di assicurare la massima protezione. Non si faccia totale affidamento sui microinterruttori: si usi il buon senso!

2. Sedersi sul sedile, innestare il freno di stazionamento e premere a fondo il pedale di sollevamento, poi rilasciarlo. Spostare la leva del cambio nelle posizioni No. 1 e 2 e cercare di avviare il motore in ciascuna posizione. Il motore non deve avviarsi, il che significa che l'interruttore di trazione sul gruppo valvole funziona correttamente; procedere al punto 3. Se il motore si avviasse, rivolgersi al rivenditore TORO di zona.

3. Sedersi sul sedile, innestare il freno di stazionamento, premere il pedale di sollevamento e rilasciarlo. Spostare la leva del cambio su folle ed avviare il motore. Il motore deve avviarsi e continuare a girare, il che significa che l'interruttore di trazione e l'interruttore di tosatura/ sollevamento sul gruppo di valvole funzionano correttamente; procedere al punto 4. Se il motore avvia ma non continua a girare, il problema non risiede nel sistema dei microinterruttori. Se il motore non si avviasse, rivolgersi al rivenditore TORO di zona.

4. Sedersi sul sedile, innestare il freno di stazionamento e spostare la leva del cambio su folle. Premere il pedale di tosatura ed avviare il motore. Il

motore non deve avviarsi, il che significa che l'interruttore di tosatura e sollevamento funziona correttamente; procedere al punto 5. Se il motore si avviasse, rivolgersi al rivenditore TORO di zona.

5. Sedersi sul sedile, spostare la leva del cambio su folle e premere il pedale di sollevamento, quindi rilasciarlo. Avviare il motore e guidare verso una zona spaziosa e priva di corpi estranei. Tenere tutte le persone, specialmente i bambini, lontani dalla parte anteriore della macchina e distanti dalla zona da tosare. Spostare la leva del cambio su folle, accertando che il pedale di tosatura sia disinnestato; spostare il comando del gas a velocità media ed innestare il freno di stazionamento. Tenere il volante, posare i piedi sulla pedana e sul pedale del freno, quindi spostare la leva del cambio in posizione no.1. Alzarsi lentamente dal sedile: il motore deve spegnersi. Se il motore si spegne, significa che i microinterruttori funzionano correttamente. Ripetere questa verifica con la leva del cambio in posizione No. 2. Se il motore non dovesse spegnersi, spegnerlo e localizzare il problema prima di utilizzare la macchina. Per ottenere assistenza, rivolgersi al rivenditore TORO di zona.



Fig. 8

1. Interruttore di trazione
2. Interruttore del sedile
3. Interruttore di tosatura/ sollevamento

ISTRUZIONI OPERATIVE

VERIFICARE IL FUNZIONAMENTO DEL RIVELATORE DI FUORIUSCITE

Il rivelatore di fuoriuscite TURF GUARDIAN_ rivela fuoriuscite dell'impianto dell'olio idraulico. Se il livello dell'olio nel serbatoio principale si abbassa di 118-177 cc, l'interruttore a galleggiante nel serbatoio si chiude. Dopo un ritardo di 1 secondo, suona l'allarme. L'espansione dell'olio, dovuta al normale riscaldamento durante il funzionamento della macchina, fa sì che l'olio si trasferisca nel serbatoio ausiliario. L'olio ritorna al serbatoio principale quando si spegne l'interruttore di accensione.

Verifica del funzionamento dell'impianto

1. Mettere l'interruttore di accensione in posizione ON, tirare indietro l'interruttore di rivelazione fuoriuscite, e tenerlo in questa posizione. Al termine del ritardo di un secondo, suona l'allarme.

2. Rilasciare l'interruttore di rivelazione fuoriuscite.

Verifica del funzionamento dell'impianto di rivelazione fuoriuscite

1. Mettere l'interruttore di accensione su ON. **NON AVVIARE IL MOTORE.**

2. Togliere il tappo del serbatoio dell'olio idraulico ed il filtro dal bocchettone.

3. Inserire un'asta pulita o un cacciavite nel bocchettone, e premere lentamente sull'interruttore a galleggiante (Fig. 12). L'allarme suona dopo un secondo.

4. Rilasciare il galleggiante; l'allarme cessa.

5. Montare il filtro ed il tappo sul serbatoio dell'olio idraulico. Spostare l'interruttore di accensione su OFF.

PREPARAZIONE DELLA MACCHINA PER LA TOSATURA

Al fine di agevolare l'allineamento della macchina per le successive passate, eseguire le seguenti operazioni con i cestelli raccogliherba delle unità falcianti Nn 2 e 3:

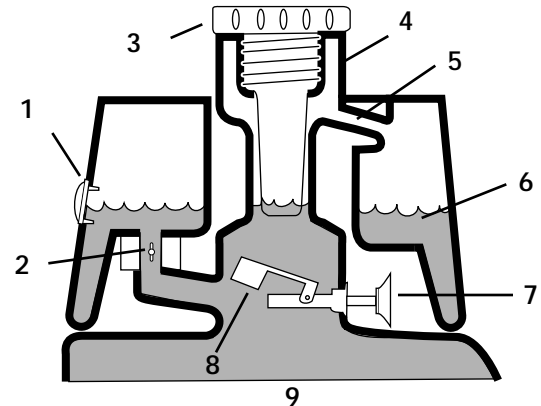

Fig. 9

PRIMA DELL'AVVIAMENTO (olio freddo)

1. Vetro spia
2. Elettrovalvola di ritorno aperta
3. Tappo di riempimento
4. Bocchettone di riempimento
5. Tubo di troppopieno
6. Livello dell'olio (freddo)
7. Senza avviso acustico
8. Galleggiante alzato, interruttore aperto
9. Serbatoio dell'olio idraulico

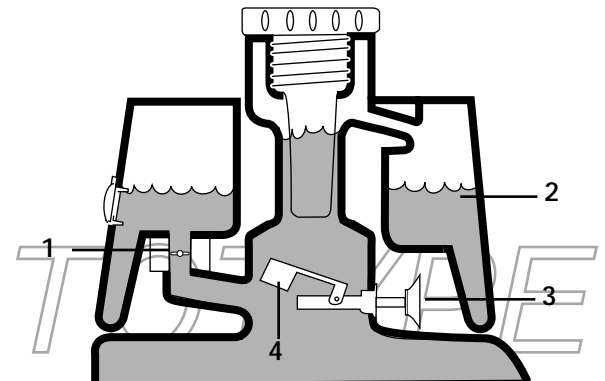

Fig. 10

NORMALE FUNZIONAMENTO (olio caldo)

1. Elettrovalvola di ritorno chiusa
2. Livello dell'olio (caldo)
3. Senza avviso acustico
4. Galleggiante alzato, interruttore aperto

ISTRUZIONI OPERATIVE

1. Misurare 12 cm circa dal bordo esterno di ciascun cestello raccogliherba, verso l'interno.

2. Applicare una striscia di nastro bianco, o tracciare una riga con della vernice bianca su ciascun cestello raccogliherba, parallela al bordo esterno dei cestelli (Fig. 13).

PERIODO DI ADDESTRAMENTO

Prima di tosare i green con il GREENSMaster 3100, si consiglia di fare pratica utilizzando la macchina in una zona spaziosa e sgombra: avviare e fermare la macchina, alzare ed abbassare le unità falcianti, sterzare, ecc. In tale modo si prenderà dimestichezza con le prestazioni del GREENSMaster 3100.

IMPORTANTE. Spostando la leva del cambio nella posizione No.2 quando si tosa il green, non è possibile aumentare la velocità. Tuttavia, azionando il pedale di sollevamento si causerà un improvviso aumento di velocità. A titolo di sicurezza, utilizzare solo la posizione No.1 per tosare i green, e la posizione No.2 per il trasporto.

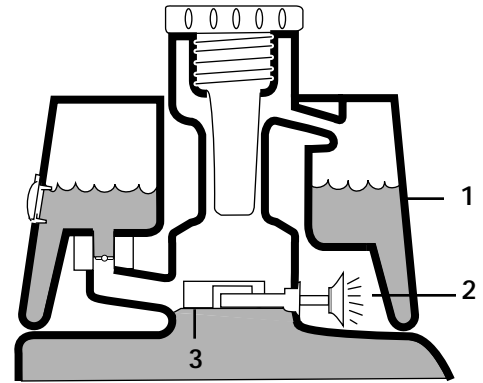

Fig. 11
ALLARME FUORIUSCITA!

1. Livello dell'olio (caldo)
2. Cicalino di allarme
3. Galleggiante in basso, interruttore chiuso

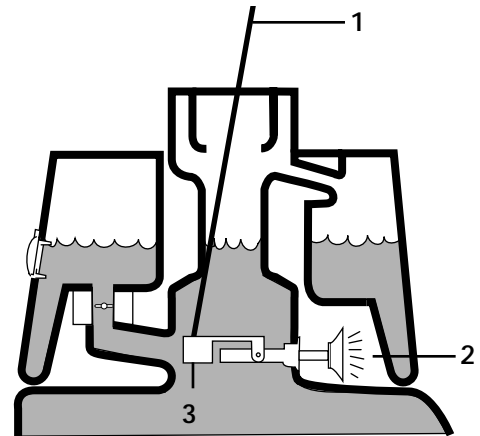

Fig. 12

1. Pulire l'asta o il cacciavite
2. Cicalino di allarme
3. Premere sull'interruttore a galleggiante

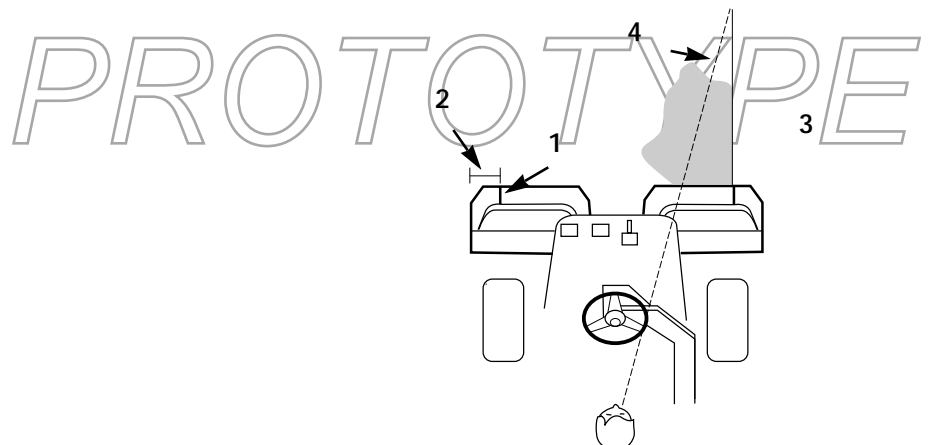

Fig. 13

1. Striscia di allineamento
2. 12 cm circa
3. Erba falciata a destra
4. Mantenere il punto focale 2-3 metri davanti alla macchina

OPERATIVE ISTRUZIONI

PRIMA DI TOSARE

Esaminare il green eliminando eventuali corpi estranei, e togliere la bandierina dalla buca. Impostare la migliore direzione in cui tosare. Tosare sempre in direzioni alterne in modo che l'erba non rimanga piegata, rendendone difficile la tosatura.

LA TOSATURA

1. Avvicinarsi al green con la leva del cambio in posizione 1. Per minimizzare la compattazione e conseguire un'attraente e ordinata rasatura a strisce, iniziare da un lato del green.

IMPORTANTE: Avvicinandosi al green, cambiare la marcia utilizzando la posizione No.1, in quanto la velocità della macchina viene automaticamente ridotta quando le unità falcianti sono innestate; la velocità maggiore riprende non appena vengono disinnestate.

2. Azionare il pedale di tosatura quando il bordo anteriore dei cestelli raccoglierba attraversa il margine esterno del green. Così facendo si abbassano le unità falcianti sul tappeto erboso e si azionano i cilindri.

NOTA: Il cilindro dell'unità falciante No. 1 (posteriore) non si avvia se non quando tutte le unità falcianti poggiano sul terreno e le unità falcianti Nn. 2 e 3 tosano.

IMPORTANTE: Tenere presente che l'avviamento del cilindro dell'unità falciante No. 1 è ritardato, pertanto si consiglia di esercitarsi nel recuperare il tempo necessario per minimizzare l'operazione di rifinitura della tosatura.

3. Nelle passate di ritorno sovrapporre appena il taglio precedente. Per agevolare la realizzazione di rettilinee sul green e mantenere la macchina equidistante dal bordo già tagliato, immaginare una linea di guida da circa 2 o 3 metri davanti alla macchina fino al bordo della parte di green non falciata (Figg. 13 e 14). Alcuni trovano utile usare il bordo esterno del volante come parte della linea di guida, cioè mantenendo il bordo in linea con un punto che sia sempre alla stessa distanza dalla parte anteriore della macchina (Figg. 13 e 14).

4. Quando i cestelli anteriori oltrepassano il bordo del green, premere il pedale di sollevamento per arrestare i rulli e sollevare le unità falcianti. La tempestività è importante affinché gli elementi falcianti non tosino il confine. Tuttavia, è consigliabile tosare quanto più è possibile nell'ambito del green al fine di ridurre al minimo il tempo necessario per tosare il perimetro esterno.

5. Per risparmiare tempo ed agevolare l'allineamento della passata successiva, girare leggermente in direzione opposta, quindi verso la zona da tosare, ossia: per girare a destra, sterzare dapprima leggermente a sinistra, quindi a destra. La macchina sarà più facilmente allineata per la passata successiva. Osservare lo stesso procedimento per girare in direzione opposta. E' consigliabile sterzare seguendo l'arco più breve possibile; tuttavia, nella stagione calda girare sempre seguendo un arco maggiore per ridurre al minimo la possibilità di 'ammaccare' il tappeto erboso.

NOTA: Il servosterzo non consente al volante di ritornare alla posizione originale al completamento della sterzata.

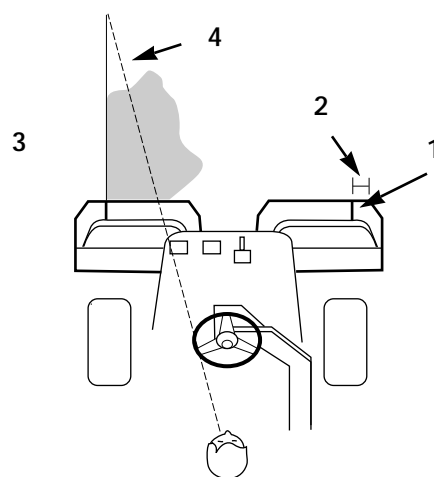

Fig. 14

1. Striscia di allineamento
2. 12 cm circa
3. Erba falciata a destra
4. Mantenere il punto focale 2-3 metri davanti alla macchina

IMPORTANTE: Non fermarsi mai sul green con i rulli in azione, perché si danneggerebbe il tappeto erboso. Fermando il Greensmaster 3100 su un green bagnato si potrebbero lasciare impronte o solchi con le ruote.

OPERATIVE ISTRUZIONI

6. Se l'allarme del rivelatore di fuoriuscite dovesse scattare durante la tosatura del green, sollevare immediatamente le unità falcianti, guidare subito la macchina fuori del green e fermarla. Identificare la causa dell'allarme e riattare.

IMPORTANTE: Facendo funzionare la macchina al minimo per molto tempo dopo un lungo periodo di lavoro si potrebbe causare un falso allarme nell'impianto di rivelazione fuoriuscite, provocato dal ritiro dell'olio durante il raffreddamento. In questa evenienza, spegnere il motore per un minuto mentre il serbatoio idraulico principale viene rabboccato dal serbatoio ausiliare.

7. Finire col tosare il perimetro esterno, ricordando di cambiare la direzione del taglio rispetto alla tosatura precedente. Tenere sempre presenti le condizioni del tempo e del tappeto erboso, e cambiare direzione rispetto alla tosatura precedente. Riporre la bandierina.

8. Prima di trasferirsi al green successivo, svuotare i cestelli. L'erba tagliata, se bagnata, è pesante e sottopone i cestelli raccogliherba a tensione, con maggior peso per il motore, il sistema idraulico, i freni, ecc.

FUNZIONAMENTO DEL RIVELATORE DI FUORIUSCITE

L'allarme di rivelazione fuoriuscite potrebbe scattare per uno dei seguenti motivi:

1. Presenza di una fuoriuscita.
2. Il livello dell'olio nel serbatoio principale è sceso a 118-177 cc a causa del ritiro dell'olio durante il raffreddamento.

Se suona l'allarme, spegnerlo al più presto possibile e verificare se ci siano fuoriuscite. Se l'allarme dovesse scattare durante la tosatura del green, guidare prima la macchina fuori del green; prima di continuare, localizzare la posizione della fuoriuscita e ripararla. Se non si trovassero fuoriuscite e si sospettasse una falsa perdita, spostare l'interruttore di accensione su OFF e lasciare ferma la macchina per 1 o 2 minuti, affinché il

livello dell'olio si stabilizzi. Avviare quindi la macchina ed utilizzarla su un'area non delicata, per confermare l'assenza di fuoriuscite.

Falsi allarmi causati dalla concentrazione di olio possono essere provocati dal prolungato funzionamento della macchina al minimo dopo il normale funzionamento. Il falso allarme può essere causato anche se la macchina viene utilizzata con carico di lavoro ridotto in seguito ad un lungo periodo di lavoro più pesante. Per evitare falsi allarmi, spegnere la macchina anziché lasciarla funzionare al minimo per lunghi periodi di tempo.

IL TRASPORTO

Verificare che le unità falcianti siano sollevate al massimo. Se le condizioni del tappeto erboso consentono una velocità maggiore, usare la marcia No. 2. Avvicinarsi a zone difficili ed a pendii a velocità inferiori, cambiando al No. 1. Per evitare di perdere il controllo quando si scendono erti pendii, utilizzare i freni. Accostarsi sempre ad aree accidentate a bassa velocità (leva del cambio in posizione No. 1), ed attraversare con prudenza i terreni dai contorni molto ondulati. Abituarsi alla larghezza della macchina e, per evitare danni costosi e tempo fermo per guasti, non cercare di passare tra oggetti poco distanti tra loro.

ISPEZIONE E PULIZIA DOPO LA TOSATURA

Dopo la tosatura, lavare accuratamente la macchina con il tubo per annaffiare il giardino, senza ugello, in modo da non contaminare o danneggiare guarnizioni e cuscinetti con la forte pressione dell'acqua. Al termine della pulizia, controllare che non ci siano fuoriuscite di olio idraulico e che i componenti della macchina non siano avariati o consumati; accertare che le unità falcianti siano affilate. Mantenere lubrificate le parti soggette a grippature, es. i pedali di tosatura e sollevamento, ed il gruppo albero dei freni, con olio SAE 30 o lubrificante spray, affinché la macchina funzioni perfettamente durante la tosatura successiva.

MANUTENZIONE



Fig. 15



Fig. 18

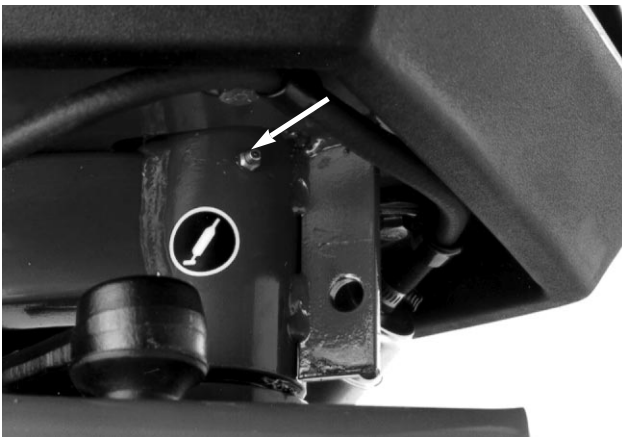

Fig. 16



Fig. 19

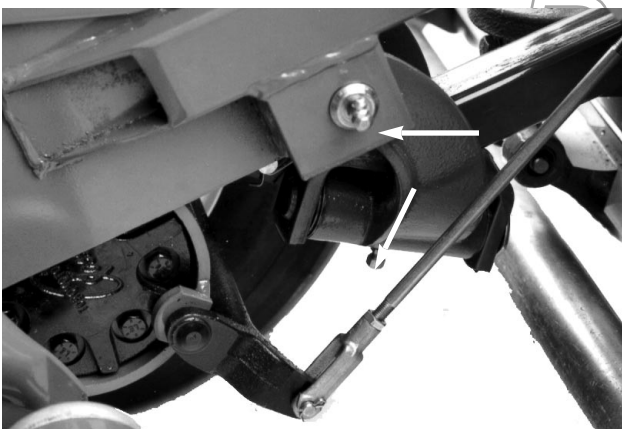

Fig. 17



Fig. 20

MANUTENZIONE

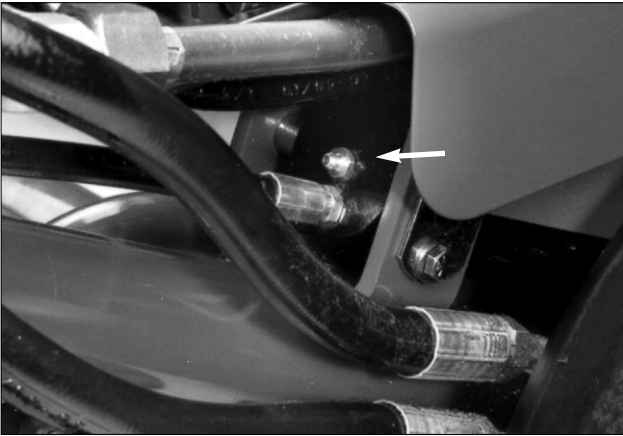

Fig. 21

PROTOTYPE

MANUTENZIONE

Prima di effettuare la manutenzione della macchina o di eseguire regolazioni, spegnere il motore e togliere la chiave.

IMPORTANTE: Non azionare il motore senza l'elemento del filtro dell'aria, perché ciò causerebbe l'usura del motore e danni.

Manutenzione	Intervallo	Fig. No.
Pulire il filtro dell'aria	Pulire il prefiltro di espanso ogni 25 ore di esercizio, e cambiare la cartuccia del filtro dell'aria ogni 100 ore di esercizio.	23,24
Cambiare l'olio motore	Cambiare l'olio motore dopo le prime 8 ore di esercizio, ed in seguito ogni 50 ore.	22
Cambiare il filtro dell'olio	Cambiare ogni 100 ore di esercizio.	22
Cambiare le candele	Ogni 100 ore di esercizio o una volta l'anno, optando per l'intervallo più breve. Si consiglia un traferro di 8 mm.	25
Cambiare il filtro carburante	Ogni 1.000 ore.	26
Olio idraulico	Ogni 2.000 ore di esercizio	27
Filtro idraulico	Ogni 2.000 ore di esercizio	28
Verificare tubazioni e manichette idrauliche	Ogni 100 ore di esercizio	
Verificare la batteria	Verificare il livello dell'elettrolito ogni 25 ore di esercizio, oppure ogni 30 gg se la macchina non venisse utilizzata per lunghi periodi.	

Greensmaster 3100 Rapida consultazione

Ogni giorno verificare

1. Il livello dell'olio motore
2. Il livello dell'olio nel serbatoio idraulico
3. Il funzionamento dei freni
4. I microinterruttori:
 - 4a. Microinterruttore del sedile
 - 4b. Microinterruttore di tosatura-sollevamento
 - 4c. Microinterruttore della trazione
5. L'allarme di rivelazione fuoriuscite
6. Filtro e prefiltro dell'aria
7. Le alette di raffreddamento del motore
8. La pressione dei pneumatici (55-83 kPa anteriori; 55-103 kPa posteriore) Coppia dei dadi delle ruote (54-68 Nm)
9. La batteria
10. La lubrificazione

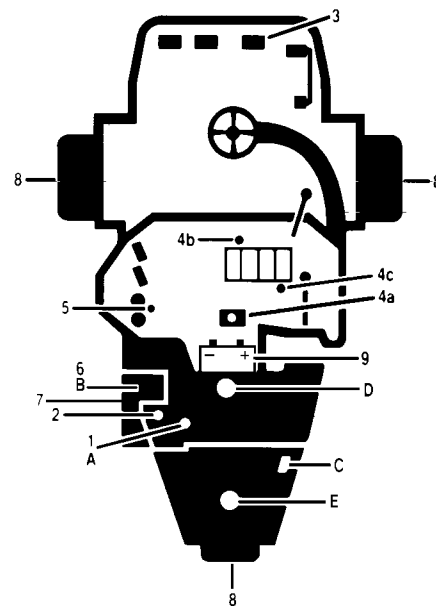

Intervalli per il cambio dell'olio e specifica

	Tipo di olio	Capacità Olio	Intervallo	Filtro	No. Cat. Filtro
Olio motore	SAE 30 SG	l. 1,9	50 ore	100 ore	83-1760
Filtro dell'aria				100 ore	83-1770
Filtro del carburante				1000 ore	83-1320
Olio idraulico	Mobil DTE 26	l. 32,2	2000 ore	2000 ore	68-9880
Serbatoio del carburante	Benzina senza piombo	l. 28,4			

* Filtro compreso

MANUTENZIONE

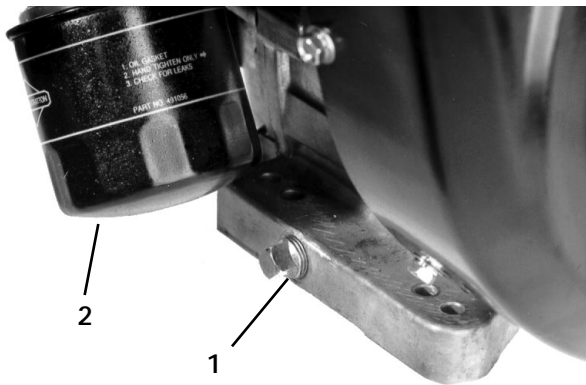

Fig. 22

1. Tappo di spurgo 2. Filtro dell'olio

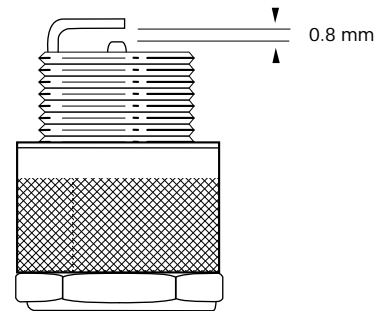

Fig. 25



Fig. 23

1. Coperchio del filtro dell'aria

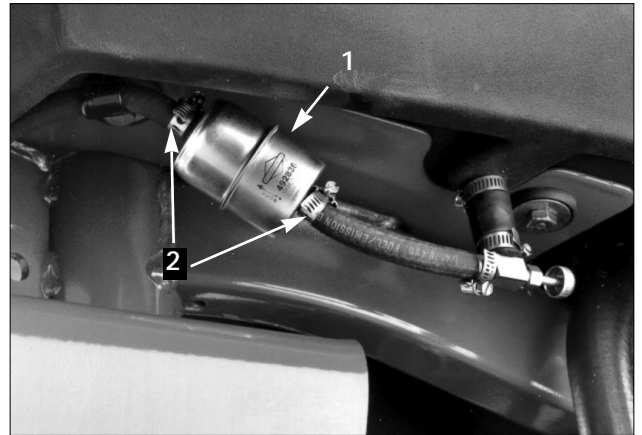

Fig. 26

1. Filtro del carburante 2. Fascette stringitubo



Fig. 24

1. Elemento di espanso 2. Elemento di carta



Fig. 27

1. Tappo di spurgo del serbatoio idraulico

MANUTENZIONE



Fig. 28

1. Filtro idraulico

PROTOTYPE

PROTOTYPE

PROTOTYPE



PROTOTYPE