



MODEL NR. 07301—60001 & OPEFTER
MODEL NR. 07321—60001 & OPEFTER

Betjenings- vejledning

Fladt lad i 2/3 & fuld størrelse

til Workman 3000 serien

MONTERING AF KØLERDÆKSEL (bruges kun på fladt lad i fuld størrelse)

VIGTIGT: Inden et lad i fuld størrelse monteres på en vogn, skal der monteres et kølerdæksel (følger med det flade lad i fuld størrelse) for at forhindre, at sand, snavs m.v. flyder over ladets forkant og kommer ind i køleren.

1. Fjern skruen, der fastholder kølerens øverste, venstre hjørne på vognens ramme (som set fra førerpositionen på sædet).
2. Montér venstre dækselbeslag på rammen med (2 stk.) 5/16-18 x 5/8" skruer og låsemøtrikker (følger med sættet).
3. Gentag punkt 1 og 2 i kølerens øverste, højre side.
4. Sæt en udbulingslås ind i hvert monteringshul på kølerdækslet som vist på Fig. 1. Fastgør låsene i hver side med en gummiring og plastmøtrik.
5. Montér kølerdækslet på de nye beslag og luk låsene.

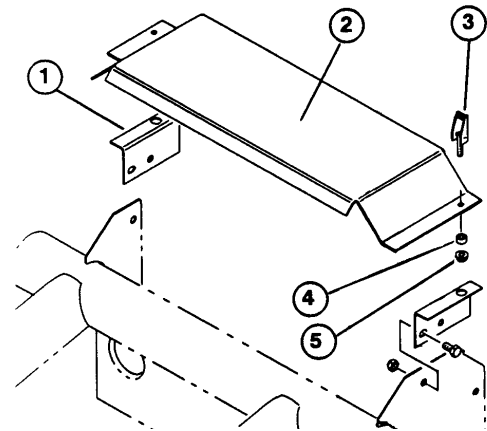

Fig. 1

1. Venstre dækselbeslag
2. Kølerdæksel
3. Udbulingslås
4. Gummiring
5. Plastmøtrik

MONTERING AF BAGESTE DREJEPLADER & AFSTANDSKLODSE (bruges kun på Workman 3300-D)

ADVARSEL: Hvis ladet sænkes ned på en Workman 3300-D, vil det klemme brændstofindsprøjtningssørene og forårsage alvorlig skade på motoren, medmindre de højeste, bageste drejeplader og afstandsklodser (følger med Workman 3300-D) er blevet monteret.

1. Fjern splitboltene og splitterne, som blev monteret på ladets drejebeslag, inden vognen forlod fabrikken (Fig. 2).
2. Fjern skruerne og møtrikkerne, der fastholder de bageste drejeplader på højre og venstre ladrammekanaler (Fig. 3).
3. Montér de højeste, bageste drejeplader løst sammen med et drejerør samt en 3/8-6 x 3-3/4" skrue og låsemøtrik ved hjælp af hullerne, der er vist på Fig. 4.

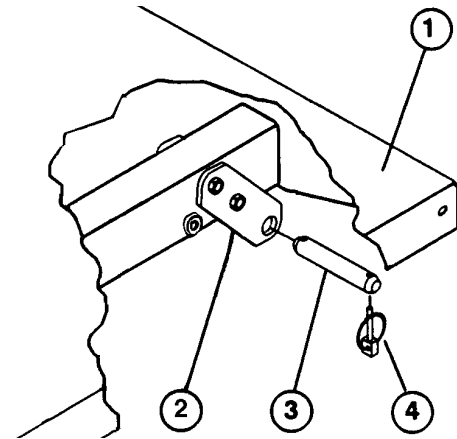

Fig. 2

1. Lads venstre baghjørne
2. Drejeplade
3. Splitbolt
4. Split

4. Montér hvert sæt bageste drejeplader på højre og venstre ladrammekanaler med de tidligere afmonterede skruer og låsemøtrikker. Anbring beslagene på ladet i fuld størrelse som vist på Fig. 4 og på ladet i 2/3 størrelse som vist på Fig. 5.
5. Afmontér maskinskrue og låsemøtrikkerne, der fastholder de to (2 stk.) afstandsblokke og mellemlæg foran på undersiden af ladet (Fig. 6).
6. Montér afstandsblokkene og de nye afstandsklodser på undersiden af ladet med de nye, lange maskinskrue og låsemøtrikker (Fig. 7).

MONTERING AF ET FLADT LAD I FULD STØRRELSE

BEMÆRK: Hvis der skal monteres sidestykker på et fladt lad, er det lettere at montere disse, før ladet monteres på vognen.

BEMÆRK: På en Workman 3000 med et fladt lad i fuld størrelse, skal man sikre, at de bageste drejeplader er fastboltet på ladrammen/kanalen, så den nederste ende vender skråt bagud (Fig. 4).

1. Fjern splitboltene og splitterne, som blev monteret på ladets drejebeslag, inden vognen forlod fabrikken.
2. Sørg for at løftecylindrene er trukket helt sammen.

FORSIGTIG: Ladet i fuld størrelse vejer ca. 78 kg, så man må ikke forsøge at montere og afmontere det alene, men skal få 2 eller 3 andre personer til at hjælpe til.

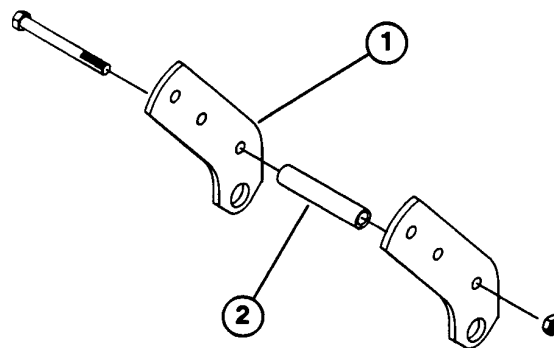

Fig. 3

1. Højeste drejebeslag
2. Drejerør

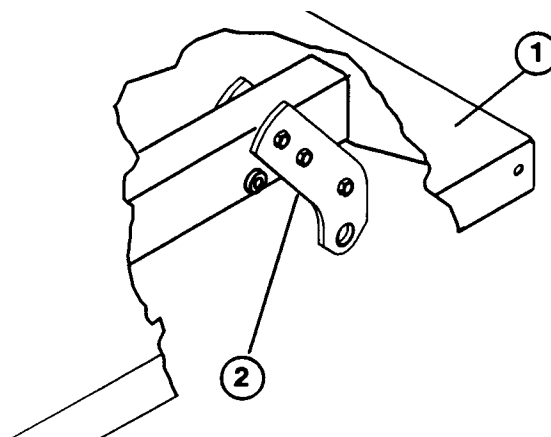

Fig. 4

1. Lads venstre baghjørne
2. Højeste drejebeslag

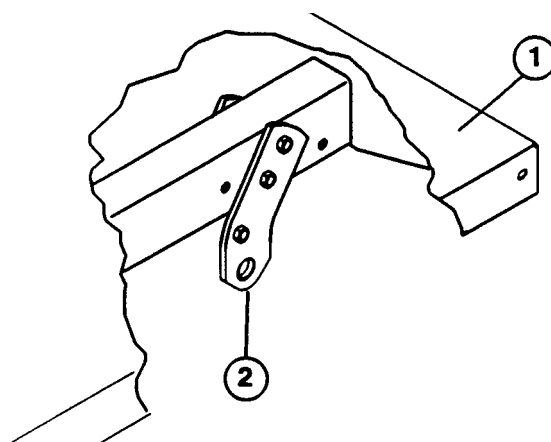

Fig. 5

1. Lads venstre baghjørne
2. Højeste drejebeslag

! ADVARSEL



- Når ladet skal løftes, skal man altid få nogen til at hjælpe sig eller man skal bruge hejs.
- Sikkerhedsstiveren skal altid monteres fra ydersiden af vognen, aldrig fra undersiden af ladet.
- Man må aldrig arbejde under det løftede lad, uden at sikkerhedsstiveren er anbragt på en helt monteret cylinderstang.

3. Anbring omhyggeligt ladet på vognrammen og ret de bageste huller i ladets drejplader ind med hullerne i bageste rammekanal (Fig. 8).

Bemærk: Løsn skruerne, der fastholder drejpladerne på ladkanalen for at gøre det lettere at rette hullerne ind, hvis det er nødvendigt.

4. Fastgør hver af drejpladerne på rammekanalene med en splitbolt og splitter (2 stk.) (Fig. 8). Stram drejpladernes monteringskruer, hvis de tidligere blev løsnet.

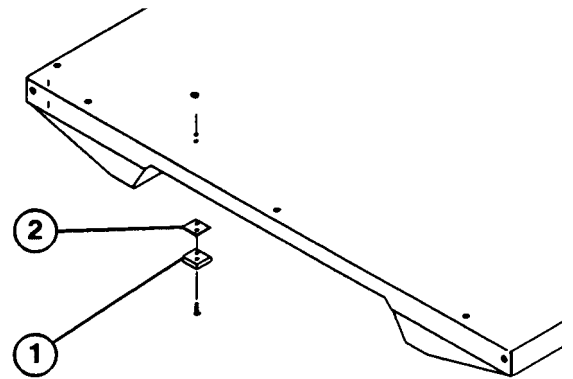

Fig. 6

1. Afstandsblok
2. Mellemlæg

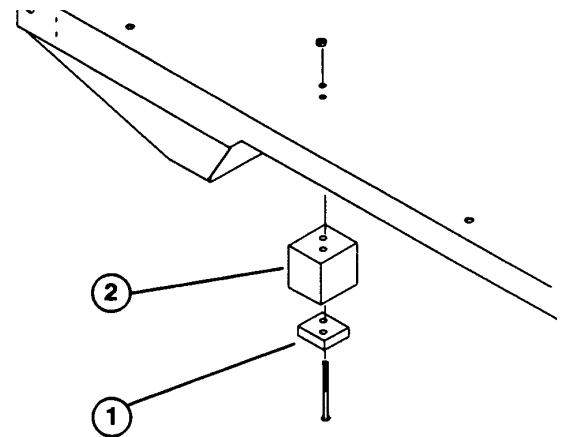

Fig. 7

1. Afstandsblok
2. Afstandsklods

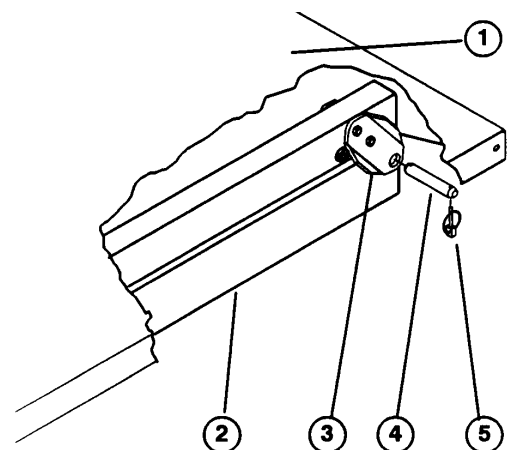

Fig. 8

1. Lads venstre baghjørne
2. Vognrammekanal
3. Drejplade
4. Splitbolt
5. Split

5. Med sænket lad fastgør hver cylinderstangs ende på de korrekte udskæringer i ladets monteringsplader med en splitbolt og split. Sæt splitbolten i fra ladets yderside med splitten vendt mod ydersiden (Fig. 9). De bageste udskæringer er beregnet til montering af lad i fuld størrelse og de forreste udskæringer til lad i 2/3 størrelse.

BEMÆRK: Det kan evt. være nødvendigt at starte motoren for at udstrække og sammentrække cylindrene for at rette hullerne ind. Hold fingrene væk!

BEMÆRK: Tilstop den ubrugte udskæring med en skrue og møtrik for at undgå forkert montering.

6. Start motoren og tilkobl det hydrauliske løftehåndtag for at løfte ladet. Frakobl løftehåndtaget og afbryd motoren. Hold det løftede lad fast med hejs eller sæt klodser under ladet for at undgå, at det falder ned ved et uheld.

7. Montér splitten på de indvendige ender af splitboltene.

BEMÆRK: Hvis der er monteret en automatisk bagklapsudløser på ladet, skal man sørge for, at den forreste tippeforbindelsesstang sidder på indersiden af venstre splitbolt, før splitten monteres.

8. Når cylindermonteringen er færdig, kan ladets sikkerhedsstiver bruges til at forhindre utilsigtet sænkning af ladet.

9. Ladets sikkerhedsstiver anvendes på følgende måde:

- A. Løft ladet, indtil cylindrene er helt udstrakte.
- B. Fjern ladets sikkerhedsstiver fra opbevaringstappen ovenpå den bageste støttekanal på Workman'en (Fig. 10).
- C. Tryk ladets sikkerhedsstiver på cylinderstangen og sørg for, at stiverens endefløj hviler på enden af cylinderhuset og på cylinderstangens ende (Fig. 11).
- D. Ladets sikkerhedsstiver opbevares ved at fjerne den fra cylinderen og sætte den fast på tappen på bagstykkets støttekanal.
- E. Montér og afmontér altid ladets sikkerhedsstiver fra ydersiden af ladet.
- F. Forsøg ikke at sænke ladet, mens ladets sikkerhedsstiver er monteret på cylinderen.

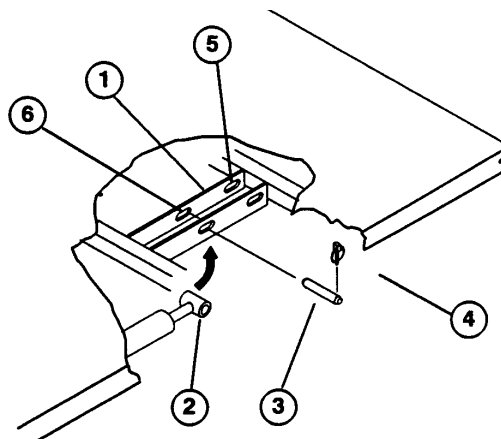

Fig. 9

1. Lads monteringsplade
2. Cylinderstangs ende
3. Splitbolt
4. Split
5. Bageste udskæringer (lad i fuld størrelse)
6. Forreste udskæringer (lad i 2/3 størrelse)

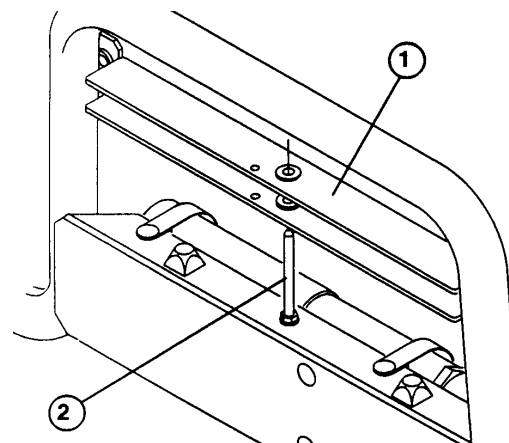

Fig. 10

1. Ladets sikkerhedsstiver
2. Opbevaringstap

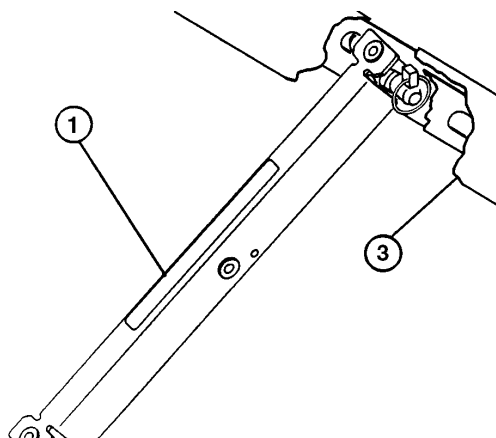

Fig. 11

1. Ladets sikkerhedsstiver
2. Cylinderhus
3. Lad

10. Fjern ladets sikkerhedsstiver fra cylinderen og anbring den på opbevaringstappen.
11. Start motoren og tilkobl det hydrauliske løftehåndtag for at sænke ladet. Slip løftehåndtaget og afbryd motoren.

MONTERING AF LAD I 2/3 STØRRELSE

Monteringen foregår på samme måde som for lad i fuld størrelse med undtagelse af følgende:

1. Montér de bageste drejeplader, så de nederste ender vender skråt fremad.
2. De bageste udskæringer er beregnet til montering af lad i fuld størrelse og de forreste udskæringer til lad i 2/3 størrelse.

ADVARSEL: Når ladet i 2/3 størrelse anvendes på Workman'en, skal vognens midterste 1/3 dækkes til. Dette kan gøres ved at montere et 1/3 lad, en 1/3 værktøjskasse eller et 1/3 dæksel.

AFMONTERING AF LAD I FULD OG 2/3 STØRRELSE

1. Start motoren. Tilkobl det hydrauliske løftehåndtag og sænk ladet, indtil cylindrene er løse i udskæringerne. Frakobl løftehåndtaget og afbryd motoren.
2. Fjern splitterne på yderenderne af cylinderstangens splitbolte.
3. Fjern splitboltene, der fastholder cylinderstangens ender på ladets monteringsplader ved at skubbe boltene mod indersiden.
4. Fjern splitterne og splitboltene, der fastholder drejebeslagene på rammekanalerne.
5. Løft ladet ned fra vognen.

FORSIGTIG: Ladet i fuld størrelse vejer ca. 78 kg, så man må ikke forsøge at montere eller afmontere det alene, men skal få 2 eller 3 andre personer til at hjælpe til.

6. Opbevar cylindrene i opbevaringsklemmerne. Tilkobl det hydrauliske løftehåndtag på vognen for at forebygge utilsigtet udstrækning af løftecylindrene.

