



MODEL NR. 07301—60001 & HOGER  
MODEL NR. 07321—60001 & HOGER

## Instructies voor de Installatie

### TORO 2/3- Grote Laadvloer

Voor de Workman 3000 serie

## HET INSTALLEREN VAN DE RADIATOR- AFDEKPLAAT (Uitsluitend noodzakelijk bij Grote Laadvloer)

**BELANGRIJK:** Voordat u een grote laadvloer op een machine monteert moet er een radiator-afdekplaat (wordt geleverd bij de grote laadvloer) gemonteerd worden om te voorkomen dat er zand, vuil enz. over de voorkant van de laadvloer valt en in de radiator terecht komt.

1. Verwijder de tapbout waarmee de linkerbovenkant van de radiator aan het frame van de machine bevestigd is (gezien vanaf de chauffeurspositie).
2. Bevestig de linker bevestigingssteun van de afdekplaat aan het frame met behulp van (2) tapbouten van 5/16" x 5/8" en borgmoeren (meegeleverd met het pakket).
3. Herhaal de stappen 1 en 2 voor de rechterbovenkant van de radiator.
4. Doe een zwel plug in ieder montagegat van de radiator-afdekplaat zoals afgebeeld in afbeelding 1. Bevestig de pluggen aan beide zijden met behulp van een rubber afdichtring en een kunststof moer.
5. Monteer de radiator-afdekplaat op de nieuwe bevestigingspunten en maak de pluggen vast.

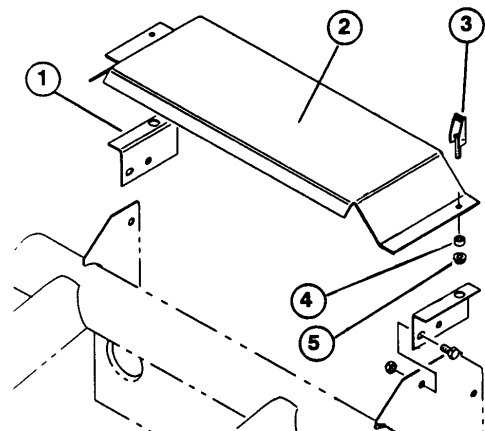

**Afbeelding 1**

1. Bevestigingssteun v/d afdekplaat links
2. Radiator-afdekplaat
3. Zwelplug
4. Rubber volgtringetje
5. Kunststof moer

## HET INSTALLEREN VAN DE ACHTERSTE SCHARNIERSTEUNEN & AFSTANDSKUBUS (Uitsluitend noodzakelijk voor Workman 3300-D)

**WAARSCHUWING:** Door de laadvloer van een Workman 3300-D te laten zakken zullen de brandstofleidingen afgesneden worden en zal de motor aanzienlijk beschadigd worden behalve wanneer de hogere achterste scharniersteunen en afstandsblokken (bijgeleverd bij de Workman 3300-D) gemonteerd zijn.

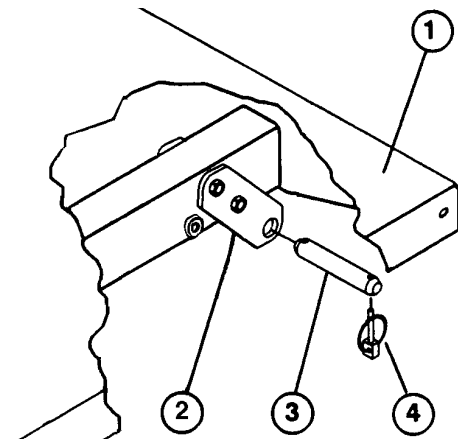

**Afbeelding 2**

1. Linkerhoek laadvloer
2. Scharniersteun
3. Borgpen
4. Splitpen

1. Verwijder de borgpennen en splitpennen waarmee de scharniersteunen van de laadvloer bevestigd zijn voor transportdoeleinden (Afbeelding 2).
2. Verwijder de tapbouten en borgmoeren waarmee de achterste scharniersteunen links en rechts aan de framebuizen gemonteerd zijn (Afbeelding 3).
3. Monteer de hogere achterste scharniersteunen losjes aan elkaar met een draaibus, een 3/8-16 x 3/4" tapbout met borgmoer, door de gaten zoals afgebeeld in de tekening.
4. Monteer een set achterste scharniersteunen links en rechts aan de framebuizen van de laadvloer met behulp van de tapbouten en borgmoeren die u eerder verwijderd hebt. Plaats de steunen op de grote laadvloer zoals afgebeeld in afb. 4, en voor de 2/3 laadvloer zoals afgebeeld in afbeelding 5.
5. Verwijder de machineschroeven en de borgmoeren waarmee de (2) afstandsblokken en de opvulstukjes voor aan de onderkant van de laadvloer bevestigd zijn (Afb. 6).
6. Monteer de afstandsblokken weer op hun plaats en monteer de nieuwe afstanskubussen aan de onderkant van de laadvloer met de nieuwe, langere machineschroeven en borgmoeren (Afb. 7).

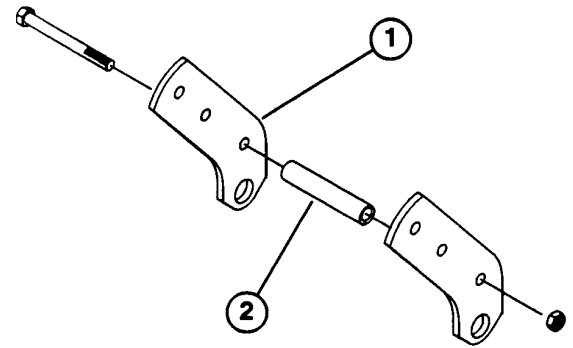

**Afbeelding 3**

1. Hogere scharniersteunen
2. Draaibus

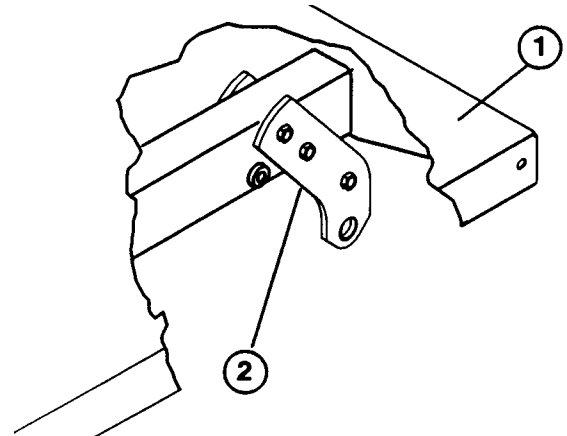

**Afbeelding 4**

1. Linker achterhoek laadvloer
2. Hogere scharniersteun

## HET INSTALLEREN VAN DE GROTE LAADVLOER

**N.B.:** Als er zijschotten op de laadvloer worden gemonteerd, is het makkelijker deze te monteren vóórdát de laadvloer op de wagen gemonteerd wordt.

**N.B.:** Bij een Workman 3000 met een grote laadvloer moet u controleren of de achterste scharniersteunen aan het frame/buizen van de laadvloer vastgebout zijn zodat de laagste kant naar achteren scharniert (Afb. 4).

1. Verwijder de borgpennen en de splitpennen waarmee de scharniersteunen voor transport aan de laadvloer bevestigd zijn.
2. Controleer of de liftcilinders volledig ingetrokken zijn.

**LET OP:** De grote laadvloer weegt circa 78 kg. Probeer daarom niet deze alleen te monteren of te verwijderen. Vraag hiervoor de hulp van twee of drie andere personen.

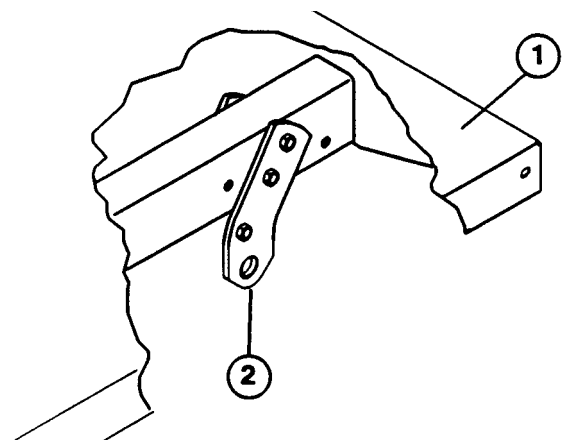

**Afbeelding 5**

1. Linker achterhoek laadvloer
2. Hogere scharniersteun

# ! WAARSCHUWING



- Roep altijd de hulp in van een andere persoon of gebruik een takel als u de laadvloer oplicht.
- Installeer de veiligheidssteun van de wagen altijd van buitenaf, nooit van onder de laadvloer.
- Werk nooit met de laadvloer omhoog zonder dat u de veiligheidssteun op een volledig geïnstalleerde cilinderstang geplaatst hebt.

3. Plaats de laadvloer nauwkeurig op het wagenframe waarbij de achterste gaatjes van de scharniersteunen van de laadvloer over de gaatjes in de achterste framebuis vallen (Afb. 8).

**N.B.:** Draai indien nodig de tapbouten los waarmee de scharniersteunen aan het frame van de laadvloer bevestigd zijn, om zodoende de gaatjes gemakkelijker met elkaar uit te lijnen.

4. Bevestig beide sets scharniersteunen aan de framebuizen met behulp van een borgpen en (2) splitpen (Afb. 8). Draai de borgmoeren van de scharniersteunen vast als deze eerder losgedraaid werden.

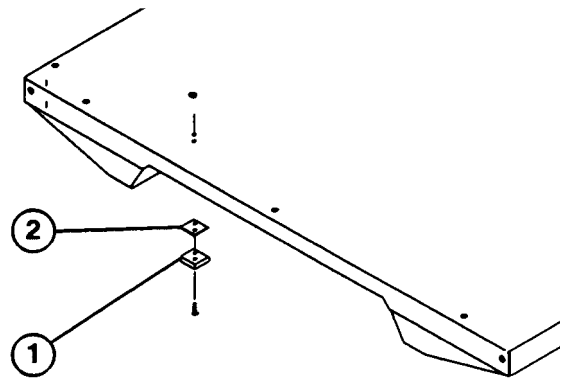

Afbeelding 6

1. Afstandsblok
2. Opvulstukje

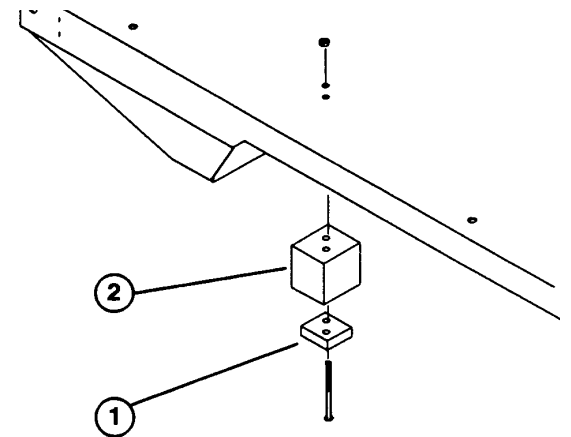

Afbeelding 7

1. Afstandsblok
2. Afstandskubus

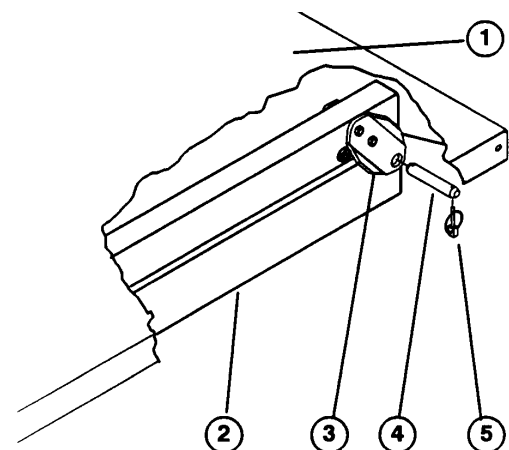

Afbeelding 8

1. Linker achterhoek laadvloer
2. Framebuis wagen
3. Scharniersteun
4. Borgpen
5. Splitpen

5. Doe de laadvloer naar beneden, maak de uiteinden van de cilinderstangen vast in de juiste gaatjes van de bevestigingsplaten van de laadvloer met behulp van een borgpen en een splitpen. Steek de borgpen erdoor vanaf de buitenkant laadvloer, met de splitpen naar buiten gericht (Afb. 9). De achterste montagegaten zijn voor de installatie van de grote laadvloer en de voorste montagegaten zijn voor de installatie van de 2/3 laadvloer.

**N.B.:** Het kan noodzakelijk zijn de motor te starten om de cilinders in of uit te schuiven om de gaatjes met elkaar uit te lijnen. Denk aan uw vingers!

**N.B.:** Zet een tapbout met een borgmoer door de montagegaten die niet gebruikt worden om fouten in de assemblage te voorkomen.

6. Start de motor en schakel de hydraulische lifthendel in om de laadvloer omhoog te zetten. Schakel de lifthendel en de motor uit. Zet de omhoogstaande laadvloer vast met een takel of blok om te voorkomen dat deze per ongeluk naar beneden valt.
7. Installeer de splitpenen aan de binnenkant van de uiteinden van de borgpenen.

**N.B.:** Als een automatische stortklep achter op de laadvloer gemonteerd is, moet u controleren of de voorste stortverbindingstang zich aan de binnenkant van de linker borgpen bevindt voordat u de splitpen installeert.

8. Als de cilinderinstallatie klaar is, kan de veiligheidssteun van de laadvloer gebruikt worden om te voorkomen dat de laadvloer per ongeluk omlaag gedaan wordt.
9. Het gebruik van de veiligheidssteun van de laadvloer:

- A. Zet de laadvloer omhoog totdat de cilinders volledig uitgeschoven zijn.
- B. Verwijder de laadvloersteun van de houder boven op de stang van de rugleuning op de Workman (Afb. 10).
- C. Druk de laadvloersteun op de cilinderstang waarbij de uiteinden moeten steunen op het uiteinde van de cilinderbus en op het einde van de cilinderstang (Afb. 11).
- D. Om de laadvloersteun weer op te bergen haalt u deze weer van de cilinder en zet u deze weer vast op de houder boven op de stang van de rugleuning.
- E. Installeer of verwijder de laadvloersteun altijd van buitenaf.
- F. Probeer niet de laadvloer omlaag te doen terwijl de laadvloersteun op de cilinder zit.

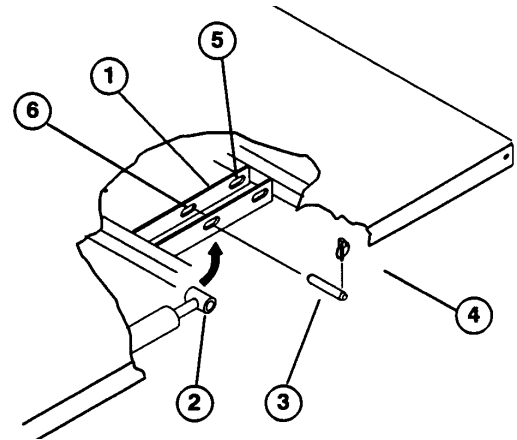

**Afbeelding 9**

1. Bevestigingsplaten laadvloer
2. Uiteinde cilinderstang
3. Borgpen
4. Splitpen
5. Achterste montagegaten (grote laadvloer)
6. Voorste montagegaten (2/3 laadvloer)

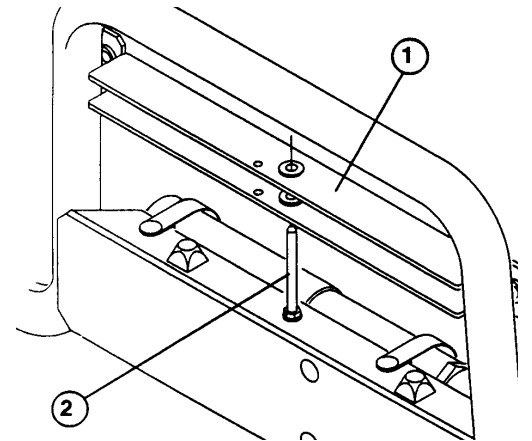

**Afbeelding 10**

1. Laadvloersteun
2. Houder

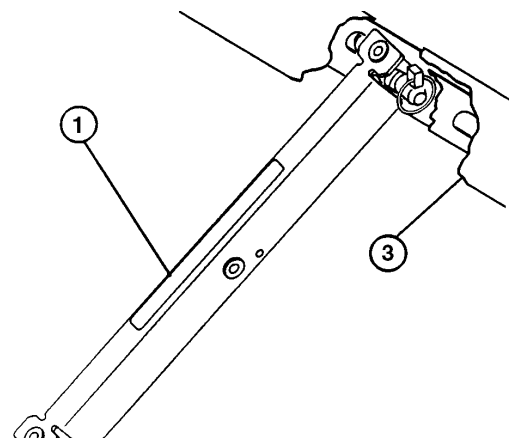

**Afbeelding 11**

1. Laadvloersteun
2. Cilinderbus
3. Laadvloer

10. Verwijder de laadvloer-veiligheidssteun van de cilinder en plaats deze terug op de houder.
11. Start de motor en schakel de hydraulische lifthendel in om de laadvloer te laten zakken. Schakel de lifthendel en de motor uit.

## HET INSTALLEREN VAN DE 2/3 LAADVLOER

Zie de installatie van de grote laadvloer behalve voor het volgende:

1. Monteer de achterste scharniersteunen zodanig dat de laagste uiteinden naar voren scharnieren.
2. De achterste montagegaten zijn voor de installatie van een grote laadvloer en de voorste montagegaten zijn voor de installatie van een laadvloer van 2/3-grootte.

**WAARSCHUWING:** Indien de 2/3 laadvloer gebruikt wordt op de Workman moet de middenruimte die 1/3 beslaat van de totale oppervlakte afgedekt worden. Dit kan gedaan worden door de 1/3-laadvloer, de 1/3-gereedschapkist of de 1/3-afdekplaat te installeren.

## HET VERWIJDEREN VAN DE GROTE LAADVLOER EN DE 2/3 LAADVLOER

1. Start de motor. Schakel de hydraulische lifthendel in en laat de laadvloer zakken totdat de cilinders los in de montagegaten zitten. Schakel de lifthendel en de motor uit.
2. Verwijder de splitpennen uit de buitenste uiteinden van de borgpennen van de cilinderstangen.
3. Verwijder de borgpennen waarmee de uiteinden van de cilinderstangen aan de bevestigingsplaten van de laadvloer bevestigd zijn door de pinnen naar binnen te drukken.
4. Verwijder de splitpennen en borgpennen waarmee de scharniersteunen aan de framebuizen bevestigd zijn.
5. Licht de laadvloer van het onderstel.

**LET OP:** De grote laadvloer weegt circa 78 kg. Probeer daarom niet deze alleen te monteren of te verwijderen. Vraag hiervoor de hulp van twee of drie andere personen.

6. Doe de cilinders in de bevestigingsclips. Schakel de hydraulische liftvergrendeling in op de wagen om te voorkomen dat de liftcilinders per ongeluk uitgeschoven worden.





