



MODELL NR 07301—60001 &amp; ÖVER

MODELL NR 07321—60001 &amp; ÖVER

## Monterings- anvisningar

### Flak i 2/3 och full storlek

För Workman 3000 serien

## MONTERA KYLARKÅPAN (Behövs endast för flak i full storlek)

**VIKTIGT:** Innan ett flak i full storlek monteras på ett fordon måste en kylarkåpa (levereras med flaket) monteras för att förhindra att sand, smuts etc som ramlar ned fram till på flaket kommer in i kylaren.

1. Ta bort skruven som fäster övre vänstra hörnet på kylaren på fordonsramen (sett från förarplatsen).
2. Montera den vänstra kåpkonsolen på ramen med (2) skruvar, 5/16-18x5/8", och låsmuttrar (ingår i leveransen).
3. Upprepa punkterna 1 och 2 på kylarens högra överdel.
4. Skjut in en låskolv i vart monteringshål på kylarkåpan, se figur 1. Sätt fast låskolvarna på var sida med gummistropp och plastmutter.
5. Montera kylarkåpan på de nya konsolerna och sätt fast låskolvarna.

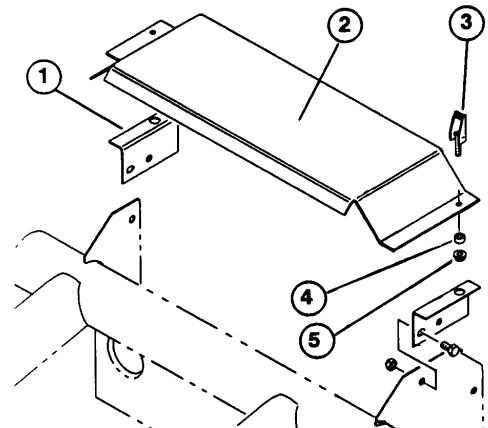

Figur 1

1. Vänster kåpkonsol
2. Kylarkåpa
3. Låskolv
4. Gummistropp
5. Plastmutter

## MONTERA BAKRE PIVOTPLATTORNA & BLOCKDISTANSERNA (Behövs endast för Workman 3300-D)

**ARNING:** Om flaket på en Workman 3300-D sänks ned krossas bränsleinsprutningsledningarna och svåra skador på motorn uppstår om inte de övre bakre pivotplattorna och distanserna har monterats (levereras med Workman 3300-D).

1. Ta bort gaffelbultarna och sprintarna som monterades på flakets pivotplattor vid leveransen (fig. 2).
2. Ta bort skruvarna och låsmuttrarna som håller bakre pivotplattorna på högra och vänstra flakramskanalerna (fig. 3).
3. Montera de övre bakre pivotplattorna ganska löst med ett

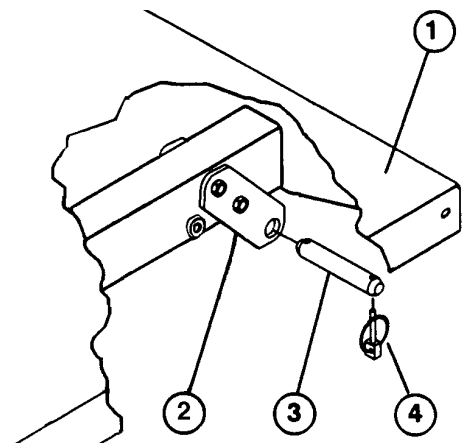

Figur 2

1. Flakets vänstra bakre hörn
2. Pivotplatta
3. Gaffelbult
4. Sprint

pivotrör, en 3/8-16x3-3/4" skruv och låsmutter i hålen som visas i figuren (4).

4. Montera varje set bakre pivotplattor på högra och vänstra flakramskanalerna med skruvarna och låsmuttrarna som togs bort tidigare. Placera konsolerna på flaket i full storlek som visas i figuren (4) och för flak i 2/3 storlek som visas i figur 5.
5. Ta bort maskinskrivarna och låsmuttrarna som håller de (2) distansstyckena och shims på flakets främre undersida (fig. 6).
6. Montera tillbaka distansstyckena och nya blockdistanserna på undersidan av flaket med de nya längre maskinskrivarna och låsmuttrarna (fig. 7).

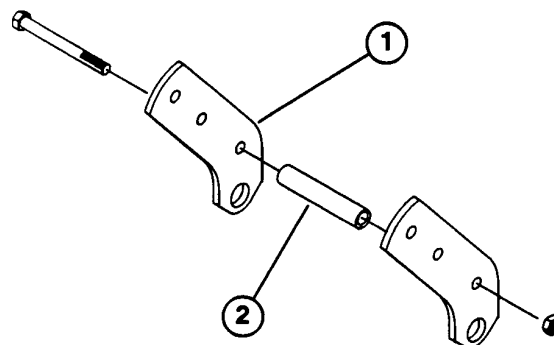

Figur 3

1. Övre svängkonsoler
2. Pivotrör

## MONTERING AV FLAK I FULL STORLEK

**OBS:** Om sidor skall monteras på flaket är det lättare att montera dem innan flaket monteras på fordonet.

**OBS:** På Workman 3000 med flak i full storlek skall man se till att pivotplattorna är fastbultade på flakramen/kanalen så att den nedre ändan lutar bakåt (fig. 4).

1. Ta bort gaffelbultarna och sprintarna som monterades på flakets svängkonsoler vid leveransen.
2. Se till att lyftcylindrarna är helt indragna.

**FÖRSIKTIGHET:** Flaket i full storlek väger omkring 78 kg. Därför skall man inte försöka att montera eller demontera det själv. Be två eller tre personer att hjälpa till.

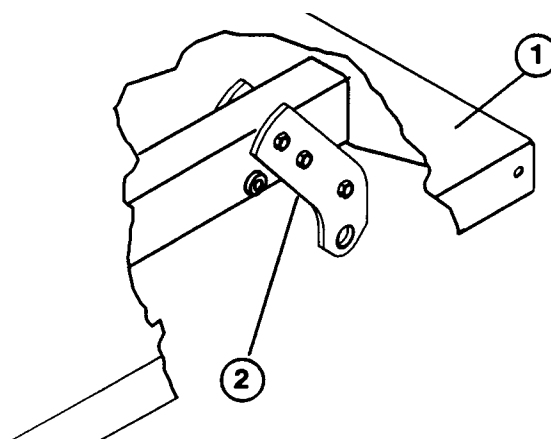

Figur 4

1. Flakets vänstra bakre hörn
2. Övre svängkonsol

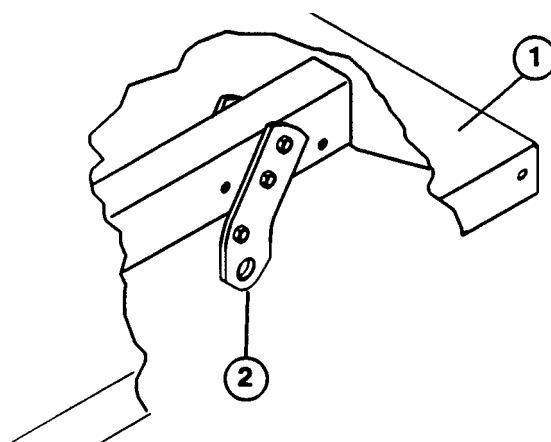

Figur 5

1. Flakets vänstra bakre hörn
2. Övre svängkonsol



## VARNING



- När flaket skall lyftas upp skall man alltid be någon om hjälp eller använda en lyftanordning.
- Montera alltid säkerhetsstödet från fordonets utsida, aldrig underifrån flaket.
- Arbeta aldrig under det upplyfta flaket utan att först placera säkerhetsstödet på cylinderstaget som måste

3. Placera flaket försiktigt på fordonets ram och se till att hålen i bakre pivotplattan är i jämnhöjd med hålen i bakre ramkanalen (fig. 8).

**OBS:** Om så behövs, lossa skruvarna som håller pivotplattorna på flakkanalen. Då går det lättare att få hålen i jämnhöjd med varandra.

4. Montera vart set pivotplattor på ramkanalerna med gaffelbult and (2) sprintar (fig. 8). Dra åt pivotplattornas monteringskruvar om de lossades förut.

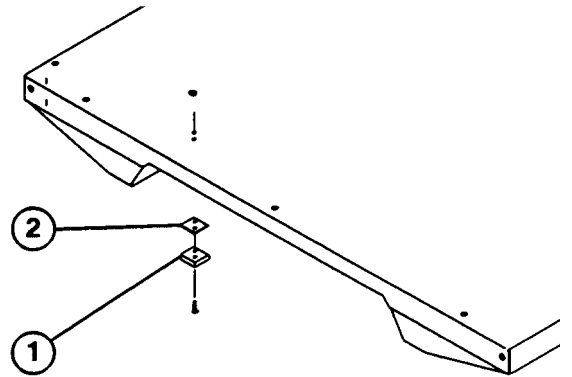

Figur 6

1. Distanstycke
2. Shim

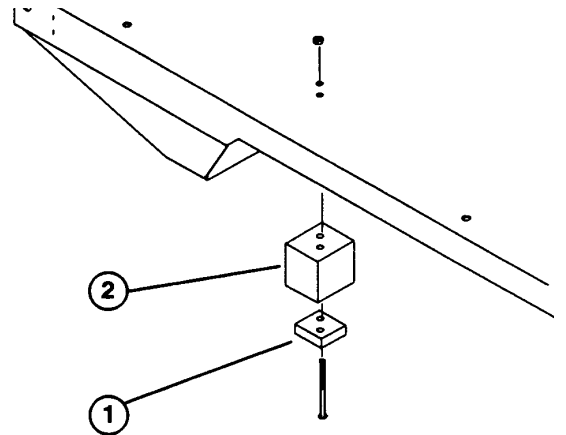

Figur 7

1. Distanstycke
2. Blockdistan

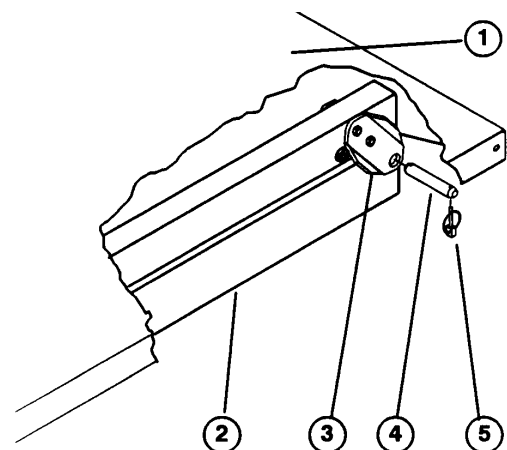

Figur 8

1. Flakets vänstra bakre hörn
2. Fordonramens kanal
3. Pivotplatta
4. Gaffelbult
5. Sprint

5. När flaket har sänkts ned fäst var cylinderstagsända i lämpliga hål på flakets monteringsplattor med en gaffelbult och sprint. Skjut in gaffelbulten från utsidan av flaket med sprinten mot utsidan (fig. 9). De bakre hålen används när flak i full storlek monteras och de främre hålen är till för montering av flak i 2/3 storlek.

**OBS:** Motorn behöver eventuellt startas för att cylindrarna skall dras ut och tillbaka vid montering i hålen. Akta fingrarna!

**OBS:** Täpp till oanvänt hål med skruv och mutter så att ingen felmontering kan ske.

6. Starta motorn och koppla sedan in den hydrauliska lyftspaken för att lyfta flaket. Släpp lyftspaken och stäng av motorn. Se till att det upplyfta flaket inte kan ramla ned genom att använda en lyftanordning eller stötta upp det på annat sätt.
7. Montera sprintarna på gaffelbultarnas inre ändar.

**OBS:** Om en automatisk bakklaffutlösare har monterats på flaket måste man se till att det främre tippänkstaget har placerats på insidan på den vänstra gaffelbulten innan sprinten monteras.

8. När cylindermonteringen är färdig kan flakets stöd användas till att förhindra att flaket sänks oavsiktligt.
9. Använd flakets säkerhetsstöd så här:
- Lyft upp flaket tills cylindrarna är helt utdragna.
  - Ta bort flakstödet från förvaringsbulten på toppen på ryggsstödskanalen på Workman (fig. 10)
  - Skjut flakstödet på cylinderstaget. Se till att tabbarna på stödets ändar vilar på ändan på cylinderloppet och på cylinderstagsändan (fig. 11).
  - När flakstödet skall ställas undan tar man bort det från cylindern och sätter det på bulten på toppen på ryggsstödskanalen.
  - Flakstödet skall alltid monteras och tas bort från utsidan av flaket.
  - Försök inte att sänka ned flaket om säkerhetsstödet sitter på cylindern.

10. Ta bort säkerhetsstödet från cylindern och sätt det på förvaringsbulten.

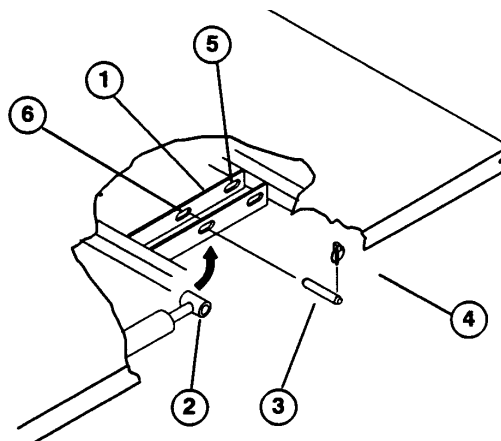

Figur 9

- Flakets monteringsplatta
- Cylinderstagsända
- Gaffelbult
- Sprint
- Bakre håll (flak i full storlek)
- Främre håll (flak i 2/3 storlek)

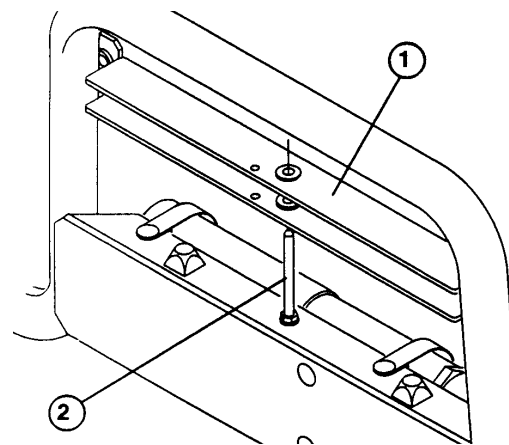

Figur 10

- Flakstöd
- Förvaringsbult

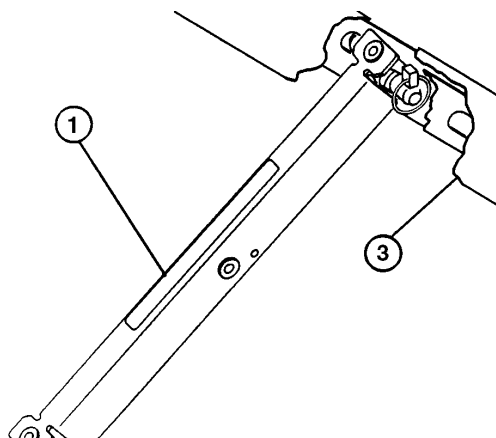

Figur 11

- Flakstöd
- Cylinderlopp
- Flak

11. Starta motorn och koppla in den hydrauliska lyftspaken för att sänka flaket. Släpp lyftspaken och stäng av motorn.

## MONTERING AV FLAK I 2/3 STORLEK

Förfarandet är samma som för flak i full storlek med undantag för följande:

1. Montera bakre pivotplattorna så att de nedre ändarna lutar framåt.
2. De bakre hålen används vid montering av flak i full storlek och de främre hålen är till för montering av flak i 2/3 storlek.

**VARNING:** När flak i 2/3 storlek används på Workman måste 1/3 mittpartiet täckas. Detta kan göras genom att montera 1/3 flak, 1/3 verktygslåda eller 1/3 skydd.

## DEMONTERING AV FLAK I FULL OCH 2/3 STORLEK

1. Starta motorn. Koppla in den hydrauliska lyftspaken och sänk ned flaket tills cylindrarna är lösa i hålen. Släpp lyftspaken och stäng av motorn.
2. Ta bort sprintarna från de utvändiga ändarna på cylinderstagets gaffelbultar.
3. Ta bort gaffelbultarna som håller cylinderstagsändarna på flakets monteringsplattor genom att skjuta bultarna mot insidan.
4. Ta bort sprintarna och gaffelbultarna som håller svängkonsolerna på ramkanalerna.
5. Lyft av flaket från fordonet.

**FÖRSIKTIGHET:** Flaket i full storlek väger ungefär 78 kg. Man skall därför inte försöka montera eller demontera det själv. Be två eller tre personer att hjälpa till.

6. Förvara cylindrarna i förvaringsklämmorna. Koppla in den hydrauliska lyftspärspaken på fordonet så att cylindrarna inte kan dras ut oavsiktligt.





