



Count on it.

Form No. 3409-228 Rev A

Betjeningsvejledning

Groundsmaster® 4500-D- og 4700-D-traktionsenhed

Modelnr. 30873—Serienr. 400000000 og derover

Modelnr. 30874—Serienr. 400000000 og derover



Dette produkt overholder alle relevante EU-direktiver. Yderligere oplysninger fås på den separate produktspecifikke overensstemmelseserklæring.

Se de oplysninger fra motorproducenten, som følger med maskinen.

Indledning

Dette er en plænetraktor med roterende skæreknive, der er beregnet til brug af professionelle, ansatte operatører i kommercielle anvendelsesområder. Den er primært beregnet til klipning af græs på velholdte plæner i parker, golfbaner, på sportsbaner og kommercielle områder. Den er ikke beregnet til at klippe krat, slå græs eller anden bevoksning langs motorveje eller til landbrugsformål.

Læs denne vejledning omhyggeligt, så du kan lære at betjene og vedligeholde produktet korrekt samt undgå person- og produktskade. Det er dit ansvar at betjene produktet korrekt og sikkert.

Du kan kontakte Toro direkte på www.Toro.com for at få materialer om produktsikkerhed og oplæring i betjening, oplysninger om tilbehør, hjælp til at finde en forhandler eller for at registrere dit produkt.

Når du har brug for service, originale Toro-dele eller yderligere oplysninger, bedes du kontakte en autoriseret serviceforhandler eller Toros kundeservice samt have produktets model- og serienummer parat. **Figur 1** angiver, hvor model- og serienummeret er placeret på produktets højre forvange. Skriv numrene, hvor der er gjort plads til dette.

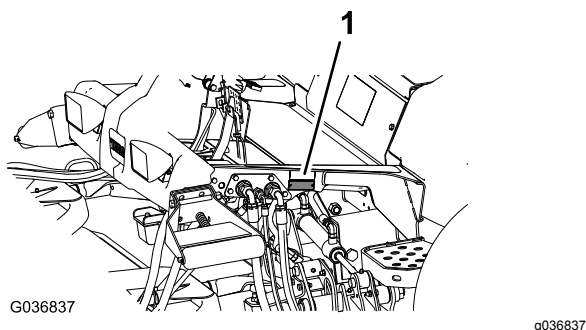

Figur 1

1. Model- og serienummerets placering

Modelnr. _____
Serienr. _____

Denne vejledning advarer dig om mulige farer og giver dig særlige sikkerhedsoplysninger ved hjælp af

advarselssymbolet (**Figur 2**), der angiver en fare, som kan forårsage alvorlig personskade eller død, hvis du ikke følger de anbefalede forholdsregler.



Figur 2

g000502

1. Advarselssymbol

Denne betjeningsvejledning bruger to ord til at fremhæve oplysninger. **Vigtigt** henleder opmærksomheden på særlige mekaniske oplysninger, og **Bemærk** angiver generel information, som det er værd at lægge særligt mærke til.

Indhold

Sikkerhed	4
Generelt om sikkerhed.....	4
Motoremissionscertificering.....	4
Sikkerheds- og instruktionsmærkater	5
Opsætning	11
1 Montering af motorhjelmåsen	12
2 Justering af rullskraberen (ekstraudstyr).....	13
3 Montering af kværnafskærmningen (ekstraudstyr).....	13
4 Klargøring af maskinen	13
Produktoversigt	14
Betjeningsanordninger	14
Specifikationer	21
Maskinens specifikationer	22
Plæneklipperskjoldets specifikationer.....	22
Redskaber/tilbehør	22
Før betjening	23
Sikkerhedshensyn før drift	23
Kontrol af motoroliestanden	23
Kontrol af kølesystemet	23
Kontrol af hydrauliksystemet.....	23
Tømning af vandudskilleren.....	23
Kontrol af bagaksel og gearkasse for lækager.....	23
Opfyldning af brændstoftanken.....	23
Kontrol af dæktrykket.....	24
Kontrol af hjullåsemøtrikkernes tilspændingsmoment.....	25
Justering af styrbøjlen (ROPS)	25
Justering af klippehøjden	26
Kontrol af sikkerhedskontakterne	27
Kontrol af skæreknivens standsnings-tid.....	27
Valg af skærekniv	27
Valg af tilbehør.....	28
Under betjening	28
Sikkerhed under drift.....	28

Start af motoren	30	Kontrol af kølesystemet	53
Sluk motoren	30	Rensning af kølesystemet	54
Oplysninger om maskinens driftsegenskaber.....	30	Vedligeholdelse af bremseser	55
Betjening af motorkøleventilatoren	31	Justering af driftsbremserne	55
Brug af fartpiloten	31	Vedligeholdelse af remme	55
Brug af transportlåse	31	Serviceeftersyn af generatorremmen.....	55
Tip vedrørende betjening	31	Vedligeholdelse af hydrauliksystem	56
Efter betjening	33	Hydrauliksystem – Sikkerhed	56
Sikkerhed efter drift	33	Kontrol af hydraulikvæskestanden.....	56
Bugsering af maskinen	33	Udskiftning af hydraulikvæsken	57
Skubning eller træk af maskinen	33	Udskiftning af hydraulikfiltrene	58
Identificering af surringspunkter.....	34	Kontrol af hydraulikrør og -slanger	59
Vedligeholdelse	35	Vedligeholdelse af plæneklipperskjoldet.....	59
Skema over anbefalet vedligeholdelse	35	Afmontering af plæneklipperskjoldene	59
Kontrolliste for daglig vedligeholdelse	36	Montering af plæneklipperskjoldene	60
Oversigt over eftersynsintervaller	37	Serviceeftersyn af frontrullen	60
Tiltag forud for vedligeholdelse	38	Vedligeholdelse af skæreknivene	61
Sikkerhed før vedligeholdelse.....	38	Skæreknivssikkerhed	61
Klargøring af maskinen til vedligeholdelse	38	Serviceeftersyn af skæreknivsniveauet	61
Løftning af maskinen	38	Afmontering og montering af plæneklipperens skærekniv(e).....	62
Åbning af motorhjelmen.....	39	Eftersyn og slibning af plæneklipperens skærekniv(e).....	62
Adgang til det hydrauliske løfterum	39	Opbevaring	64
Smøring	40	Klargøring til sæsonopbevaring	64
Smøring af lejerne og bøsningerne	40		
Motorvedligeholdelse	41		
Motorsikkerhed.....	41		
Eftersyn af luftfilteret.....	41		
Serviceeftersyn af motorolien	42		
Vedligeholdelse af brændstofs-system	44		
Tømning af brændstoftanken.....	44		
Eftersyn af brændstofslanger og -forbindelser.....	44		
Serviceeftersyn af vandudskilleren	44		
Serviceeftersyn af brændstoffilteret	45		
Rengøring af brændstofsugeslangens filter	45		
Spædning af brændstofs-systemet.....	46		
Udluftning af indsprøjtning-dyserne.....	46		
Vedligeholdelse af elektrisk system	47		
Elektrisk system – Sikkerhed	47		
Kontrol af batteriets tilstand	47		
Opladning og tilslutning af batteriet	47		
Sikringernes placering	48		
Vedligeholdelse af drivsystem	49		
Kontrol for endeslør i planetdrevene	49		
Kontrol af gearolien i planetdrevet.....	50		
Udskiftning af gearolien i planetdrevet	50		
Kontrol af bagaksel og gearkasse for lækager.....	51		
Kontrol af olien i bagakslen	51		
Skift af olien i bagakslen	51		
Kontrol af olien i plæneklipperskjoldets bagaksel	52		
Kontrol af baghjule-nes spidsning	52		
Vedligeholdelse af kølesystem	53		
Kølesystem – Sikkerhed	53		

Sikkerhed

Denne maskine er designet i overensstemmelse med EN ISO 5395:2013 og ANSI B71.4-2012.

Generelt om sikkerhed

Dette produkt kan afskære hænder og fødder samt udslynge genstande. Følg altid sikkerhedsforskrifterne for at undgå alvorlig personskade.

Brug af dette produkt til andre end det tiltænkte formål kan udsætte dig selv og omkringstående for fare.

- Læs og forstå indholdet i denne *betjeningsvejledning*, før du starter motoren.
- Hold hænder og fødder væk fra bevægelige maskinkomponenter.
- Betjen ikke maskinen, uden at alle værn og øvrige sikkerhedsanordninger sidder korrekt på plads og virker på maskinen.
- Hold afstand til udblæsningsåbninger. Hold omkringstående og kæledyr på sikker afstand af maskinen.
- Hold børn væk fra arbejdsområdet. Lad aldrig børn betjene maskinen.
- Stop maskinen, og sluk motoren, før den efterses, fyldes med brændstof eller ryddes for tilstopninger.

Hvis maskinen betjenes eller vedligeholdes forkert, kan der være risiko for personskade. Operatøren skal altid følge sikkerhedsforskrifterne og være opmærksom på advarselssymbolet, der betyder Forsigtig, Advarsel eller Fare – ”personlig sikkerhedsanvisning” for at nedsætte risikoen for personskade. Hvis disse forskrifter ikke følges, kan det medføre personskade eller død.

Du kan finde yderligere sikkerhedsoplysninger, hvor det er nødvendigt, forskellige steder i denne *betjeningsvejledning*.

Motoremissionscertificering

Motoren i denne maskine er EU Stage 3a-kompatibel.

Sikkerheds- og instruktionsmærkater



Sikkerheds- og instruktionsmærkaterne kan nemt ses af operatøren og er placeret tæt på potentielle risikoområder. Beskadigede eller bortkomne mærkater skal udskiftes.

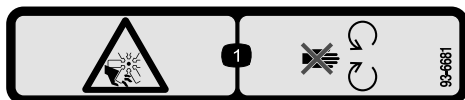

93-6681

decal93-6681

1. Risiko for at skære sig/amputation, ventilator – hold afstand til bevægelige dele.

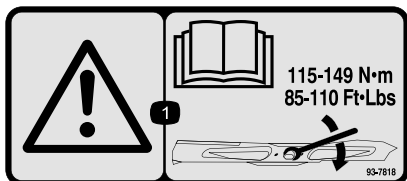

93-7818

decal93-7818

1. Advarsel – læs *betjeningsvejledningen* for at få instruktioner om tilspænding af knivbolten/møtrikken til 115 til 149 N·m.



98-4387

decal98-4387

1. Advarsel – bær høreværn.

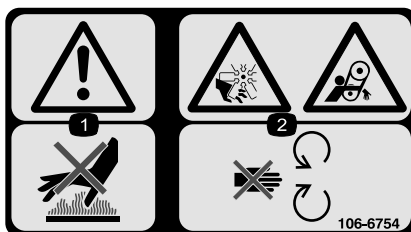

106-6754

decal106-6754

1. Advarsel – rør ikke ved den varme overflade.
2. Risiko for skæring/amputation på ventilatoren og fare for at blive viklet ind i remmen – hold afstand til bevægelige dele.



106-6755

decal106-6755

1. Motorkølevæske under tryk.
2. Eksplosionsfare – læs *betjeningsvejledningen*.
3. Advarsel – rør ikke ved den varme overflade.
4. Advarsel – læs *betjeningsvejledningen*.

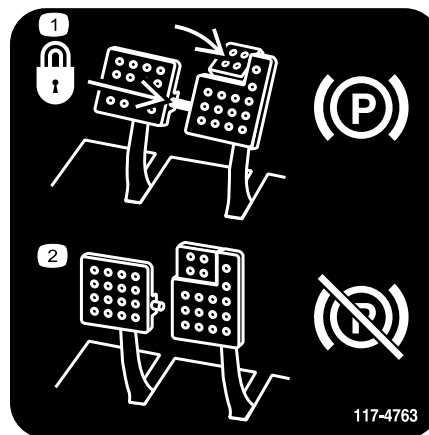

117-4763

decal117-4763

1. Du kan låse parkeringsbremsen ved at fastgøre bremsepedalerne med låsepinden, træde på bremsepedalerne og trække parkeringsbremseknappen ud.
2. For at deaktivere parkeringsbremsen skal du deaktivere låsepinden og slippe pedalerne.

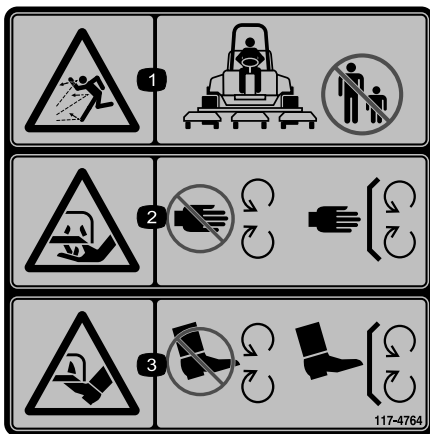

117-4764

decal117-4764

1. Fare for udslyngede genstande – hold omkringstående på sikker afstand af maskinen.
2. Risiko for at skære hænder og fødder – hold afstand til bevægelige dele. Hold alle afskærmninger og værn på plads.
3. Risiko for at skære hænder og fødder – hold afstand til bevægelige dele. Hold alle afskærmninger og værn på plads.

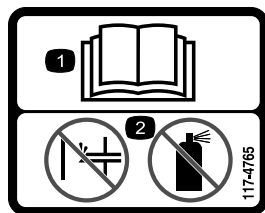

117-4765

decal117-4765

1. Læs *Betjeningsvejledningen*.
2. Benyt ikke starthjælpemidler.

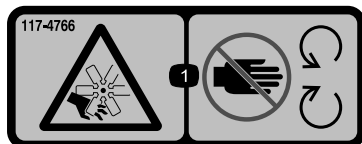

117-4766

decal117-4766

1. Fare for snitsår/amputering af lemmer: Ventilator – hold afstand til bevægelige dele. Sørg altid for, at alle skjolde og afskærmninger er på plads.

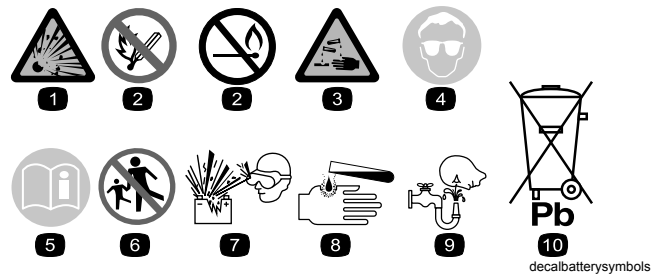

Batterisymboler

Nogle af eller alle disse symboler findes på batteriet.

1. Eksplosionsfare
2. Ingen ild, åben flamme eller rygning
3. Kaustisk væske/fare for kemisk forbrænding
4. Bær beskyttelsesbriller.
5. Læs *betjeningsvejledningen*.
6. Hold omkringstående på sikker afstand af batteriet.
7. Bær beskyttelsesbriller; eksplosive gasser kan forårsage blindhed og andre personskader.
8. Batterisyre kan forårsage blindhed og alvorlige forbrændinger.
9. Skyl omgående øjnene med vand, og søg hurtigt læge.
10. Indeholder bly; må ikke kasseres.

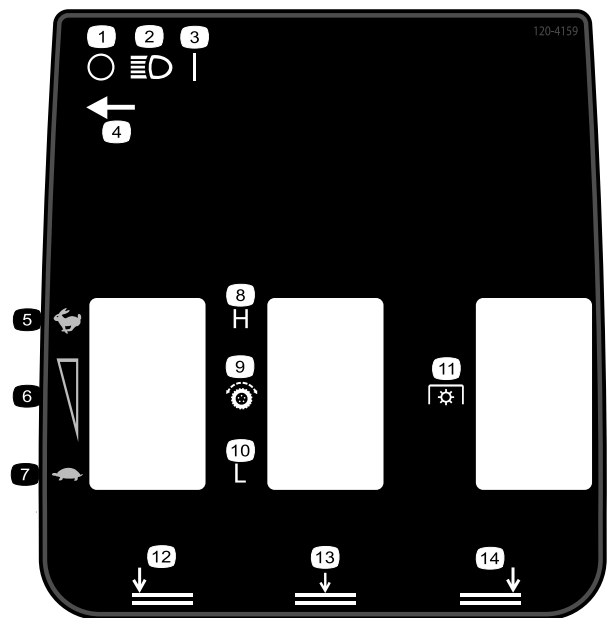

120-4159

decal120-4159

1. Fra
2. Lys
3. Til
4. Lyskontaktens placering
5. Hurtig
6. Justering af variabel hastighed
7. Langsom
8. Høj
9. Traktionsdrev
10. Lav
11. Kraftudtag
12. Sænk venstre skjolddæksel
13. Sænk midterskjolddækslerne
14. Sænk højre skjolddæksel

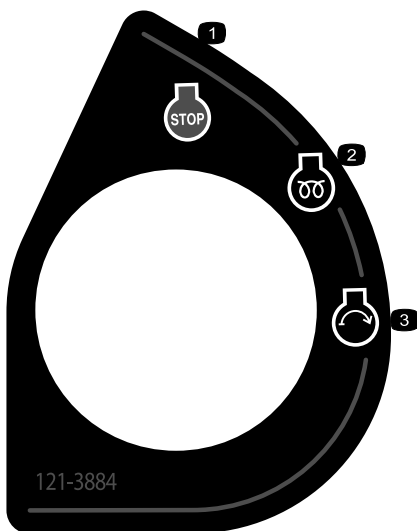

121-3884

decal121-3884

1. Motor – stop
2. Motor – forvarmning
3. Motor - start

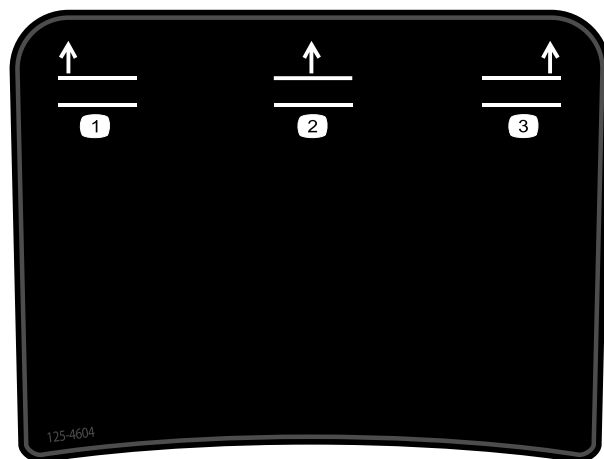

125-4604

decal125-4604

Kun for Groundsmaster 4700

1. Hæv venstre skjolddæksel
2. Hæv midterskjolddæks-
lerne
3. Hæv højre skjolddæksel

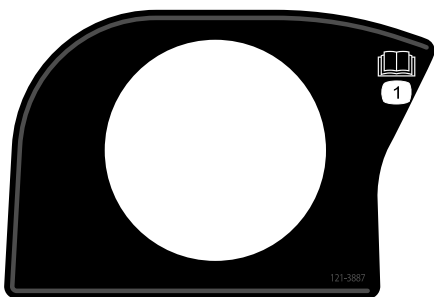

121-3887

decal121-3887

1. Læs betjeningsvejledningen.

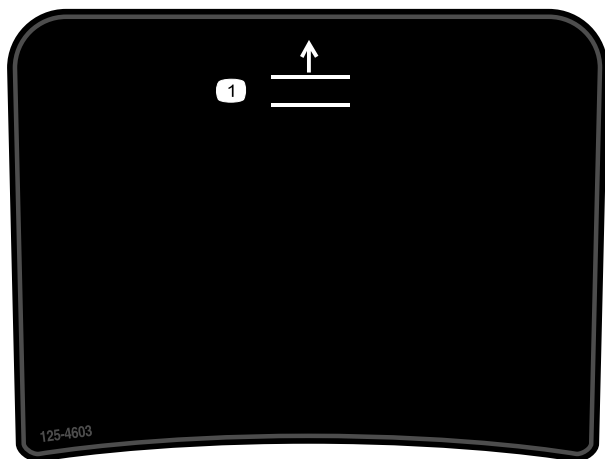

125-4603

decal125-4603

Kun for Groundsmaster 4500

1. Hæv skjoldene.

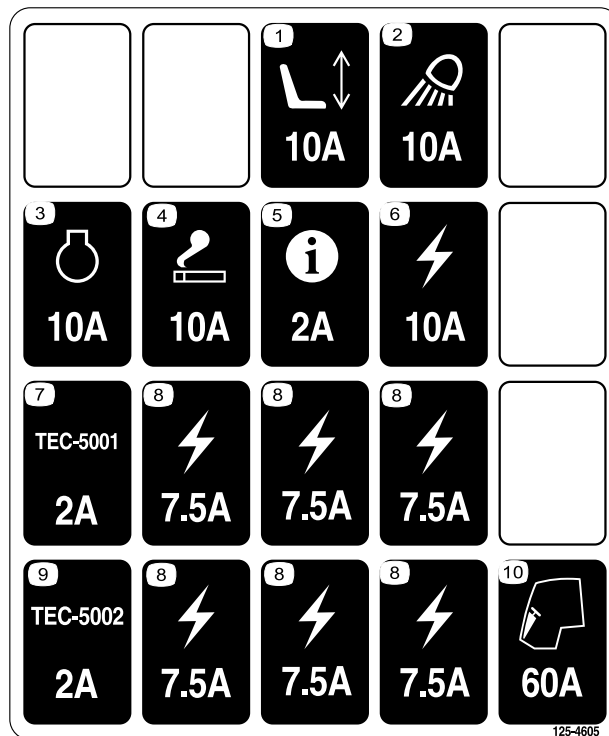

125-4605

decal125-4605

1. Elektrisk sæde – 10 A
2. Arbejdslys – 10 A
3. Motor – 10 A
4. Strømport – 10 A
5. Infocenter – 2 A
6. Strømforsyning – 10 A
7. GM4700 styreenhed – 2 A
8. Strømforsyning – 7,5 A
9. GM4500 styreenhed – 2 A
10. Motorforvarmning – 60 A

GROUNDMASTER 4500/4700

QUICK REFERENCE AID 1

CHECK/SERVICE (DAILY)

1. ENGINE OIL LEVEL
2. HYDRAULIC OIL FLUID LEVEL
3. ENGINE COOLANT LEVEL
4. FUEL - DIESEL ONLY
5. FUEL/WATER SEPARATOR
6. RADIATOR SCREEN
7. AIR CLEANER
8. BRAKE FUNCTION
9. TIRE PRESSURE: 20 PSI/1.40 BAR
WHEEL NUT TORQUE: 93 FT/LB (127 Nm)

CHECK/SERVICE (SEE OPERATOR'S MANUAL)

10. BATTERY
11. BELTS (FAN, ALT.)
12. PLANETARY GEAR DRIVE
13. INTERLOCK SYSTEM
14. REAR AXLE
15. ENGINE OIL DRAIN
16. GREASING (SEE OPERATOR'S MANUAL)

SPECIFICATIONS/CHANGE INTERVALS

SEE OPERATOR'S MANUAL FOR INITIAL CHANGES	FLUID TYPE	CAPACITY	CHANGE INTERVAL		FILTER PART NO.
			FLUID	FILTER	
Ⓐ ENGINE OIL	15W-40 CH-4 30873	6 QUARTS	250 HOURS	250 HOURS	125-7025
	15W-40 CH-4 30881				
Ⓑ HYDRAULIC FLUID	ISO VG 46/68	8.25 GALLONS	800 HOURS	800 HOURS	75-1310
Ⓒ HYDRAULIC FILTER				800 HOURS	94-2621
Ⓓ HYDRAULIC BREATHER				800 HRS/YRLY	115-2793
Ⓔ FUEL SYSTEM	> 32 F	22 GALLONS	800 HOURS DRAIN/FLUSH	400 HOURS/ YEARLY	110-5049 30814
	< 32 F				NO. 1 DIESEL
Ⓕ ENGINE COOLANT	50% WATER 50% ETAW, GLYCOL	9 QUARTS	DRAIN & FLUSH EVERY 2 YRS.		
Ⓖ PRIMARY AIR FILTER				SEE SERVICE MANUAL	108-3814
Ⓖ SAFETY AIR FILTER				SEE OPERATOR'S MANUAL	108-3816
Ⓗ REAR AXLE	85W-140	80 OUNCES	800 HOURS		110-4812 30811
Ⓘ PLANETARY DRIVE	85W-140	16 OUNCES	800 HOURS		

12-4606

decal125-4606

125-4606

1. Læs betjeningsvejledningen for at få oplysninger om vedligeholdelse.

3/4" 19mm	1" 25mm	1 1/4" 32mm	1 1/2" 38mm	1 3/4" 44mm	2" 51mm	2 1/4" 57mm
2 1/2" 64mm	2 3/4" 70mm	3" 76mm	3 1/4" 83mm	3 1/2" 89mm	3 3/4" 95mm	4" 102mm

121-3627

121-3627

decal121-3627

1. Klippehøjdeindstillinger

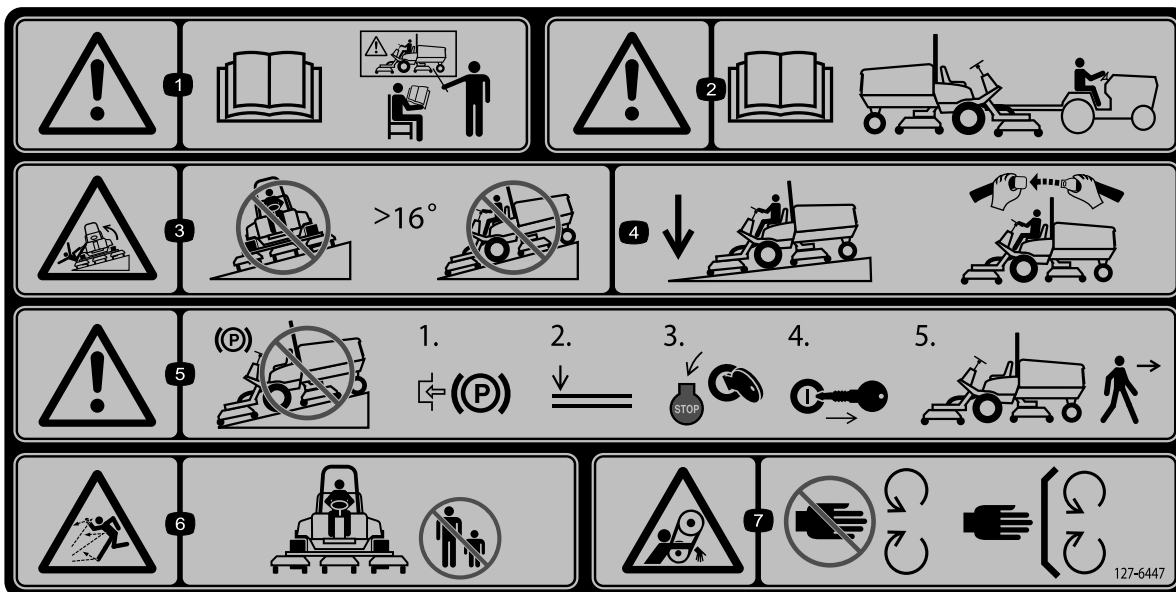

decal127-6447

127-6447

Kun for Groundsmaster 4500

Denne maskine overholder industristandarden for stabilitetsprøvning i afprøvningen af statisk stabilitet, sidestabilitet og stabilitet i længderetningen ved den anbefalede maksimale hældning, der er angivet på mærkaten. Læs instruktionerne til betjening af maskinen på skrånninger i *betjeningsvejledningen*. Læs også om betjening af maskinen under de forhold, under hvilke maskinen skal betjenes, for at afgøre hvorvidt maskinen kan betjenes under forholdene på den pågældende dag og det pågældende sted. Ændringer i terrænet kan medføre en ændring i betjeningen af maskinen på skrånninger. Hvis det er muligt, skal klippeenhederne holdes sænket til jorden, mens maskinen betjenes på skrånninger. Hævning af klippeenhederne under betjening på skrånninger kan gøre maskinen ustabil.

- | | | | |
|---|--|---|---|
| 1. Advarsel – læs <i>betjeningsvejledningen</i> ; brug ikke maskinen uden at være uddannet til det. | 3. Risiko for væltning – kørsel ikke på tværs af skrånninger med en hældning på mere end 16 grader. | 5. Advarsel – parker ikke på skånninger. 1) Aktiver parkeringsbremsen, 2) Sænk skjoldene, 3) Slå motoren fra. 4) Tag nøglen ud, 5) Forlad maskinen. | 7. Fare for at blive viklet ind, rem – hold afstand til bevægelige dele. Hold alle afskærmninger og sikkerhedsanordninger på plads. |
| 2. Advarsel – læs <i>betjeningsvejledningen</i> for bugseringsanvisninger. | 4. Hold skjoldene sænket under kørsel ned at skrånninger; brug altid sikkerhedssele, når du betjener maskinen. | 6. Fare for udslyngede genstande – hold omkringstående væk fra maskinen. | |

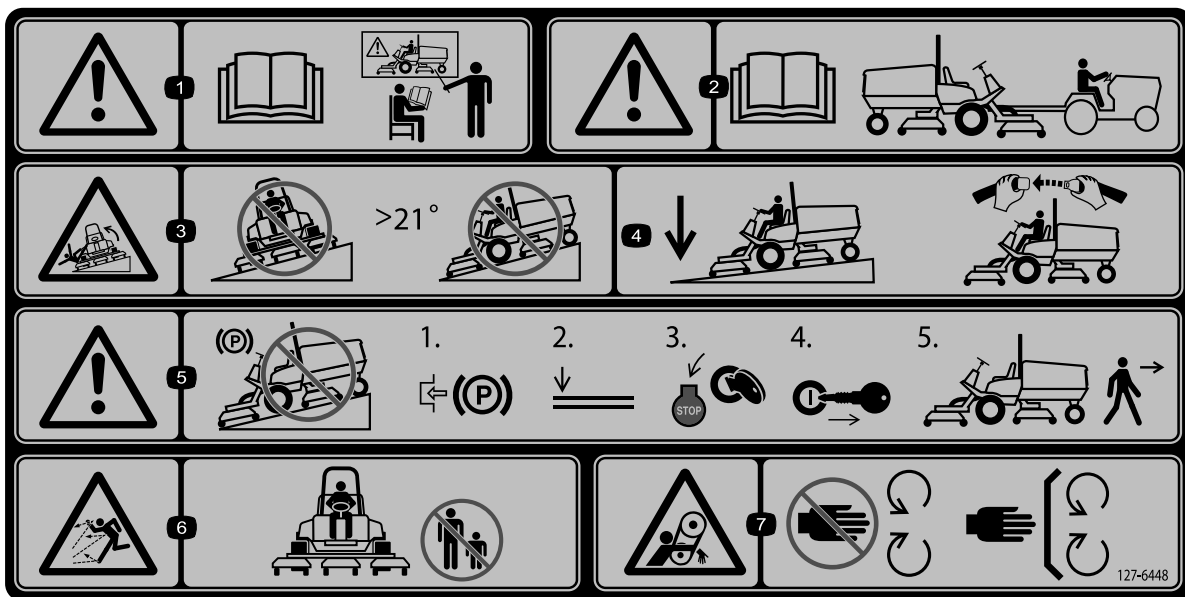

decal127-6448

127-6448

Kun for Groundsmaster 4700

Denne maskine overholder industristandarden for stabilitetsprøvning i afprøvningen af statisk stabilitet, sidestabilitet og stabilitet i længderetningen ved den anbefalede maksimale hældning, der er angivet på mærkaten. Læs instruktionerne til betjening af maskinen på skrån timer i *betjeningsvejledningen*. Læs også om betjening af maskinen under de forhold, under hvilke maskinen skal betjenes, for at afgøre hvorvidt maskinen kan betjenes under forholdene på den pågældende dag og det pågældende sted. Ændringer i terrænet kan medføre en ændring i betjeningen af maskinen på skrån timer. Hvis det er muligt, skal klippeenhederne holdes sænket til jorden, mens maskinen betjenes på skrån timer. Hævning af klippeenhederne under betjening på skrån timer kan gøre maskinen ustabil.

- | | | | |
|---|--|--|---|
| 1. Advarsel – læs <i>betjeningsvejledningen</i> ; brug ikke maskinen uden at være uddannet til det. | 3. Risiko for væltning – kørsel ikke på tværs af skrån timer med en hældning på mere end 21 grader. | 5. Advarsel – parker ikke på skrån timer. 1) Aktiver parkeringsbremsen 2) Sænk skjoldene 3) Slå motoren fra 4) Tag nøglen ud 5) Forlad maskinen. | 7. Fare for at blive viklet ind, rem – hold afstand til bevægelige dele. Hold alle afskærmninger og sikkerhedsanordninger på plads. |
| 2. Advarsel – læs <i>betjeningsvejledningen</i> for bugseringsanvisninger. | 4. Hold skjoldene sænket under kørsel ned at skrån timer; brug altid sikkerhedssele, når du betjener maskinen. | 6. Fare for udslyngede genstande – hold omkringstående væk fra maskinen. | |

Opsætning

Løsdele

Brug skemaet herunder til at kontrollere, at alle dele er blevet leveret.

Fremgangsmåde	Beskrivelse	Antal	Anvendelse
1	Hjelmlåsebeslag	1	Montering af motorhjelmslåsen.
	Nitte	2	
	Spændeskive	1	
	Skrue (¼ x 2 tommer)	1	
	Låsemøtrik (¼ tomme)	1	
2	Kræver ingen dele	–	Justering af rullskraberens (ekstraudstyr).
3	Kræver ingen dele	–	Montering af kværnafskærmningen (ekstraudstyr).
4	Kræver ingen dele	–	Klargøring af maskinen

Medier og øvrige dele

Beskrivelse	Antal	Anvendelse
Betjeningsvejledning	1	Læs før betjening af maskinen.
Ejerens motorvejledning	1	Benyt som reference til motoroplysninger.
Reservedelskatalog	1	Brug som reference til reservedelsnumre.
Uddannelsesmateriale til operatøren	1	Læs før betjening af maskinen.
Overensstemmelseserklæring	1	

Bemærk: Maskinens venstre og højre side er som set fra den normale betjeningsposition.

1

Montering af motorhjelmslåsen

Dele, der skal bruges til dette trin:

1	Hjelmlåsebeslag
2	Nitte
1	Spændeskive
1	Skrue (¼ x 2 tommer)
1	Låsemøtrik (¼ tomme)

Fremgangsmåde

1. Fjern motorhjelmslåsen fra hjelmlåsebeslaget.
2. Fjern de to nitter, der fastholder hjelmlåsebeslaget på hjelmen (Figur 3). Fjern hjelmlåsebeslaget fra motorhjelmen.

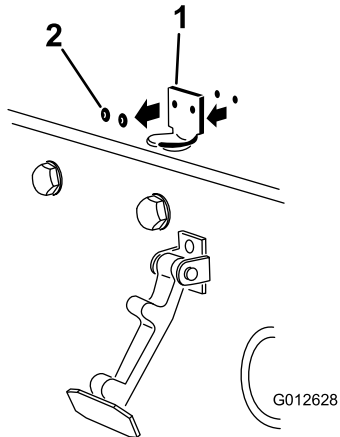

Figur 3

g012628

1. Hjelmlåsebeslag
2. Nitter

3. Når du nivellerer monteringshullerne, skal du placere CE-låsebeslaget og hjelmlåsebeslaget på motorhjelmen (Figur 4).

Bemærk: Låsebeslaget skal være placeret mod hjelmen. Fjern ikke bolten og møtrikken fra låsebeslagets arm.

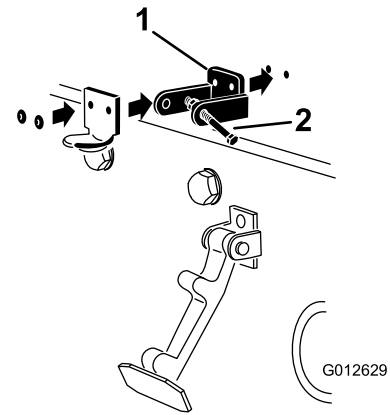

Figur 4

g012629

1. CE-låsebeslag
2. Bolt og møtrik

4. Ret låseskiverne ind efter hullerne på indersiden af motorhjelmen.
5. Nit beslagene og låseskiverne fast til hjelmen (Figur 4).
6. Sæt låsen fast på hjelmlåsebeslaget (Figur 5).

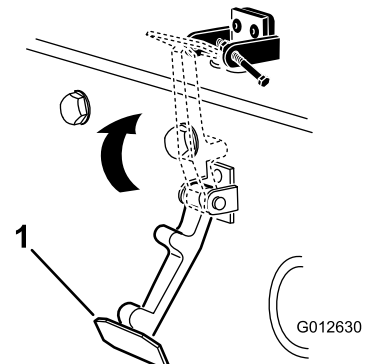

Figur 5

g012630

1. Motorhjelmslås

7. Skru bolten ind i den anden arm på hjelmlåsebeslaget for at låse låsen på plads (Figur 6). Spænd bolten, men spænd ikke møtrikken.

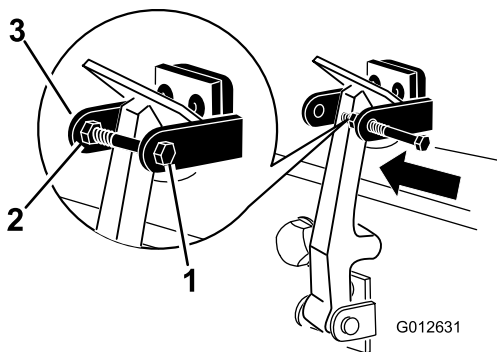

Figur 6

- | | |
|-----------|--------------------------|
| 1. Bolt | 3. Arm på hjelmåsebeslag |
| 2. Møtrik | |

2

Justering af rulleskraberen (ekstraudstyr)

Kræver ingen dele

Fremgangsmåde

Den bageste rulleskraber (ekstraudstyr) er designet, så den fungerer bedst, hvis der er en afstand på 0,5 til 1 mm mellem skraberen og rullen.

1. Løsn smøreniplen og monteringskraven (Figur 7).

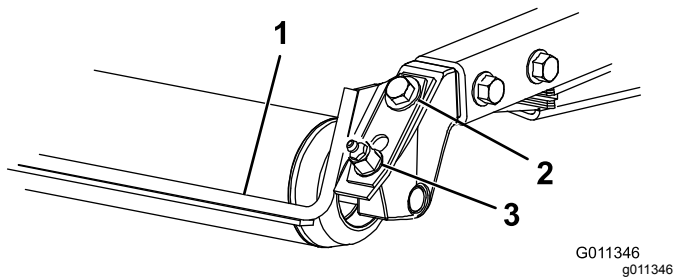

Figur 7

- | | |
|-------------------|----------------|
| 1. Rulleskraber | 3. Smørenippel |
| 2. Monteringskrue | |

2. Skyd skraberens op eller ned, indtil der opnås en afstand på 0,5 til 1 mm mellem stangen og rullen.
3. Fastgør og stram skiftevis smøreniplen og skruen til 41 N·m.

3

Montering af kværnafskærmningen (ekstraudstyr)

Kræver ingen dele

Fremgangsmåde

1. Rengør monteringshullerne på kammerets bagvæg og venstre væg fuldstændigt for snavs.
2. Monter kværnafskærmningen i den bageste åbning, og fastgør den med 5 flangehovedbolte (Figur 8).

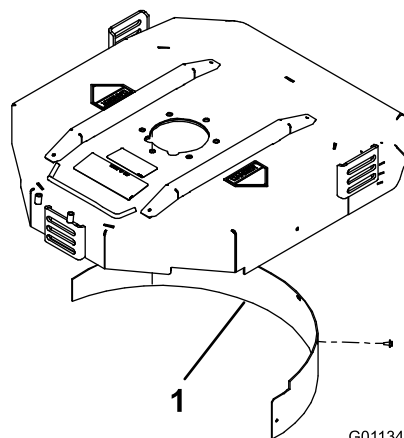

Figur 8

1. Kværnafskærmning

3. Kontroller, at kværnafskærmningen ikke griber ind i skæreknivens spids, og at den ikke rager frem inde i overfladen af kammerets bagvæg.

FARE

Brug af skærekniven med højt løft sammen med kværnafskærmningen kan få skærekniven til at brække, hvilket kan føre til livsfarlige kvæstelser.

Brug ikke skærekniven med højt løft sammen med kværnafskærmningen.

4

Klargøring af maskinen

Kræver ingen dele

Kontrol af dæktrykket

Kontroller dæktrykket før brug. Se [Kontrol af dæktrykket \(side 24\)](#).

Vigtigt: Oprethold trykket i alle dæk for at sikre en klipning af god kvalitet og korrekt maskindrift. *Pump ikke for lidt luft i dækkene.*

Kontrol af olie- og væskestande

1. Kontroller oliestanden i bagakslen, før motoren startes første gang. Se [Kontrol af olien i bagakslen. \(side 51\)](#).
2. Kontroller motoroliestanden, før motoren startes. Se [Kontrol af motoroliestanden \(side 23\)](#).
3. Kontroller hydraulikvæskestanden, før motoren startes. Se [Kontrol af hydraulikvæskestanden \(side 56\)](#).
4. Kontroller kølesystemet, før motoren startes. Se [Kontrol af kølesystemet \(side 53\)](#).

Smøring af maskinen

Smør maskinen før brug. Se [Smøring af lejerne og bøsningerne \(side 40\)](#). Hvis maskinen ikke smøres ordentligt, kan det føre til for tidligt svigt i de afgørende elementer.

Produktoversigt Betjeningsanordninger

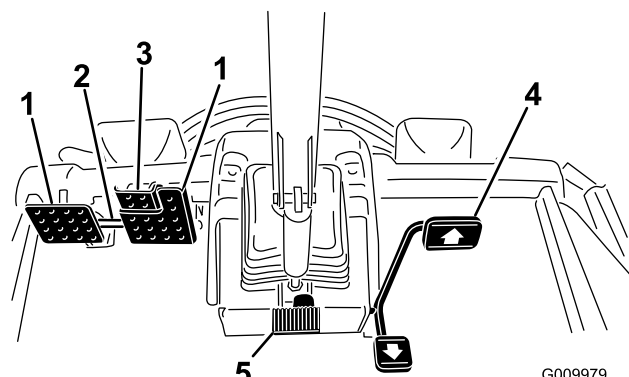

Figur 9

- | | |
|--------------------------|-------------------------|
| 1. Brems pedal | 4. Traktionspedal |
| 2. Pedallåsepind | 5. Ratindstillingspedal |
| 3. Parkeringsbrems pedal | |

Traktionspedal

Traktionspedalen ([Figur 9](#)) styrer maskinens kørsel frem og tilbage. Tryk på den øverste del af pedalen for at køre fremad og på den nederste del af pedalen for at bakke.

Brug en af følgende procedurer for at stoppe maskinen:

- Let foden fra traktionspedalen, og lad den vende tilbage til midterpositionen. Maskinen brems dynamisk og stopper jævnt.
- Tryk kortvarigt på bakpedalen, eller hold den kortvarigt nede. Dette stopper maskinen hurtigere end dynamisk opbremsning.

Bemærk: I situationer, der kræver katastrofeopbremsning, skal du træde driftsbremspedalerne ned, samtidig med at du anvender bakpedalen som angivet ovenfor. Dette er den hurtigste måde at standse maskinen på.

Bremspedaler

Der er to fodpedaler, som aktiverer de individuelle hjulbrems, der bruges til at hjælpe med at vende maskinen, ved parkering og for at få bedre trækraft på bakkeskråninger. Ved parkering og under transport sammenkobles pedalerne med en låsepind ([Figur 9](#)).

Pedallåsepind

Pedallåsepinden kobler pedalerne sammen og aktiverer parkeringsbremsen ([Figur 9](#)).

Parkeringsbremsepedal

For at aktivere parkeringsbremsen (Figur 9) skal pedalerne forbindes med pedallåsepinden. Træd ned på den højre bremsepedal, mens du træder ned på tåpedalen. Parkeringsbremsen udløses ved at træde en af bremsepedalerne ned, indtil parkeringsbremselåsen trækkes tilbage.

Ratindstillingspedal

Tryk ratindstillingspedalen ned for at vippe rattet til den ønskede position. Slip derefter pedalen for at låse indstillingen (Figur 9).

Tændingskontakt

Tændingskontakten (Figur 10) har tre positioner: FRA, TÆNDT/FORVARM og START.

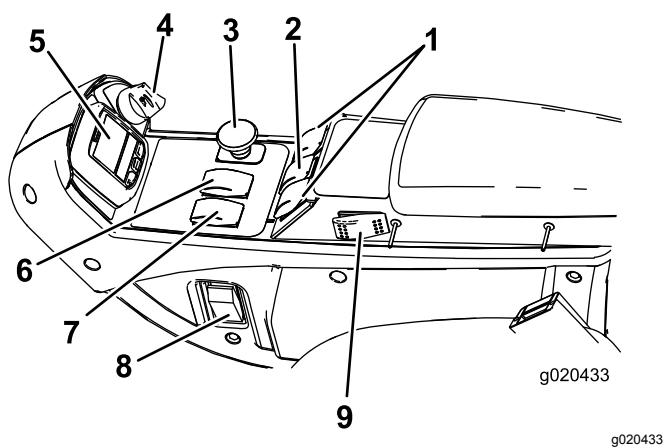

Figur 10

- | | |
|---|-------------------------------|
| 1. Løftegreb (kun Groundsmaster 4700-maskiner) | 6. Fartkontrol Høj-Lav |
| 2. Løftegreb (Groundsmaster 4500- og 4700-maskiner) | 7. Kontakt til motorhastighed |
| 3. Kraftudtagskontakt | 8. Lygtekontakt |
| 4. Tændingskontakt | 9. Fartpilot |
| 5. InfoCenter | |

Kontakt til motorhastighed

Kontakten til motorhastighed (Figur 10) har to tilstande til ændring af motorhastigheden. Tryk på kontakten for at øge eller mindske motorhastigheden i intervaller på 100 o/min. Hold kontakten nede for automatisk at skifte motoren til høj eller lav tomgang, afhængigt af hvilken ende af kontakten, der trykkes ned.

Kraftudtagskontakt

Kraftudtagskontakten har to positioner: Ud (START) og IND (STOP). Træk kraftudtagsknappen ud for at

indkoble plæneklipperskjoldets skæreknive. Skub knappen ind for at udkoble plæneklipperskjoldets skæreknive (Figur 10).

Kontrol af høj og lav hastighed

Kontakten (Figur 10) giver dig mulighed for at øge hastighedsområdet med henblik på transport af maskinen. For at skifte mellem høje og lave hastighedsområder skal skjoldene være hævet, fartpilot og kraftudtag være udkoblet, traktionspedalen i positionen NEUTRAL, og maskinen bevæge sig ved lav hastighed.

Bemærk: Klippeskjoldene fungerer ikke og/eller kan ikke sænkes fra transportpositionen, når kontakten er sat til højt område.

Løftegreb

Løftegrebene hæver og sænker plæneklipperskjoldene (Figur 10). Skub grebene frem for at sænke plæneklipperskjoldene og tilbage for at hæve dem. Når maskinen startes med plæneklipperskjoldene i sænket position, skal løftekontakten trykkes ned for at give plæneklipperskjoldene plads til at flyde og klippe.

Bemærk: Skjoldene kan ikke sænkes, når der køres ved høj kørselshastighed, og de kan hverken hæves eller sænkes, hvis du ikke sidder i sædet, mens motoren kører. Skjoldene sænkes også, når tændingsnøglen er i positionen TÆNDT, og du sidder i sædet.

Fartpilotkontakt

Fartpilotkontakten låser i pedalpositionen for at opretholde den ønskede kørselshastighed (Figur 10). Fartpiloten slukkes ved at trykke bagest på kontakten, midterpositionen aktiverer fartpilotfunktionen, og kontaktens forreste position indstiller den ønskede kørselshastighed.

Bemærk: Pedalpositionen deaktiveres også, hvis bremsepedalen trædes ned, eller traktionspedalen flyttes til positionen bak i ét sekund.

Lyskontakt

Tryk på den nederste kant af kontakten (Figur 10) for at tænde lysene. Tryk på den øverste kant af kontakten for at slukke lysene.

Stikkontakt

Brug stikkontakten (Figur 11) til at strømføde ekstra, elektrisk tilbehør med 12 V.

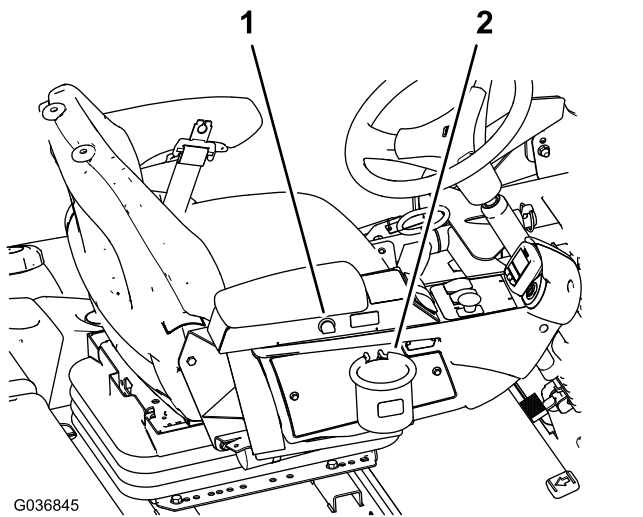

Figur 11

1. Stikkontakt 2. Poseholder

Poseholder

Anvend poseholderen til opbevaring (Figur 11).

Sædeindstilling

Sædejusteringshåndtag

Flyt sædejusteringshåndtaget på siden af sædet udad, skub sædet til den ønskede position, og slip håndtaget for at låse sædet i positionen (Figur 12).

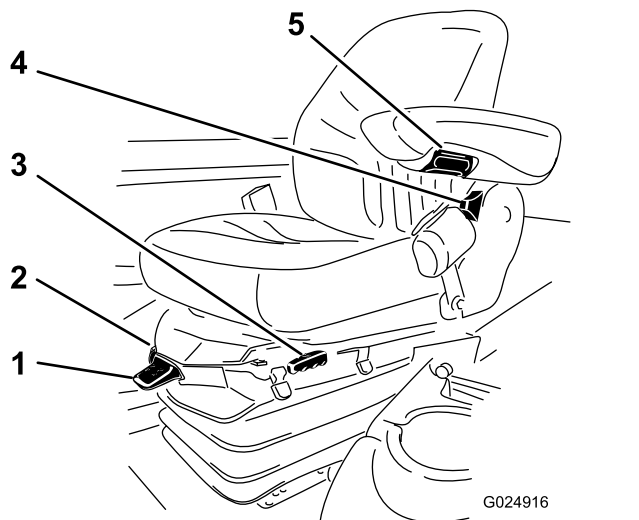

Figur 12

1. Vægtmåler 4. Justeringshåndtag til sædets ryglæn
2. Håndtag til vægtindstilling 5. Justeringsknap til armlænet
3. Sædejusteringshåndtag

Justeringsknap til armlænet

Drej knappen for at indstille armlænets vinkel (Figur 12).

Justeringshåndtag til sædets ryglæn

Flyt håndtaget for at indstille sæderyglænets vinkel (Figur 12).

Vægtmåler

Vægtmåleren angiver, hvornår sædet er justeret til førerens vægt (Figur 12). Juster højden ved at placere affjedringen inden for det grønne område.

Håndtag til vægtindstilling

Brug dette håndtag til at justere efter operatørens korrekte vægt (Figur 12). Træk op i håndtaget for at øge lufttrykket, og tryk det ned for at reducere lufttrykket. Den korrekte justering opnås, når vægtmåleren befinder sig i det grønne område.

Brug af infocenterets LCD-display

Infocenterets LCD-display viser oplysninger om din maskine, som f.eks. driftsstatus, diverse diagnostikoplysninger og andre oplysninger om maskinen (Figur 13). Infocenteret har et velkomstbillede og en hovedinformations-skærm. Du kan skifte mellem velkomstbilledet og hovedinformations-skærmen på et hvilket som helst tidspunkt ved at trykke på en vilkårlig infocenter-knap og derefter vælge den korrekte retningsspil.

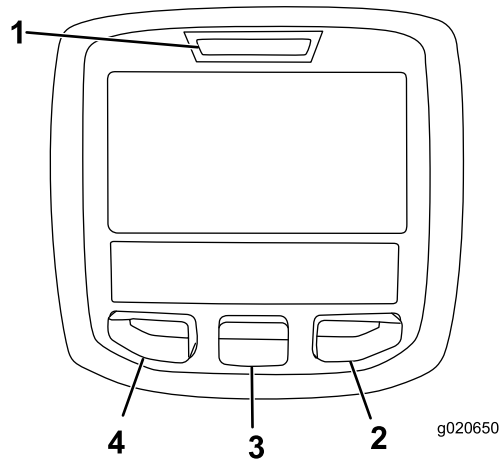

Figur 13

1. Kontrollampe 3. Midter-knap
2. Højre-knap 4. Venstre-knap

- Venstre-knap, menu-/tilbage-knap—tryk på denne knap for at gå ind på infocenterets menuer. Brug den til at afslutte en menu, der i øjeblikket er i brug.
- Midter-knap – brug denne knap til at rulle ned i menuer.

- Højre-knap – brug denne knap til at åbne en menu, hvor en pil til højre viser, at der er yderligere indhold.
- Alarm—aktiveres, når skjolddækslerne sænkes eller ved rådgivningsmeddelelser og fejl.

Bemærk: Hver knaps funktion ændres afhængigt af, hvad der er påkrævet på et givet tidspunkt. For hver knap er der et ikon, der viser dens aktuelle funktion.

Ikonbeskrivelse for InfoCenter

SERVICE DUE	Angiver, når planlagt serviceeftersyn skal udføres
	Status for motorens omdrejningstal.
	Infoikon
	Indstilling for maksimal traktionshastighed
	Hurtig
	Langsom
	Ventilatoren kører baglæns.
	Stationær regenerering på påkrævet.
	Luftindtagsforvarmeren er aktiv
	Hæv venstre skjolddæksel.
	Hæv midterskjoldet
	Hæv højre skjold
	Operatøren skal sidde på sædet.
	Parkeringsbremsen er aktiveret.
H	Området er højt.
N	Neutral
L	Identificerer hastigheden som Low (Lav)
	Køler væskens temperatur (°C eller °F)
	Temperatur (varm)

Ikonbeskrivelse for InfoCenter (cont'd.)

	Traktion eller traktionspedal
	Ikke tilladt
	Start motoren.
	Kraftudtaget er indkoblet.
	Fartpiloten er aktiveret.
	Sluk derefter motoren.
	Motor
	Tændingskontakt
	Klippeenhederne sænkes.
	Klippeenhederne hæves.
	PIN-adgangskode
	Hydraulikvæsketemperatur
CAN	CAN-bus
	InfoCenter
Bad	Dårlig eller mislykkedes
Ctrl	Midterste
Rht	Højre
Lft	Venstre
	Pære
OUT	TEC-styreenhedens eller kontrolkablets udgangsstik i ledningsnettet
HI	Over det tilladte område
LO	Under det tilladte område
HI , LO	Udenfor interval

Ikonbeskrivelse for InfoCenter (cont'd.)

	Kontakt
	Operatøren skal slippe kontakten.
	Operatøren skal skifte til den tilstand, der er angivet.
Symboler kombineres ofte for at danne sætninger. Der vises nogle eksempler nedenfor	
	Operatøren skal sætte maskinen i frigear.
	Motorstart nægtes.
	Standsning af motor.
	Motorkølevæske for varm.
	Hydraulikvæske for varm.
 or 	Sid ned, eller aktiver parkeringsbremse.

Brug af menuerne

For at gå ind på infocenterets menusystem skal du trykke på menuknappen, når du er på hovedskærmen. Det bringer dig til hovedmenuen. I disse tabeller kan du se en oversigt over de muligheder, der er tilgængelige i menuerne:

Hovedmenu	
Menuelement	Beskrivelse
Fejl	Indeholder en liste over de seneste maskinfejl. Se <i>servicevejledningen</i> , eller henvend dig til en Toro-forhandler for at få flere oplysninger om fejlmenuen og disse oplysninger.
Service	Indeholder oplysninger om maskinen, såsom antal timers drift og andre lignende tal.
Diagnostik	Viser maskinens forskellige aktuelle tilstande. Du kan bruge den til fejlfinding ved visse problemer, da den hurtigt fortæller dig, hvilke af maskinens betjeningsanordninger der er aktiveret, og hvilke der er deaktiveret.

Indstillinger	Giver dig mulighed for at tilpasse og ændre konfigurationsvariablerne på infocenterets display.
Om	Viser maskinens modelnummer, serienummer og softwareversion.

Service	
Menuelement	Beskrivelse
Hours	Viser det samlede antal timer, som maskinen, motoren og ventilatoren har været tændt, såvel som det antal timer maskinen er blevet transporteret og overophedet.
Counts	Viser det antal opstarter, kraftudtagscyklusser for skjoldet og omstyringer af ventilator, som maskinen har oplevet.

Diagnostik	
Menuelement	Beskrivelse
Venstre skjolddæksel	Se <i>servicevejledningen</i> , eller henvend dig til en Toro-forhandler for at få flere oplysninger om menuen Engine Run og disse oplysninger.
Midterskjold	
Højre skjold	
Traktion	
Høj/lav hastighed	
Kraftudtag	
Motor	
Fartpilot	

Indstillinger	
Menuelement	Beskrivelse
Enheder	Styrer enhederne, der anvendes på InfoCenteret (britiske eller metriske).
Sprog	Styrer sprogene, der anvendes på infocenteret*.
LCD-baggrundsbelysning	Styrer LCD-displayets lysstyrke.
LCD-kontrast	Styrer LCD-displayets kontrast.
Beskyttede menuer	Giver den vedligeholdelsesansvarlige adgang til beskyttede menuer ved at angive en adgangskode.
Beskyt indstillinger	Gør det muligt at ændre indstillingerne i de beskyttede indstillinger.
Automatisk tomgang	Styrer den tilladte tid, før motoren går i tomgang, når maskinen ikke er i brug.

Klippehastighed	Styrer den maksimale hastighed, når der klippes (lav hastighed).
Trans. hastighed	Styrer den maksimale hastighed under transport (høj hastighed).
Modvægt	Styrer mængden af modvægt, der påføres af skjoldene.

*Kun den tekst, som vises til operatøren, er oversat. Fejl, service og diagnostik vises til serviceteknikere. Titlerne vises på det valgte sprog, men menupunkterne er på engelsk.

Om	
Menuelement	Beskrivelse
Model	Viser maskinens modelnummer.
SN	Viser maskinens serienummer.
S/W Rev	Viser softwareversionen for hovedstyreenheden.

Beskyttede menuer

Der er fem indstillinger for driftskonfiguration, der kan justeres i menuen Indstillinger i infocenteret: automatisk tomgang, maksimal kørehastighed ved klipning, maksimal kørehastighed ved transport, Smart Power og skjoldenes modvægt. Disse indstillinger befinder sig i den beskyttede menu.

Adgang til indstillinger i beskyttet menu

1. Rul ned til menuen Indstillinger fra hovedmenuen, og tryk på den højre knap.
2. Rul ned til den beskyttede menu fra menuen Indstillinger, og tryk på den højre knap.
3. For at indtaste adgangskoden skal du bruge den midterste knap til at angive det første ciffer, og derefter trykke på den højre knap for at gå videre til det næste ciffer.
4. Brug den midterste knap til at angive det andet ciffer, og tryk derefter på den højre knap for at gå videre til det næste ciffer.
5. Brug den midterste knap til at angive det tredje ciffer, og tryk derefter på den højre knap for at gå videre til det næste ciffer.
6. Brug den midterste knap til at angive det fjerde ciffer, og tryk derefter på den højre knap.
7. Tryk på den midterste knap for at indlæse koden.

Muligheden for at se og ændre indstillingerne i den beskyttede menu kan ændres. Gå til den beskyttede menu, og rul ned til beskyttede indstillinger. Når de

beskyttede indstillinger med højre knap sættes til FRA, er det muligt at se og ændre indstillingerne i den beskyttede menu uden at indtaste en adgangskode. Hvis de beskyttede indstillinger ændres til TIL, skjules de beskyttede muligheder, og en adgangskode er påkrævet for at ændre indstillingen i den beskyttede menu. Når adgangskoden er indstillet, skal du dreje nøglen til positionen OFF (Fra) og derefter til positionen ON (Til) for at aktivere og gemme denne funktion.

Visning og ændring af menuen til beskyttelse af indstillinger

1. Rul ned til beskyttelsen af indstillinger i beskyttelsesmenuen.
2. For at få vist og ændre indstillingerne uden at indtaste en adgangskode skal du bruge højre knap til at ændre beskyttelsen af indstillinger til OFF (Fra).
3. For at få vist og ændre indstillingerne med en adgangskode skal du bruge venstre knap til at vælge ON (Til), indstille adgangskoden og dreje nøglen til positionen OFF (Fra) og derefter til positionen ON (Til).

Justering af den automatiske tomgang

1. Rul ned til automatisk tomgang i menuen Indstillinger.
2. Tryk på den højre knap for at skifte tiden for automatisk tomgang mellem Fra, 8 sek., 10 sek., 15 sek., 20 sek. og 30 sek.

Indstilling af den maksimale tilladte klippehastighed

1. Rul ned til klippehastighed fra menuen Indstillinger, og tryk på den højre knap.
2. Brug den højre knap til at hæve den maks. tophastighed under klipning i intervaller på 5 % mellem 50 % og 100 %.
3. Brug den midterste knap til at sænke den maks. tophastighed under klipning i intervaller på 5 % mellem 50 % og 100 %.
4. Tryk på den venstre knap for at forlade menuen.

Indstilling af den maksimale tilladte transporthastighed

1. Rul ned til transporthastighed fra menuen Indstillinger, og tryk på den højre knap.
2. Brug den højre knap til at hæve den maksimale hastighed under transport i intervaller på 5 % mellem 50 % og 100 %.
3. Brug den midterste knap til at sænke den maksimale hastighed under transport i intervaller på 5 % mellem 50 % og 100 %.

4. Tryk på den venstre knap for at forlade menuen.

Slå Smart Power TIL/FRA

1. Rul ned til Smart Power i menuen Indstillinger.
2. Tryk på den højre knap for at skifte mellem ON (Til) og OFF (Fra).
3. Tryk på den venstre knap for at forlade menuen.

Justering af modvægten

1. Rul ned til modvægt fra menuen Indstillinger, og tryk på den højre knap.
2. Tryk på den højre knap for at skifte mellem Lav, Med. og Høj.

Tryk på den venstre knap for at gå til hovedmenuen, når du er færdig med den beskyttede menu, og tryk derefter på den venstre knap for at gå til kørselsmenuen.

Visning af brændstofforbruget

Du kan se det gennemsnitlige brændstofforbrug for maskines levetid i servicemenuen.

Stationær regenerering

Hvis ikonet for stationær regenerering vises i InfoCenter, skal du se *servicevejledningen* eller kontakte din Toro-forhandler for at få vedligeholdelsesproceduren.

Specifikationer

4500 Series ■
4700 Series ■+■

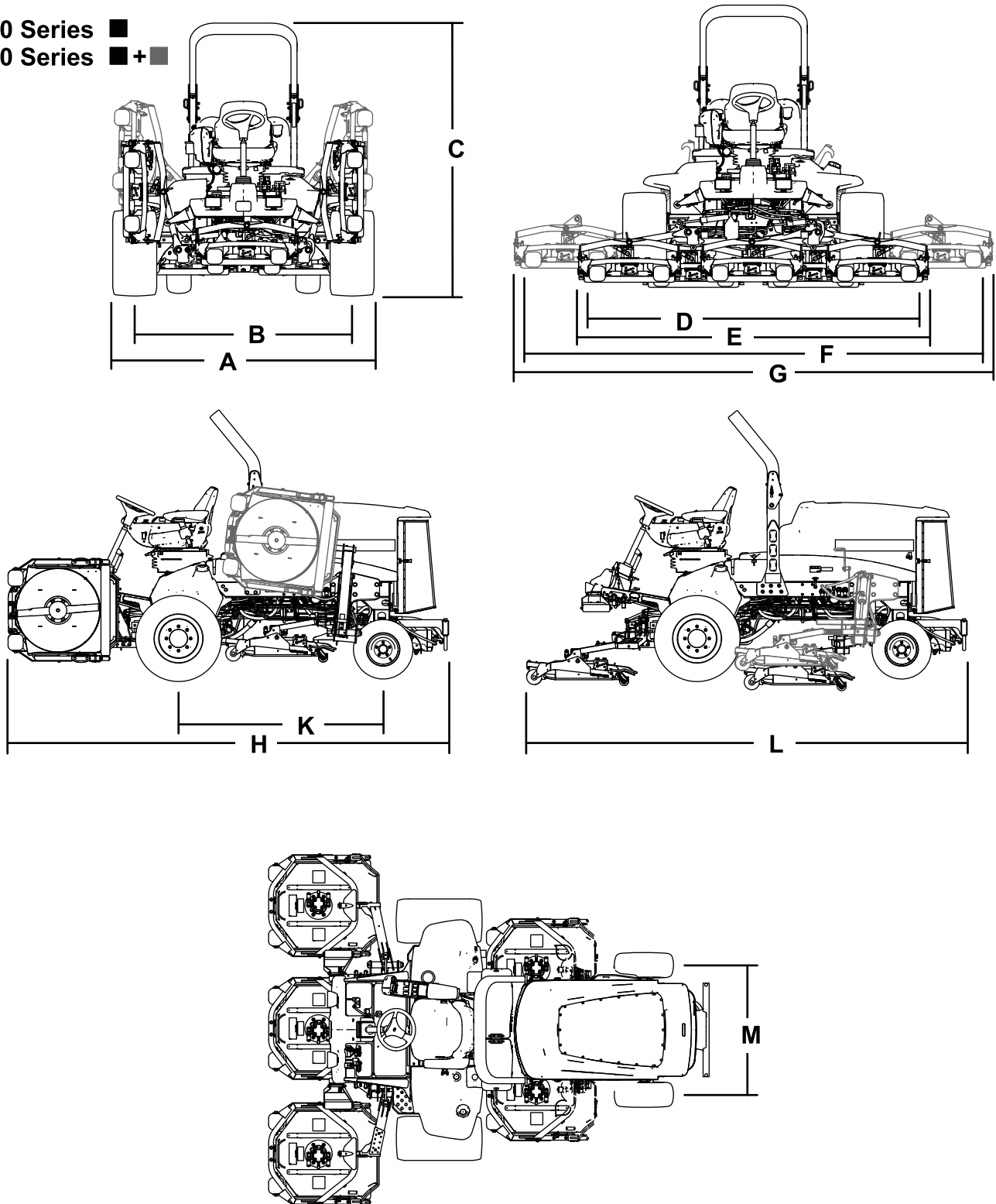

Figur 14

g198614

Maskinens specifikationer

Beskrivelse	4500-D	Figur 14 reference	4700-D	Figur 14reference
Klippebredde	280 cm	D	380 cm	F
Samlet bredde				
Plæneklipperskjolde nede	286 cm	E	391 cm	G
Plæneklipperskjolde oppe (transport)	224 cm	A	224 cm	A
Sporbredde				
Front	224 cm	B	224 cm	B
Bag	141 cm	M	141 cm	M
Højde med styrtbøjle	226 cm	C	226 cm	C
Samlet længde				
Plæneklipperskjolde nede	370 cm	H	370 cm	H
Plæneklipperskjolde oppe (transport)	370 cm	L	370 cm	L
Afstand fra jorden	15 cm		15 cm	
Akselafstand	171 cm	K	171 cm	K
Nettovægt (med plæneklipperskjoldene og ingen brændstof)	1937 kg		2277 kg	

Bemærk: Specifikationer og design kan ændres uden forudgående varsel.

Plæneklipperskjoldets specifikationer

Længde	86,4 cm
Bredde	86,4 cm
Højde	24,4 cm til bærerstativ 26,7 cm ved en klippehøjde på 19 mm 34,9 cm ved en klippehøjde på 102 mm
Vægt	88 kg

Redskaber/tilbehør

Der kan fås en række forskellige Toro-godkendte redskaber og tilbehør til brug sammen med maskinen, som gør den bedre og mere alsidig. Kontakt en autoriseret serviceforhandler eller gå ind på www.Toro.com for at få en liste over alt godkendt udstyr og tilbehør.

Betjening

Bemærk: Maskinens venstre og højre side er som set fra den normale betjeningsposition.

Før betjening

Sikkerhedshensyn før drift

Generelt om sikkerhed

- Maskinen må aldrig betjenes eller vedligeholdes af børn eller utrænede personale. Vær opmærksom på, at lokale forskrifter kan angive en mindstealder for operatøren. Ejeren er ansvarlig for at træne alle operatører og mekanikere.
- Bliv fortrolig med anvisningerne for sikker betjening af udstyret samt med betjeningsanordningerne og sikkerhedssymbolerne.
- Du skal vide, hvordan man standser maskinen og motoren hurtigt.
- Kontroller, at dødemandsgreb, sikkerhedskontakter og afskærmninger er korrekt påmonteret og fungerer korrekt. Betjen ikke maskinen, hvis de ikke fungerer korrekt.
- Før du klipper, skal du altid efterse maskinen for at sikre, at skæreknivene, skæreknivsboltene og klippeenhederne er i god driftsmæssig stand. Udskift slidte eller beskadigede skæreknive og bolte sætvis for at bevare afbalanceringen.
- Efterse området, hvor maskinen skal bruges, og fjern alle objekter, som maskinen kan risikere at udslynge.

Brændstofsikkerhed

- Vær yderst forsigtig, når du håndterer brændstof. Det er letantændeligt, og dampene kan eksplodere.
- Sluk alle cigaretter, cigarer, piber og andre antændingskilder.
- Brug kun en godkendt brændstofbeholder.
- Fjern aldrig brændstofdækslet, og fyld aldrig brændstoftanken, mens motoren kører eller er varm.
- Fyld aldrig brændstof på maskinen i et lukket rum.
- Opbevar aldrig maskinen eller brændstofbeholderen, hvor der er åben ild, gnister eller vågeblus som f.eks på en vandvarmer eller et andet apparat.
- Hvis du spilder brændstof, må du ikke forsøge at starte motoren. Foretag dig ikke noget, der kan antænde brændstoffet, før dampene er spredt.

Kontrol af motoroliestanden

Før du starter motoren og bruger maskinen, skal du kontrollere oliestanden i motorens krumtaphus. Se [Kontrol af motoroliestanden \(side 42\)](#).

Kontrol af kølesystemet

Før du starter motoren og bruger maskinen, skal du kontrollere kølesystemet. Se [Kontrol af kølesystemet \(side 23\)](#).

Kontrol af hydrauliksystemet

Før du starter motoren og bruger maskinen, skal du kontrollere hydrauliksystemet. Se [Kontrol af hydraulikrør og -slinger \(side 59\)](#).

Tømning af vandudskilleren

For at tømme vandudskilleren for vand eller andre forureningsstoffer henvises til [Serviceeftersyn af vandudskilleren \(side 44\)](#).

Kontrol af bagaksel og gearkasse for lækager

Kontroller bagakslen og bagakslens gearkasse for lækager. Se [Kontrol af bagaksel og gearkasse for lækager \(side 51\)](#).

Opfyldning af brændstoftanken

Anbefalet brændstof

Brug kun ren, frisk dieselolie eller biodieselbrændstof med lavt (<500 ppm) eller ekstra lavt (<15 ppm) svovlindhold. Det minimale cetantal bør være 40. Køb brændstof i mængder, der kan bruges inden for 180 dage for at sikre, at brændstoffet er friskt.

Brændstoftankens kapacitet: 83 liter

Brug sommerdieselolie (nr. 2-D) ved temperaturer over -7 °C og vinterdieselolie (nr. 1-D eller en blanding af nr. 1-D/2-D) ved temperaturer under -7 °C. Brug af vinterbrændstof ved lavere temperaturer giver et lavere flammepunkt og en kold flowkarakteristik, som letter start og minimerer tilstopning af brændstoffilteret.

Brug af sommerbrændstof ved over -7°C bidrager til at forlænge brændstofpumpens levetid og giver øget effekt sammenlignet med vinterbrændstof.

Vigtigt: Brug ikke petroleum eller benzin i stedet for dieselolie. Hvis denne advarsel ikke overholdes, kan motoren blive beskadiget.

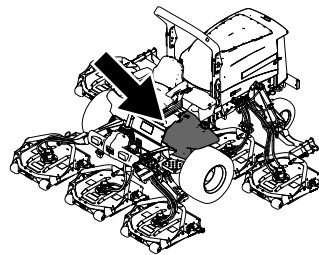

Forberedt til biodiesel

Denne maskine kan også bruge et blandet biodieselbrændstof på op til B20 (20 % biodiesel, 80 % petrodiesel). Andelen af petrodiesel bør være lav eller have et ekstra lavt svovlindhold. Træf følgende forholdsregler:

- Andelen af biodiesel skal opfylde specifikationen anført i ASTM D6751 eller EN 14214.
- Brændstofsammensætningen skal opfylde ASTM D975 eller EN 590.
- Malede overflader kan beskadiges af biodieselblandinger.
- Brug B5 (biodieselindhold på 5 %) eller blandinger med et lavere biodieselindhold under kolde vejrforhold.
- Efterse tætninger, slanger og pakninger, der kommer i berøring med brændstoffet, da de kan forringes over tid.
- Tilstopning af brændstoffilteret kan forventes i tiden efter, at du er gået over til at bruge biodieselblandinger.
- Kontakt din forhandler for at få flere oplysninger om biodiesel.

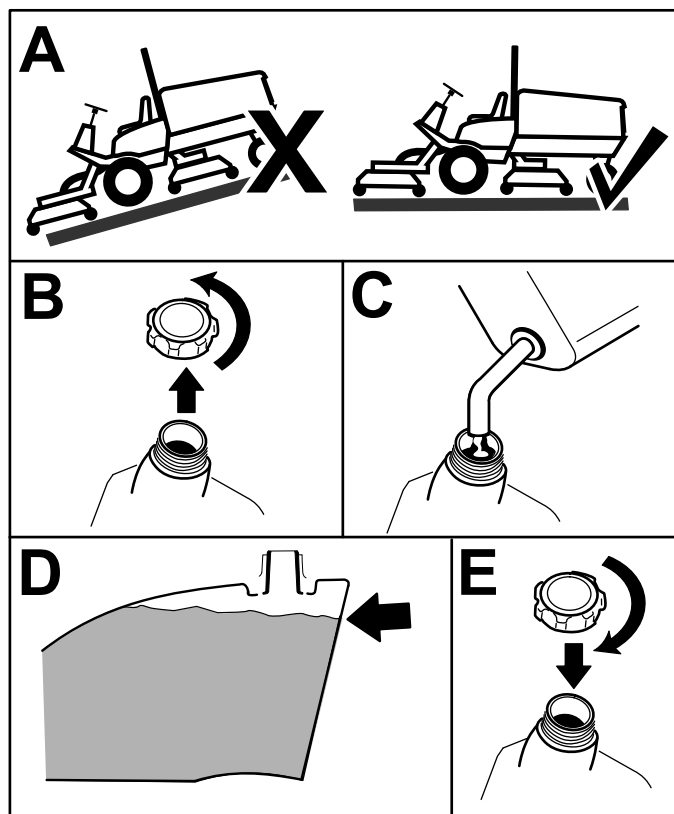

Figur 15

Fyld tanken op til ca. 6-13 mm under toppen af tanken, ikke påfyldningsstudsene, med dieselbrændstof.

Bemærk: Fyld om muligt brændstofftanken helt op efter hver anvendelse. Dette vil minimere muligheden for akkumulering af kondens i brændstofftanken.

Kontrol af dæktrykket

Eftersynsinterval: Hver anvendelse eller dagligt

Det korrekte lufttryk i dækkene er 1,38 bar.

Vigtigt: Oprethold det anbefalede tryk i alle dæk for at sikre en klipning af god kvalitet og korrekt maskinydeevne. Pump ikke for lidt luft i dækkene.

Kontroller dæktrykket i alle dækkene, før maskinen betjenes.

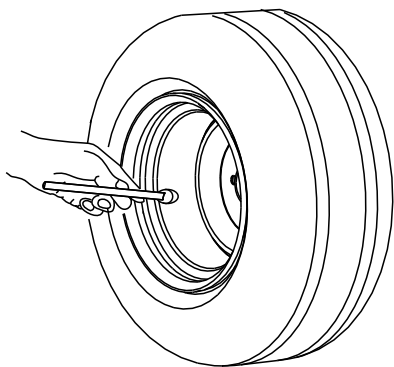

G001055

Figur 16

g001055

Kontrol af hjullåsemøtrik- kernes tilspændingsmo- ment

Eftersynsinterval: Efter den første time

Efter de første 10 timer

For hver 200 timer

Tilspænd hjullåsemøtrikkerne til 115 til 136 N·m i rækkefølgen vist i [Figur 17](#) og [Figur 18](#).

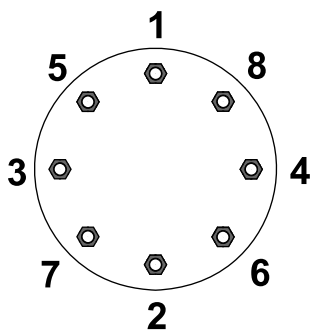

G033358

Figur 17
Forhjul

g033358

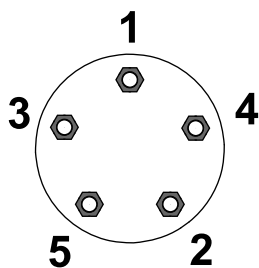

G033359

Figur 18
Baghjul

g033359

⚠ ADVARSEL

Hvis du ikke opretholder det rette tilspændingsmoment på hjullåsemøtrikkerne, kan det medføre personskaade.

Tilspænd hjullåsemøtrikkerne til den korrekte tilspændingsværdi.

Justering af styrbøjlen (ROPS)

⚠ ADVARSEL

Undgå personskaade eller død pga. væltning: Hold styrbøjlen i den hævede låseposition, og brug sikkerhedsselen.

Sørg for at fastgøre sædet med sædelåsen.

⚠ ADVARSEL

Du er ikke beskyttet af styrbøjlen, når styrbøjlen er i sænket position.

- Betjen ikke maskinen i ujævnt terræn eller på en bakkeskråning, mens styrbøjlen er i sænket position.
- Sænk kun styrbøjlen, når det er absolut nødvendigt.
- Spænd ikke sikkerhedsselen, når styrbøjlen er i sænket position.
- Kørsel langsomt og forsigtigt.
- Hæv styrbøjlen, lige så snart der er plads til, at den kan hæves.
- Kontroller omhyggeligt, om der er fri højde over dit hoved, dvs. om der er fri for grene, døråbninger, elektriske ledninger, før du kører under nogen genstand, og kom ikke i berøring med sådanne.

Vigtigt: Spænd altid sikkerhedsselen, når styrbøjlen er i den hævede og låste position. Spænd ikke sikkerhedsselen, når styrbøjlen er i sænket position.

Sænkning af styrbøjlen

Vigtigt: Sænk kun styrbøjlen, når det er nødvendigt.

Vigtigt: Sørg for, at sædet er forsvarligt fastgjort med sædelåsen.

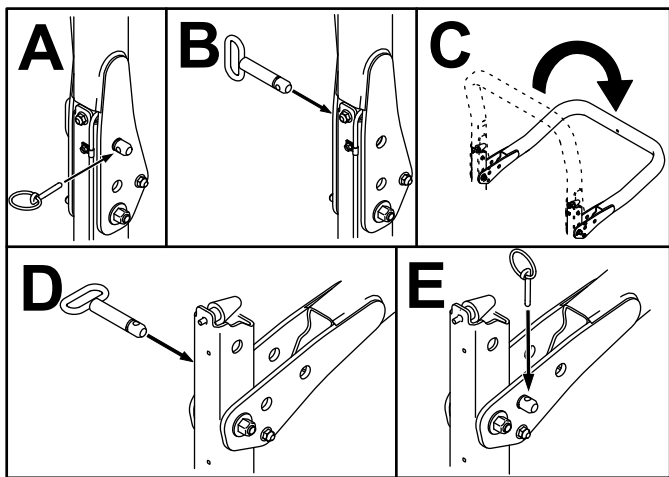

Figur 19

g201853

Hævning af styrtbøjlen

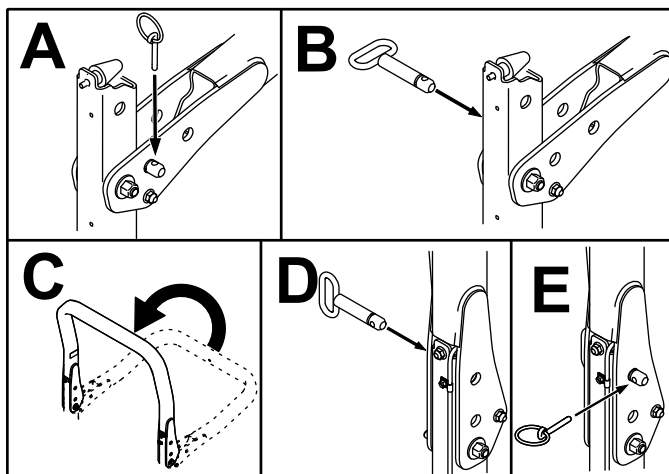

Figur 20

g201854

Justering af klippehøjden

Vigtigt: Plæneklipperskjoldene klipper ofte ca. 6 mm lavere end en knivcylinder med samme bænkindstilling. Det kan være nødvendigt at indstille plæneklipperskjoldenes bænk 6 mm over den højde, der er indstillet for knivcylindere, der klipper i det samme område.

Vigtigt: Det er nemmere at tilgå de bageste plæneklipperskjolde, hvis plæneklipperskjoldet fjernes fra maskinen.

1. Parker maskinen på en plan overflade, aktiver parkeringsbremsen, sænk plæneklipperskjoldet til jorden, sluk for motoren, og fjern nøglen.

2. Løsn bolten, som fastgør hvert klippehøjdebeslag på klippehøjdepladen (front og hver side), som vist i Figur 21.
3. Fjern bolten, idet du begynder med den forreste justering.

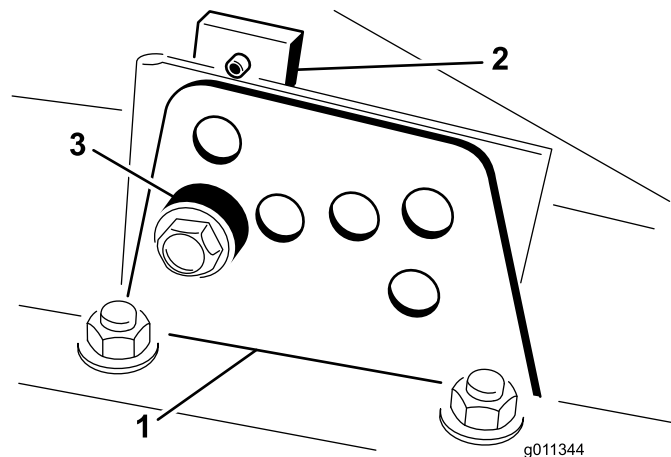

Figur 21

g011344

g011344

1. Klippehøjdebeslag
2. Klippehøjdeplade
3. Afstandsklods

4. Fjern afstandsklodsens, mens du understøtter kammeret (Figur 21).
5. Flyt kammeret til den ønskede klippehøjde, monter afstandsklodsens i det relevante klippehøjdehul og den relevante sprække (Figur 22).

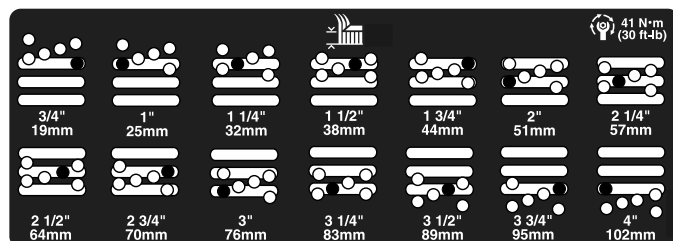

Figur 22

g201855

6. Anbring pladen, så den er rettet ind efter afstandsklodsens.
7. Monter bolten fingerstramt.
8. Gentag trin 4 til 7 for hver sidejustering.
9. Tilspænd alle tre bolte med et moment på 41 N·m. Tilspænd altid den forreste bolt først.

Bemærk: Hvis der skal justeres mere end 3,8 cm, kan det blive nødvendigt midlertidigt at samle enheden til en mellemliggende højde for at forhindre sammenbinding (f.eks. ved skift af klippehøjde fra 3,1 til 7 cm).

Kontrol af sikkerhedskontakterne

Eftersynsinterval: Hver anvendelse eller dagligt

▲ FORSIGTIG

Hvis kontakterne til sikkerhedslåsesystemet frakobles eller beskadiges, kan maskinen reagere uventet og forårsage personskade.

- Pil ikke ved sikkerhedskontakterne.
- Kontroller dagligt, at sikkerhedskontakterne fungerer, og udskift eventuelle beskadigede kontakter, før du betjener maskinen.

Sikkerhedskontakterne er designet til at standse maskinen, når du rejser dig fra sædet, mens traktionspedalen er trådt ned. Du kan dog rejse dig fra sædet, mens motoren kører, hvis traktionspedalen er i positionen NEUTRAL. Selvom motoren fortsat kører, når du udkobler kraftudtagskontakten og slipper traktionspedalen, skal du slukke motoren, inden du rejser dig fra sædet.

1. Placer maskinen på et plant underlag, aktiver parkeringsbremsen, sænk plæneklipperskjoldene, og drej nøglen til positionen OFF (Fra).
2. Tryk på traktionspedalen, og drej nøglen til positionen ON (Til).

Bemærk: Hvis motoren tørner, er der en fejl i låsesystemet. Afhjælp fejlen før betjening af maskinen.

3. Drej nøglen til positionen ON (Til), rejs dig fra sædet, og flyt kraftudtagskontakten til ON.

Bemærk: Kraftudtaget bør ikke indkobles. Hvis kraftudtaget indkobles, er der en fejl i låsesystemet. Afhjælp fejlen før betjening af maskinen.

4. Aktiver parkeringsbremsen, drej nøglen til positionen ON (Til), og flyt traktionspedalen ud af positionen NEUTRAL.

Bemærk: InfoCenter viser en meddelelse om, at traktion ikke er tilladt, og maskinen bør ikke bevæge sig. Hvis maskinen bevæger sig, er der en fejl i låsesystemet. Afhjælp fejlen før betjening af maskinen.

Kontrol af skæreknivenes standsningstid

Eftersynsinterval: Hver anvendelse eller dagligt

Bemærk: Sænk skjoldene ned på en ren del af plænen eller en hård overflade for at undgå at udslynge støv og snavs.

For at kontrollere standsningstiden kan du bede en anden person om at stå mindst 6 meter fra skjoldene og holde øje med skæreknivene på ét af plæneklipperskjoldene. Afbryd plæneklipperskjoldene, og noter den tid, det tager, før skæreknivene standser helt. Hvis dette tidsrum er længere end 7 sekunder, skal bremseventilen justeres. Kontakt din Toro-forhandler, hvis du har brug for hjælp til at foretage denne justering.

Valg af skærekniv

Standardkombinationssegl

Denne skærekniv giver fremragende løft og spredning under næsten alle forhold. Hvis du ønsker større eller mindre løft og udkastningshastighed, skal du vælge en anden skærekniv.

Attributter: Fremragende løft og spredning under næsten alle forhold.

Vinkelsegl

Denne skærekniv fungerer generelt bedst ved lave klippehøjder – 1,9 til 6,4 cm.

Attributter:

- Udkastningen er mere jævn ved lavere klippehøjder.
- Udkastningen har mindre tendens til at kaste græsaffald ud til venstre, hvilket giver et renere resultat omkring bunkere og fairways.
- Lavere kraft er påkrævet ved lavere højder og tæt græs.

Parallelt segl med højt løft

Skærekniven fungerer generelt bedre ved høje klippehøjder – 7 til 10 cm.

Attributter:

- Der er større løft og en højere udkastningshastighed.
- Sparsomt eller blødt græs samles bedre op ved højere klippehøjder.
- Vådt eller klæbrigt afklippet græs udkastes mere effektivt, da græsset ikke sammenklumpes så meget i skjoldet.
- Det kræver flere hestekræfter at køre.
- Har tendens til at blæse græsset længere ud til venstre og skårlægge ved lavere klippehøjder.

▲ FARE

Brug af skærekniiven med højt løft sammen med kværnafskærmningen kan få skærekniiven til at brække, hvilket kan føre til personskade eller dødsfald.

Brug ikke skærekniiven med højt løft sammen med afskærmningen.

Valg af tilbehør

	Skærekniivssegl med vinkel	Parallel skærekniivssegl med højt løft (<i>Må ikke bruges sammen med kværnafskærmningen</i>)	Kværnafskærmning	Rulleskraber
Klipning af græs: klippehøjde på 1,9 til 4,4 cm	Anbefales ved de fleste anvendelser	Kan fungere godt ved let eller sparsomt græs	Har vist sig at forbedre spredning og efterklipning ved nordlige græssorter, der klippes mindst tre gange om ugen, og hvor mindre end 1/3 af græsstrået fjernes. Må ikke bruges sammen med parallelt skærekniivssegl med højt løft	Kan bruges hver gang, der ophobes græs på rullerne, eller der ses store flade græsklumper. Skraberne kan faktisk øge sammenklumpningen i forbindelse med visse anvendelser.
Klipning af græs: klippehøjde på 5 til 6,4 cm	Anbefales til tykt eller frodigt græs	Anbefales til let eller sparsomt græs		
Klipning af græs: klippehøjde på 7 til 10 cm	Kan fungere godt ved frodigt græs	Anbefales ved de fleste anvendelser		
Løvkværnesæt	Anbefales til brug sammen med kværnafskærmning	Ikke tilladt	Bruges kun med kombinationssegl eller skærekniivssegl med vinkel	
Fordele	Jævn udkastning ved lavere klippehøjde. Renere udseende omkring bunkere og fairways. Lavere kraftbehov	Større løft og højere udkastningshastighed. Sparsomt eller blødt græs samles op ved høj klippehøjde. Vådt eller klæbrigt afklippet græs udkastes effektivt	Kan forbedre spredning og udseende ved visse former for græsklipning. Virkelig god til løvkværning	Reducerer ophobning i ruller ved visse anvendelser.
Ulemper	Løfter ikke græsset optimalt ved brug af høj klippehøjde. Der er en tendens til ophobning af vådt eller klæbrigt græs i kammeret, hvilket medfører dårlig klippekvalitet og større kraftbehov	Kræver mere kraft til kørsel ved visse anvendelser. Har en tendens til skårlægning ved lavere klippehøjde i frodigt græs. Må ikke bruges sammen med kværnafskærmningen	Der ophobes græs i kammeret, hvis der gøres forsøg på at fjerne for meget græs med afskærmningen monteret	

Under betjening

Sikkerhed under drift

Generelt om sikkerhed

- Ejeren/operatøren kan forhindre og er ansvarlig for ulykker, som kan forårsage personskade eller beskadigelse af ejendom.
- Bær korrekt beklædning, herunder beskyttelsesbriller, skridsikker, kraftig

Atomic-skærekniive

Denne skærekniv er designet til at give fremragende løvkværning.

Attributter: Fremragende løvkværning

fodbeskyttelse og høreværn. Sæt langt hår op, og bær ikke smykker.

- Betjen ikke maskinen, hvis du er syg, træt eller påvirket af alkohol eller medicin.
- Kør aldrig med passagerer på maskinen, og hold omkringstående personer og kæledyr væk fra maskinen under drift.
- Betjen kun maskinen ved god sigtbarhed for at undgå huller eller skjulte farer.
- Undgå at klippe vådt græs. Nedsat traktion kan få maskinen til at skride ud.

- Før du starter motoren, skal du sørge for, at alle drev er i neutral, at parkeringsbremsen er aktiveret, og at du sidder i betjeningspositionen.
- Hold dine hænder og fødder væk fra klippeenhederne. Hold dig altid på afstand af udkaståbningen.
- Se bagud og ned for at sikre, at der er fri bane, før du bakker.
- Vær forsigtig, når du nærmer dig blinde hjørner, buske, træer eller andre genstande, der kan blokere for dit udsyn.
- Stop altid skæreknivene, når du ikke klipper.
- Stop maskinen, og efterse skæreknivene, når du har ramt en genstand, eller hvis der opstår en unormal vibration i maskinen. Foretag alle nødvendige reparationer, inden driften genoptages.
- Sænk farten, og vær forsigtig, når du vender og krydser veje og fortove med maskinen. Hold altid tilbage for andre.
- Udkobl klippeenhedernes drev, og sluk motoren før justering af klippehøjden (medmindre du kan justere den fra betjeningspositionen).
- Lad aldrig motoren køre i et område, hvor udstødningsgasser er lukket inde.
- Efterlad aldrig en kørende maskine uden opsyn.
- Før du forlader betjeningspositionen (også hvis det er for at tømme fangene eller rense slisken), skal du gøre følgende:
 - Parker maskinen på en plan flade.
 - Udkobl kraftudtaget, og sænk redskaberne.
 - Aktiver parkeringsbremsen.
 - Sluk motoren, og tag nøglen ud.
 - Vent, til alle bevægelige dele standser.
- Betjen ikke maskinen, når der er risiko for lynnedslag.
- Anvend ikke maskinen som et bugseringskøretøj.
- Brug kun tilbehør, redskaber og reservedele, der er godkendt af Toro® Company.

Styrtbøjlesystem (ROPS) – Sikkerhed

- Du må **ikke** fjerne styrtbøjlesystemet fra maskinen.
- Sørg for, at sikkerhedsselen er spændt, og at du kan frigøre den hurtigt i nødstilfælde.
- Kontroller omhyggeligt, om der er forhindringer oven over dig, og sørg for, at du i så fald ikke kommer i kontakt med dem.

- Hold styrtbøjlesystemet i sikker driftsmæssig stand ved at udføre grundige periodiske skades eftersyn og tilspænde alle fastspændingsanordninger.
- Udskift et beskadiget styrtbøjlesystem. Du må ikke reparere eller ændre den.

Maskiner med en sammenklappelig styrtbøjle

- Brug altid sikkerhedsselen, når styrtbøjlen er i den hævede position.
- Styrtbøjlesystemet er en integreret sikkerhedsanordning. Hold en sammenklappelig styrtbøjle i den hævede, låste position, og brug sikkerhedsselen, når du anvender maskinen med styrtbøjlen i hævet position.
- En sammenklappelig styrtbøjle må kun sænkes midlertidigt, når det er nødvendigt. Spænd ikke sikkerhedsselen, når styrtbøjlen er foldet ned.
- Husk, at styrtbøjlen ikke beskytter dig, når den er foldet ned.
- Undersøg det område, du skal klippe, og fold aldrig styrtbøjlen ned i områder, hvor der er skråninger, bratte afsatser eller vand.

Sikkerhed på skråninger

- Fastlæg dine egne procedurer og regler i forbindelse med arbejde på skråninger. Disse procedurer bør inkludere en besigtigelse af stedet for at fastslå, hvilke skråninger der er sikre at betjene maskinen på. Brug altid sund fornuft og god dømmekraft, når du foretager denne besigtigelse.
- Skråninger er væsentlige årsager til kontroltab og vælteulykker, som kan medføre alvorlige personskader eller dødsfald. Det kræver ekstra forsigtighed at betjene maskinen på alle former for skråninger.
- Betjen maskinen ved en lavere hastighed, når du arbejder på en skråning.
- Hvis du føler dig utryk ved det, skal du undlade at betjene maskinen på en skråning.
- Vær opmærksom på huller, hjulspor, bump, sten eller andre skjulte genstande. Ujævnt terræn kan få maskinen til at vælte. Højt græs kan skjule forhindringer.
- Vælg en lav kørehastighed, så du ikke behøver at standse eller skifte gear, når du kører på en skråning.
- Maskinen kan vælte, inden dækkene mister traktion.
- Undgå at betjene maskinen på vådt græs. Dæk kan miste traktion, uanset om bremserne er tilgængelige og fungerer eller ej.
- Undlad at starte, standse eller vende maskinen på en skråning.

- Udfør al bevægelse på skråninger langsomt og gradvis. Undlad pludseligt at ændre maskinens hastighed eller retning.
- Betjen ikke maskinen i nærheden af bratte afsatser, grøfter, volde eller vandområder. Maskinen kan pludselig vælte, hvis et hjul kører over kanten eller kanten giver efter. Fastlæg et sikkerhedsområde mellem maskinen og alle eventuelle faremomenter (2 x maskinens bredde).

Start af motoren

Vigtigt: Udluft brændstofssystemet, hvis nogen af følgende situationer er opstået:

- Motoren er slukket på grund af brændstofmangel.
 - Vedligeholdelse er udført på brændstofssystemets komponenter.
1. Tag foden væk fra traktionspedalen, og sørg for, at maskinen står i NEUTRAL. Sørg for, at parkeringsbremsen er aktiveret.
 2. Flyt gashåndtaget til lav tomgangshastighed.
 3. Drej nøglen til positionen RUN (Kør). Kontrollampen bør tænde.
 4. Drej nøglen til positionen START, når kontrollampens lys bliver svagere.

Vigtigt: Kør ikke startmotoren i mere end 15 sekunder ad gangen, da den ellers kan blive ødelagt. Hvis motoren ikke starter efter 15 sekunder, skal du dreje nøglen til positionen OFF (Fra), kontrollere betjeningsanordningerne og procedurerne, vente yderligere 15 sekunder og gentage startproceduren.

5. Slip nøglen med det samme, når motoren starter, og lad den vende tilbage til positionen RUN (Kør).
6. Flyt gashåndtaget til den ønskede position.

Når temperaturen er under -7 °C, kan startmotoren køres i 30 sekunder og dernæst slukkes i 60 sekunder, og man har 2 forsøg.

Vigtigt: Sluk motoren, og lad motoren køle af, før du kontrollerer, om der er olielækager, løse dele eller andre fejl.

Sluk motoren

Vigtigt: Lad motoren køre i tomgang i 5 minutter, før du slukker den efter drift ved fuld belastning. Herved får turboladeren tid til at køle af, før motoren slukkes. Gøres dette ikke, kan der opstå problemer med turboladeren.

Bemærk: Sænk plæneklipperskjoldene ned på jorden, når maskinen er parkeret. Dette letter

den hydrauliske belastning af systemet, forhindrer slid på systemets dele og forhindrer desuden, at plæneklipperskjoldene sænkes ved et uheld.

1. Flyt gashåndtaget bagud til positionen SLOW (Langsom).
2. Flyt kraftudtagshåndtaget til positionen OFF (Fra).
3. Aktiver parkeringsbremsen.
4. Drej tændingsnøglen til positionen OFF (Fra).
5. Fjern nøglen for at forhindre, at maskinen starter ved et uheld.

Oplysninger om maskinens driftsegenskaber

Øv dig i at køre maskinen, fordi den har en hydrostatisk transmission, og dens egenskaber er anderledes end mange plænevedligeholdelsesmaskiner. Når maskinen og plæneklipperskjoldene betjenes, skal følgende punkter tages i betragtning: transmissionen, motorhastigheden, belastningen på skæreknivene samt bremsernes betydning.

Med Toro Smart Power™ behøver operatøren ikke at lytte til motorens hastighed under tunge forhold. Smart Power forhindrer, at maskinen kører fast i tunge plæner ved automatisk at styre maskinens hastighed og optimere klippeydelsen.

En anden ting, der bør overvejes, er hvordan pedalerne, som er forbundet til bremserne, virker. Bremserne kan bruges til at hjælpe med at dreje maskinen. Brug dem dog forsigtigt, især på blødt eller vådt græs, da grønsværen kan blive ødelagt derved. En anden fordel ved bremserne er, at de fastholder traktionen. For eksempel kan det hjul, der er øverst på bakken, begynde at glide og miste trækraft i bakket terræn. Hvis denne situation opstår, skal drejebremsepedalen øverst på bakken gradvis og rykvis trædes ned, indtil det hjul, der er øverst på bakken, holder op med at glide, og derved øges traktionskraften på det hjul, der er nederst på bakken.

Vær ekstra forsigtig, når du betjener maskinen på skråninger. Sørg for, at sædelåsen er forsvarligt fastgjort, og at sikkerhedsselen er spændt. Kør langsomt, og undgå skarpe drejninger på skråninger for at forhindre væltning. Plæneklipperskjoldene skal være sænket under kørsel ned ad bakker af hensyn til styringen.

Vigtigt: Lad motoren køre i tomgang i 5 minutter, før du slukker den efter drift ved fuld belastning. Herved får turboladeren tid til at køle af, før motoren stoppes. Gøres dette ikke, kan der opstå problemer med turboladeren.

Udkobl alle styreanordninger, og sæt motorhastigheden til Slow (Langsom), før du slukker motoren. Når motorhastigheden indstilles til Slow (Langsom), mindskes det høje motoromdrejningstal, støjen og vibrationerne. Drej nøglen til positionen OFF (Fra) for at slukke motoren.

Betjening af motorkøleventilatoren

Motorventilatoren reguleres normalt af maskinen. Maskinen har evnen til at vende ventilatorens omdrejningsretning for at blæse snavs af bagskærmen. Under normale driftsforhold styrer maskinen ventilatorens hastighed og omdrejningsretning, baseret på køle- og hydraulikvæskens temperaturer, og ventilatoren skifter automatisk retning for at blæse snavs af bagskærmen. En cyklus i bagudgående retning startes automatisk, når temperaturen på enten køle- eller hydraulikvæske når et vist punkt.

Du kan manuelt indstille ventilatoren til at køre baglæns ved at trykke på de to yderste knapper på infocenteret i to sekunder. Så vil ventilatoren gennemføre en manuelt aktiveret cyklus i bagudgående retning. Indstil ventilatoren til at køre baglæns, når bagskærmen er tilstoppet, eller inden maskinen flyttes til værkstedet eller opbevaringsområdet.

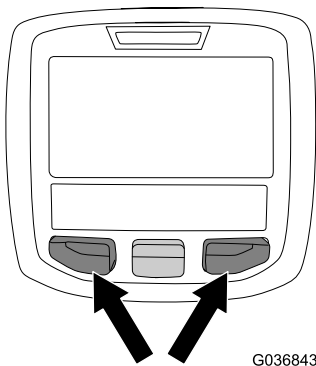

g036843

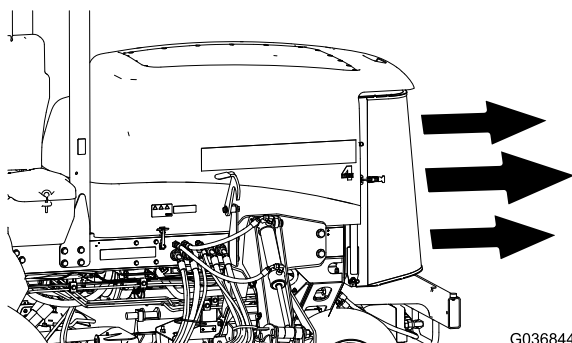

g036844

Figur 23

Brug af fartpiloten

Fartpilotkontakten låser i pedalpositionen for at opretholde den ønskede kørselshastighed. Fartpiloten slukkes ved at trykke bagest på kontakten, midterpositionen aktiverer fartpilotfunktionen, og kontaktens forreste position indstiller den ønskede kørselshastighed.

Bemærk: Pedalpositionen deaktiveres også, hvis bremsepedalen trædes ned, eller traktionspedalen flyttes til positionen BAK i ét sekund.

Brug af transportlåse

Kun Groundsmaster 4700

Benyt de to bageste transportlåse til plæneklipperskjold nr. 6 og nr. 7, når maskinen flyttes over lange afstande, ujævnt terræn, eller når du transporterer eller opmagasinerer maskinen.

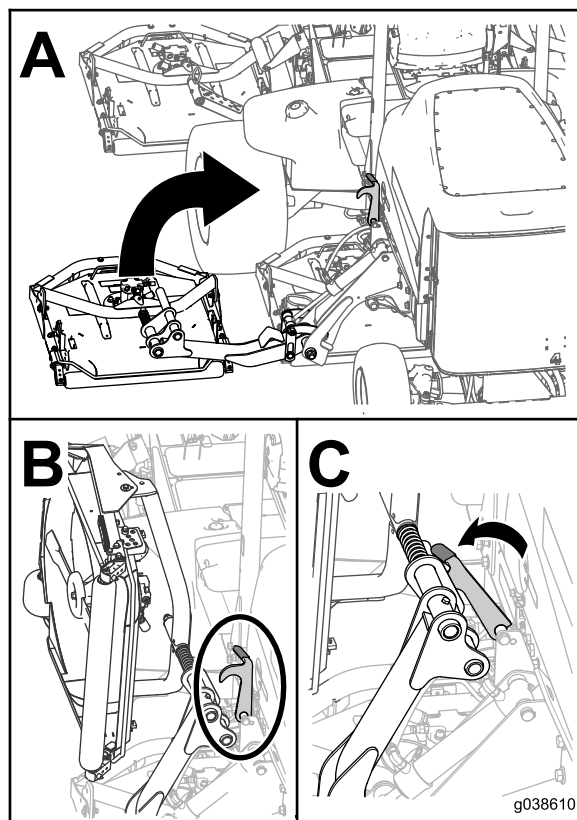

g038610

Figur 24

Tip vedrørende betjening

Betjening af maskinen

- Start motoren. Hvis funktionen AUTO IDLE (Automatisk tomgang) slukkes, skal du lade den køre ved HALF IDLE (Halv gas i tomgang) indtil

den er varmet op. Kør motoren ved HIGH IDLE (Høj tomgang), løft plæneklipperskjoldene, deaktiver parkeringsbremsen, tryk på traktionspedalen for fremadkørsel, og kør forsigtigt ud på et åbent område.

- Øv dig i at køre fremad, bakke, starte og stoppe maskinen. Når du skal stoppe maskinen, skal du fjerne foden fra traktionspedalen og lade den gå i NEUTRAL igen eller trykke på bakpedalen.

Bemærk: Når der køres ned ad bakke i maskinen, skal du bruge bakpedalen for at stoppe.

- Når det er muligt, klippes op og ned ad bakker i stedet for på tværs af dem. Sænk plæneklipperskjoldene for at bevare styrekontrol, når du kører ned ad en bakke. Forsøg ikke at vende maskinen på en bakke.
- Øv dig i at køre rundt om forhindringer med plæneklipperskjoldene oppe og nede. Vær forsigtig, når du kører gennem snævre passager, så du ikke beskadiger maskinen eller plæneklipperskjoldene.
- Kør altid langsomt i ujævnt terræn.
- Hvis der er en forhindring i vejen, skal du løfte plæneklipperskjoldene for at klippe rundt om den.
- Når du transporterer maskinen fra ét arbejdsområde til et andet, skal du hæve plæneklipperskjoldene helt, slukke for kraftudtaget, flytte klippe-/transportskyderen til positionen TRANSPORT og sætte gashåndtaget i positionen FAST (Hurtig).

Ændring af klippemønstre

Skift ofte klippemønstre for at undgå et dårligt klipperesultat som følge af gentaget plæneklipping i den samme retning.

Om modvægt

Modvægtssystemet bevarer det hydrauliske kontratryk på skjoldløftecylindrene. Dette modvægtstryk overfører plæneklipperskjoldets vægt til plæneklipperens trækjul for at forbedre traktionen. Modvægtstrykket er fabriksindstillet for at opnå et optimalt forhold mellem udseendet efter klipping og traktionsevne under de fleste plæneforhold. Reducering af modvægtsindstillingen kan resultere i et mere stabilt plæneklipperskjold, men kan også mindske traktionsevnen. Øgning af modvægtsindstillingen kan forbedre traktionsevnen, men kan også forringe udseendet efter klipping. Se [Justering af modvægten \(side 20\)](#).

Problemløsning for udseende efter klipping

Se fejlfindingsguiden for udseende efter klipping på www.toro.com.

Anvisninger i korrekte klippeteknikker

- Når du skal begynde at klippe, skal du indkoble plæneklipperskjoldene og derefter nærme dig klippeområdet langsomt. Når de forreste plæneklipperskjolde er over klippeområdet, sænkes plæneklipperskjoldene.
- Find et træ eller en anden genstand i det fjerne, og kør lige hen imod det eller den, så du opnår den professionelle lige klippelinje og de striber, der er ønskværdige til visse formål.
- Så snart de forreste plæneklipperskjolde når kanten af klippeområdet, skal du løfte plæneklipperskjoldene og udføre en tåreformet vending, så du hurtigt er klar til næste omgang.
- Fastboltede kværnskærmlader fås til plæneklipperskjoldene. Kværnskærmladerne fungerer godt, når plænen vedligeholdes efter et regelmæssigt skema for at undgå at fjerne mere end 2,5 cm vækst pr. klipping. Når der afklippes for megen vækst med kværnskærmladerne påmonteret, kan udseendet efter klipping være forringet, og den kraft, der bruges til at klippe plænen, øges mærkbart. Kværnskærmladerne er ligeledes velegnede til finsnitning af blade om efteråret.

Klipping, når græsset er tørt

Klip enten sidst på formiddagen for at undgå duggen, som får græsset til at klumpe sig sammen, eller sent om eftermiddagen for at undgå skader, som kan forårsages af direkte sollys på det følsomme, nyklippede græs.

Valg af den korrekte klippehøjde, som passer til forholdene

Fjern højst 25 mm eller 1/3 af græsstrået, når du klipper. Du skal muligvis hæve klippehøjdeindstillingen i usædvanligt frodigt og tæt græs.

Klipping med skarpe skæreknive

En skarp skærekniv skærer rent uden at rive græsstråene over eller få dem til at flosse, som det kan være tilfældet med en sløv skærekniv. Sønderrivning får græsset til at blive brunt i kanterne, hvilket forringer væksten og øger modtageligheden for

sygdomme. Sørg for, at skæreknaven er i god stand, og at der er en fuld segl.

Kontrol af plæneklipperskjoldets tilstand

Sørg for, at klippekamrene er i god stand. Ret eventuelle bøjninger i kammerkomponenterne ud for at sikre den korrekte afstand mellem klingespidsen og kammeret.

Vedligeholdelse af maskinen efter klipning

Efter klipning skal du vaske maskinen grundigt med en vandslange uden dyse for at undgå kontamination og beskadigelse af pakninger og lejer forårsaget af for kraftigt vandtryk. Sørg for, at køleren og olie køleren holdes fri for snavs eller afklippet græs. Efter rengøring skal maskinen efterses for evt. hydraulikvæskelækager, skader eller slid på hydraulik og mekaniske komponenter, og plæneklipperskjoldenes skæreknaves skarphed skal kontrolleres.

Efter betjening

Sikkerhed efter drift

- Fjern græs og andet affald fra klippeenhederne, lydpotterne og motorrummet for at forhindre brand. Tør spildt olie eller brændstof op.
- Hvis klippeenhederne er i transportpositionen, skal du anvende den mekaniske sikkerhedslås (hvis tilgængelig), inden du efterlader maskinen uden opsyn.
- Lad motoren køle af, før du opbevarer maskinen på et lukket sted.
- Luk for brændstofførrslen, inden maskinen opbevares eller transporteres.
- Opbevar aldrig maskinen eller brændstofbeholderen, hvor der er åben ild, gnister eller vågeblus som f.eks på en vandvarmer eller på andre apparater.
- Hold alle dele af maskinen i god driftsmæssig stand og alle beslag tilspændt, især beslag til fastspænding af skæreknive.
- Udskift alle slidte eller beskadigede mærkater.

Bugsering af maskinen

- Vær forsigtig, når du lægger maskinen på eller af en anhænger eller lastbil.

- Brug ramper i fuld bredde, når maskinen læses på en anhænger eller lastbil.
- Fastgør maskinen forsvarligt.

Skubning eller træk af maskinen

I nødstilfælde kan maskinen flyttes fremad ved at aktivere omløbsventilen i hydraulikpumpen med variabel slagvolumen og skubbe eller trække maskinen.

Vigtigt: Maskinen må ikke skubbes eller bugseres med en hastighed på over 3-4,8 km/t, da der ellers kan opstå skader i gearkassen. Når du bugserer eller trækker maskinen, skal omløbsventilerne være åbne.

1. Åbn motorhjelm, og find omløbsventilerne (Figur 25) øverst på pumpen bagved batteriet/opbevaringskasserne.
2. Drej hver ventil 3 omgange mod uret for at åbne den og lade olien løbe om internt.

Bemærk: Åbn ikke med mere end 3 omgange. Da væsken omløbes, kan maskinen flyttes langsomt, uden at gearkassen beskadiges.

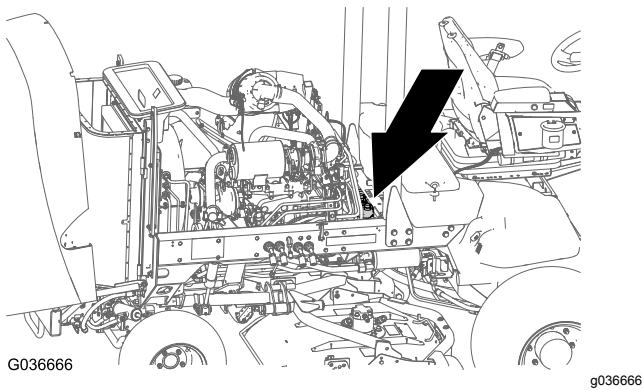

- På begge sider af stellet ved førerplatformen
- På bageste kofanger

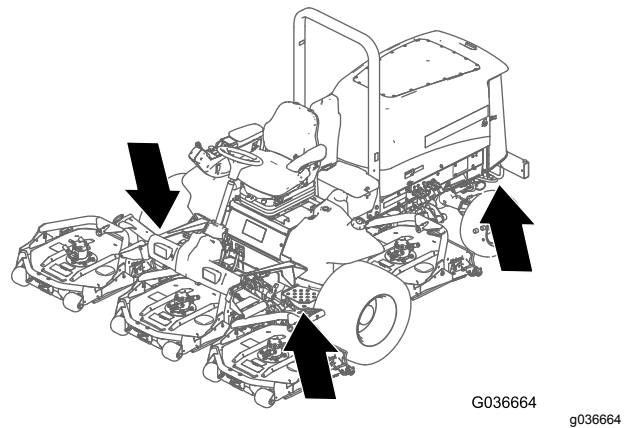

Figur 26

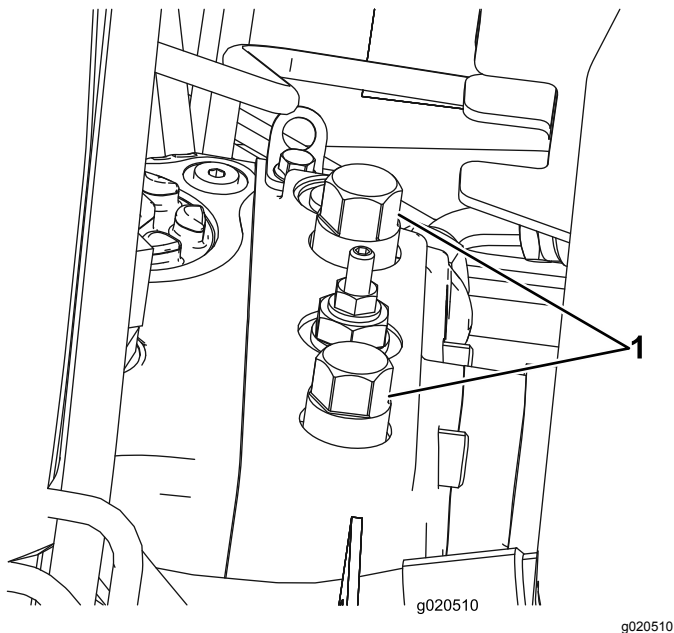

Figur 25

1. Omløbsventil (2)

3. Luk omløbsventilerne, før du starter motoren. Tilspænd til 70 N·m for at lukke ventilen.

Vigtigt: Hvis du skal skubbe eller bugser maskinen baglæns, skal kontraventilen i 4-hjulstrækmanifolden også omløbes. Sådan omløbes kontraventilen: Tilslut en slange (slangedelnr. 95-8843), 2 koblerfittings (delnr. 95-0985) og 2 hydraulikfittings (delnr. 340-77) til tryktestporten for omvendt traktion, som er placeret på hydrostaten, og på porten, der er placeret mellem portene M8 og P2 på den bageste traktionsmanifold, som er placeret på indersiden af det højre baghjul.

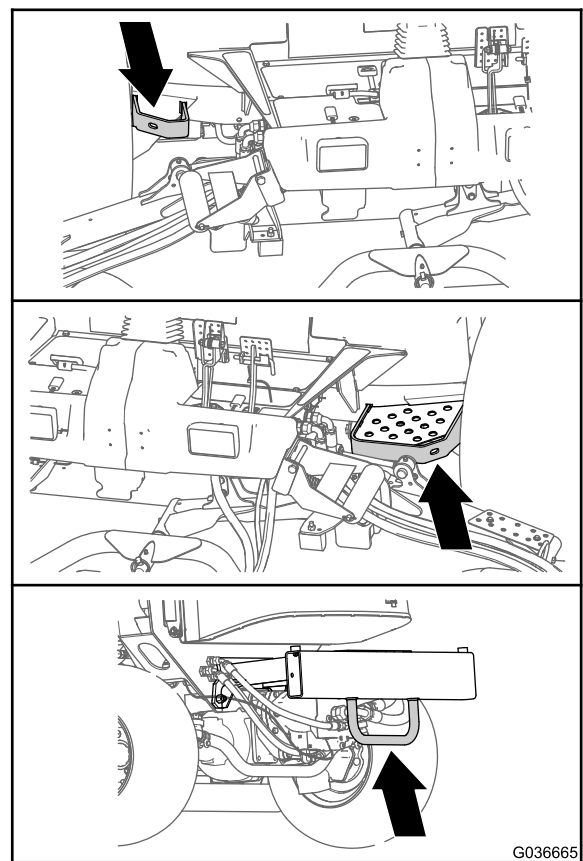

Figur 27

Identificering af surringspunkter

Bemærk: Brug DOT-godkendte stropper, der er klassificeret korrekt, i fire hjørner for at fastgøre maskinen.

Vedligeholdelse

Vigtigt: Se motorens betjeningsvejledning for at få yderligere oplysninger om vedligeholdelsesprocedurer.

Bemærk: Hent en gratis kopi af ledningsdiagrammet eller hydrauliskemaet ved at besøge www.Toro.com og søge efter din maskine via vejledningslinket på hjemmesiden.

Bemærk: Maskinens venstre og højre side er som set fra den normale betjeningsposition.

Skema over anbefalet vedligeholdelse

Vedligeholdelsesintervaller	Vedligeholdelsesprocedure
Efter den første time	<ul style="list-style-type: none">• Tilspænd hjullåsemøtrikkerne.
Efter de første 10 timer	<ul style="list-style-type: none">• Tilspænd hjullåsemøtrikkerne.
Efter de første 50 timer	<ul style="list-style-type: none">• Skift motorolien og filteret.
Efter de første 200 timer	<ul style="list-style-type: none">• Skift gearolien i forreste planetdrev.• Skift olien i bagakslen.• Udskift hydraulikfiltrene.
Hver anvendelse eller dagligt	<ul style="list-style-type: none">• Kontroller dæktrykket.• Kontroller sikkerhedskontakterne.• Kontroller skæreknivenes standsningstid.• Kontrollér motoroliestanden.• Tøm vandudskilleren for vand eller andre forureningsstoffer.• Tøm brændstoffilteret/vandudskilleren for vand eller andre forureningsstoffer dagligt.• Kontroller for lækager i bagakslen og bagakslens gearkasse.• Kontroller kølervæskestanden ved begyndelsen af hver dag.• Fjern snavs fra motorområdet, olie køleren og køleren.• Kontroller hydraulikvæskestanden.• Efterse, om der er lækager på hydraulikrør og -slanger, bøjede rør, løse monteringsholdere, slid, løse fittings, nedbrydning på grund af vejrlig eller kemiske påvirkninger.
For hver 50 timer	<ul style="list-style-type: none">• Smør lejerne og bøsningerne. (Og efter hver vask).• Kontroller batteriets tilstand.
For hver 100 timer	<ul style="list-style-type: none">• Kontroller generatorremmens tilstand og spænding.
For hver 200 timer	<ul style="list-style-type: none">• Tilspænd hjullåsemøtrikkerne.
For hver 250 timer	<ul style="list-style-type: none">• Skift motorolien og filteret.
For hver 400 timer	<ul style="list-style-type: none">• Efterse luftfilteret (tidligere, hvis advarselsslampen for luftfilter lyser rødt, og oftere under ekstremt snavsede eller støvede forhold).• Efterse brændstofsletter og -forbindelser.• Udskift brændstoffilterskålen.• Udskift motorbrændstoffilteret.• Kontrol for endeslør i planetdrevene.• Kontroller gearolien i planetdrevet (kontroller, hvis du bemærker ekstern lækage).• Kontrol for endeslør i planetdrevene.• Kontroller olien i bagakslen.• Kontroller olien i bagakslens gearkasse.

Vedligeholdelsesintervaller	Vedligeholdelsesprocedure
For hver 800 timer	<ul style="list-style-type: none"> • Tøm og rengør brændstoftanken. • Skift gearolien i forreste planetdrev Eller en gang om året, alt efter hvad der indtræffer først. • Skift olien i bagakslen. • Kontroller baghjulenes spidsning. • Udskiftning af hydraulikvæsken. • Udskift hydraulikfiltrene.
Før opbevaring	<ul style="list-style-type: none"> • Tøm og rengør brændstoftanken. • Kontrol af dæktrykket. • Kontroller alle fastgørelsesanordninger. • Smør alle fittings og drejepunkter med fedt eller olie. • Maling af beskadigede overflader.
Årlig	<ul style="list-style-type: none"> • Efterse brændstofslanger og -forbindelser.

Kontrolliste for daglig vedligeholdelse

Kopier denne side til daglig brug.

Vedligeholdelsespunkter	I ugen:						
	Mandag	Tirsdag	Onsdag	Torsdag	Fredag	Lørdag	Søndag
Kontroller sikkerheds-låsbe-tjeningen.							
Kontroller bremsefunktio-nen.							
Kontroller motoroliestanden.							
Kontroller kølesystemets væskestand.							
Tøm vand-/brændstofudskil-leren.							
Kontroller luftfilteret, støvhætten og udluftsventilen.							
Kontroller, om der er usædvanlige motorlyde. ²							
Kontroller køleren og filteret for snavs							
Kontroller for usædvanlige lyde under drift.							
Kontroller hydraulikvæske-standen.							
Kontroller, om hydraulikslangerne er beskadigede.							
Kontroller for væskelækager.							
Kontroller brændstofstan-den.							
Kontrol af dæktrykket.							
Kontroller instrumenternes funktion.							
Kontroller justeringen af klippehøjden.							

Vedligeholdelsespunkter	I ugen:						
	Mandag	Tirsdag	Onsdag	Torsdag	Fredag	Lørdag	Søndag
Smør alle smørenipler. ²							
Reparation af beskadiget maling.							
¹ Kontroller gløderør og indsprøjtningdyser, hvis motoren er svær at starte, hvis der observeres for meget røg, eller hvis maskinen er svær at køre. ² Umiddelbart efter hver vask, uanset det angivne interval							

Vigtigt: Se betjeningsvejledningen til motoren for at få oplysninger om yderligere vedligeholdelsesprocedurer.

Bemærkninger om problemområder

Eftersyn foretaget af:		
Punkt	Dato	Oplysninger

Oversigt over eftersynsintervaller

GROUNDMASTER 4500/4700
QUICK REFERENCE AID 1

CHECK/SERVICE (DAILY)

1. ENGINE OIL LEVEL
2. HYDRAULIC OIL FLUID LEVEL
3. ENGINE COOLANT LEVEL
4. FUEL - DIESEL ONLY
5. FUEL/WATER SEPARATOR
6. RADIATOR SCREEN
7. AIR CLEANER
8. BRAKE FUNCTION
9. TIRE PRESSURE: 20 PSI/1.40 BAR
WHEEL NUT TORQUE: 93 FT.LB (127 Nm)

CHECK/SERVICE
(SEE OPERATOR'S MANUAL)

10. BATTERY
11. BELTS (FAN, ALT.)
12. PLANETARY GEAR DRIVE
13. INTERLOCK SYSTEM
14. REAR AXLE
15. ENGINE OIL DRAIN
16. GREASING

SPECIFICATIONS/CHANGE INTERVALS

SEE OPERATOR'S MANUAL FOR INITIAL CHANGES.	FLUID TYPE	CAPACITY	CHANGE INTERVAL		FILTER PART NO.
			FLUID	FILTER	
Ⓐ ENGINE OIL	15W-40 CH-4 (SAE) (API) (J1500)	6 QUARTS	250 HOURS	250 HOURS	125-7025
Ⓑ HYDRAULIC FLUID	ISO VG 46/68	8.25 GALLONS	800 HOURS	800 HOURS	75-1310
Ⓒ HYDRAULIC FILTER				800 HOURS	94-267
Ⓓ HYDRAULIC BREWER				800 HOURS	115-9223
Ⓔ FUEL SYSTEM	≥ 32 F	22 GALLONS	800 HOURS DRAIN/FLUSH	400 HOURS	110-9909 (SAE)
	< 32 F			NO. 1 DIESEL	125-2915 (SAE)
Ⓕ ENGINE COOLANT	50% WATER 50% ETHYL GLYCOL	9 QUARTS	DRAIN & FLUSH EVERY 2 YRS.		
Ⓖ PRIMARY AIR FILTER					SEE SERVICE INDICATOR
Ⓗ SAFETY AIR FILTER					SEE OPERATOR'S MANUAL
Ⓘ REAR AXLE	85W-140	80 OUNCES	800 HOURS		108-3816
Ⓚ PLANETARY DRIVE	85W-140	16 OUNCES	800 HOURS		110-8172 (SAE)

1734600

Figur 28

decal125-4606

Tiltag forud for vedligeholdelse

Sikkerhed før vedligeholdelse

- Gør følgende før justering, rengøring eller reparation af maskinen, eller før maskinen forlades:
 - Parker maskinen på en plan overflade.
 - Indstil gasreguleringskontakten til den lave tomgangshastighed.
 - Deaktiver klippeenhederne.
 - Sænk klippeenhederne.
 - Sørg for, at traktionen er i neutral.
 - Aktiver parkeringsbremsen.
 - Sluk motoren, og tag nøglen ud.
 - Vent, til alle bevægelige dele standser.
 - Vent, til maskinens komponenter er kølet ned, før du udfører vedligeholdelse.
- Hvis klippeenhederne er i transportpositionen, skal du anvende den mekaniske sikkerhedslås (hvis tilgængelig), inden du efterlader maskinen uden opsyn.
- Udfør så vidt muligt ikke vedligeholdelse, mens motoren kører. Hold afstand til bevægelige dele.
- Brug donkrafte til at understøtte maskinen eller komponenter efter behov.
- Tag forsigtigt trykket af komponenter, hvori der er oplagret energi.

Klargøring af maskinen til vedligeholdelse

1. Sørg for, at kraftudtaget er udkoblet
2. Parker maskinen på en plan overflade.
3. Aktiver parkeringsbremsen.
4. Sænk klippeenheden/-erne om nødvendigt.
5. Sluk for motoren, og vent, til alle bevægelige dele er standset.
6. Drej tændingsnøglen til positionen STOP, og tag den ud.
7. Vent, til maskinens komponenter er kølet ned, før du udfører vedligeholdelse.

Løftning af maskinen

Brug følgende som punkter til at løfte maskinen:

Maskinens front- på maskinens stel, foran hjultræksmotorerne (Figur 29)

Vigtigt: Du må ikke understøtte maskinen ved hjultræksmotorerne. Hold løfteudstyret fri fra hydrauliske rør og slanger.

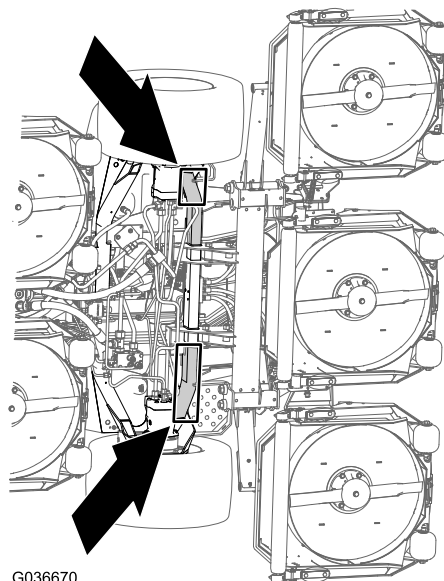

Figur 29

Maskinhæk – i akslens midte (Figur 30)

Find donkrafte med den angivne kapacitet på begge sider af gearkassen og under akslen.

Vigtigt: Understøt ikke maskinen ved forbindelsesstangen.

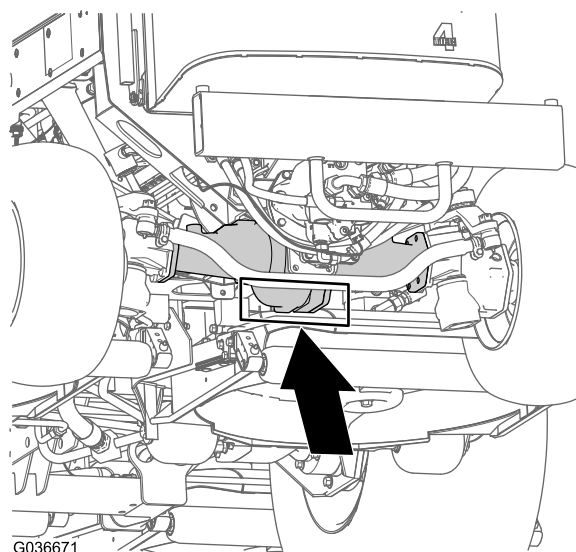

Figur 30

Åbning af motorhjælmen

Vip motorhjælmen for at få adgang til chassiset som vist i **Figur 31**.

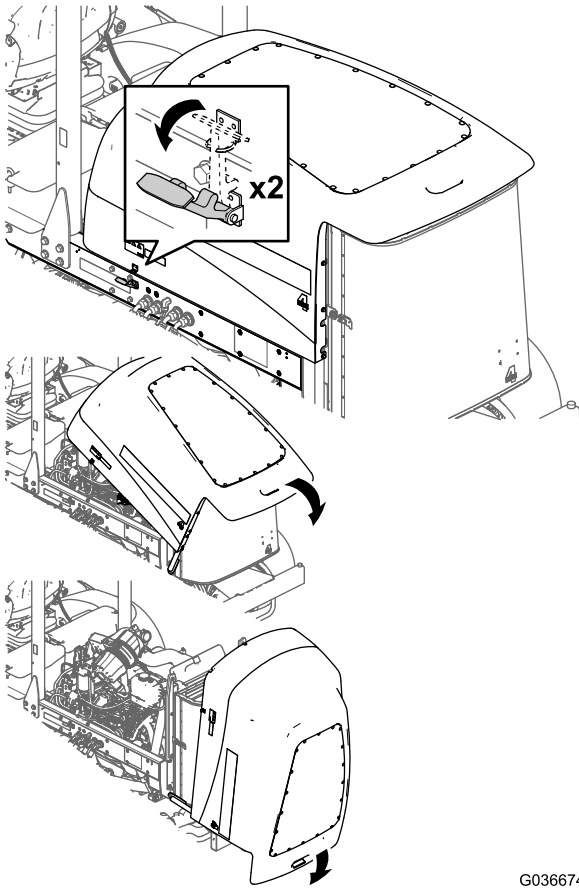

Figur 31

G036674

g036674

Adgang til det hydrauliske løfterum

Vip sædet for at få adgang til det hydrauliske løfterum som vist i **Figur 32**.

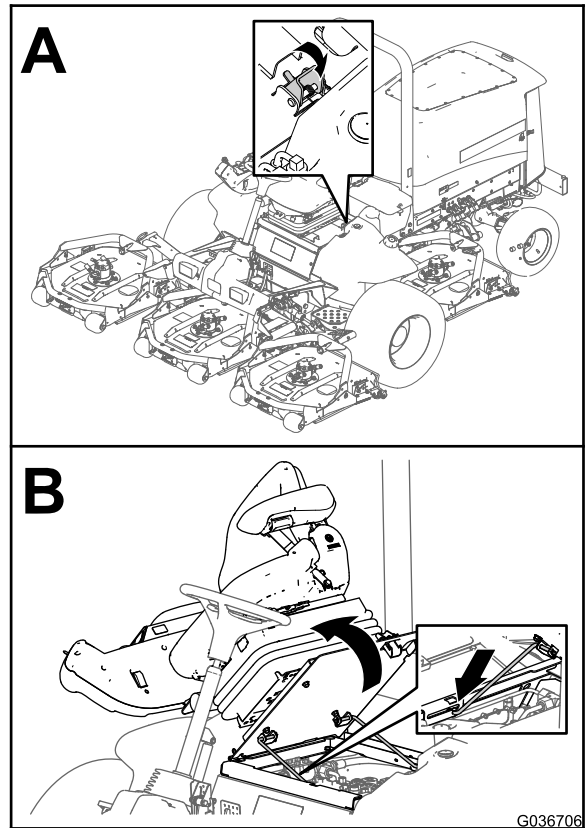

Figur 32

G036706

g036706

Smøring

Smøring af lejerne og bøsningerne

Eftersynsinterval: For hver 50 timer (Og efter hver vask).

Fedtspecifikation: Nr. 2 lithiumbaseret fedt

Smøreniplernes placering og antal er som følger:

- Bremseskivens pinollejer (fem stk.) som vist i [Figur 33](#)

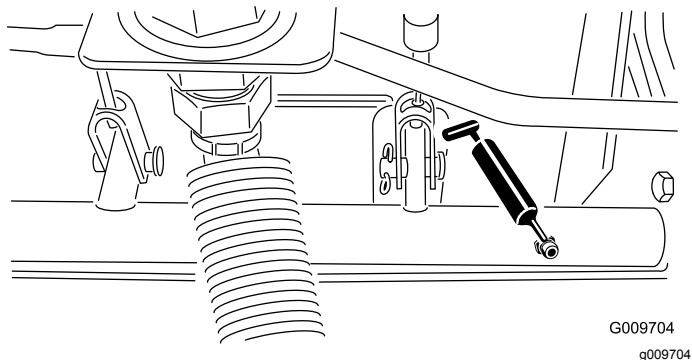

Figur 33

- Bagakslens drejebøsninger (to stk.) som vist i [Figur 34](#)

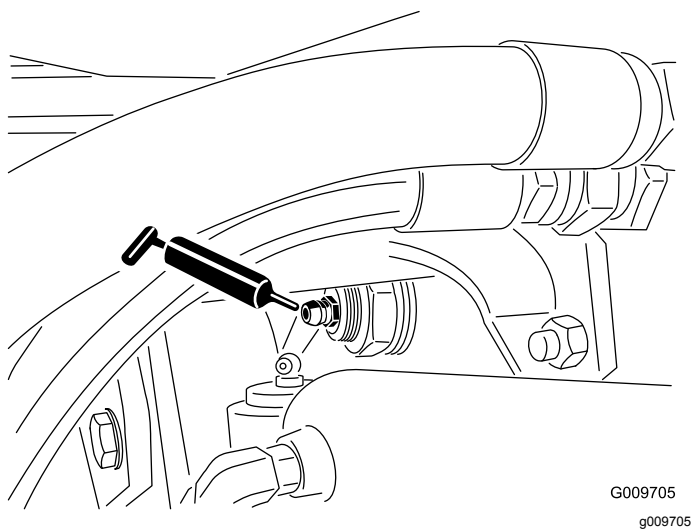

Figur 34

- Styretøjscylinderens kugleled (to stk.) som vist i [Figur 35](#)

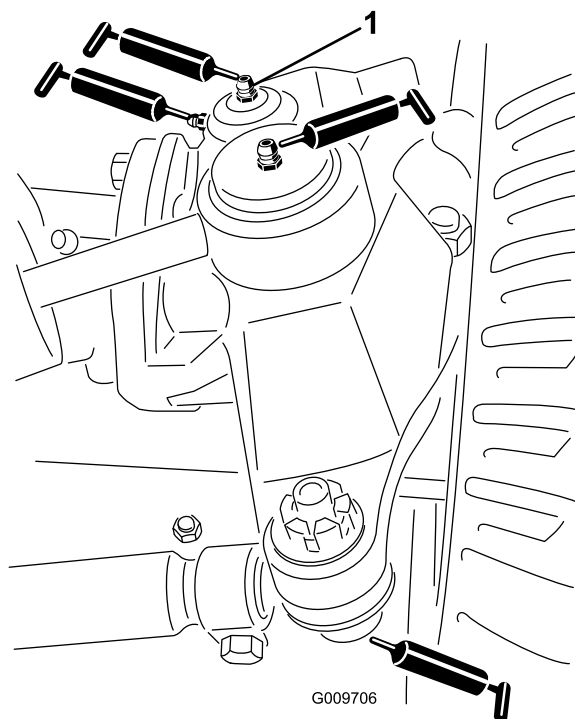

Figur 35

1. Øverste fitting på styrebolten

- Forbindelsesstangens kugleled (to stk.) som vist i [Figur 35](#)
- Styreboltbøsninger (to stk.) som vist i [Figur 35](#)

Vigtigt: Den øverste fitting på styrebolten bør kun smøres en gang om året (2 pumpeslag).

- Løftearmsbøsninger (en pr. skjold) som vist i [Figur 36](#)

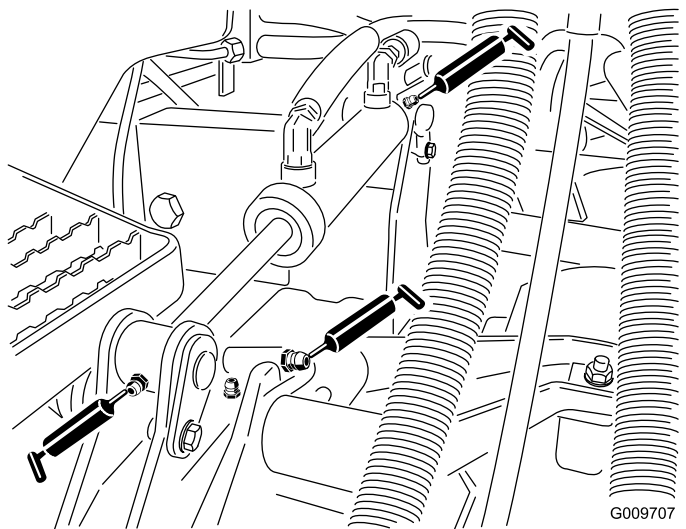

Figur 36

- Løftecylinderbøsninger (to pr. skjold) som vist i [Figur 36](#)
- Klippeenhedens spindelaksellejer (to pr. plæneklipperskjold) som vist i [Figur 37](#)

Bemærk: Hver fitting kan bruges, alt efter hvilken der er lettest tilgængelig. Pump fedt ind i fittingen, indtil en lille smule viser sig ved spindelhusets bund (under skjoldet).

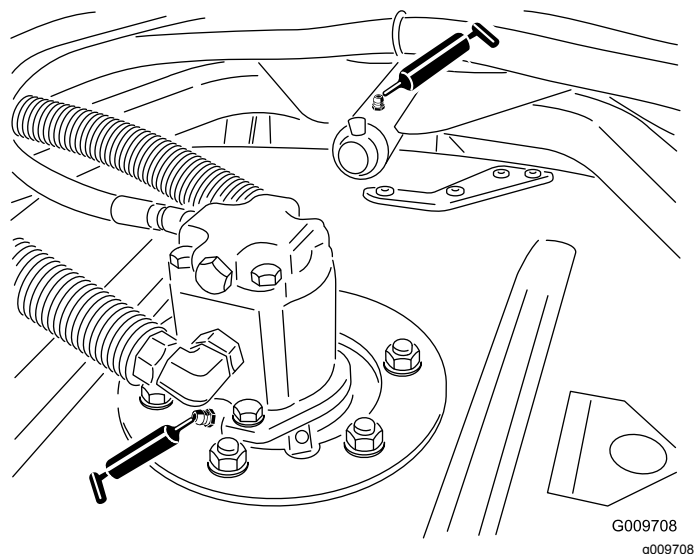

Figur 37

- Klippeenhedens bærearmsbøsninger (en pr. plæneklipperskjold) som vist i [Figur 37](#)
- Bagrullelejer (to pr. plæneklipperskjold) som vist i [Figur 38](#)

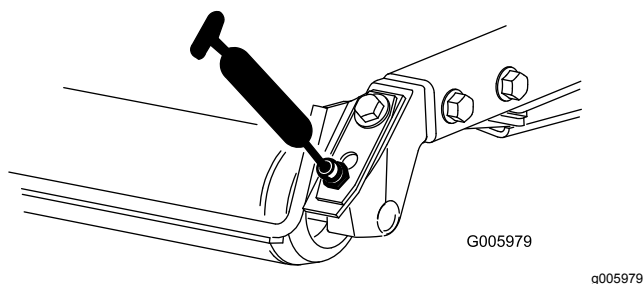

Figur 38

Vigtigt: Sørg for, at smørerillen på hver rulle er ud for smørehullet i hver ende af rulleskafte. Der er også et tilretningsmærke på den ene ende af rulleskafte for at hjælpe med at tilrette rille og hul.

Motorvedligeholdelse

Motorsikkerhed

- Sluk motoren, før du kontrollerer oliestanden eller hælder olie i krumtaphuset.
- Lav ikke om på regulatorindstillingerne, og kørs ikke motoren med for høj hastighed.

Eftersyn af luftfilteret

Eftersynsinterval: For hver 400 timer

Kontroller luftfilterhuset for skader, som kan medføre en luftlækage. Udskift den, hvis den er beskadiget. Kontroller hele indsugningssystemet for lækager, beskadigelse eller løse slangeklemmer.

Efterse kun luftfilteret, når serviceindikatoren ([Figur 39](#)) viser, at det er nødvendigt. Hvis du udskifter luftfilteret, før det er nødvendigt, øger du blot risikoen for, at der kommer snavs ind i motoren, når filteret afmonteres.

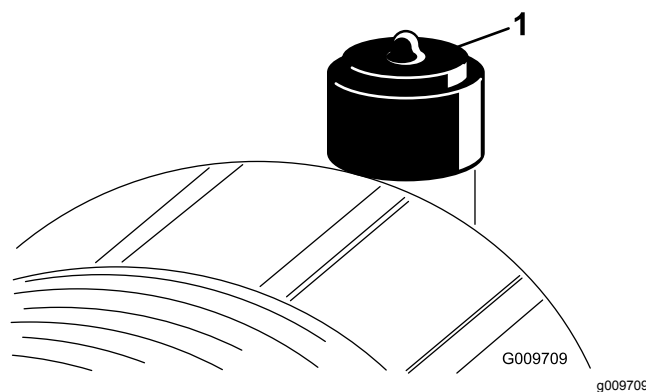

Figur 39

1. Serviceindikator for luftfilter

Vigtigt: Sørg for, at dækslet sidder korrekt og slutter tæt sammen med luftfilterelementet.

1. Udskift luftfilteret ([Figur 40](#)).

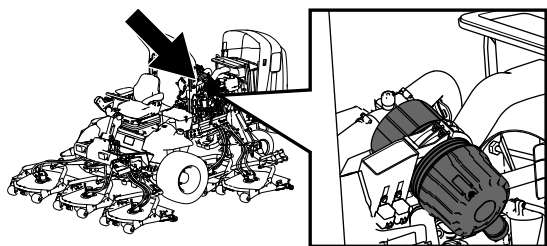

g198631

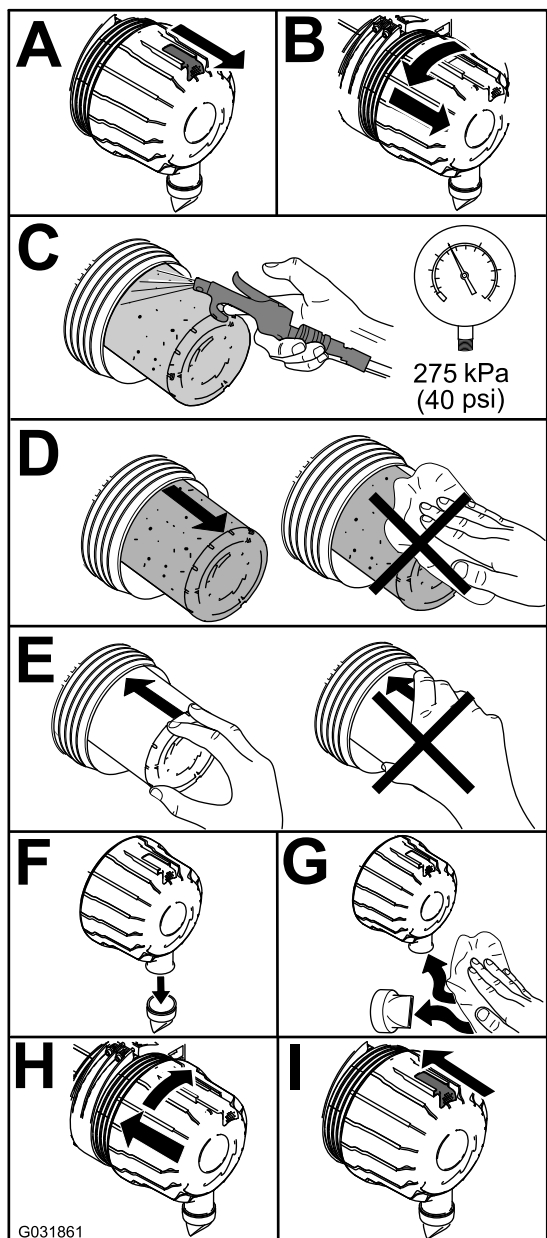

G031861

g031861

Figur 40

Bemærk: Rengør ikke et brugt filter, da rengøring kan beskadige filtermediet.

Vigtigt: Forsøg aldrig at rense sikkerhedsfilteret (Figur 41). Udskift sikkerhedsfilteret efter hvert tredje primærfiltereftersyn.

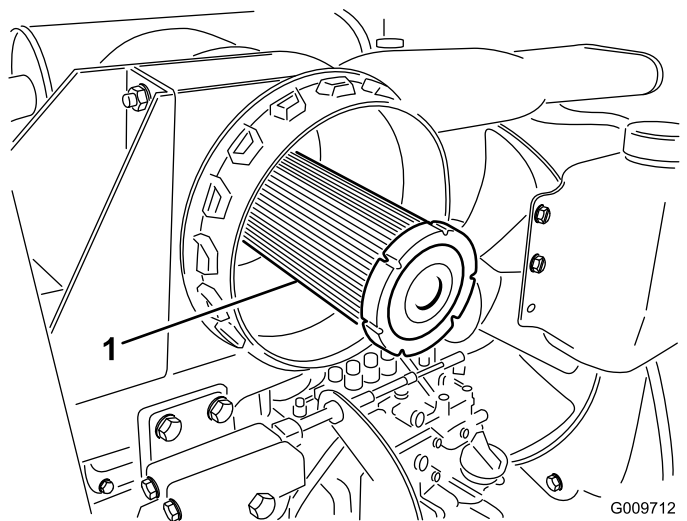

G009712

g009712

Figur 41

1. Luftfilterets sikkerhedsfilter
2. Nulstil indikatoren (Figur 39), hvis den viser rødt.

Serviceeftersyn af motorolien

Kontrol af motoroliestanden

Eftersynsinterval: Hver anvendelse eller dagligt

Krumtaphusets oliekapacitet: ca. 5,7 liter med filteret.

Oliespecifikation: API-klassifikation CH-4, CI-4 eller højere.

Olieviskositetsspecifikation:

- **Foretrukken olie:** SAE 15W-40 (over -18° C)
- **Alternativ olie:** SAE 10W-30 eller 5W-30 (alle temperaturer)

Bemærk: Motoren leveres med olie i krumtaphuset, men oliestanden skal alligevel kontrolleres, før og efter motoren startes første gang.

Brug kun motorolie af høj kvalitet.

Bemærk: Toro Premium-motorolie kan købes hos forhandleren med en viskositet på enten 15W-40 eller 10W-30. Se *reservedelskataloget* for at få vist reservedelsnumrene.

Bemærk: Kontroller motoroliestanden, inden motoren kører, og mens motoren er kold. Hvis motoren allerede har kørt: sluk motoren, vent mindst 10 minutter, så olien drænes tilbage i sumpen, og kontroller så oliestanden. Hvis oliestanden er på eller under mærket ADD (påfyld) på målepinden, skal du tilsætte olie for at bringe oliestanden op på mærket FULL (fuld). **Fyld ikke**

for meget på. HVIS OLIESTANDEN ER MELLEM MÆRKET "FULL" OG "ADD", SKAL DER IKKE FYLDES MERE OLIE PÅ.

1. Parker maskinen på en plan flade.
2. Kontrollér motoroliestanden (Figur 42).

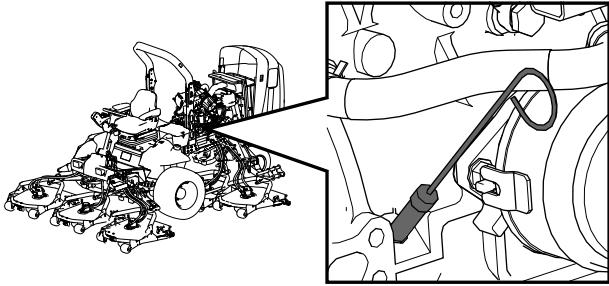

g198647

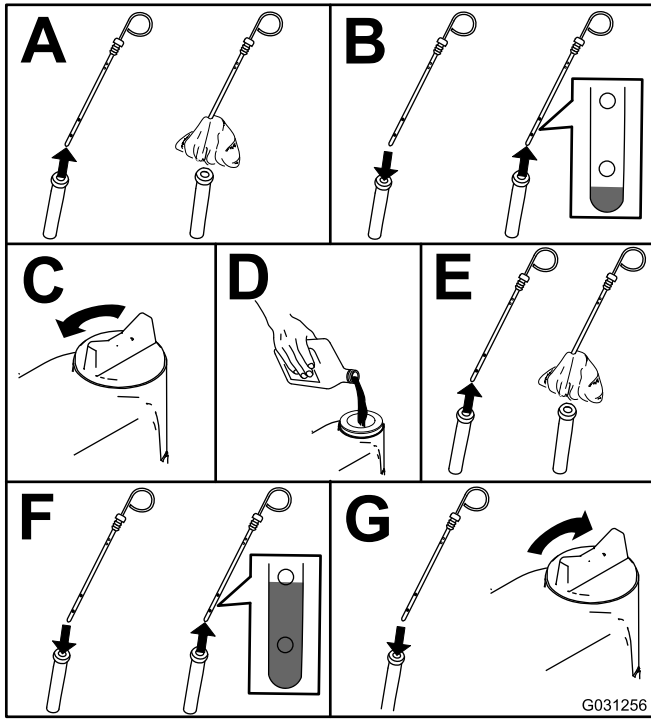

G031256

g031256

Figur 42

Bemærk: Når der benyttes en anden olie, skal al den gamle olie tappes af krumtaphuset, før ny olie påfyldes.

Udskiftning af motorolie og filter

Eftersynsinterval: Efter de første 50 timer

For hver 250 timer

1. Start motoren, og lad den køre i 5 minutter for at varme olien op.
2. Parker maskinen på en plan overflade, aktiver parkeringsbremsen, sluk for motoren, og tag nøglen ud.
3. Skift af motorolie og oliefilteret (Figur 43).

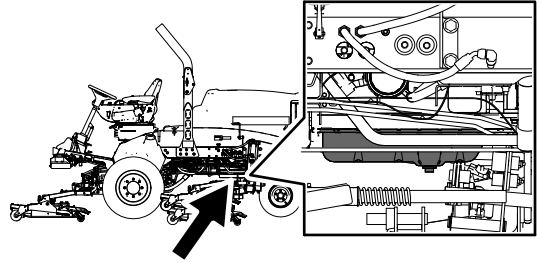

g198660

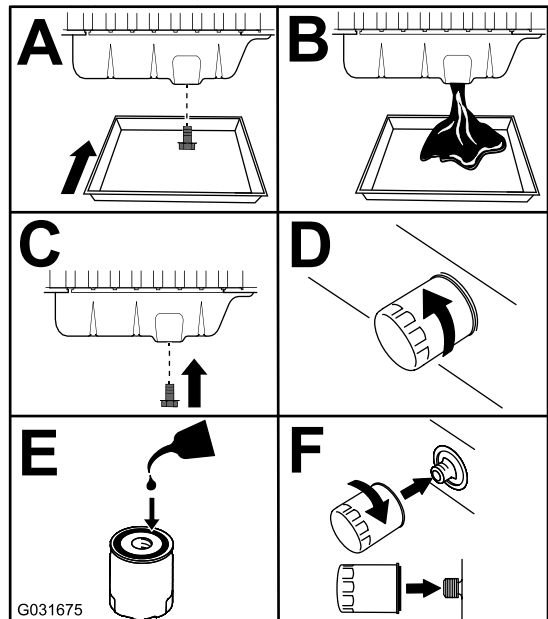

G031675

g031675

Figur 43

4. Fyld olie på krumtaphuset.

Vedligeholdelse af brændstofsyst*em*

⚠ FARE

Under visse forhold er dieselbrændstof og brændstofdampe meget brandfarlige og eksplosive. En brand eller eksplosion forårsaget af brændstof kan give forbrændinger samt forårsage tingskade.

- Brug en tragt til at fylde tanken udendørs på et åbent område, mens motoren er slukket og kold. Tør eventuelt spildt brændstof op.
- Fyld ikke brændstoftanken helt op. Fyld brændstof på brændstoftanken, indtil niveauet er 6–13 mm under bunden af påfyldningsstuds*en*. Dette tomrum i tanken giver brændstoffet plads til at udvide sig.
- Ryg aldrig under håndtering af brændstof, og hold afstand til åben ild eller steder, hvor brændstofdampe kan antændes af en gnist.
- Opbevar brændstof i en ren, sikkerhedsgodkendt beholder, og sørg altid for, at låget er skruet på.

Tømning af brændstoftanken

Eftersynsinterval: For hver 800 timer—Tøm og rengør brændstoftanken.

Før opbevaring—Tøm og rengør brændstoftanken.

Tøm og rengør også tanken, hvis brændstofsyst*em*et forurenes, eller hvis du planlægger at stille maskinen til opbevaring i en længere periode. Brug rent brændstof til at skylle tanken med.

Eftersyn af brændstofslanger og -forbindelser

Eftersynsinterval: For hver 400 timer

Årlig

Efterse brændstofslangerne og forbindelserne for slitage, skader eller løse forbindelser.

Serviceeftersyn af vandudskilleren

Eftersynsinterval: Hver anvendelse eller dagligt—Tøm brændstoffilteret/vandudskilleren for vand eller andre forureningsstoffer dagligt.

For hver 400 timer—Udskift brændstoffilterskålen.

Efterse vandudskilleren som vist i [Figur 44](#).

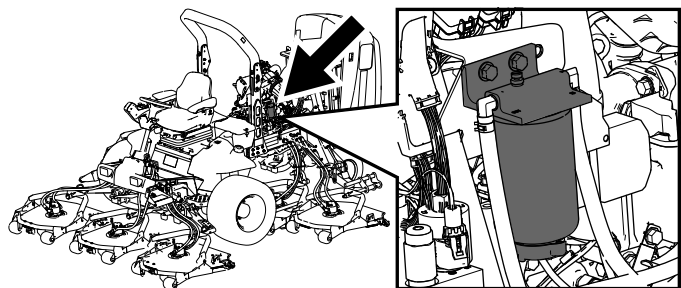

g198661

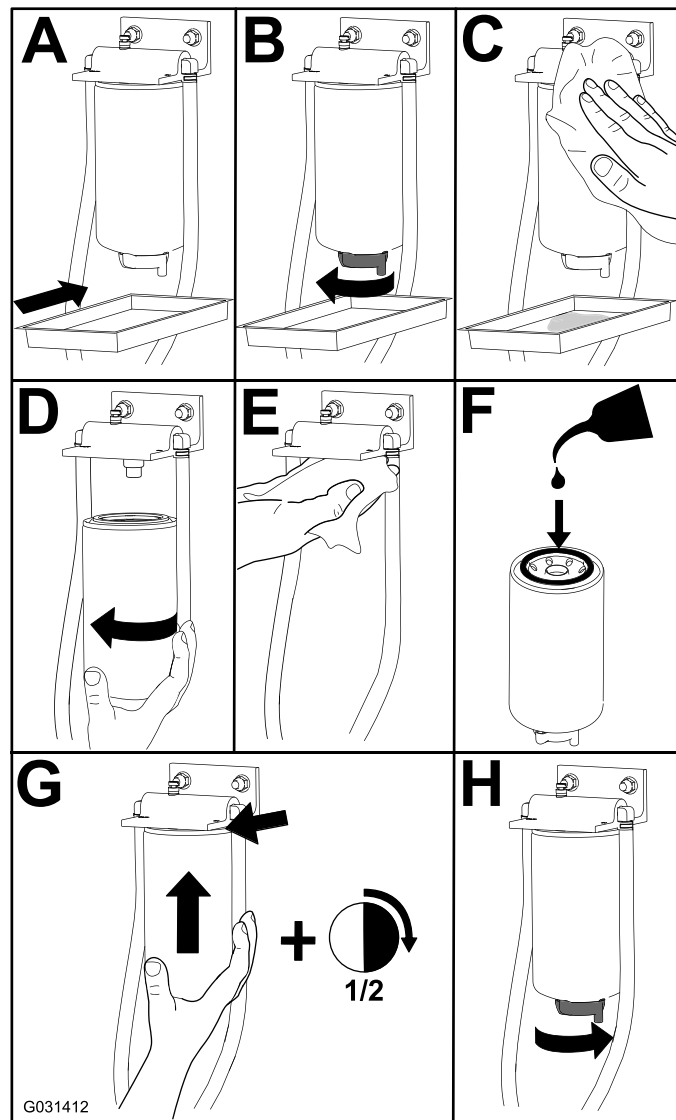

G031412

g031412

Figur 44

Serviceeftersyn af brændstoffilteret

Eftersynsinterval: For hver 400 timer

1. Rengør området omkring brændstoffilterhovedet (Figur 45).

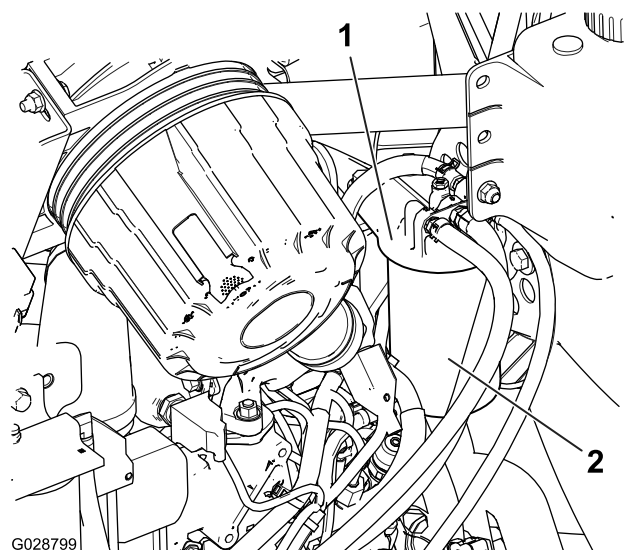

G028799

g028799

Figur 45

1. Brændstoffilterhoved
2. Brændstoffilter

2. Afmonter filteret, og rengør filterhovedets monteringsflade (Figur 45).
3. Smør filterpakningen med ren motorsmøreolie. Der findes flere oplysninger i betjeningsvejledningen til motoren.
4. Monter tørfilterdåsen med hånden, indtil pakningen berører filterhovedet. Drej dernæst endnu 1/2 omgang.
5. Start motoren, og kontroller, om der er brændstofflækager omkring filterhovedet.

Rengøring af brændstofsugeslangens filter

Brændstofsugeslangen, som sidder inde i brændstoftanken, er udstyret med et filter, som medvirker til at forhindre, at der kommer snavs ind i brændstofsyste­met. Afmonter brændstofsugeslangen, og rengør filteret efter behov.

1. Fjern slangeklemmen, der fastgør brændstof­forsynings­slangen til brændstofsugeslangens fitting (Figur 46).

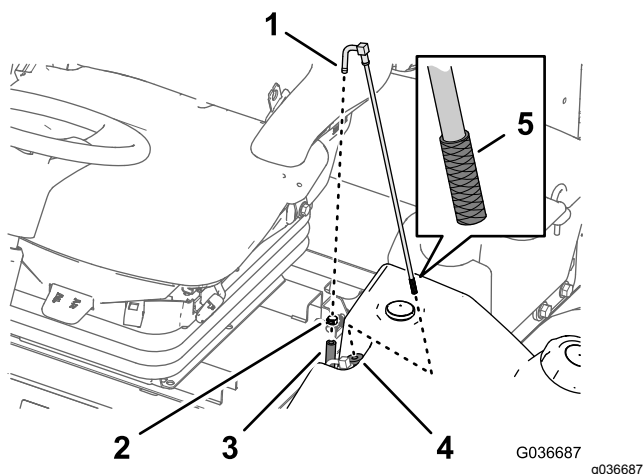

Figur 46

- | | |
|----------------------------------|-----------------|
| 1. Fitting (brændstofsugeslange) | 4. Gummibøsning |
| 2. Slangeklemme | 5. Filter |
| 3. Brændstofforsyningslange | |

2. Fjern slangen fra fittingen (Figur 46).
3. Løft brændstofsugeslangen fra brændstoftanken (Figur 46).

Bemærk: Løft slangen lige op fra tankens bøsning.

4. Fjern eventuelt snavs fra skærmen ved enden af brændstofsugeslangen (Figur 46).
5. Indfør brændstofsugeslangen igennem gummibøsningen og ned i tanken (Figur 46).

Bemærk: Sørg for, at brændstofsugeslangen sidder ordentligt i gummibøsningen.

6. Monter forsyningslangen på brændstofsugeslangens fitting, og fastgør slangen med slangeklemmen, du fjernede i trin 1.

Spædning af brændstofsystemet

Spæd brændstofsystemet inden motoren startes første gang, efter den er løbet tør for brændstof, eller efter brændstofsystemet er blevet vedligeholdt (f.eks. aftapning af filter/vandudskilleren, udskiftning af en brændstofslange). For at spæde brændstofsystemet skal du sikre, at der er brændstof i brændstoftanken. Derefter drejer du tændingsnøglen til positionen ON (TIL) i ti til femten sekunder, hvilket gør det muligt for brændstofpumpen at spæde brændstofsystemet.

Vigtigt: Brug ikke motorens startmotor til at tørne motoren, når brændstofsystemet skal spædes.

Udluftning af indsprøjtningensdyserne

Bemærk: Denne procedure bør kun anvendes, hvis brændstofsystemet er blevet helt tømt for luft via normale spædningsprocedurer, og motoren ikke vil starte.

1. Løsn rørmøtrikken til cylinder nr 1. til brændstofindsprøjtningensdysen ved indsprøjtningenspumpen (Figur 47).

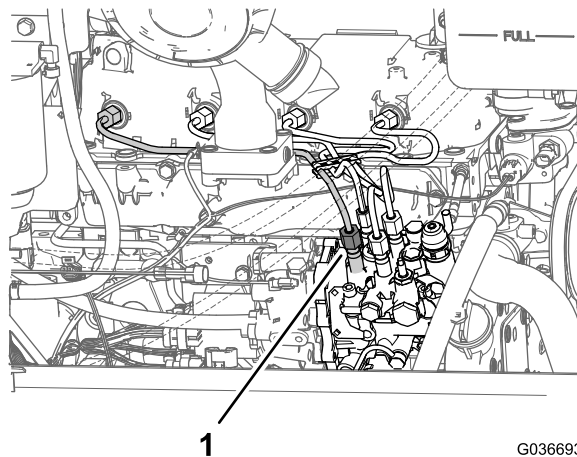

Figur 47

1. Rørmøtrik (cylinder nr. 1 til brændstofindsprøjtningensdysen)
-
2. Sæt gashåndtaget i positionen HURTIG.
 3. Drej nøglen i tændingen til positionen START, og hold øje med brændstoftilstrømningen rundt om forbindelsesdelen.
 4. Drej nøglen til positionen OFF (fra), når du observerer massiv tilstrømning.
 5. Spænd rørforbindelsen forsvarligt fast.
 6. Rengør motoren for brændstofrester.
 7. Gentag proceduren for de resterende brændstofindsprøjtningensdyserør.

Vedligeholdelse af elektrisk system

Elektrisk system – Sikkerhed

- Frakobl batteriet, før maskinen repareres. Frakobl minuspolen først og pluspolen sidst. Tilslut pluspolen først og minuspolen sidst.
- Oplad batterier på et åbent sted med god ventilation, væk fra gnister og åben ild. Træk stikket til opladeren ud af stikkontakten, før du slutter den til eller kobler den fra batteriet. Brug beskyttelsesdragt og isoleret værktøj.

Kontrol af batteriets tilstand

Eftersynsinterval: For hver 50 timer

Vigtigt: Før der foretages svejsninger på maskinen, skal minuskablet frakobles batteriet for at forhindre, at det elektriske system beskadiges. Du skal også frakoble motoren, InfoCentret og maskinens betjeningsanordninger, før der foretages svejsninger på maskinen.

Bemærk: Polerne og hele batterikassen skal holdes rene, da et snavset batteri langsomt vil aflades. Batteriet rengøres ved at vaske hele kassen med en opløsning af tvekulsurt natron og vand. Skyl med rent vand. For at forebygge korrosion belægges batteriet og kabelforbindelserne med Grafo 112X-fedt (Toro delnr. 505-47) eller vaseline.

Opladning og tilslutning af batteriet

1. Lås operatørens konsolpanel op, og løft det op (Figur 48).

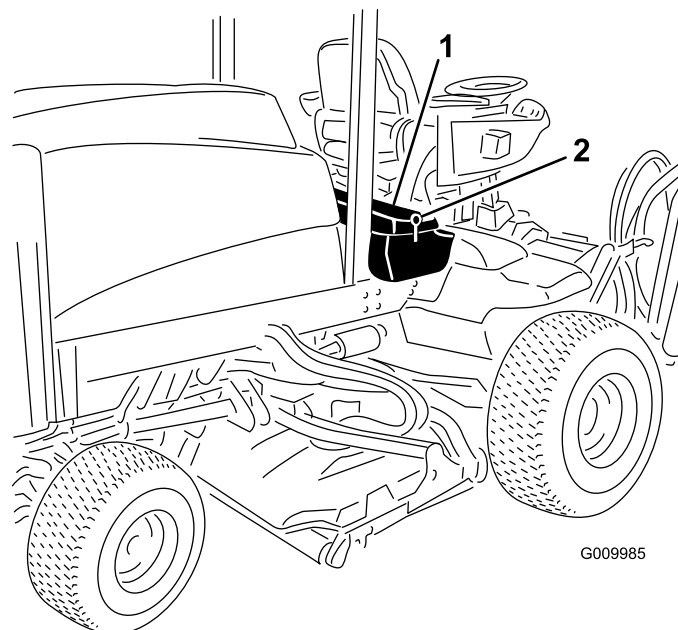

Figur 48

1. Operatørens konsolpanel
2. Lås

▲ FARE

Batterielektrolyt indeholder svovlsyre, der er dødbringende, hvis det indtages, og forårsager alvorlige forbrændinger.

- Drik ikke elektrolyt, og undgå kontakt med hud, øjne og tøj. Brug sikkerhedsbriller for at beskytte øjnene og gummihandsker for at beskytte hænderne.
- Fyld batteriet op på et sted, hvor der altid er rent vand i nærheden til at skylle huden med.

2. Fjern gummikappen fra pluspolen, og efterse batteriet.
3. Fjern minuskablet (sort) fra minuspolen (-) og pluskablet (rødt) fra pluspolen (+) på batteriet (Figur 49).

▲ ADVARSEL

Forkert batterikabelføring kan danne gnister og beskadige maskinen og kablerne. Gnister kan få batterigasserne til at eksplodere og medføre personskaade.

- Frakobl altid batteriets (sorte) minuskabel, før du frakobler det røde pluskabel.
- Tilslut altid batteriets røde pluskabel, før du tilslutter det sorte minuskabel.

⚠ ADVARSEL

Batteripoler eller metalværktøj kan kortslutte mod metaldele og forårsage gnister. Gnister kan få batterigasserne til at eksplodere og medføre personskade.

- Når batteriet skal fjernes eller monteres, må batteriets poler ikke berøre nogen metaldele på maskinen.
- Metalværktøj må ikke kortslutte mellem batteripolerne og maskinens metaldele.

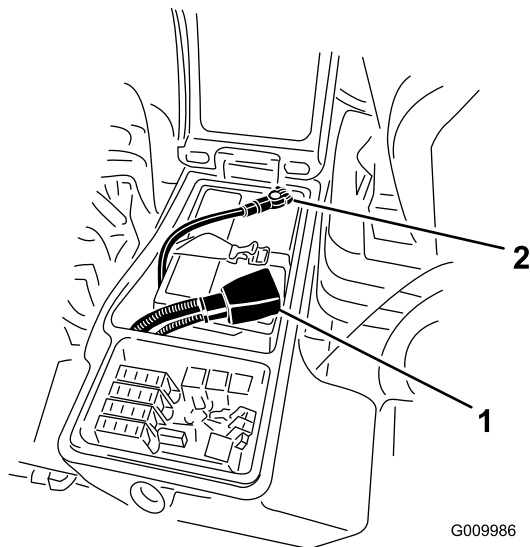

Figur 49

1. Positivt batterikabel 2. Negativt batterikabel

4. Slut en 3-4 A batterioplader til batteripolerne. Oplad batteriet ved 3-4 A i 4 til 8 timer.

⚠ ADVARSEL

Opladning af batteriet producerer gasser, der kan eksplodere.

Der må aldrig ryges i nærheden af batteriet, og gnister og åben ild skal holdes væk fra batteriet.

5. Når batteriet er opladet, tages opladeren ud af stikkontakten og frakobles batteripolerne.
6. Monter pluskablet (rødt) til pluspolen (+) og minuskablet (sort) til minuspolen (-) på batteriet (Figur 49).
7. Fastgør kablerne til polerne med bolte og møtrikker.

Bemærk: Sørg for, at pluspolen (+) sidder ordentligt fast på batteriet, og at kablet er

placeret tæt ind til batteriet. Kablet må ikke berøre batteridækslet.

8. Smør begge batteriforbindelser med Grafo 112X-fedt, delnr. 505-47, vaseline eller let fedt for at forhindre korrosion.
9. Skyd gummikappen hen over batteriets pluspol.
10. Luk konsolpanelet, og fastgør låsen.

Sikringernes placering

Sikringsblokken til maskinen er placeret i højre opbevaringskasse

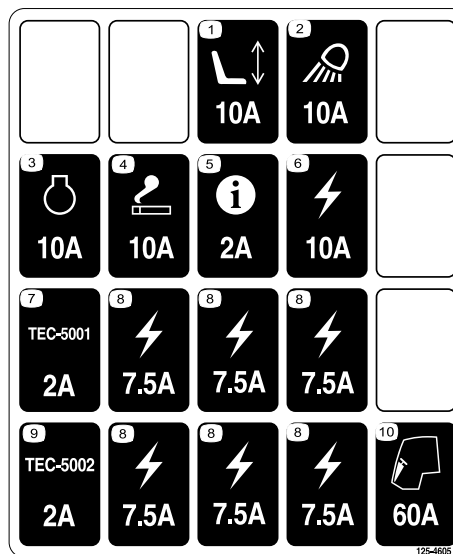

Figur 50

decal/125-4605

1. Løsn låsen til låget til højre opbevaringskasse, og løft låget (Figur 51) for at blottlægge sikringsblokken (Figur 52).

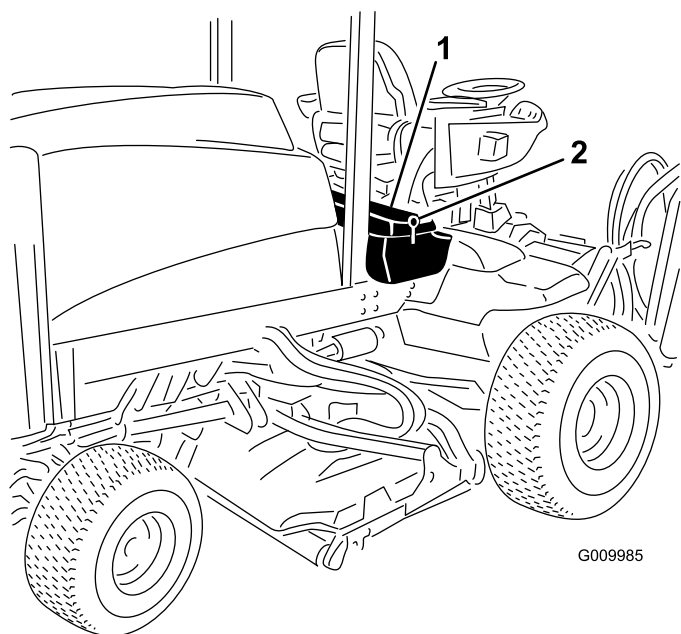

Figur 51

G009985

g009985

1. Lås
2. Højre opbevaringskasse

2. Udskift de(n) åbne sikring(er) efter behov (Figur 52).

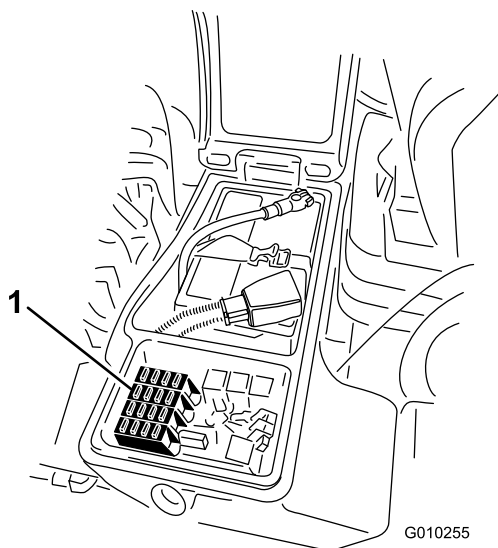

Figur 52

G010255

g010255

1. Sikringer

3. Luk låget til højre opbevaringskasse, og fastgør låget med låsen (Figur 51).

Vedligeholdelse af drivsystem

Kontrol for endeslør i planetdrevene

Eftersynsinterval: For hver 400 timer

Der må ikke være endeslør i planetdrevene/drivhjulene (dvs. at hjulene ikke bør kunne bevæges, når de trækkes eller skubbes i en retning parallelt med akslen).

1. Parker maskinen på en plan overflade, aktiver parkeringsbremsen, sænk plæneklipperskjoldene, sluk for motoren, og fjern nøglen.
2. Bloker baghjulene og hæв maskinens forende med donkræfte på forakslen/-rammen.

FARE

En maskine på en donkraft kan være ustabil og glide ned af donkraften, hvorved personer nedenunder den kan komme til skade.

- Start ikke motoren, mens maskinen står på en donkraft.
- Fjern altid nøglen fra tændingen, før maskinen forlades.
- Bloker hjulene, når maskinen løftes med en donkraft.
- Understøt maskinen med støttebukke.

3. Tag fat i ét af de forreste drivhjul, og skub/træk det hen mod og væk fra maskinen. Bemærk, om der er bevægelse.

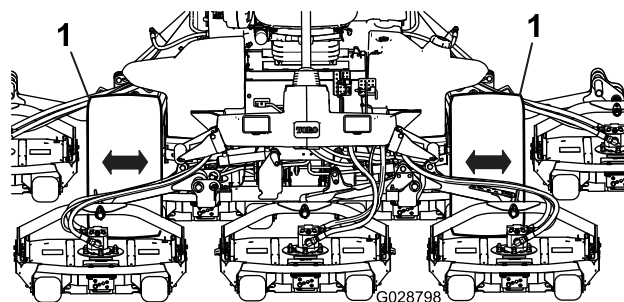

Figur 53

G028798

g028798

1. Forreste drivhjul

4. Gentag trin 3 for det andet drivhjul.
5. Hvis et relevant drivhjul bevæges, skal du kontakte Toro-forhandleren og få planetdrevet genbygget.

Kontrol af gearolien i planetdrevet

Eftersynsinterval: For hver 400 timer (kontroller, hvis du bemærker ekstern lækage).

For hver 400 timer

Anvend SAE 85W-140-gearolie af høj kvalitet til udskiftning.

1. Anbring maskinen på et plant underlag, og placer hjulet, således at den ene kontrolprop står i klokken 12-positionen, og den anden står i klokken 3-positionen (Figur 54).

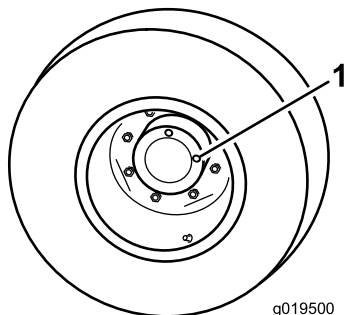

Figur 54

g019500

1. Kontrol-/aftapningsprop (2)
-
2. Fjern proppen i klokken 3-positionen (Figur 54). Der skal stå olie op til bunden af kontrolprophullet
 3. Hvis oliestanden er lav, skal proppen i klokken 12-positionen fjernes, og olie skal påfyldes, indtil den begynder at flyde ud af hullet i klokken 3-positionen.
 4. Sæt begge propper i.
 5. Gentag trin 1 til 4 på det modsatte planetdrev.

Udskiftning af gearolien i planetdrevet

Eftersynsinterval: Efter de første 200 timer

For hver 800 timer Eller en gang om året, alt efter hvad der indtræffer først.

Anvend SAE 85W-140-gearolie af høj kvalitet.

1. Når maskinen er parkeret på en plan flade, placeres et hjul, så en kontrolprop er i den lavest mulige position (klokken 6) (Figur 55).

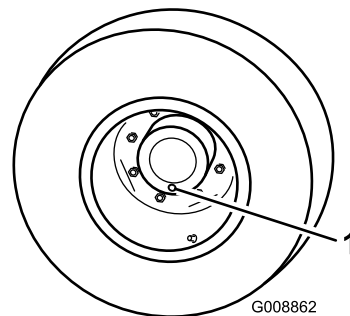

Figur 55

g008862

1. Kontrol-/aftapningsprop

2. Placer en drænbakke under planetnavet, fjern dækslet, og lad olien løbe ud.
3. Placer en drænbakke under bremsehuset, fjern aftapningsproppen og dræn for olie (Figur 56).

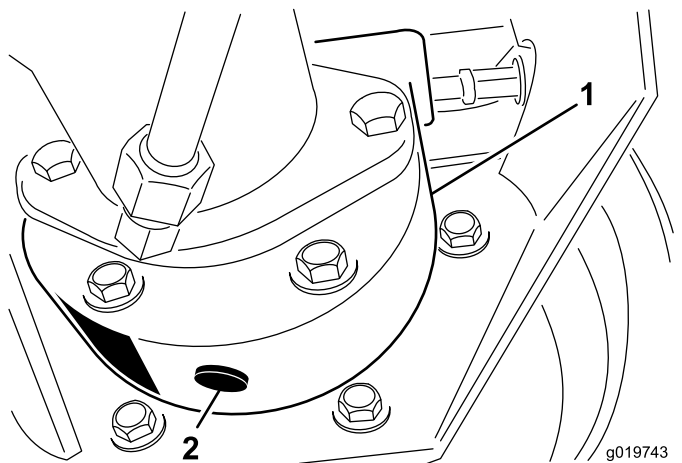

Figur 56

g019743

g019743

1. Bremsehus
2. Aftapningsskrue

4. Når begge steder er drænet helt for olie, skal du sætte proppen i bremsehuset.
5. Drej hjulet indtil det åbne prophul i planetdrevet er placeret i klokken 12-positionen.
6. Fyld langsomt planetdrevet med 0,65 liter SAE 85W-140-gearolie af høj kvalitet gennem det åbne hul.

Vigtigt: Hvis planetdrevet er fyldt op, inden der er fyldt 0,65 l olie på, skal du enten vente en time eller sætte proppen i og flytte maskinen cirka tre meter, så olien fordeles i bremsesystemet. Fjern derefter proppen, og hæld den resterende olie på.

7. Skru proppen i.
8. Gentag proceduren på modsatte planetgear/bremse.

Kontrol af bagaksel og gearkasse for lækager

Eftersynsinterval: Hver anvendelse eller dagligt

Efterse bagakslen og bagakslens gearkasse for lækager.

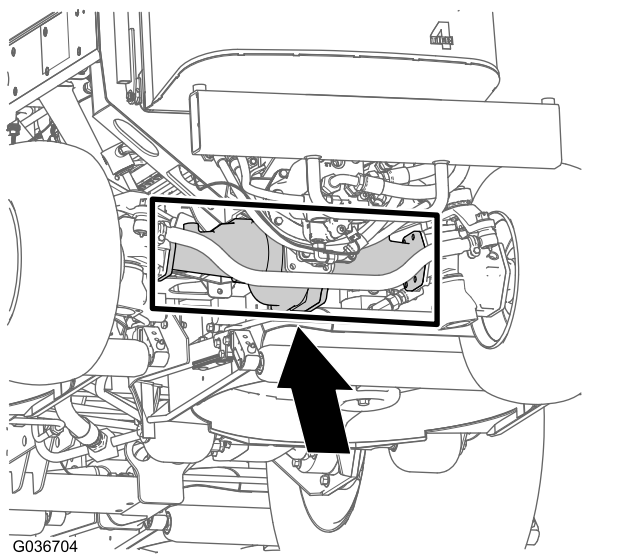

Figur 57

Kontrol af olien i bagakslen.

Eftersynsinterval: For hver 400 timer

Bagakslen er fyldt med SAE 85W-140 gearolie. Kapaciteten er 2,4 l. Kontroller dagligt for lækager.

1. Parker maskinen på en plan flade.
2. Fjern en kontrolprop fra én ende af akslen, og sørg for, at væskestanden når op til bunden af hullet (Figur 58).

Bemærk: Hvis oliestanden er lav, fjernes påfyldningsproppen, og der hældes tilstrækkelig olie på, til den når op til bunden af kontrolprophullerne.

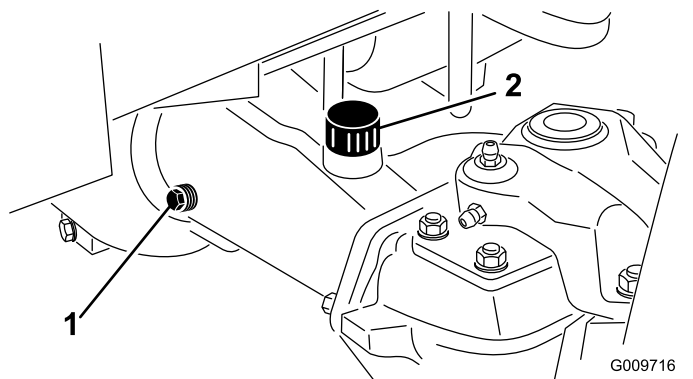

Figur 58

1. Kontrolprop
2. Påfyldningsprop

Skift af olien i bagakslen

Eftersynsinterval: Efter de første 200 timer

For hver 800 timer

Specifikation på smøremiddel: SAE 85W-140-gearolie af høj kvalitet

Akselkapacitet: 2,4 l

1. Parker maskinen på en plan flade.
2. Rengør området rundt om de tre aftapningspropper, en på hver ende og en i midten (Figur 59).

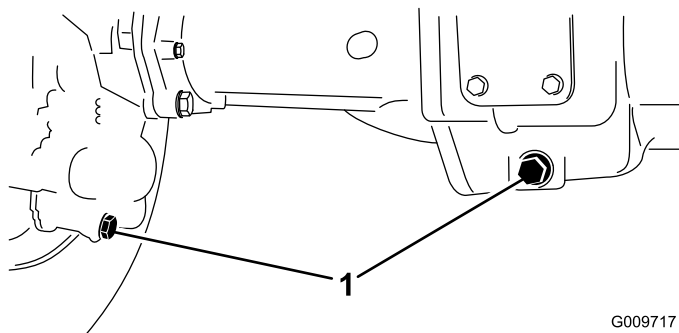

Figur 59

1. Aftapningsproppernes placering

3. Fjern propperne til kontrol af olieniveauet og hovedakslens udluftningsdæksel for at lette aftapning af gearolien.
4. Fjern aftapningspropperne, og lad gearolien løbe ned i bakkerne.
5. Skru propperne i.
6. Afmonter en kontrolprop, og fyld akslen med cirka 2,4 l 85W-140-gearolie, eller indtil olien når op til bunden af påfyldningshullet.
7. Skru kontrolproppen i.

Kontrol af olien i plæneklipperskjoldets bagaksel

Eftersynsinterval: For hver 400 timer

Bagakslen er fyldt med SAE 85W-140 gearolie. Kapaciteten er 0,5 liter. Kontroller dagligt for lækager.

1. Parker maskinen på en plan flade.
2. Fjern kontrol-/påfyldningsproppen fra venstre side af gearkassen og sørg for, at oliestanden når op til bunden af hullet (Figur 60).

Bemærk: Hvis oliestanden er lav, skal der hældes tilstrækkelig olie på, til at den når op til bunden af hullet.

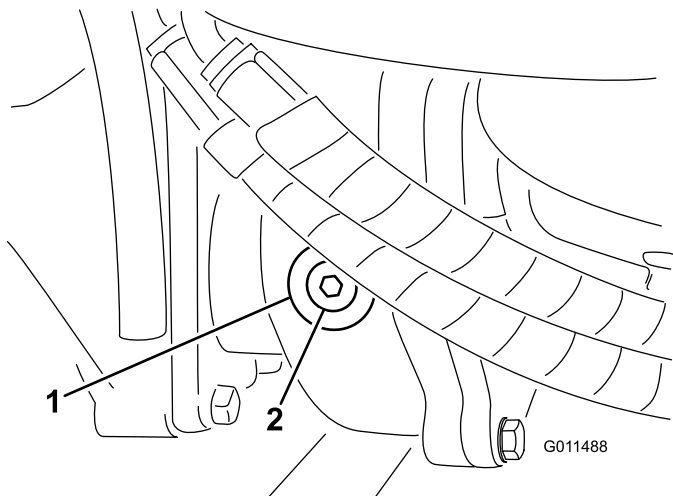

Figur 60

1. Gearkasse
2. Kontrol-/påfyldningsprop

Kontrol af baghjulenes spidsning

Eftersynsinterval: For hver 800 timer/Årlig (alt efter hvad der indtræffer først)

1. Mål afstanden fra midte til midte (i akselhøjden) på de styrende dæk, foran og bag akslen (Figur 61).

Bemærk: Målingen foran akslen skal være 3 mm mindre end målingen bag akslen.

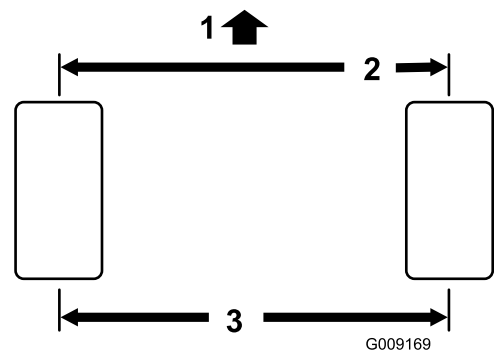

Figur 61

1. Maskinens forende
2. 3 mm mindre end målingen bag akslen
3. Afstand midte til midte

2. Du kan justere afstanden ved at fjerne låseclipsen og møtrikken fra hver forbindelsesstangs kugleled (Figur 62). Fjern forbindelsesstangens kugleled fra akselhusets holder.

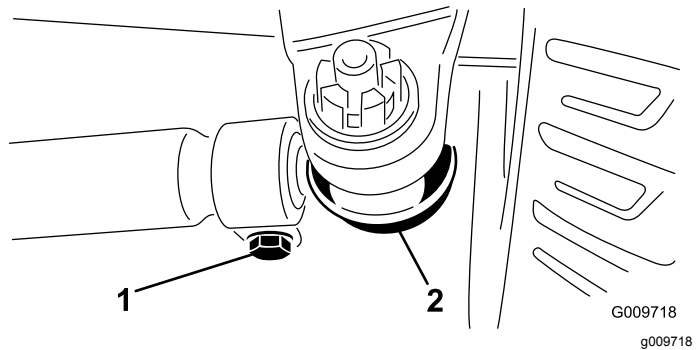

Figur 62

1. Forbindelsesstangens klemme
2. Forbindelsesstangens kugleled

3. Løsn klemmerne i hver ende af forbindelsesstængerne (Figur 62).
4. Drej det fritliggende kugleled én hel omgang indad eller udad, og stram klemmen i den løse ende af forbindelsesstangen.
5. Drej hele forbindelsesstangenheden i samme retning (indad eller udad) én hel omgang, og stram klemmen i den tilsluttede ende af forbindelsesstangen.
6. Monter kugleledet på akselhusets holder, stram møtrikken fingerstramt, og mål spidsningen.
7. Gentag om nødvendigt justeringen.
8. Stram møtrikken, og monter en ny låseclips, når justeringen er korrekt.

Vedligeholdelse af kølesystem

Kølesystem – Sikkerhed

- Indtagelse af motorkølevæske kan forårsage forgiftning. Opbevares utilgængeligt for børn og kæledyr.
- Udslip af varm kølevæske under tryk eller berøring af den varme køler og de omgivende dele kan forårsage alvorlige forbrændinger.
 - Lad altid motoren køle af i mindst 15 minutter, før kølerdækslet tages af.
 - Brug en klud, når kølerdækslet åbnes, og åbn det langsomt, så damp kan slippe ud.

Kontrol af kølesystemet

Eftersynsinterval: Hver anvendelse eller dagligt

Specifikation på kølevæsken: 50/50 blanding af vand og ethylenglycolfrostvæske

Kølesystemets kapacitet: 8,5 liter

1. Tag forsigtigt kølerdækslet af.

⚠ FORSIGTIG

Hvis motoren har kørt, kan varm kølevæske under tryk slippe ud og forårsage forbrændinger.

- Tag ikke kølerdækslet af, når motoren kører.
- Brug en klud, når kølerdækslet åbnes, og åbn det langsomt, så damp kan slippe ud.

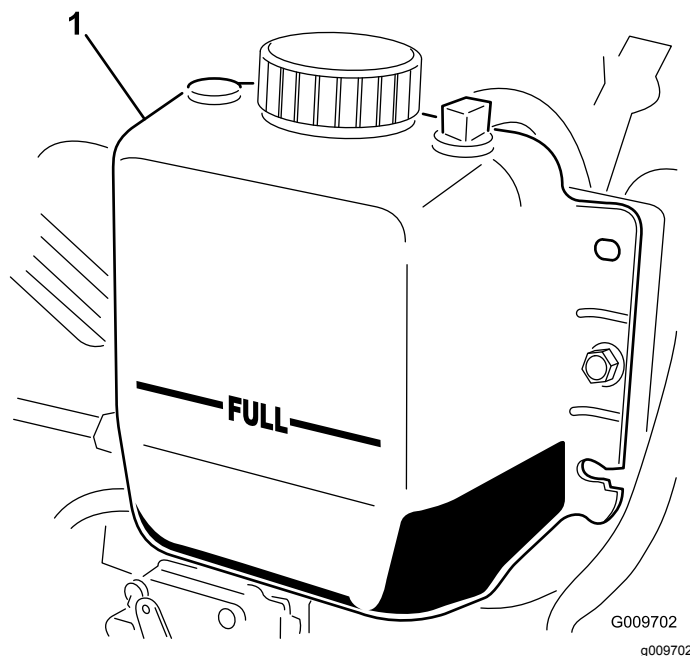

Figur 63

1. Ekspansionsbeholder

2. Kontroller kølevæskestanden i køleren. Køleren bør fyldes til toppen af påfyldningsstudsene, og ekspansionsbeholderen bør fyldes til FULL-mærket (Figur 63).
3. Hvis kølevæskestanden er lav, tilsættes en 50/50-blanding af vand og ethylenglycolfrostvæske. Brug ikke alkohol/methanol-baserede kølevæsker eller vand alene.
4. Monter kølerens dæksel og ekspansionsbeholderens dæksel.

Rensning af kølesystemet

Eftersynsinterval: Hver anvendelse eller dagligt—Fjern snavs fra motorområdet, oliekoøleren og koøleren.

Rengør dem oftere under snavsede forhold.

Denne maskine er udstyret med et hydraulisk drevet ventilatordrivsystem, som automatisk (eller manuelt) kører bagud for at reducere ophobning af snavs på oliekoøler/koøler og skærm. Denne funktion kan hjælpe med at reducere den tid, der skal bruges til at rengøre oliekoøler/koøler, men den mindsker ikke behovet for rutinemæssig rengøring. Det er stadig nødvendigt at foretage regelmæssig rengøring og eftersyn.

1. Åbn den bageste skærm (Figur 64).

Bemærk: Du kan afmontere skærmen ved at løfte hængselsstifterne af.

2. Rengør skærmen grundigt for alt snavs.

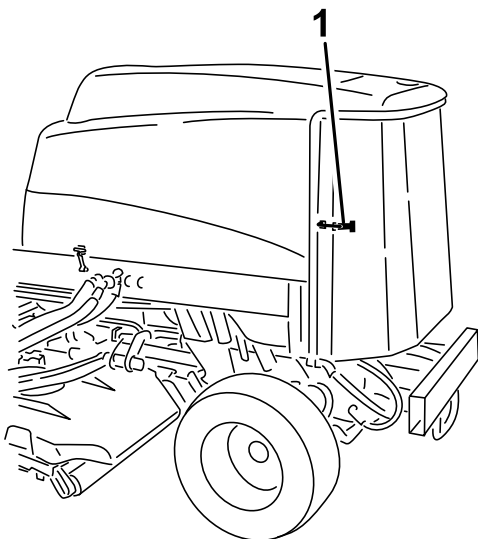

Figur 64

g198662

1. Bagskærmens låsehåndtag

3. Rengør begge sider af oliekoøleren og koøleren grundigt med trykluft (Figur 65).

Bemærk: Start fra forenden, og blæs snavs ud mod bagsiden. Rengør dernæst fra bagsiden, og blæs mod forenden. Gentag proceduren adskillige gange, indtil snavs og skidt er fjernet.

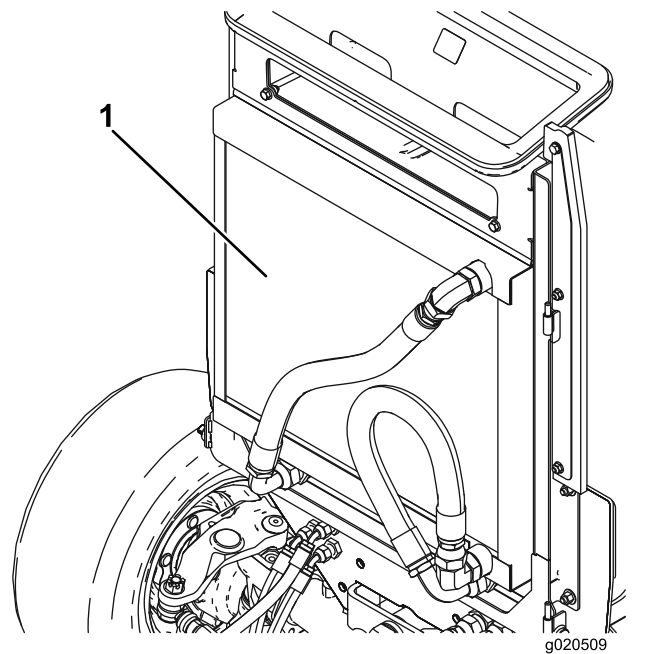

Figur 65

g020509

g020509

1. Oliekoøler/koøler

Vigtigt: Rengøring af oliekoøleren eller koøleren med vand medvirker til, at der for tidligt opstår korrosionsskader på komponenterne, og at der ophober sig snavs.

4. Luk bagskærmen, og fastgør den med låsen.

Vedligeholdelse af bremsere

Justering af driftsbremserne

Juster driftsbremserne, hvis bremsepedalen har mere end 25 mm fri vandring, eller når bremsene ikke virker effektivt. Fri vandring angiver den afstand, som bremsepedalen kan flyttes, før du mærker bremsemodstand.

1. Løsn låsen fra bremsepedalerne, så begge pedaler fungerer uafhængigt af hinanden.
2. Stram bremsene for at reducere bremsepedalernes frie vandring på følgende måde:
 - A. Løsn den forreste møtrik på bremsekablets gevind-ende (Figur 66).

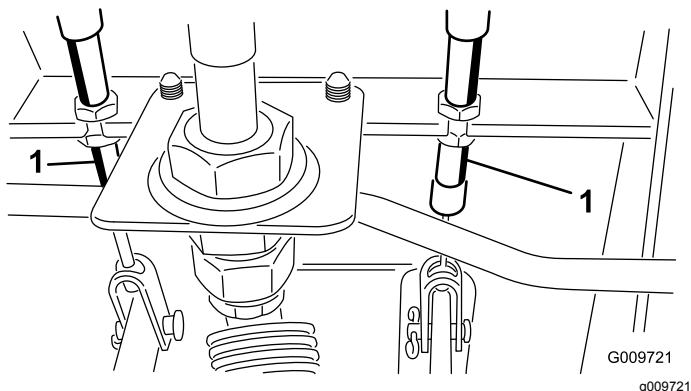

Figur 66

1. Bremsekabel

- B. Tilspænd den bageste møtrik for at flytte kablet bagud, indtil bremsepedalerne har 13 til 25 mm fri vandring.
- C. Tilspænd de forreste møtrikker, når bremsene er justeret korrekt.

Vedligeholdelse af remme

Serviceeftersyn af generatorremmen

Eftersynsinterval: For hver 100 timer

Med den korrekte remspænding opnås 10 mm afbøjning, når en belastning på 4,5 kg påføres remmen midtvejs mellem remskiverne.

Hvis afbøjningen ikke er 10 mm, skal generatorens monteringsbolte løsnes (Figur 67).

Bemærk: Øg eller mindsk generatorremmens spænding, og tilspænd boltene. Kontroller remmens afbøjning igen for at sikre, at stramningen er korrekt.

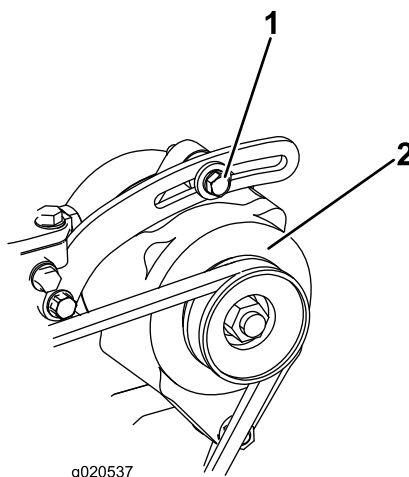

Figur 67

1. Monteringsbolt
2. Generator

Vedligeholdelse af hydrauliksystem

Hydrauliksystem – Sikkerhed

- Sørg for, at alle slanger og rør til hydraulikvæske er i god stand, og at alle hydrauliske forbindelser og fittings slutter tæt, før der sættes tryk på det hydrauliske system.
- Hold din krop og dine hænder væk fra splithulslækager eller dyser, der sprøjter højtrykshydraulikvæske ud.
- Brug pap eller papir til at finde eventuelle hydrauliklækager.
- Tag hele trykket af det hydrauliske system, før der udføres arbejde på det.
- Søg straks lægehjælp, hvis der sprøjtes væske ind under huden. Væske sprøjtet ind under huden skal fjernes kirurgisk inden for nogle få timer af en læge.

Kontrol af hydraulikvæskestanden

Eftersynsinterval: Hver anvendelse eller dagligt

Beholderen fyldes på fabrikken med ca. 28,4 liter hydraulikvæske af høj kvalitet. Kontroller hydraulikvæskestanden, før motoren startes første gang, og derefter dagligt. Følgende udskiftningsvæske anbefales:

Toro Premium All Season Hydraulic Fluid (Fås i spande med 19 liter eller tromler med 208 liter. Reservedelsnumrene kan findes i *reservedelskataloget* eller fås hos din Toro-forhandler).

Alternative væsker: Såfremt Toro-væsken ikke kan fås, kan man anvende andre **gængse, mineraloliebaserede** væsker, forudsat at de overholder alle følgende materialeegenskaber og branchespecifikationer. Spørg din olieleverandør, om olien overholder specifikationerne.

Bemærk: Toro påtager sig intet ansvar for skader forårsaget af forkerte erstatningsprodukter. Brug derfor kun produkter fra producenter med et godt omdømme, som står bag deres anbefaling.

Slidhæmmende hydraulikvæske med højt viskositetsindeks/lavt flydepunkt, ISO VG 46

Materialeegenskaber:

Viskositet, ASTM D445 cSt ved 40 °C: 44 til 48
cSt ved 100 °C: 7,9 til 9,1
140:160

Viskositetsindeks
ASTM D2270

Flydepunkt, ASTM D97 -37 °C til -45 °C

Branchespecifikationer:

Vickers I-286-S
(kvalitetsniveau), Vickers
M-2950-S (kvalitetsniveau),
Denison HF-0

Vigtigt: ISO VG 46 Multigrade-væsken har vist sig at give den optimale ydeevne under meget forskellige temperaturforhold. Til drift ved konstant høje omgivende temperaturer, 18 °C til 49 °C, kan ISO VG 68 hydraulikvæske give en bedre ydeevne.

Premium bionedbrydelig hydraulikvæske – Mobil EAL EnviroSyn 46H

Vigtigt: Mobil EAL EnviroSyn 46H er den eneste syntetiske bionedbrydelige væske godkendt af Toro. Væsken er kompatibel med elastomerne anvendt i Toro-hydrauliksystemer og egnet til en lang række temperaturforhold. Denne væske er kompatibel med traditionelle mineralolier, men til maksimal bionedbrydelighed og ydeevne skal hydrauliksystemet skylles grundigt igennem med traditionel væske. Væsken fås i beholdere med 19 l eller tromler med 208 l fra Mobil-forhandleren.

Vigtigt: Mange hydraulikvæsker er næsten farveløse, og det kan derfor være svært at få øje på lækager. Der fås et rødt farvetilsætningsstof til hydrauliksystemvæsken i 20 ml flasker. 1 flaske er nok til 15 til 22 l hydraulikvæske. Bestil delnr. 44-2500 fra din Toro-forhandler.

1. Parker maskinen på en plan overflade, aktiver parkeringsbremsen, sænk plæneklipperskjoldene, sluk for motoren, og fjern nøglen.
2. Kontroller hydraulikvæskestanden ([Figur 68](#)).

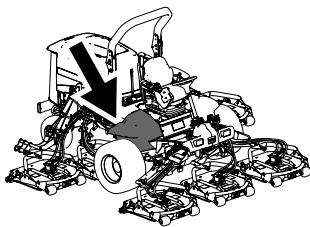

Udskiftning af hydraulikvæsken

Eftersynsinterval: For hver 800 timer

Hvis væsken bliver forurenset, skal du kontakte din Toro-forhandler, eftersom systemet skal skylles ud. Forurenset væske ser mælkeagtig eller sort ud sammenlignet med ren olie.

g198718

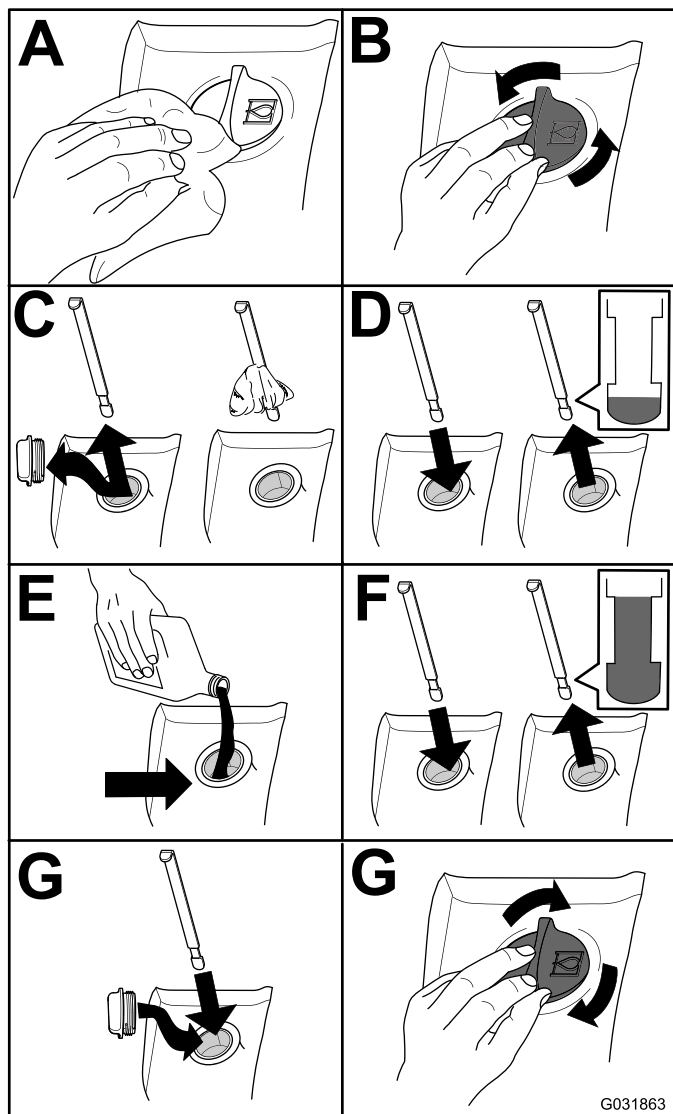

G031863

g031863

Figur 68

1. Parker maskinen på en plan overflade, aktiver parkeringsbremsen, sænk plæneklipperskjoldene, sluk for motoren, og fjern nøglen.
2. Løft motorhjelmen.
3. Frakobl returrøret fra beholderens bund, og lad hydraulikvæsken løbe ned i en stor dræningsbakke.
4. Monter slangen igen, når der ikke løber mere hydraulikvæske ud.
5. Fyld beholderen med hydraulikvæske. Se [Kontrol af hydraulikvæskestanden \(side 56\)](#).

Vigtigt: Brug kun de angivne hydraulikolier. Andre væsker kan beskadige systemet.

6. Sæt beholderens dæksel på.
7. Drej tændingsnøglen til positionen ON (Til) for at starte motoren. Brug alle de hydrauliske betjeningsanordninger til at fordele hydraulikvæsken gennem hele systemet, og kontroller, om der er lækager.
8. Drej tændingsnøglen til positionen OFF (Fra).
9. Kontroller væskenniveauet, og påfyld nok til at hæve niveauet til FULL-mærket på målepinden. **Fyld ikke for meget på.**

Udskiftning af hydraulikfiltrene

Eftersynsinterval: Efter de første 200 timer

For hver 800 timer

Brug Toro-filtre med delnr. 94-2621 til den bageste del af maskinen (plæneklipperskjoldene) og delnr. 75-1310 til den forreste (lade) del af maskinen.

Vigtigt: Brug af andre filtertyper kan gøre garantien på visse komponenter ugyldig.

1. Vip førersædet for at få adgang til plæneklipperens trykfilter. Se [Adgang til det hydrauliske løfterum \(side 39\)](#)

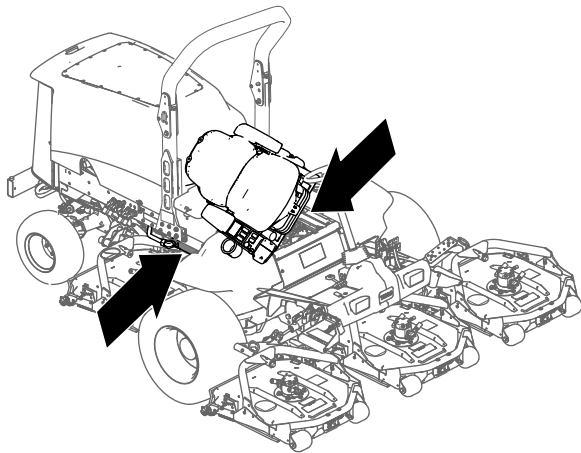

Figur 69

g201858

2. Udskift ladehydraulikfilteret ved det hydrauliske løfterum som vist i [Figur 70](#).

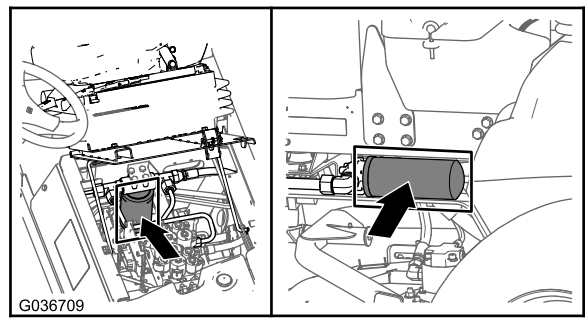

G036709

g036709

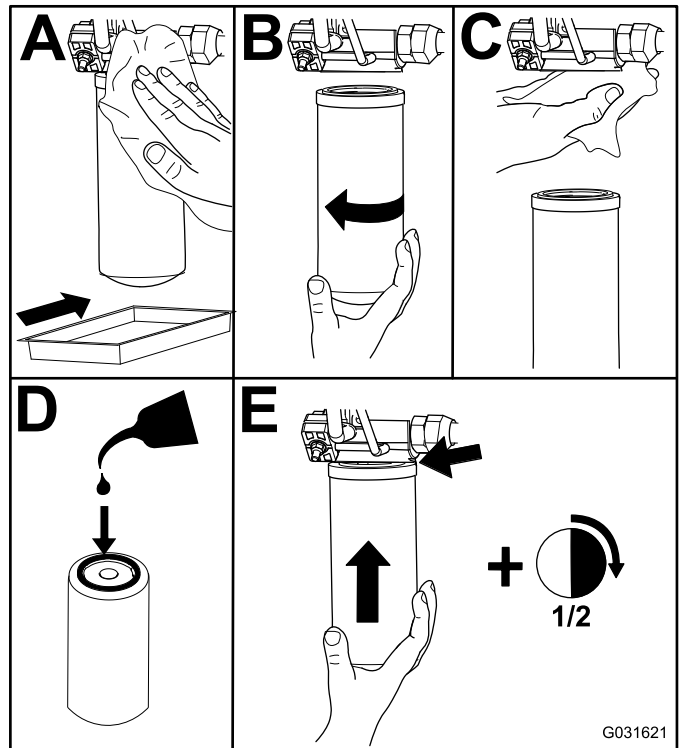

Figur 70

G031621

g031621

3. Sænk og fastgør førersædet.
4. Udskift returfilteret på højre side af maskinen ([Figur 70](#)).
5. Start motoren, og lad den køre i ca. to minutter for at lukke luft ud af systemet. Sluk motoren, og kontroller, om der er lækager.

Kontrol af hydraulikrør og -slanger

Eftersynsinterval: Hver anvendelse eller dagligt

Efterse dagligt hydraulikrør og -slanger for lækager, bøjede rør, løse monteringsholdere, slid, løse fittings, forringelser på grund af vejrlig og kemisk forringelse. Foretag alle nødvendige reparationer, før maskinen betjenes.

Vedligeholdelse af plæneklipperskjoldet

Afmontering af plæneklipperskjoldene

1. Parker maskinen på en plan overflade, aktiver parkeringsbremsen, sænk plæneklipperskjoldene, sluk for motoren, og fjern nøglen.
2. Frakobl og fjern hydraulikmotoren fra klipperskjoldet (Figur 71). Tildæk spindlens top for at forhindre kontaminering.

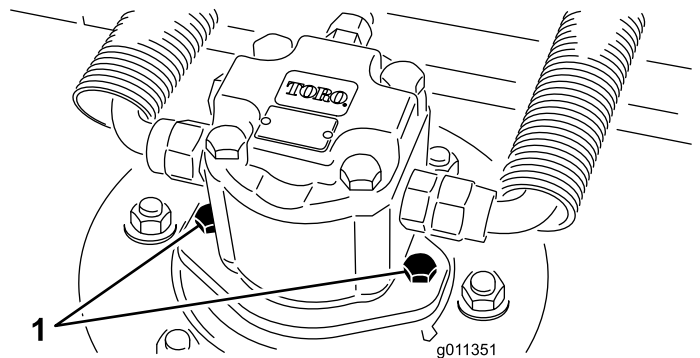

Figur 71

1. Motormonteringsskruer

3. Fjern ringstiften (Groundsmaster 4500-maskiner) eller låsemøtrikken (Groundsmaster 4700-maskiner), der fastgør klipperskjoldets bæreramme til løftearmens drejetap (Figur 72).

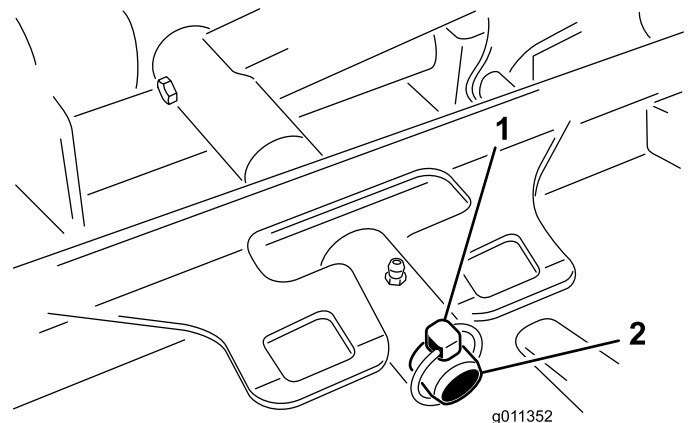

Figur 72

1. Ringstift
2. Løftearmens drejetap

4. Rul klipperskjoldet væk fra maskinen.

Montering af plæneklipper-skjoldene

1. Anbring plæneklipperskjoldet foran maskinen.
2. Skyd skjoldets bæreramme over på løftearmens drejetap (Figur 72). Fastgør skjoldet til tappen med ringstiften (Groundsmaster 4500-maskiner) eller låsemøtrikken (Groundsmaster 4700-maskiner).
3. Installer hydraulikmotoren på klipperskjoldet (Figur 71). Sørg for, at O-ringen er på plads og ikke beskadiget.
4. Indfedt spindlen.

Serviceeftersyn af frontrullen

Efterse frontrullen for slitage, overdreven slingren, eller om den binder. Reparer eller udskift rullen eller komponenterne, hvis disse problemer er til stede.

Afmontering af frontrullen

1. Fjern rullemonteringsbolten (Figur 73).
2. Indsæt uddriveren gennem enden af rullehuset, og driv det modsat siddende leje ud ved at slå let forskellige steder på den modsatte side af lejets inderste løbering. En kant på 1,5 mm af den inderste løbering bør være blotlagt.

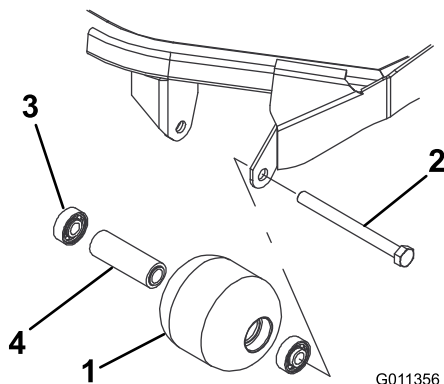

Figur 73

- | | |
|-------------------|----------------------|
| 1. Frontrulle | 3. Leje |
| 2. Monteringsbolt | 4. Lejeafstandsklods |

3. Skub det andet leje ud i pressen.
4. Efterse rullehuset, lejerne og lejeafstandsklods for skader (Figur 73). Udskift beskadigede komponenter, og saml igen.

Montering af frontrullen

1. Tryk det første leje ind i rullehuset (Figur 73). Tryk kun på den yderste løbering eller lige meget på den inderste og den yderste løbering.
 2. Indsæt afstandsklods (Figur 73)
 3. Tryk det andet leje ind i rullehuset (Figur 73), idet du trykker lige meget på den inderste og den yderste løbering, indtil den inderste løbering berører afstandsklods.
 4. Monter rullesamlingen i skjoldrammen.
 5. Kontroller, at der er en afstand på højst 1,5 mm mellem rullesamlingen og rullemonteringsbeslagene på skjoldrammen. Hvis afstanden er over 1,5 mm, skal du montere nok spændeskiver med en diameter på $\frac{5}{8}$ tommer til at opfange slækket.
- Vigtigt:** Fastgørelse af rullesamlingen med en afstand, der er større end 1,5 mm, skaber en sidebelastning på lejet og kan føre til for tidligt lejesvigt
6. Tilspænd monteringsbolten til 108 N·m.

Vedligeholdelse af skæreknivene

Skæreknivssikkerhed

En slidt eller beskadiget skærekniv kan gå itu, og et stykke af den kan blive kastet mod dig eller omkringstående, hvilket kan forårsage alvorlige eller livsfarlige kvæstelser.

- Efterse jævnligt skærekniven for slid og skader.
- Vær forsigtig, når du efterser knivene. Pak skæreknivene ind, eller bær handsker, og vær forsigtig når du efterser skæreknivene. Du må kun udskifte eller slibe skæreknivene. De må aldrig rettes ud eller svejses.
- På maskiner med mange skæreknive skal du være meget forsigtig, da én skæreknivs rotation kan få andre skæreknive til at rotere.

Serviceeftersyn af skæreknivsniveauet

Plæneklipperskjoldet er forindstillet fra fabrikken til en klippehøjde på 5 cm og en skæreknivhældning på 7,9 mm. Venstre og højre højder er også forindstillet til inden for $\pm 0,7$ mm fra hinanden.

Plæneklipperskjoldet er designet til at modstå knivstød uden deformation af kammeret. Hvis du rammer en fast genstand, skal du efterse skærekniven for skader og sørge for, at skæreknivsniveauet er nøjagtigt.

Eftersyn af skæreknivsniveauet

1. Fjern hydraulikmotoren fra plæneklipperskjoldet, og fjern plæneklipperskjoldet fra maskinen.
2. Anvend et hejseapparat (eller mindst to personer), og anbring plæneklipperskjoldet på et fladt bord.
3. Markér den ene ende af skærekniven med en malerpen eller filtpen. Brug denne ende af skærekniven til at kontrollere alle højder.
4. Anbring skæret på den afmærkede ende af skærekniven på kl. 12 (lige ud i klipperetningen) (Figur 74), og mål højden fra bordet til skæreknivens skær.

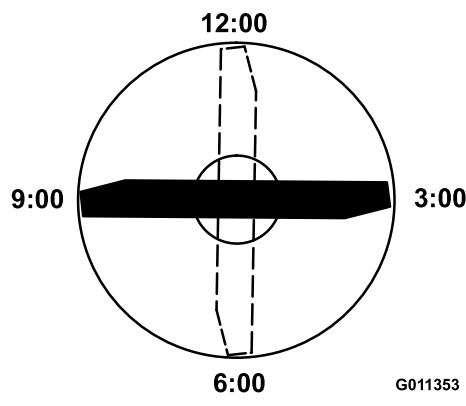

Figur 74

G011353

g011353

5. Drej skæreknivens afmærkede ende til kl. 3 og kl. 9 (Figur 74), og mål højderne.
6. Sammenlign højden målt kl. 12 med indstillingen for klippehøjden. Den bør være inden for 0,7 mm. Kl. 3- og kl. 9-højderne bør være 1,6-6,0 mm højere end kl. 12-indstillingen og inden for 2,2 mm fra hinanden.

Fortsæt til [Justering af skæreknivsniveauet \(side 61\)](#), hvis en af disse målinger ikke er inden for specifikationerne.

Justering af skæreknivsniveauet

Begynd med justeringen foran (skift ét beslag ad gangen).

1. Fjern klippehøjdebeslaget (foran, venstre eller højre) fra skjoldrammen (Figur 75).
2. Juster afstandsstykkerne på 1,5 mm og/eller afstandsstykkerne på 0,7 mm mellem skjoldrammen og beslaget for at opnå den ønskede højdeindstilling (Figur 75).

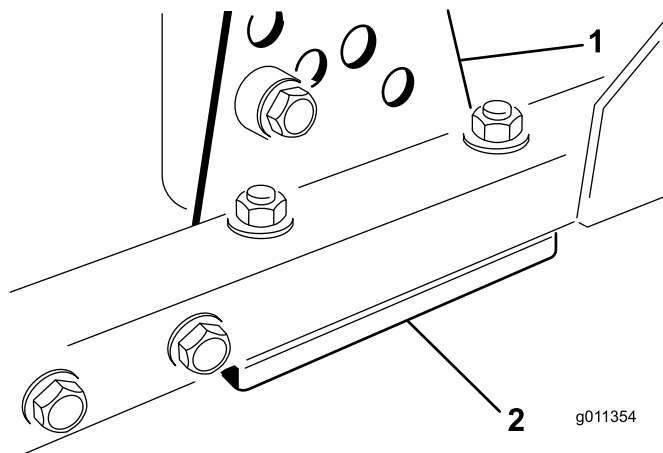

Figur 75

g011354

g011354

1. Klippehøjdebeslag
2. Afstandsstykker

3. Monter klippehøjdebeslaget på skjoldrammen med de resterende afstandsstykker samlet under klippehøjdebeslaget.

4. Fastgør unbrakbolten/afstandsklodsen og flangemøtrikken.

Bemærk: Unbrakbolten/afstandsstykket holdes sammen med gevindlåseklæbemiddel for at forhindre afstandsstykket i at falde ned i skjoldrammen.

5. Kontroller kl. 12-højden, og juster igen om nødvendigt.
6. Afgør, om kun et eller begge (højre og venstre) klippehøjdebeslag skal justeres.

Bemærk: Hvis kl. 3- eller kl. 9-siden er 1,6-6,0 mm højere end den nye fronthøjde, er justering ikke nødvendig for den side. Juster den anden side til $\pm 2,2$ mm af den korrekte side.

7. Juster højre og/eller venstre klippehøjdebeslag ved at gentage trin 1 til og med 4.
8. Fastgør brædeboltene og flangemøtrikkerne.
9. Kontroller kl. 12-, 3- og 9-højderne.

Afmontering og montering af plæneklipperens skærekniv(e)

Udskift skærekniven, hvis den rammer en massiv genstand, er ude af balance, eller hvis den er bøjet. Brug altid originale Toro-knive ved udskiftning for at sikre sikkerheden og en optimal ydelse.

1. Parker maskinen på en plan overflade, hævet plæneklipperskjoldet til øverste position, aktiver parkeringsbremsen, sluk motoren, og tag nøglen ud.

Bemærk: Understøt plæneklipperskjoldet, så det ikke kan falde ned ved et uheld.

2. Tag fat i enden af skærekniven med en klud eller en tyk handske.
3. Fjern knivbolten, antiskalperingsskålen og skærekniven fra spindelakslen (Figur 76).

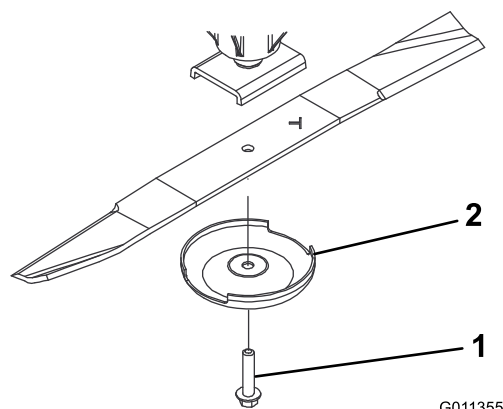

Figur 76

1. Skæreknivsbolt
2. Antiskalperingsskål

4. Monter skærekniven, antiskalperingsskålen og skæreknivsbolten, og spænd skæreknivsbolten til 115 til 149 N·m.

Vigtigt: Den buede del af skærekniven skal pege mod indersiden af plæneklipperskjoldet for at sikre en god klipping.

Bemærk: Hvis du rammer et fremmedlegeme, skal alle møtrikker på spindelremskiverne spændes til 115 til 149 N·m.

Eftersyn og slibning af plæneklipperens skærekniv(e)

To områder skal tages i betragtning ved kontrol og eftersyn af plæneklipperens skæreknive: seglen og skæret. Både skærene og seglen – som er den del, der vender opad, modsat skæret – bidrager til en klipping af god kvalitet. Seglen er vigtig, fordi den løfter græsset lige op, hvilket giver en jævn klipping. Seglen slides dog gradvist ned under drift. Efterhånden som seglen slides ned, forringes klippekvaliteten, selvom skærene er skarpe. Knivens skær skal være skarpt, så græsset skæres af snarere end rives af. Et sløvt skær viser sig ved, at græssets spidser ser brune og sønderrevne ud. Slib skærene for at rette op på denne tilstand.

1. Parker maskinen på en plan overflade, hævet plæneklipperskjoldene, aktiver parkeringsbremsen, sæt traktionspedalen i positionen NEUTRAL, sæt kraftudtagshåndtaget i positionen OFF (Fra), sluk motoren, og tag nøglen ud.
2. Undersøg omhyggeligt skæreknivens skær, især der hvor den flade side og den buede side mødes (Figur 77).

Bemærk: Da sand og slibematerialer kan slide det metal, der forbinder den flade og den buede del af skærekniven, væk, skal skærekniven kontrolleres, før plæneklipperen anvendes. Hvis der opdages tegn på slitage (Figur 77), skal kniven udskiftes.

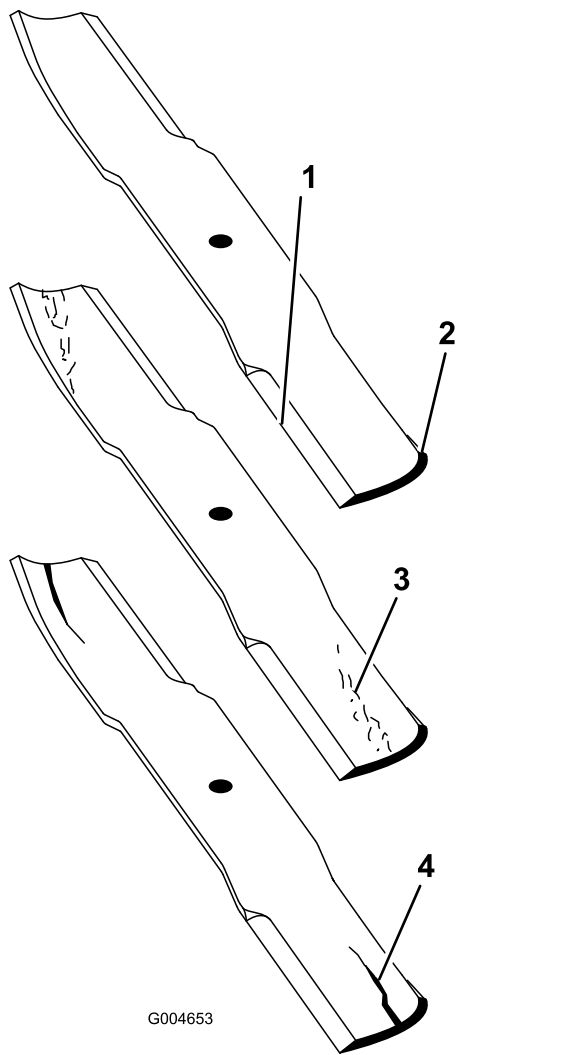

Figur 77

- | | |
|----------------|-------------------------------|
| 1. Skærekant | 3. Antydning af slitage/revne |
| 2. Buet område | 4. Revne |

- Undersøg alle skæreknivenes skær og slib skærene, hvis de er sløve eller hakkede (Figur 77).

Bemærk: Slib kun toppen af skæret, og bevar den oprindelige klippevinkel for at sikre skarpheden (Figur 78). Skærekniven bevarer balancen, hvis der fjernes samme mængde metal på begge skær.

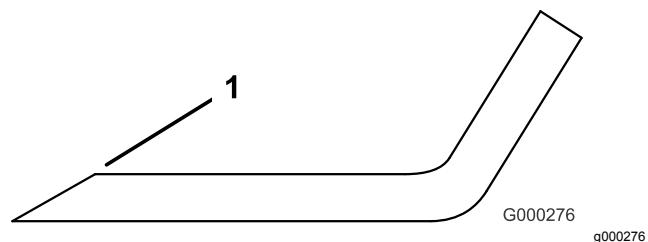

Figur 78

- Slib i den oprindelige vinkel.

Bemærk: Fjern skæreknivene, og slib dem på en slibemaskine. Når du har slebet skærene, skal kniven monteres igen sammen med antiskalperingskoppen og knivbolten. Se [Afmontering og montering af plæneklipperens skærekniv\(e\)](#) (side 62).

Opbevaring

Klargøring til sæsonopbevaring

Traktionsenhed

1. Rengør traktionsenheden, plæneklipperskjolde og motoren grundigt.
2. Kontroller dæktrykket. Se [Kontrol af dæktrykket \(side 24\)](#).
3. Kontroller, at der ikke er nogen fastspændingsanordninger, som sidder løse, og efterspænd dem om nødvendigt.
4. Smør alle fittings og drejepunkter med fedt eller olie. Tør overskydende smøremiddel af.
5. Slib let med sandpapir, og benyt pletreparationslak på lakerede områder, som er blevet ridsede, har været udsat for stenslag eller har rustpletter. Reparer eventuelle buler i metalkarosseriet.
6. Udfør service på batteriet og kablerne som beskrevet herunder:
 - A. Fjern batteriklemmerne fra batteripolerne.
 - B. Rengør batteriet, klemmerne og polerne med en stålbørste og en opløsning med tvekulsurt natron.
 - C. For at forebygge korrosion skal batteriets poler og kabelforbindelserne smøres med Grafo 112X-fedt (Toro delnr. 505-47) eller vaseline.
 - D. Genoplad langsomt batteriet hver 60. dag i 24 timer for at forhindre blyulfatering af batteriet.
7. Kobl transportlåsene til (kun Groundsmaster 4700-D-maskiner).

Motor

1. Aftap motorolien fra oliesumpen, og udskift bundproppen.
2. Fjern og bortskaf oliefilteret. Sæt et nyt oliefilter i.
3. Fyld oliesumpen med motorolie.
4. Start motoren, og lad den køre i tomgang i ca. 2 minutter.
5. Sluk derefter motoren.
6. Skyl brændstoftanken med frisk, rent dieselbrændstof.

7. Spænd alle brændstofs-systemfittings igen.
8. Rengør og efterse luftfilterenheden grundigt.
9. Forsegl luftfilterindtaget og udstødningsåbningen med vejrbestandig tape.
10. Kontroller frostvæskebeskyttelsen, og påfyld en 50/50-opløsning af vand og ethylenglycol-frostvæske i henhold til den forventede minimumstemperatur i dit område.

Plæneklipperskjold

Hvis plæneklipperskjoldene er adskilt fra traktionsenheden i længere tid, skal du montere en spindelprop i spindlernes top for at beskytte spindlerne mod støv og vand.

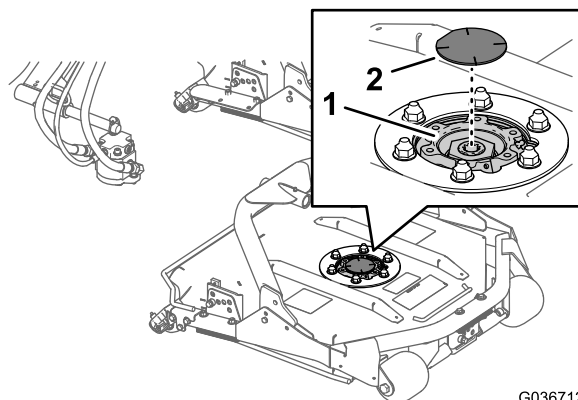

G036712
g036712

Figur 79

1. Spindelprop
2. Spindelkædehjul

Bemærkninger:

Bemærkninger:

Europæisk erklæring om beskyttelse af privatlivets fred

De oplysninger, som Toro indsamler

Toro Warranty Company (Toro) respekterer dit privatliv. For at vi kan behandle dit garantikrav og kontakte dig i tilfælde af en produkttilbagekaldelse, beder vi dig dele visse oplysninger med os, enten direkte eller gennem din lokale Toro-virksomhed eller -forhandler.

Toros garantisystem hostes på servere i USA, hvor love om beskyttelse af privatlivets fred muligvis ikke yder samme beskyttelse, som gælder i dit land.

VED AT DELE DINE PERSONLIGE OPLYSNINGER MED OS GIVER DU DIT SAMTYKKE TIL BEHANDLING AF DINE PERSONLIGE OPLYSNINGER SOM BESKREVET I DENNE ERKLÆRING OM BESKYTTELSE AF PRIVATLIVETS FRED.

Toros brug af oplysninger

Toro kan bruge dine personlige oplysninger til at behandle garantikrav og kontakte dig i tilfælde af en produkttilbagekaldelse og til ethvert andet formål, som vi informerer dig om. Toro kan dele dine oplysninger med Toros søsterselskaber, forhandlere eller andre forretningspartnere i forbindelse med enhver af disse aktiviteter. Vi sælger ikke dine personlige oplysninger til andre virksomheder. Vi forbeholder os retten til at offentliggøre personlige oplysninger for at kunne overholde gældende lovgivning og efter anmodning fra relevante myndigheder med henblik på at kunne betjene vores systemer korrekt eller af hensyn til vores egen eller brugerens beskyttelse.

Opbevaring af dine personlige oplysninger

Vi opbevarer dine personlige oplysninger, så længe vi har behov for dem, til de formål, som de oprindeligt blev indsamlet til, eller til andre legitime formål (som f.eks. overholdelse af regler) eller som påkrævet af gældende lovgivning.

Toros forpligtelse i forbindelse med sikkerheden af dine personlige oplysninger

Vi tager rimelige forholdsregler for at beskytte sikkerheden af dine personlige oplysninger. Vi tager også forholdsregler for at opretholde nøjagtigheden og aktualiteten af personlige oplysninger.

Adgang til og korrigerende af dine personlige oplysninger

Hvis du gerne vil gennemse eller ændre dine personlige oplysninger, kan du kontakte os pr. e-mail på legal@toro.com.

Forbrugerlovgivning i Australien

Forbrugere i Australien kan finde nærmere oplysninger om forbrugerlovgivningen i Australien i kassen eller hos den lokale Toro-forhandler.



Toros garanti

To års begrænset garanti

Fejl og produkter, der er dækket

The Toro Company og dets søsterselskab, Toro Warranty Company, garanterer i fællesskab i henhold til en aftale mellem dem, at dit Toro-produkt ("produktet") er frit for materialefejl og fejl i den håndværksmæssige udførelse i to år eller 1500 driftstimer*, hvad end der måtte indtræde først. Denne garanti gælder for alle produkter med undtagelse af dybdeklufere (se de separate garantierklæringer for disse produkter). Hvis der forekommer en fejl, som er dækket af garantien, vil vi reparere produktet uden omkostninger for dig. Dette inkluderer fejldiagnose, arbejds løn, reservedele og transport. Denne garanti træder i kraft på den dato, produktet leveres til den person, som oprindeligt køber det i detailledet. * Produkt udstyret med timetæller.

Sådan får du udført service, der er dækket af garantien

Det påhviler dig at underrette produktforhandleren eller den autoriserede produktforhandler, som du har købt produktet hos, så snart du tror, der er opstået en fejl, som er dækket af garantien. Hvis du har brug for hjælp til at finde frem til en produktforhandler eller en autoriseret forhandler, eller hvis du har spørgsmål vedrørende dine rettigheder eller ansvar i henhold til garantien, kan du kontakte os her:

Toro Commercial Products Service Department
Toro Warranty Company
8111 Lyndale Avenue South
Bloomington, MN 55420-1196, USA
+1-952-888-8801 eller +1-800-952-2740
E-mail: commercial.warranty@toro.com

Ejerens ansvar

Du er som ejer af produktet ansvarlig for at udføre den vedligeholdelse og de justeringer, som er nødvendige i henhold til din *betjeningsvejledning*. Hvis du ikke udfører den nødvendige vedligeholdelse og de nødvendige justeringer, kan dette danne grundlag for at afvise en reklamation i henhold til garantien.

Genstande og fejl, der ikke er dækket

Det er ikke alle produktfejl eller funktionsfejl, der måtte opstå i garantiperioden, som udgør materialefejl eller fejl i den håndværksmæssige udførelse. Denne garanti dækker ikke følgende:

- Produktfejl, som er en følge af brug af ikke-originale Toro-reservedele eller af installation og brug af ekstra eller modificeret eller ikke-originalt Toro-tilbehør og -produkter. Der kan medfølge en separat garantierklæring fra producenten af sådanne enheder.
- Produktfejl, som er en følge af manglende udførelse af anbefalet vedligeholdelse og/eller justeringer. Undladelse af at udføre korrekt vedligeholdelse af Toro-produkterne i henhold til skemaet over anbefalet vedligeholdelse i *betjeningsvejledningen* kan danne grundlag for afvisning af et garantikrav.
- Produktfejl, der stammer fra brug af produktet på ødelæggende, uagtsom eller hensynsløs vis.
- Reservedele, som forbruges ved brug, medmindre de skønnes at være defekte. Eksempler på reservedele, som forbruges eller opbruges under normal betjening af produktet omfatter, men er ikke begrænset til, bremseklodser og -belægninger, koblingsbelægninger, skæreknive, knivcylindre, ruller og lejer (forseglede eller smørbare), bundknive, tændrør, styrehjul, lejer, dæk, filtre, remme samt visse sprøjtekomponenter såsom membraner, dyser og kontraventiler osv.
- Fejl, der forårsages af eksterne forhold. Forhold, der anses for at være eksterne forhold, omfatter, men er ikke begrænset til, vejret, opbevaringsforhold, forurening, brug af ikke-godkendte brændstoffer, kølervæsker, smøremidler, tilsætningsstoffer, gødningsmidler, vand eller kemikalier osv.
- Funktions- eller driftsfejl forårsaget af brændstoffer (f.eks. benzin, diesel eller biodiesel), der ikke overholder deres respektive branchestandarder.

Andre lande end USA og Canada

Kunder, som har købt Toro-produkter, der er eksporteret fra USA eller Canada, skal kontakte deres Toro-forhandler for at få en garantipolice, som gælder for deres land, provins eller stat. Såfremt du af en eller anden grund er utilfreds med din forhandlers service eller har problemer med at få oplysninger om garantien, bedes du kontakte Toro-importøren.

- Normal støj, vibration, slid og ælde samt forringelse.
- Normalt slid omfatter, men er ikke begrænset til, beskadigelse af sæder som følge af slitage eller afslidning, slid på malede overflader, ridsede mærkater eller vinduer osv.

Reservedele

Reservedele, der planmæssigt skal udskiftet i forbindelse med nødvendig vedligeholdelse, er kun dækket af garantien i tidsrummet frem til det planmæssige tidspunkt for udskiftning af den pågældende reservedel. Reservedele, der udskiftes i henhold til denne garanti, er dækket af garantien i den originale produktgarantis løbetid og bliver Toros ejendom. Toro træffer endelig beslutning om, hvorvidt en reservedel eller en samlet enhed skal repareres eller udskiftes. Toro har ret til at bruge fabriksreoverede reservedele til reparationer, der er dækket af garantien.

Garanti på dybdeaflednings- og litium-ion-batterier:

Dybdeaflednings- og litium-ion-batterier kan levere et samlet, specificeret antal kilowatttimer i løbet af deres levetid. Brugs-, opladnings- og vedligeholdelsesteknikker kan forlænge eller forkorte den samlede batterilevetid. I takt med at batterierne i dette produkt forbruges, vil mængden af nyttigt arbejde mellem opladningsintervaller langsomt formindskes, indtil batteriet er helt faldt. Udskiftning af slidte batterier som følge af normalt forbrug påhviler ejeren af produktet. Det kan være nødvendigt at udskifte batterier under produktets normale garantiperiode for ejerens regning. Bemærk: (kun litium-ion-batteri): Et litium-ion-batteri har en garanti, der kun dækker delen og dækker forholdsmæssigt, med start i år 3 til år 5 baseret på driftstiden og de brugte kilowatttimer. Der findes flere oplysninger i *betjeningsvejledningen*.

Omkostninger til vedligeholdelse afholdes af ejeren

Motorjustering, smøring, rengøring og polering, udskiftning af filtre, kølervæske og udførelse af anbefalet vedligeholdelse er eksempler på normal service, som Toro-produkter kræver, og omkostninger i forbindelse hermed afholdes af ejeren.

Generelle betingelser

Det eneste retsmiddel, du har til rådighed i henhold til nærværende garanti, er reparation hos en autoriseret Toro-forhandler.

Hverken The Toro Company eller Toro Warranty Company er ansvarlig for følgeskader eller indirekte eller hændelige skader i forbindelse med brugen af de Toro-produkter, der er dækket af nærværende garanti, herunder omkostninger eller udgifter til at fremskaffe erstatningsudstyr eller service i de perioder, der med rimelighed medgår i forbindelse med funktionsfejl eller manglende rådighed over produktet, mens der udføres reparationer i henhold til garantien. Bortset fra den emissionsgaranti, der er nævnt nedenfor, og kun såfremt denne måtte finde anvendelse, gives ingen anden udtrykkelig garanti. Alle underforståede garantier om salgbarhed og brugsegnethed er begrænset til denne udtrykkelige garantis varighed.

I visse stater er det ikke tilladt at fragt ansvar for hændelige og følgeskader eller at begrænse tidsrummet for en underforstået garantis varighed, så ovenstående ansvarsfragelser og begrænsninger gælder muligvis ikke for dig. Denne garanti giver dig bestemte juridiske rettigheder, men derudover kan du også have andre rettigheder, som varierer fra stat til stat.

Bemærk vedrørende motorgaranti:

Emissionskontrollsystemet på dit produkt kan være dækket af en separat garanti, som overholder de krav, der er fastsat af det amerikanske miljøbeskyttelsesagentur (Environmental Protection Agency, EPA) og/eller rådet for luftressourcer i Californien (California Air Resources Board, CARB). De tilmæssige begrænsninger, der er anført ovenfor, gælder ikke for garantien på emissionskontrollsystemet. Der henvises til garantierklæringen om motoremissionsgaranti, som er vedlagt dit produkt eller er indeholdt i motorfabrikantens dokumentation, for yderligere oplysninger.