



Count on it.

Manual del operador

**Unidad de tracción
Groundsmaster® 4500-D y
4700-D**

Nº de modelo 30873—Nº de serie 40000000 y superiores

Nº de modelo 30874—Nº de serie 40000000 y superiores



Este producto cumple todas las directivas europeas aplicables; si desea más detalles, consulte la Declaración de Conformidad (Declaration of Conformity—DOC) de cada producto.

Consulte la información del fabricante del motor incluida con la máquina.

Introducción

Esta máquina es un cortacésped con conductor de cuchillas rotativas, diseñada para ser usada por operadores profesionales contratados en aplicaciones comerciales. Está diseñado principalmente para segar césped bien mantenido en parques, campos de golf, campos deportivos y zonas verdes comerciales. No está diseñada para cortar maleza, segar cunetas o medianas de carreteras o utilizarla en aplicaciones agrícolas.

Lea este manual detenidamente para aprender a utilizar y mantener correctamente su producto, y para evitar lesiones y daños al producto. Usted es responsable de utilizar el producto de forma correcta y segura.

Puede ponerse en contacto con Toro directamente en www.Toro.com si desea materiales de formación y seguridad o información sobre accesorios, para localizar un distribuidor o para registrar su producto.

Cuando necesite asistencia técnica, piezas genuinas Toro o información adicional, póngase en contacto con un Servicio Técnico Autorizado o con Asistencia al Cliente de Toro, y tenga a mano los números de modelo y serie de su producto. [Figura 1](#) identifica la ubicación de los números de modelo y serie en el bastidor derecho delantero del producto. Escriba los números en el espacio provisto.



Figura 1

1. Ubicación de los números de modelo y de serie

Nº de modelo _____

Nº de serie _____

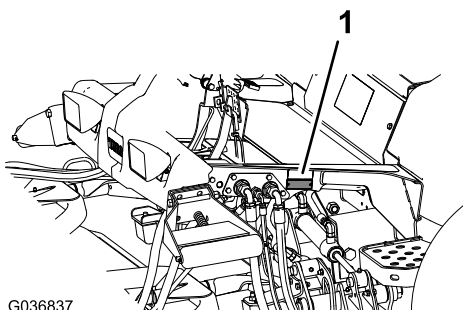
Este manual identifica peligros potenciales y contiene mensajes de seguridad identificados por el símbolo de alerta de seguridad ([Figura 2](#)), que señala un peligro que puede causar lesiones graves o la muerte si usted no sigue las precauciones recomendadas.



Figura 2

g000502

1. Símbolo de alerta de seguridad

Este manual utiliza 2 palabras más para resaltar información. **Importante** llama la atención sobre información mecánica especial, y **Nota** resalta información general que merece una atención especial.

Contenido

Seguridad	4
Seguridad en general	4
Certificación de emisiones del motor.....	4
Pegatinas de seguridad e instrucciones	5
Montaje	11
1 Instalación del cierre del capó (.....	12
2 Ajuste del rascador de rodillo (opcional).....	13
3 Instalación del deflector de mulching (picado) (opcional)	13
4 Preparación de la máquina	13
El producto	14
Controles	14
Especificaciones	21
Especificaciones de la máquina.....	22
Especificaciones de las carcasas del cortacésped	22
Accesorios/Aperos	22
Antes del funcionamiento	23
Seguridad antes del funcionamiento.....	23
Comprobación del nivel de aceite del motor.....	23
Comprobación del sistema de refrigeración.....	23
Comprobación del sistema hidráulico	23
Vaciado del separador de agua.....	23
Comprobación de fugas en el eje trasero y la caja de engranajes.....	23
Cómo llenar el depósito de combustible	24
Comprobación de la presión de los neumáticos	24
Comprobación del par de apriete de las tuercas de las ruedas	25
Ajuste del sistema de protección antivuelco (ROPS)	25
Ajuste de la altura de corte.....	26
Comprobación de los interruptores de seguridad	27
Comprobación del tiempo de parada de las cuchillas	27
Selección de cuchillas	28
Selección de accesorios	29
Durante el funcionamiento	29
Seguridad durante el funcionamiento	29
Cómo arrancar el motor	31
Para parar el motor	31
Características de operación de la máquina	31
Uso del ventilador de refrigeración del motor.....	32
Uso del Control de crucero	32
Uso de los seguros de transporte.....	32
Consejos de operación	33
Después del funcionamiento	34
Seguridad tras el funcionamiento.....	34
Transporte de la máquina	34

Cómo empujar o remolcar la máquina.....	35
Ubicación de los puntos de amarre	35
Mantenimiento	37
Calendario recomendado de manteni- miento	37
Lista de comprobación – mantenimiento diario.....	38
Tabla de intervalos de servicio	40
Procedimientos previos al mantenimiento	41
Seguridad – Pre-Mantenimiento	41
Preparación de la máquina para el mantenimiento	41
Izado de la máquina	41
Apertura del capó	42
Acceso al compartimento de elevación hidráulica	42
Lubricación	43
Engrasado de cojinetes y casquillos	43
Mantenimiento del motor	45
Seguridad del motor	45
Mantenimiento del limpiador de aire.....	45
Mantenimiento del aceite de motor	46
Mantenimiento del sistema de combusti- ble	47
Drenaje del depósito de combustible	47
Inspección de los tubos de combustible y conexiones.....	47
Mantenimiento del separador de agua	48
Mantenimiento del filtro de combustible	49
Limpieza del filtro del tubo de aspiración de combustible.....	49
Cebado del sistema de combustible.....	49
Purga de aire de los inyectores	50
Mantenimiento del sistema eléctrico	50
Seguridad del sistema eléctrico	50
Comprobación del estado de la batería	50
Carga y conexión de la batería.....	50
Ubicación de los fusibles	52
Mantenimiento del sistema de transmi- sión	53
Comprobación de la holgura de las transmisiones planetarias	53
Comprobación del aceite de la transmisión planetaria.....	54
Cambio del aceite del engranaje planetario	54
Comprobación de fugas en el eje trasero y la caja de engranajes.....	55
Comprobación del lubricante del eje trasero.....	55
Cambio del lubricante del eje trasero	55
Comprobación del lubricante de la caja de engranajes del eje trasero	56
Comprobación de la convergencia de las ruedas traseras	56
Mantenimiento del sistema de refrigera- ción	57
Seguridad del sistema de refrigeración	57

Seguridad

Esta máquina ha sido diseñada con arreglo a lo estipulado en las normas EN ISO 5395:2013 y ANSI B71.4–2012.

Seguridad en general

Este producto es capaz de amputar manos y pies y de lanzar objetos al aire. Siga siempre todas las instrucciones de seguridad con el fin de evitar lesiones personales graves.

El uso de este producto para otros propósitos que los previstos podría ser peligroso para usted y para otras personas.

- Lea y comprenda el contenido de este *manual del operador* antes de arrancar el motor.
- No coloque las manos o los pies cerca de componentes en movimiento de la máquina.
- No utilice la máquina a menos que tenga instalados y estén en funcionamiento todos los protectores y otros dispositivos de seguridad.
- Manténgase alejado de cualquier apertura de descarga. Mantenga a otras personas y a los animales a una distancia prudencial de la máquina.
- Mantenga alejados a los niños de la zona de trabajo. Nunca permita a los niños utilizar la máquina.
- Detenga la máquina y apague el motor antes de realizar tareas de mantenimiento, repostar o desatascar la máquina.

El uso o mantenimiento incorrecto de esta máquina puede causar lesiones. Para reducir el peligro de lesiones, cumpla estas instrucciones de seguridad y preste atención siempre al símbolo de alerta de seguridad, que significa Cuidado, Advertencia o Peligro – instrucción relativa a la seguridad personal. El incumplimiento de estas instrucciones puede dar lugar a lesiones personales o la muerte.

Puede encontrar información adicional sobre seguridad a lo largo de este *manual del operador*.

Certificación de emisiones del motor

El motor de esta máquina cumple la norma UE Nivel 3a.

Comprobación del sistema de refrigeración.....	57
Limpieza del sistema de refrigeración	58
Mantenimiento de los frenos	59
Ajuste de los frenos de servicio	59
Mantenimiento de las correas	60
Mantenimiento de la correa del alternador.....	60
Mantenimiento del sistema hidráulico	60
Seguridad del sistema hidráulico	60
Comprobación del nivel de fluido hidráulico	60
Cómo cambiar el fluido hidráulico	62
Cambio de los filtros hidráulicos.....	62
Comprobación de los tubos y las mangueras hidráulicos.....	63
Mantenimiento de la carcasa de corte	64
Retirada de las carcasas del cortacésped	64
Instalación de las carcasas del cortacésped	64
Mantenimiento del rodillo delantero	64
Mantenimiento de las cuchillas.....	65
Seguridad de las cuchillas	65
Mantenimiento del plano de la cuchilla.....	65
Retirada e instalación de las cuchillas del cortacésped	66
Inspección y afilado de la(s) cuchilla(s) del cortacésped	67
Almacenamiento	68
Preparación para el almacenamiento estacional.....	68

Pegatinas de seguridad e instrucciones



Las pegatinas de seguridad e instrucciones están a la vista del operador y están ubicadas cerca de cualquier zona de peligro potencial. Sustituya cualquier pegatina que esté dañada o que falte.

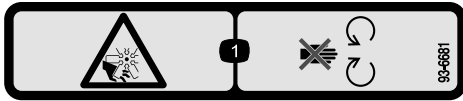

93-6681

decal93-6681

1. Peligro de corte/desmembramiento, ventilador—no se acerque a las piezas en movimiento.

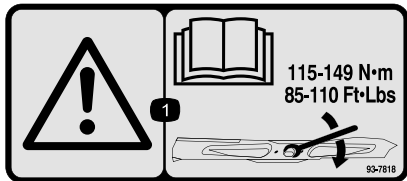

93-7818

decal93-7818

1. Advertencia – lea en el *manual del operador* las instrucciones sobre el apriete del perno/tuerca de la cuchilla a 115–149 N·m.



98-4387

decal98-4387

1. Advertencia – lleve protección auditiva.

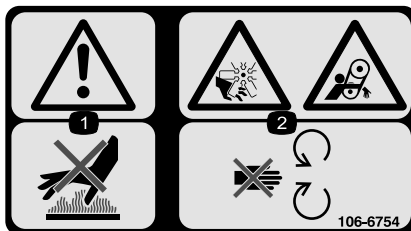

106-6754

decal106-6754

1. Advertencia – no toque la superficie caliente.
2. Peligro de corte/desmembramiento, ventilador, y peligro de enredamiento, correa – no se acerque a las piezas en movimiento.

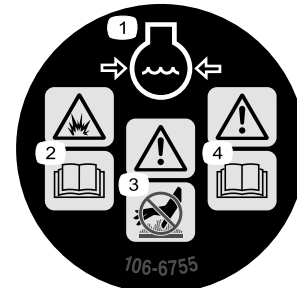

106-6755

decal106-6755

1. Refrigerante del motor bajo presión.
2. Peligro de explosión – lea el *manual del operador*.
3. Advertencia – no toque la superficie caliente.
4. Advertencia – lea el *manual del operador*.

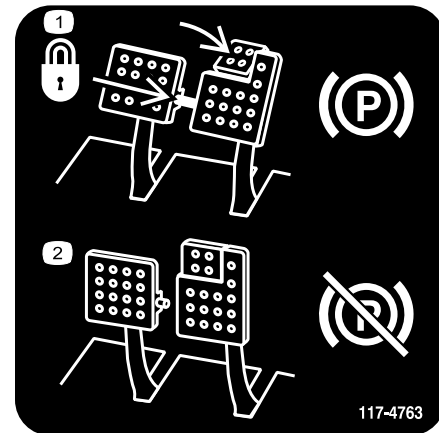

117-4763

decal117-4763

1. Para poner el freno de estacionamiento, conecte los pedales de freno con el pasador de bloqueo, pise los pedales de freno y pise el pedal supletorio.
2. Para quitar el freno de estacionamiento, desconecte el pasador de bloqueo y suelte los pedales.

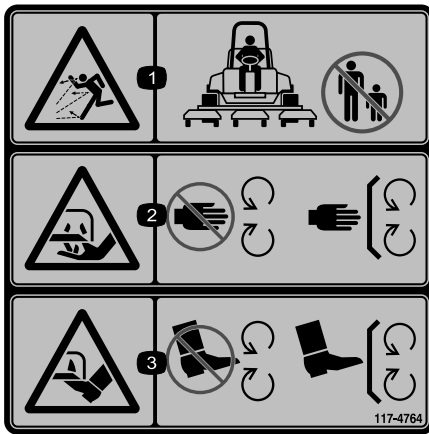

117-4764

decal117-4764

1. Peligro de objetos arrojados – mantenga a otras personas a una distancia prudencial de la máquina.
2. Peligro de corte de mano, cuchilla de siega – no se acerque a las piezas en movimiento; mantenga colocados todos los protectores.
3. Peligro de corte de pie, cuchilla de siega – no se acerque a las piezas en movimiento; mantenga colocados todos los protectores.

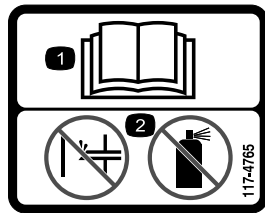

117-4765

decal117-4765

1. Lea el *manual del operador*.
2. No utilice productos para facilitar el arranque.

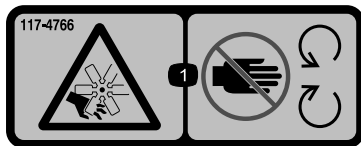

117-4766

decal117-4766

1. Peligro de corte/desmembramiento; ventilador – no se acerque a las piezas en movimiento; mantenga colocados todos los protectores.

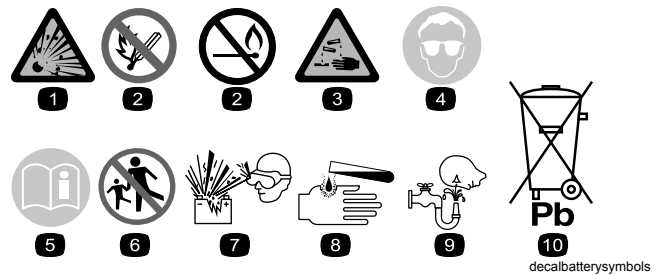

decalbatterysymbols

Símbolos de la batería

Algunos de estos símbolos, o todos ellos, están en su batería.

1. Riesgo de explosión
2. No fume, mantenga alejado del fuego y de las llamas desnudas
3. Líquido cáustico/peligro de quemadura química
4. Lleve protección ocular.
5. Lea el *manual del operador*.
6. Mantenga a otras personas a una distancia prudencial de la batería.
7. Lleve protección ocular; los gases explosivos pueden causar ceguera y otras lesiones.
8. El ácido de la batería puede causar ceguera o quemaduras graves.
9. Enjuague los ojos inmediatamente con agua y busque rápidamente ayuda médica.
10. Contiene plomo; no tirar a la basura.

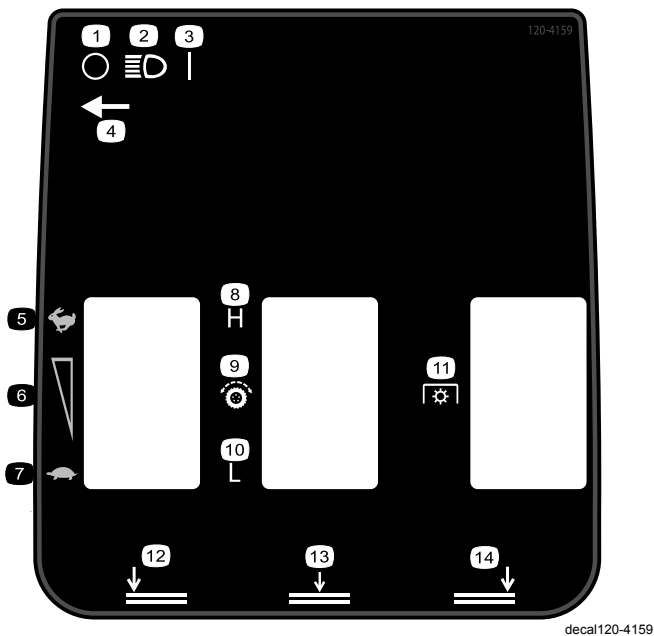

120-4159

decal120-4159

- | | |
|--|-----------------------------|
| 1. Apagar | 8. Alto |
| 2. Faros | 9. Transmisión de tracción |
| 3. Encender | 10. Bajo |
| 4. Posición del interruptor de las luces | 11. Toma de fuerza (TDF) |
| 5. Rápido | 12. Bajar carcasa izquierda |
| 6. Ajuste de velocidad variable | 13. Bajar carcasa central |
| 7. Lento | 14. Bajar carcasa derecha |

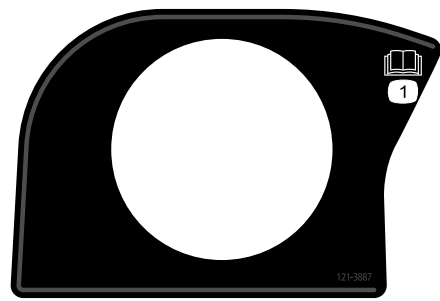

121-3887

decal121-3887

1. Lea el manual del operador.

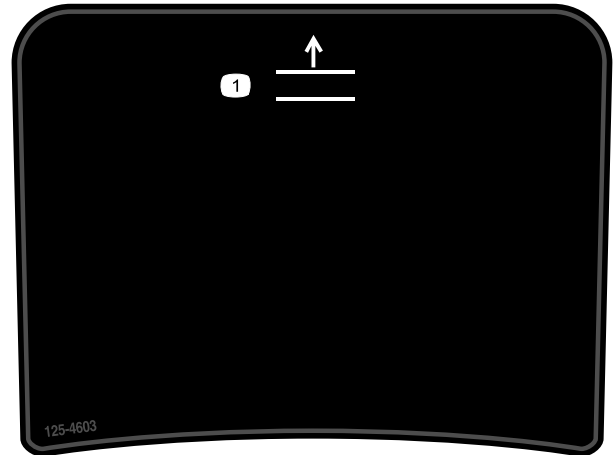

125-4603

decal125-4603

Para Groundsmaster 4500 solamente

1. Elevar las carcasis.

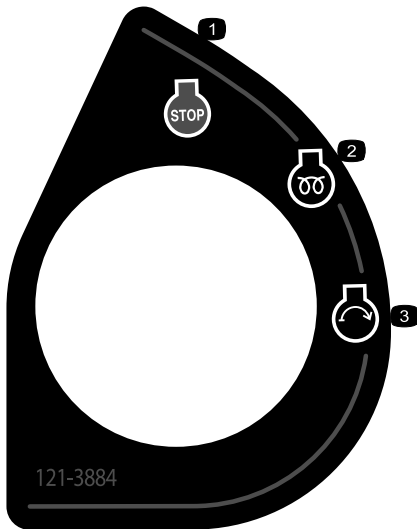

121-3884

decal121-3884

- | | |
|---------------------------|-------------------|
| 1. Motor—parar | 3. Motor—arrancar |
| 2. Motor—precalentamiento | |

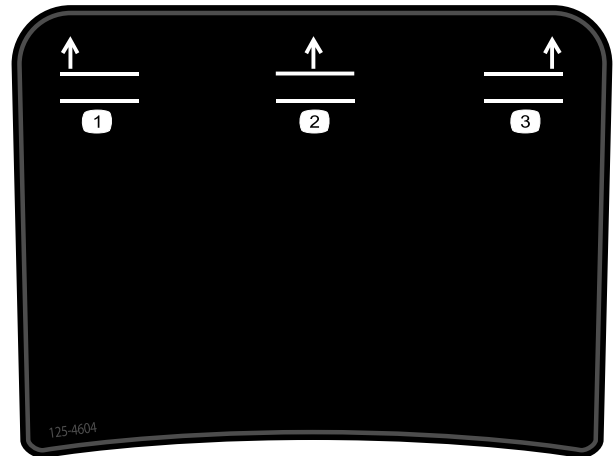

125-4604

decal125-4604

Para Groundsmaster 4700 solamente

- | | |
|------------------------------|----------------------------|
| 1. Elevar carcasis izquierda | 3. Elevar carcasis derecha |
| 2. Elevar carcasis centrales | |

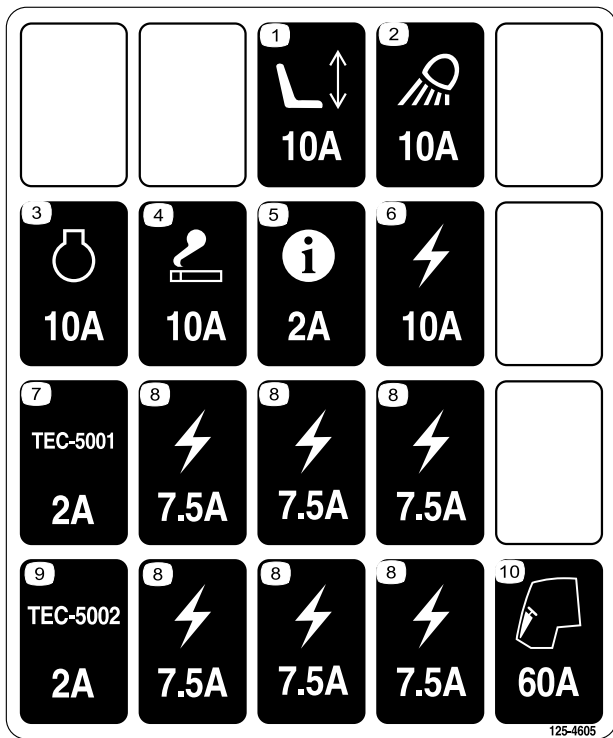

125-4605

decal125-4605

1. Asiento motorizado – 10 A
2. Foco de trabajo — 10A
3. Motor – 10 A
4. Conector eléctrico — 10 A
5. InfoCenter – 2 A
6. Suministro de potencia – 10 A
7. Controlador GM4700 – 2A
8. Suministro de potencia – 7,5 A
9. Controlador GM4500 – 2A
10. Pre calentamiento del motor – 60 A

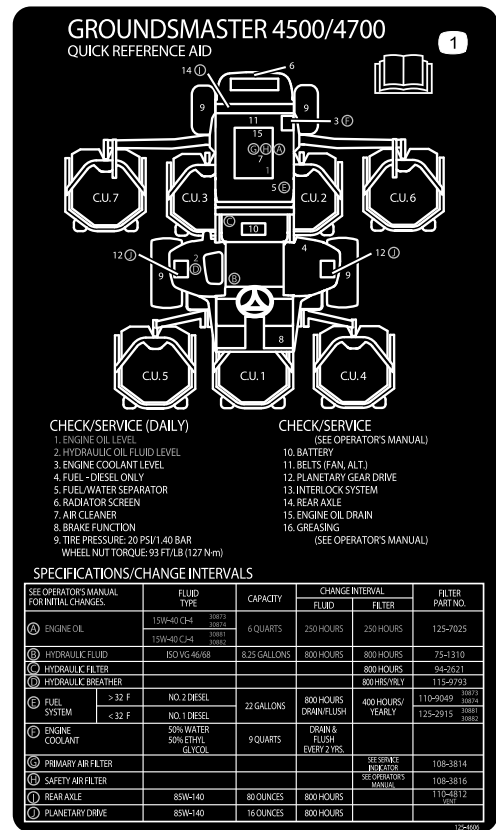

125-4606

decal125-4606

1. Lea las instrucciones sobre mantenimiento del *manual del operador*.

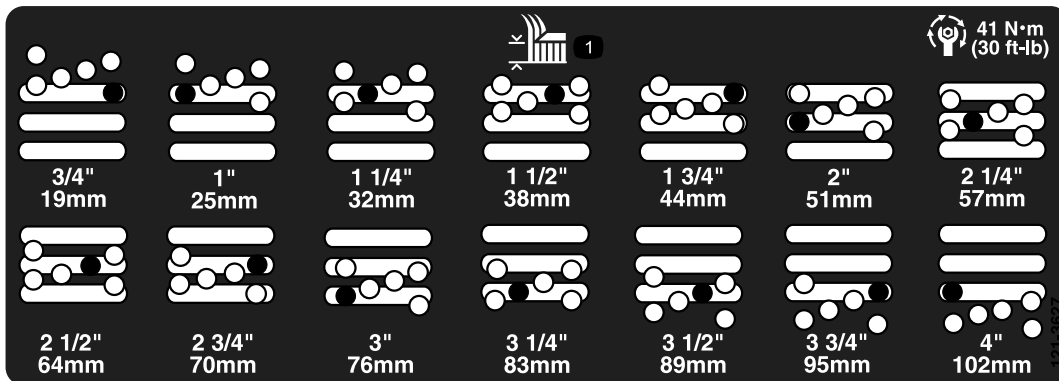

121-3627

decal121-3627

1. Ajustes de altura de corte

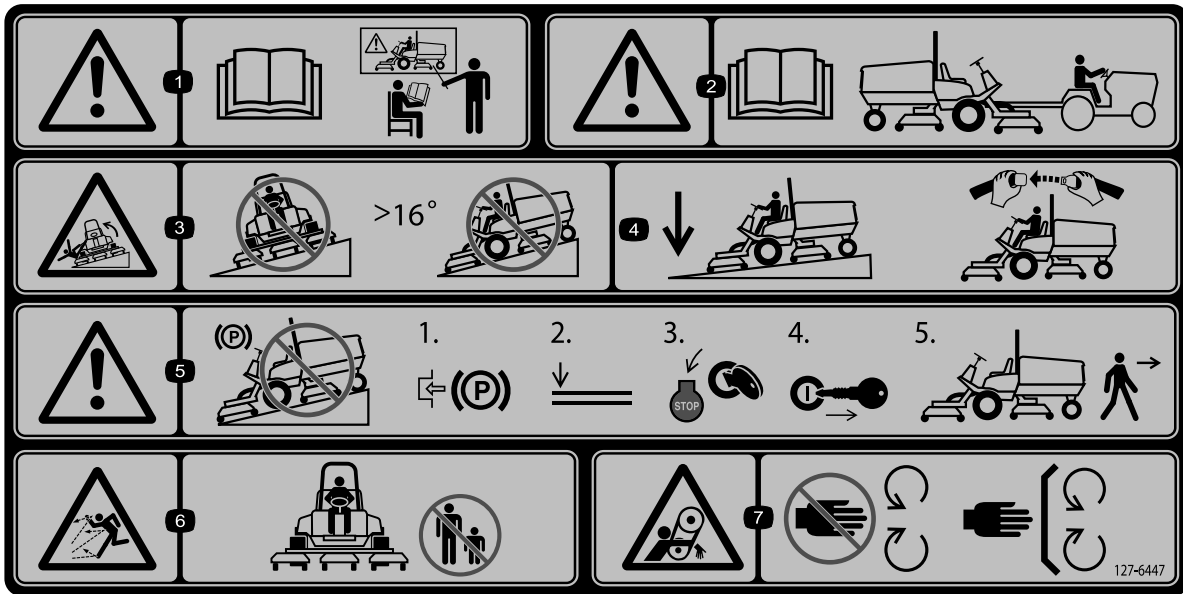

decal127-6447

127-6447

Para Groundskeeper 4500 solamente

Esta máquina cumple con la prueba estándar de estabilidad del sector en las pruebas longitudinales y laterales estáticas, con la pendiente máxima recomendada indicada en la pegatina. Consulte las instrucciones sobre el uso de la máquina en pendientes en el *manual del operador* y revise las condiciones en las que se esté usando la máquina para determinar si puede utilizarse con las condiciones del día y el lugar concretos. Los cambios en el terreno pueden producir un cambio en el funcionamiento de la máquina en pendientes. Si es posible, mantenga las unidades de corte bajadas hasta el suelo al utilizar la máquina en pendientes. Si las unidades de corte se elevan en pendientes, la máquina puede desestabilizarse.

- | | | | |
|---|--|---|--|
| <p>1. Advertencia – lea el <i>manual del operador</i>; no utilice esta máquina a menos que haya recibido formación.</p> | <p>3. Peligro de vuelco – no conduzca en pendientes o cuestas de más de 16 grados.</p> | <p>5. Advertencia — no aparque en pendientes; 1) accione el freno de estacionamiento; 2) baje las carcasas; 3) apague el motor; 4) retire la llave del interruptor de encendido; 5) bájese de la máquina.</p> | <p>7. Peligro de enredamiento, correa—no se acerque a las piezas en movimiento; mantenga colocados todos los protectores y defensas.</p> |
| <p>2. Advertencia—lea la información sobre el remolcado del <i>manual del operador</i>.</p> | <p>4. Mantenga las carcasas bajadas al conducir cuesta abajo; utilice siempre el cinturón de seguridad durante la operación de la máquina.</p> | <p>6. Advertencia; peligro de objetos arrojados – mantenga a otras personas alejadas de la máquina.</p> | |

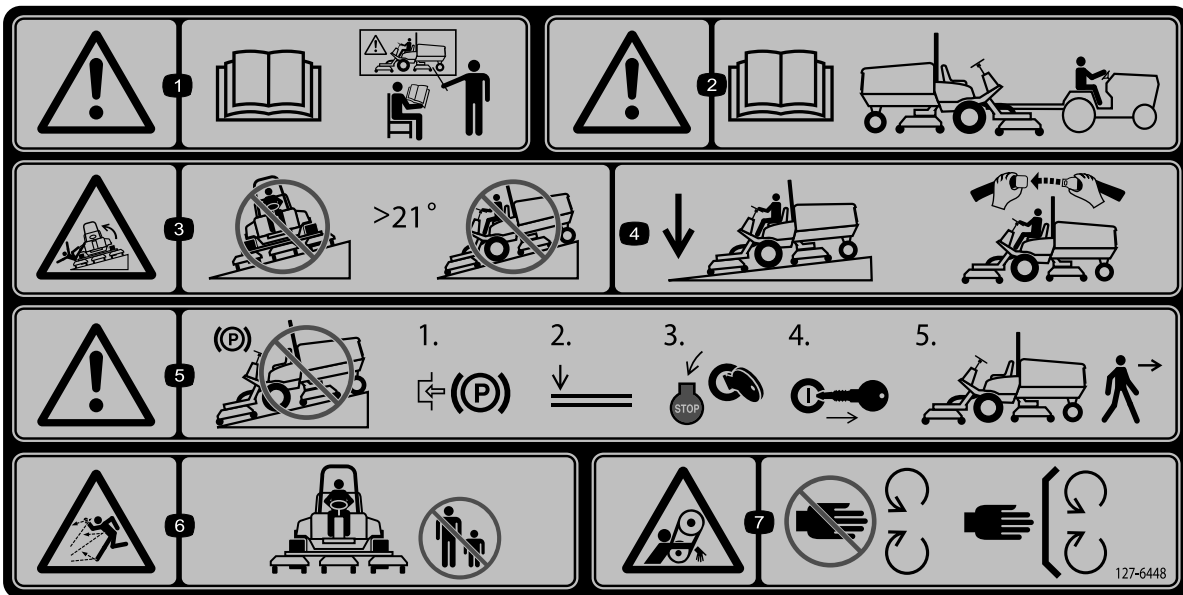

decal127-6448

127-6448

Para Groundsmaster 4700 solamente

Esta máquina cumple con la prueba estándar de estabilidad del sector en las pruebas longitudinales y laterales estáticas, con la pendiente máxima recomendada indicada en la pegatina. Consulte las instrucciones sobre el uso de la máquina en pendientes en el *manual del operador* y revise las condiciones en las que se esté usando la máquina para determinar si puede utilizarse con las condiciones del día y el lugar concretos. Los cambios en el terreno pueden producir un cambio en el funcionamiento de la máquina en pendientes. Si es posible, mantenga las unidades de corte bajadas hasta el suelo al utilizar la máquina en pendientes. Si las unidades de corte se elevan en pendientes, la máquina puede desestabilizarse.

- | | | | |
|---|--|---|--|
| <p>1. Advertencia – lea el <i>manual del operador</i>; no utilice esta máquina a menos que haya recibido formación.</p> | <p>3. Peligro de vuelco – no conduzca en pendientes o cuestas de más de 21 grados.</p> | <p>5. Advertencia — no aparque en pendientes; 1) accione el freno de estacionamiento; 2) baje las carcasas; 3) apague el motor, 4) retire la llave del interruptor de encendido, 5) bájese de la máquina.</p> | <p>7. Peligro de enredamiento, correa—no se acerque a las piezas en movimiento; mantenga colocados todos los protectores y defensas.</p> |
| <p>2. Advertencia—lea la información sobre el remolcado del <i>manual del operador</i>.</p> | <p>4. Mantenga las carcasas bajadas al conducir cuesta abajo; utilice siempre el cinturón de seguridad durante la operación de la máquina.</p> | <p>6. Advertencia; peligro de objetos arrojados – mantenga a otras personas alejadas de la máquina.</p> | |

Montaje

Piezas sueltas

Utilice la tabla siguiente para verificar que no falta ninguna pieza.

Procedimiento	Descripción	Cant.	Uso
1	Soporte de la cerradura del capó	1	Instale el cierre del capó.
	Remache	2	
	Arandela	1	
	Tornillo (¼" x 2")	1	
	Contratuerca (¼")	1	
2	No se necesitan piezas	–	Ajuste el rascador de rodillo (opcional).
3	No se necesitan piezas	–	Instale el deflector de mulching (picado) (opcional).
4	No se necesitan piezas	–	Preparación de la máquina.

Documentación y piezas adicionales

Descripción	Cant.	Uso
Manual del operador	1	Revisar antes de utilizar la máquina.
Manual del usuario del motor	1	Consultar sobre el uso y mantenimiento del motor.
Catálogo de piezas	1	Utilizar para citar números de pieza.
Material de formación del operador	1	Revisar antes de utilizar la máquina.
Declaración de conformidad	1	

Nota: Los lados derecho e izquierdo de la máquina se determinan desde la posición normal del operador.

1

Instalación del cierre del capó (

Piezas necesarias en este paso:

1	Soporte de la cerradura del capó
2	Remache
1	Arandela
1	Tornillo (¼" x 2")
1	Contratuercas (¼")

Procedimiento

1. Desenganche el cierre del capó del cerradero del capó.
2. Retire los 2 remaches que sujetan el cerradero del capó al capó (Figura 3). Retire el cerradero del capó.



Figura 3

1. Soporte de la cerradura del capó
2. Remaches

3. Alinee los taladros de montaje y posicione el cierre de seguridad para CE y el enganche del cierre sobre el capó (Figura 4).

Nota: El cierre de seguridad debe estar en contacto directo con el capó. No retire el perno y la tuerca del brazo del seguro de cierre.

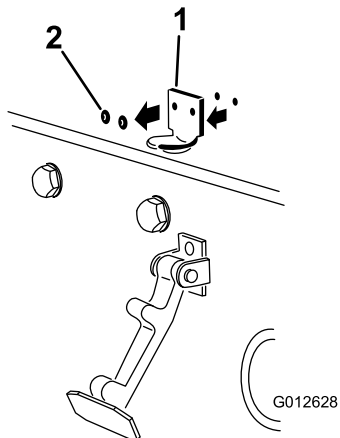

Figura 4

1. Cierre de seguridad para CE
2. Perno y tuerca

4. Alinee las arandelas con los taladros en el interior del capó.
5. Remache el seguro de cierre, el cerradero y las arandelas al capó (Figura 4).
6. Enganche el cierre en el cerradero del capó (Figura 5).

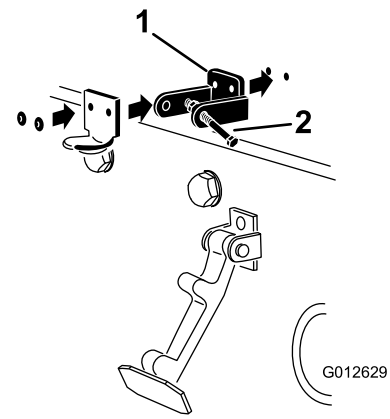

Figura 5

1. Cierre del capó

7. Enrosque el perno en el otro brazo del seguro de cierre del capó para bloquear la posición del cierre (Figura 6). Apriete el perno, pero no apriete la tuerca.

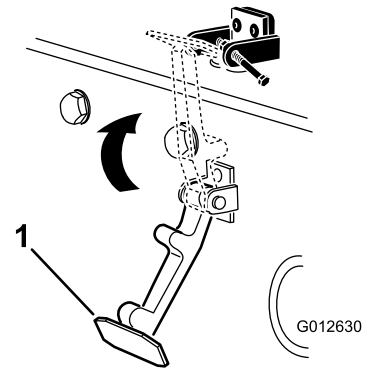

Figura 6

g012631

- | | |
|-----------|--|
| 1. Perno | 3. Brazo del seguro de cierre del capó |
| 2. Tuerca | |

3

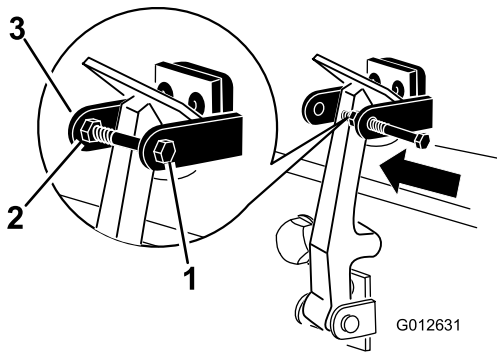
Instalación del deflector de mulching (picado) (opcional)

No se necesitan piezas

Procedimiento

1. Limpie a fondo todos los residuos de los taladros de montaje situados en la pared trasera y la pared izquierda de la cámara.
2. Instale el deflector de mulching en el hueco trasero y fíjelo con 5 pernos con arandela prensada (Figura 8).



Figura 8

G011347

g011347

1. Deflector de mulching

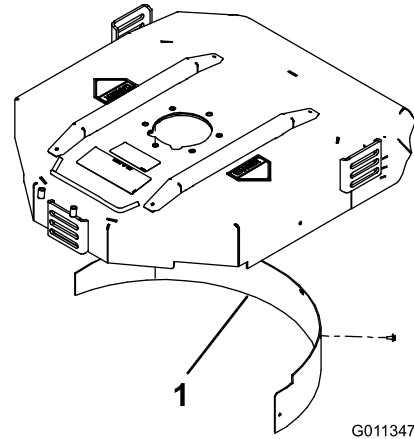
3. Compruebe que el deflector de mulching no interfiere con las puntas de la cuchilla y que no sobresale de la superficie de la pared trasera de la cámara.

⚠ PELIGRO

Si utiliza la cuchilla de elevación alta con el deflector de mulching, la cuchilla podría romperse, lo que podría provocar lesiones o la muerte.

No utilice la cuchilla de alta elevación con el deflector de mulching.

2

Ajuste del rascador de rodillo (opcional)

No se necesitan piezas

Procedimiento

El rascador opcional del rodillo trasero está diseñado para funcionar mejor con un espacio uniforme de 0,5 a 1 mm entre el rascador y el rodillo.

1. Afloje el engrasador y el tornillo de montaje (Figura 7).



Figura 7

G011346
g011346

- | | |
|-------------------------|---------------|
| 1. Rascador del rodillo | 3. Engrasador |
| 2. Tornillo de montaje | |

2. Deslice el rascador hacia arriba o hacia abajo hasta que quede un espacio de 0,5 a 1 mm entre la varilla y el rodillo.
3. Apriete el engrasador y el tornillo a 41 N·m alternando entre los dos.

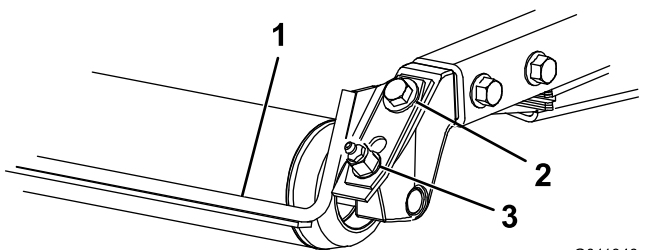
4

Preparación de la máquina

No se necesitan piezas

Comprobación de la presión de los neumáticos

Compruebe la presión de los neumáticos antes del uso; consulte [Comprobación de la presión de los neumáticos](#) (página 24).

Importante: Mantenga la presión correcta en todos los neumáticos para asegurar una buena calidad de corte y un rendimiento correcto de la máquina. **No use los neumáticos con presiones menores que las recomendadas.**

Verificación del nivel de los fluidos

1. Compruebe el nivel de lubricante del eje trasero antes de arrancar el motor por primera vez; consulte [Comprobación del lubricante del eje trasero](#) (página 55).
2. Compruebe el nivel de aceite del motor antes de arrancar el motor; consulte [Comprobación del nivel de aceite del motor](#) (página 23).
3. Compruebe el nivel del fluido hidráulico antes de arrancar el motor; consulte [Comprobación del nivel de fluido hidráulico](#) (página 60).
4. Compruebe el sistema de refrigeración antes de arrancar el motor; consulte [Comprobación del sistema de refrigeración](#) (página 57).

Engrasado de la máquina

Engrase la máquina antes del uso; consulte [Engrasado de cojinetes y casquillos](#) (página 43). Si la máquina no es engrasada correctamente habrá fallos prematuros de piezas críticas.

El producto

Controles



Figura 9

- | | |
|---------------------------------------|-------------------------------------|
| 1. Pedal de freno | 4. Pedal de tracción |
| 2. Enganche de bloqueo de los pedales | 5. Pedal de inclinación del volante |
| 3. Pedal del freno de estacionamiento | |

Pedal de tracción

El pedal de tracción (Figura 9) controla la operación hacia delante y hacia atrás. Pise la parte superior del pedal para desplazarse hacia delante y la parte inferior para desplazarse hacia atrás.

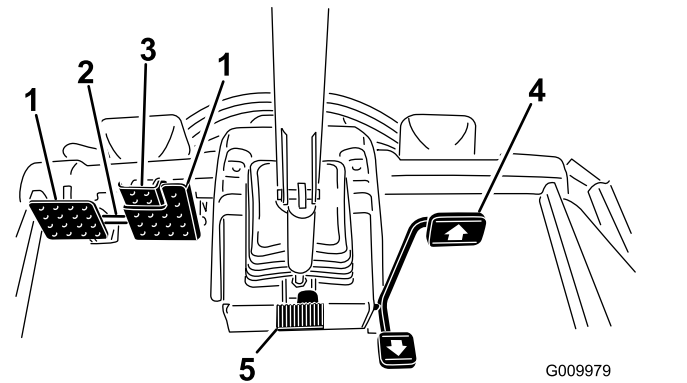
Para detener la máquina, utilice uno de los procedimientos siguientes:

- Reduzca la presión del pie sobre el pedal de tracción y deje que vuelva a la posición central. La máquina frena dinámicamente y se detiene suavemente.
- Toque o pise brevemente el pedal de marcha atrás. Esto detiene la máquina más rápidamente que el frenado dinámico.

Nota: En situaciones que requieran un frenado de emergencia, pise los pedales del freno de servicio y al mismo tiempo utilice el pedal de marcha atrás como se ha indicado anteriormente. Esta es la forma más rápida de detener la máquina.

Pedales de freno

Hay 2 pedales de freno que accionan frenos de rueda individuales para ayudar en los giros y en el aparcamiento, y para mejorar la tracción en pendientes de través. Un enganche conecta los pedales para el transporte y para su uso como freno de estacionamiento (Figura 9).

Enganche de bloqueo de los pedales

El enganche de bloqueo de los pedales conecta los dos pedales para poner el freno de estacionamiento (Figura 9).

Pedal del freno de estacionamiento

Para poner el freno de estacionamiento (Figura 9), conecte los pedales con el enganche de bloqueo, y presione el pedal derecho mientras presiona el pedal supletorio. Para quitar el freno de estacionamiento, pise uno de los pedales de freno hasta que el enganche del freno de estacionamiento se desconecte.

Pedal de inclinación del volante

Pise el pedal de inclinación del volante para mover el volante a la posición deseada y luego suelte el pedal para bloquear el ajuste (Figura 9).

Interruptor de encendido

El interruptor de encendido (Figura 10) tiene tres posiciones: DESCONECTADO, CONECTADO/PRECALENTAMIENTO y ARRANQUE.



Figura 10

- | | |
|--|---------------------------------------|
| 1. Interruptores de elevación (máquina Groundsmaster 4700 solamente) | 6. Control de velocidad Hi-Lo |
| 2. Interruptor de elevación (máquinas Groundsmaster 4500 y 4700) | 7. Interruptor de velocidad del motor |
| 3. Interruptor de la TDF | 8. Interruptor de los faros |
| 4. Interruptor de encendido | 9. Control de crucero |
| 5. InfoCenter | |

Interruptor de velocidad del motor

El interruptor de velocidad del motor (Figura 10) permite cambiar la velocidad del motor de 2 maneras. Toque momentáneamente el interruptor para aumentar o reducir la velocidad del motor en incrementos de 100 rpm. Mantenga pulsado el interruptor para cambiar automáticamente a ralentí alto o bajo, dependiendo del extremo del interruptor que pulse.

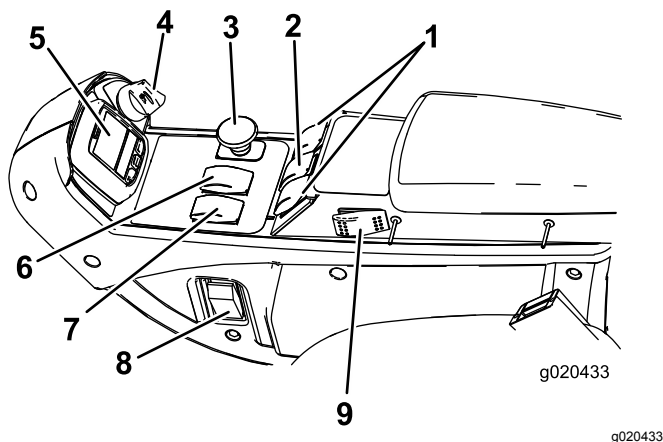
Mando de la TDF

El interruptor de la TDF tiene dos posiciones: HACIA FUERA (ARRANQUE) y HACIA DENTRO (PARADA). Tire hacia fuera del mando de la TDF para engranar las cuchillas de la carcasa de corte. Empuje el mando hacia dentro para desengranar las cuchillas de la carcasa de corte (Figura 10).

Control de velocidad alta-baja

El interruptor (Figura 10) permite aumentar el intervalo de velocidad para el transporte de la máquina. Para cambiar entre los intervalos de velocidad Alto y Bajo, eleve las carcasas, desengrane la TDF y el control de crucero, ponga el pedal de tracción en la posición de PUNTO MUERTO y mueva la máquina a baja velocidad.

Nota: Las unidades de corte no funcionarán, o no podrán ser bajadas desde la posición de transporte, si el interruptor está en el intervalo alto.

Interruptores de elevación

Los interruptores de elevación elevan y bajan las carcasas del cortacésped (Figura 10). Presione los interruptores hacia adelante para bajar las carcasas del cortacésped y hacia atrás para elevar las carcasas. Al arrancar la máquina, con las carcasas del cortacésped bajadas, presione hacia abajo el interruptor de elevación para dejar que las carcasas del cortacésped floten y sieguen.

Nota: Las carcasas no pueden bajarse en el intervalo de velocidades alto y no pueden elevarse o bajarse a menos que el operador esté en el asiento con el motor en marcha. Las carcasas pueden bajarse con la llave en la posición de CONECTADO y el operador en el asiento.

Interruptor del control de crucero

El interruptor del control de crucero bloquea la posición del pedal para mantener la velocidad de avance deseada (Figura 10). Presione la parte trasera del mando para desactivar el control de crucero, la parte intermedia para activar el control de crucero y la parte delantera para establecer la velocidad sobre el terreno deseada.

Nota: Otras maneras de liberar el pedal son pisar cualquiera de los pedales de freno o poner el pedal de tracción en la posición de marcha atrás durante un segundo.

Interruptor de faros

Pulse el borde inferior del interruptor de los faros (Figura 10) para encender los faros. Pulse el borde superior del interruptor de los faros para apagar los faros.

Enchufe eléctrico

El enchufe eléctrico (Figura 11) se utiliza para alimentar accesorios eléctricos opcionales de 12 V.



Figura 11

1. Enchufe eléctrico
2. Portabolsas

Portabolsas

El portabolsas se utiliza para guardar objetos (Figura 11).

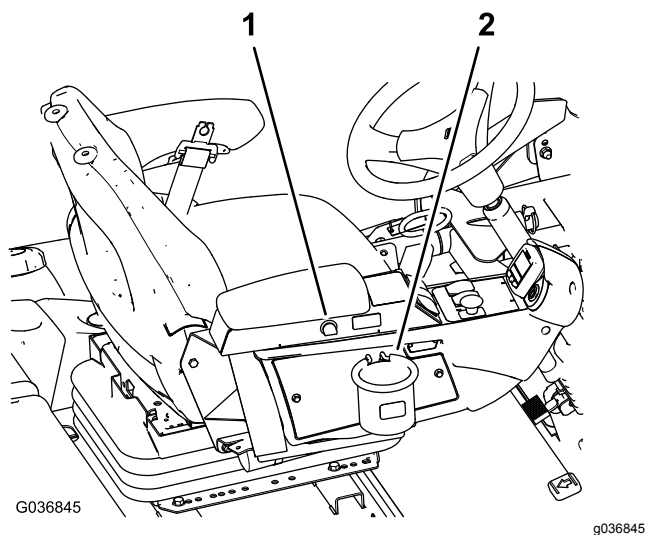
Ajuste del asiento

Palanca de ajuste del asiento

Mueva la palanca de ajuste del asiento en el lado del asiento hacia fuera, deslice el asiento hasta la posición deseada y suelte la palanca para fijar el asiento en esa posición (Figura 12).



Figura 12

1. Indicador de peso
2. Palanca de ajuste de peso
3. Palanca de ajuste del asiento
4. Palanca de ajuste del respaldo del asiento
5. Pomo de ajuste del reposabrazos

Pomo de ajuste del reposabrazos

Gire el pomo para ajustar el ángulo del reposabrazos (Figura 12).

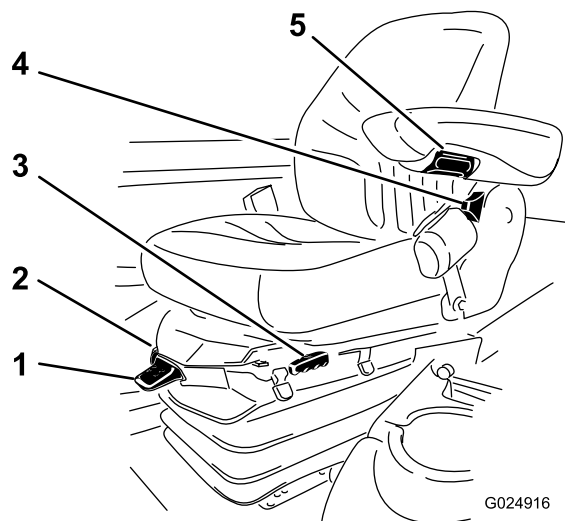
Palanca de ajuste del respaldo del asiento

Mueva la palanca para ajustar el ángulo del respaldo (Figura 12).

Indicador de peso

El indicador de peso indica si el asiento está ajustado para el peso del operador (Figura 12). Ajuste la altura situando la suspensión dentro de la zona verde.

Palanca de ajuste de peso

Utilice esta palanca para ajustar el asiento según el peso del operador (Figura 12). Tire de la palanca hacia arriba para aumentar la presión del aire, o empújela hacia abajo para reducir la presión del aire. EL ajuste correcto se obtiene estando el indicador de peso en la zona verde.

Uso de la pantalla LCD del InfoCenter

La pantalla LCD del InfoCenter muestra información sobre la máquina, como por ejemplo el estado operativo, diferentes diagnósticos y otra información sobre la máquina (Figura 13). El InfoCenter tiene una pantalla de inicio y la pantalla informativa principal. Puede cambiar entre la pantalla de inicio y la pantalla principal de información en cualquier momento pulsando cualquiera de los botones del InfoCenter y luego seleccionando la tecla de flecha correspondiente.



Figura 13

- | | |
|------------------|--------------------|
| 1. Indicador | 3. Botón central |
| 2. Botón derecho | 4. Botón izquierdo |

- Botón izquierdo: Acceso a Menú/Botón Atrás – pulse este botón para acceder a los menús del InfoCenter. Puede usarlo para salir de cualquier menú que esté utilizando.
- Botón central—utilice este botón para desplazarse hacia abajo en los menús.
- Botón derecho—utilice este botón para abrir un menú si aparece la flecha a la derecha que indica la existencia de contenido adicional.
- Pitido—se activa al bajar las carcasas y para indicar advertencias o fallos.

Nota: El propósito de cada botón puede variar dependiendo de lo que se necesite en cada momento. El icono de cada botón indicará su función en cada momento.

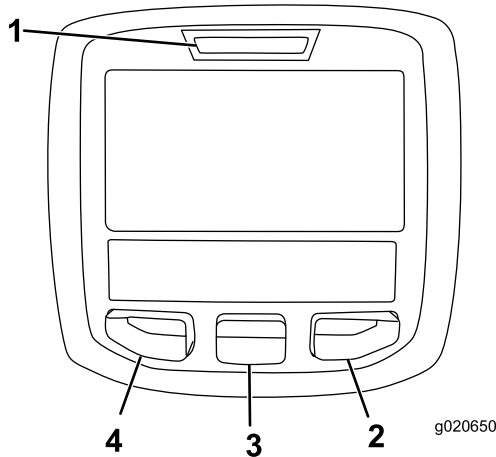
Descripción de los iconos del InfoCenter

	Indica que es necesario realizar el mantenimiento programado
	El estado de las rpm del motor.
	Icono de información
	Ajuste de la velocidad máxima de tracción
	Rápido
	Lento
	El ventilador funciona en sentido invertido.
	Es necesario realizar una regeneración estacionaria.
	El calentador del aire de entrada está activado
	Elevar la carcasa izquierda.
	Elevar la carcasa central
	Elevar la carcasa derecha
	El operador debe sentarse en el asiento.
	El freno de estacionamiento está puesto.
	El intervalo alto está seleccionado.
	Punto muerto
	Identifica el intervalo Bajo
	Temperatura del refrigerante (°C o °F)
	Temperatura (caliente)
	Tracción o Pedal de tracción
	No permitido
	Arranque el motor.
	La TDF está engranada.

Descripción de los iconos del InfoCenter (cont'd.)

	El control de crucero está activado.
	Pare el motor.
	Motor
	Interruptor de encendido
	Las unidades de corte se están bajando.
	Las unidades de corte se están elevando.
	Contraseña PIN
	Temperatura del fluido hidráulico
CAN	Bus CAN
	InfoCenter
Bad	Defectuoso o no superado
Ctr	Central
Rht	Derecha
Left	Izquierda
	Lámpara
OUT	Salida del controlador TEC o del cable de control del arnés
HI	Superior al rango permitido
LO	Inferior al rango permitido
HI , LO	Fuera de rango
	Interruptor
	El operador debe soltar el interruptor.
	El operador debe cambiar al estado indicado.

Descripción de los iconos del InfoCenter (cont'd.)

Los símbolos a menudo se combinan para formar 'oraciones'. A continuación se muestran algunos ejemplos	
	El operador debe poner la máquina en punto muerto.
	Arranque del motor denegado.
	Parada del motor.
	El refrigerante del motor está demasiado caliente.
	El fluido hidráulico está demasiado caliente.
	Siéntese o ponga el freno de estacionamiento.

Uso de los menús

Para entrar en el sistema de menús del InfoCenter, pulse el botón de acceso a los menús en la pantalla principal. Aparecerá el menú principal. Las tablas siguientes contienen un resumen de las opciones disponibles en cada menú.

Menú principal	
Elemento del menú	Descripción
Fallos	Contiene una lista de los fallos recientes de la máquina. Consulte el <i>manual de mantenimiento</i> o a su Distribuidor Toro si desea más información sobre el menú Fallos y la información que contiene.
Mantenimiento	Contiene información sobre la máquina, como por ejemplo horas de uso y otros datos similares.
Diagnósticos	Muestra diversos estados actuales de la máquina. Puede utilizar esta información para identificar y resolver algunos problemas, puesto que indica rápidamente qué controles de la máquina están activados/encendidos, y cuáles están desactivados/apagados.

Configuración	Permite personalizar y modificar las variables de configuración de la pantalla del InfoCenter.
Acerca de	Muestra el número de modelo, el número de serie y la versión del software de su máquina.

Mantenimiento	
Elemento del menú	Descripción
Horas	Muestra el número total de horas durante las que el motor y el ventilador de la máquina han estado encendidos, así como el número de horas de transporte y de sobrecalentamiento de la máquina.
Recuentos	Indica el número de arranques, ciclos de la TDF de la carcasa e inversiones del ventilador de la máquina.

Diagnósticos	
Elemento del menú	Descripción
Carcasa izquierda Carcasa central Carcasa derecha Tracción Intervalo alto/bajo TDF Motor de crucero	Consulte el <i>manual de mantenimiento</i> o a su Distribuidor Toro si desea más información sobre el menú Motor – marcha y la información que contiene.

Configuración	
Elemento del menú	Descripción
Unidades	Controla las unidades utilizadas en el InfoCenter (inglés o métrico).
Idioma	Controla el idioma utilizado en el InfoCenter*.
Retroiluminación LCD	Controla el brillo de la pantalla LCD.
Contraste LCD	Controla el contraste de la pantalla LCD.
Menús protegidos	Permite al director de mantenimiento introducir una contraseña para acceder a los menús protegidos.
Proteger ajustes	Permite modificar los ajustes de los menús protegidos.
Ralentí automático	Controla la cantidad de tiempo permitido antes de poner el motor en ralentí cuando la máquina no se está usando.

Velocidad de siega	Controla la velocidad máxima en modo de siega (intervalo bajo).
Velocidad de transporte	Controla la velocidad máxima de transporte (intervalo alto).
Contrapeso	Controla la cantidad de contrapeso aplicada por las carcasas.

*Sólo está traducido el texto destinado al operador. Las pantallas de Fallos, Mantenimiento y Diagnósticos están destinados al técnico. Los títulos se verán en el idioma seleccionado, pero los elementos de menú están en inglés.

Acerca de	
Elemento del menú	Descripción
Modelo	Muestra el número de modelo de la máquina.
NS	Muestra el número de serie de la máquina.
Rev S/W	Indica la versión de software del controlador maestro.

Menús protegidos

Hay 5 opciones de configuración operativa que pueden modificarse en el menú Ajustes del InfoCenter: ralentí automático, velocidad de avance máxima en modo de siega, velocidad de avance máxima en modo de transporte, Smart Power y contrapeso de las carcasas. Estos ajustes están en el menú Protegido.

Acceso a los ajustes del menú Protegido

1. En el menú principal, vaya al menú Ajustes y pulse el botón derecho.
2. En el menú Ajustes, navegue hacia abajo al menú Protegido y pulse el botón derecho.
3. Para introducir la contraseña, utilice el botón central para ajustar el primer dígito, luego pulse el botón derecho para desplazarse al dígito siguiente.
4. Utilice el botón central para ajustar el segundo dígito, luego pulse el botón derecho para desplazarse al dígito siguiente.
5. Utilice el botón central para ajustar el tercer dígito, luego pulse el botón derecho para desplazarse al dígito siguiente.
6. Utilice el botón central para ajustar el cuarto dígito, luego pulse el botón derecho.
7. Pulse el botón central para introducir el código.

Es posible modificar la posibilidad de ver y modificar los ajustes del menú Protegido. Vaya a el menú Protegido, y luego a Proteger configuración. Usando

el botón derecho, cambie Proteger configuración a OFF (desactivado) para poder ver y modificar los ajustes del Menú Protegido sin introducir la contraseña. Cambie Proteger configuración a la posición de ON (activado) para ocultar las opciones protegidas y exigir la introducción de una contraseña para modificar el ajuste en el menú Protegido. Después de ajustar la contraseña, es necesario girar la llave de contacto a la posición de DESCONECTADO y de nuevo a CONECTADO para activar y guardar este ajuste.

Visualización y modificación de los ajustes del menú Protegido

1. En el menú Protegido, vaya a Proteger configuración.
2. Para ver y modificar los ajustes sin introducir la contraseña, utilice el botón derecho para cambiar Proteger configuración a OFF (Desactivado).
3. Para ver y modificar los ajustes con una contraseña, utilice el botón izquierdo para seleccionar CONECTADO, introduzca la contraseña y gire la llave del interruptor de encendido a la posición de DESCONECTADO y luego a la posición de CONECTADO.

Ajuste del ralentí automático

1. En el menú Ajustes, vaya a Ralentí automático.
2. Pulse el botón derecho para elegir el tiempo de ralentí automático, entre Desactivado, 8s, 10s, 15s, 20s y 30s.

Ajuste de la velocidad máxima de siega permitida

1. En el menú Configuración, vaya a Velocidad de siega y pulse el botón derecho.
2. Utilice el botón derecho para aumentar la velocidad máxima de siega en incrementos de 5 %, entre 50 % y 100 %.
3. Utilice el botón central para reducir la velocidad máxima de siega en incrementos de 5 %, entre 50 % y 100 %.
4. Pulse el botón izquierdo para salir.

Ajuste de la velocidad máxima de transporte permitida

1. En el menú Ajustes, vaya a Velocidad de transporte, y pulse el botón derecho.
2. Utilice el botón derecho para aumentar la velocidad máxima de transporte en incrementos de 5 %, entre 50 % y 100 %.
3. Utilice el botón central para reducir la velocidad máxima de transporte en incrementos de 5 %, entre 50 % y 100 %.

4. Pulse el botón izquierdo para salir.

Para Activar/Desactivar Smart Power

1. En el menú Ajustes, vaya a Smart Power.
2. Pulse el botón derecho para cambiar entre ACTIVADO (ON) y DESACTIVADO (OFF).
3. Pulse el botón izquierdo para salir.

Ajuste del contrapeso

1. En el menú Ajustes, vaya a Contrapeso, y pulse el botón derecho.
2. Pulse el botón derecho para cambiar entre Bajo, Medio y Alto.

Cuando termine con el Menú protegido, pulse el botón izquierdo para salir al Menú principal, luego pulse el botón izquierdo para salir al menú Marcha.

Visualización de la tasa de consumo de combustible

Se puede ver la tasa media de consumo de combustible durante la vida útil de la máquina en el menú Servicio.

Regeneración estacionaria

Si aparece el icono de regeneración estacionaria en el InfoCenter, consulte el *manual de mantenimiento* o póngase en contacto con un Distribuidor Toro para obtener información sobre el procedimiento de mantenimiento.

Especificaciones

4500 Series ■
4700 Series ■+■



Figura 14

g198614

Especificaciones de la máquina

Descripción	4500-D	Figura 14 referencia	4700-D	Figura 14 referencia
Anchura de corte	280 cm	D	380 cm	F
Anchura total				
Carcasas del cortacésped hacia abajo	286 cm	E	391 cm	G
Carcasas de corte elevadas (transporte)	224 cm	A	224 cm	A
Distancia entre ruedas				
Delante	224 cm	B	224 cm	B
Trasera	141 cm	M	141 cm	M
Altura con ROPS	226 cm	C	226 cm	C
Longitud total				
Carcasas del cortacésped hacia abajo	370 cm	H	370 cm	H
Carcasas de corte elevadas (transporte)	370 cm	L	370 cm	L
Separación del suelo	15 cm		15 cm	
Distancia entre ejes	171 cm	K	171 cm	K
Peso neto (con carcasas y sin combustible)	1,937 kg (4,270 lb)		2,277 kg (5,020 lb)	

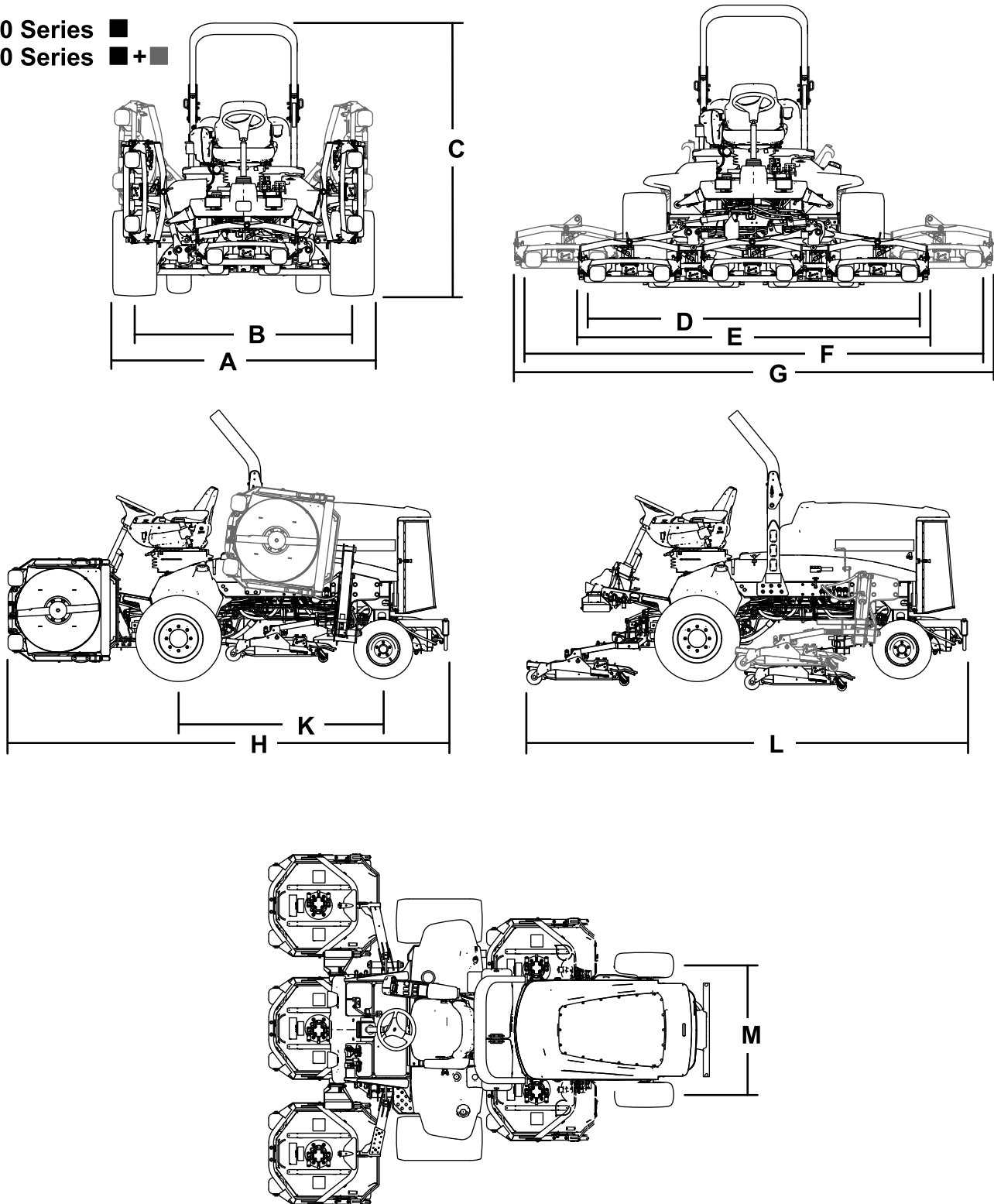
Nota: Las especificaciones y diseños están sujetos a modificación sin previo aviso.

Especificaciones de las carcasas del cortacésped

Longitud	86,4 cm
Anchura	86,4 cm
Altura	24,4 cm hasta el soporte del bastidor 26,7 cm con altura de corte de 1,9 cm 34,9 cm con altura de corte de 10 cm
Peso	88 kg

Accesorios/Aperos

Está disponible una selección de aperos y accesorios homologados por Toro que se pueden utilizar con la máquina a fin de potenciar y aumentar sus prestaciones. Póngase en contacto con su Servicio Técnico Autorizado o visite www.Toro.com para obtener una lista de todos los accesorios y aperos homologados.

Operación

Nota: Los lados derecho e izquierdo de la máquina se determinan desde la posición normal del operador.

Antes del funcionamiento

Seguridad antes del funcionamiento

Seguridad en general

- No deje nunca que la máquina sea utilizada o mantenida por niños o por personas que no hayan recibido la formación adecuada al respecto. La normativa local puede imponer límites sobre la edad del operador. El propietario es responsable de proporcionar formación a todos los operadores y mecánicos.
- Familiarícese con la operación segura del equipo, los controles del operador y las señales de seguridad.
- Sepa cómo parar rápidamente la máquina y el motor.
- Compruebe que los controles de presencia del operador, los interruptores de seguridad y los protectores están instalados y que funcionan correctamente. No utilice la máquina si no funcionan correctamente.
- Antes de segar, inspeccione siempre la máquina para asegurarse de que las cuchillas, los pernos de las cuchillas y los conjuntos de corte están en buenas condiciones de funcionamiento. Sustituya las cuchillas o los pernos gastados o dañados en conjuntos completos para no desequilibrar la máquina.
- Inspeccione la zona en la que va a utilizar la máquina y retire cualquier objeto que pudiera ser arrojado por la máquina.

Seguridad—Combustible

- Extreme las precauciones al manejar el combustible. Es inflamable y sus vapores son explosivos.
- Apague cualquier cigarrillo, cigarro, pipa u otra fuente de ignición.
- Utilice solamente un recipiente de combustible homologado.
- No retire nunca el tapón de combustible ni rellene de combustible el depósito mientras el motor está en marcha o está caliente.

- No reposte nunca la máquina en un espacio cerrado.
- No guarde nunca la máquina o un recipiente de combustible cerca de una llama desnuda, chispa o llama piloto, por ejemplo en un calentador de agua u otro electrodoméstico.
- Si se derrama combustible, no intente arrancar el motor; evite crear fuentes de ignición hasta que los vapores del combustible se hayan disipado.

Comprobación del nivel de aceite del motor

Antes de arrancar el motor y utilizar la máquina, compruebe el nivel de aceite de motor en el cárter; consulte [Comprobación del nivel de aceite del motor \(página 46\)](#).

Comprobación del sistema de refrigeración

Antes de arrancar el motor y utilizar la máquina, compruebe el sistema de refrigeración; consulte [Comprobación del sistema de refrigeración \(página 23\)](#).

Comprobación del sistema hidráulico

Antes de arrancar el motor y utilizar la máquina, compruebe el sistema hidráulico; consulte [Comprobación de los tubos y las mangueras hidráulicos \(página 63\)](#).

Vaciado del separador de agua

Drene el agua u otros contaminantes del separador de agua; consulte [Mantenimiento del separador de agua \(página 48\)](#).

Comprobación de fugas en el eje trasero y la caja de engranajes

Compruebe si hay fugas en el eje trasero y la caja de engranajes; consulte [Comprobación de fugas en el eje trasero y la caja de engranajes \(página 55\)](#).

Cómo llenar el depósito de combustible

Combustible recomendado

Utilice únicamente combustible diésel o combustible biodiésel limpio y nuevo con contenido sulfúrico bajo (<500 ppm) o ultrabajo (<15 ppm). El número mínimo de cetanos debe ser de 40. Compre el combustible en cantidades que puedan ser consumidas en 180 días para asegurarse de que el combustible es nuevo.

Capacidad del depósito de combustible: 83 litros

Utilice combustible diésel tipo verano (Nº 2-D) en temperaturas superiores a -7 °C y tipo invierno (Nº 1-D o mezcla de Nº 1-D/2-D) en temperaturas inferiores a -7 °C. El uso de combustible tipo invierno a bajas temperaturas proporciona un punto de inflamación menor y características de flujo en frío que facilitarán el arranque y reducirán la obturación del filtro del combustible.

El uso de combustible tipo verano con temperaturas por encima de los -7 °C contribuirá a alargar la vida útil de la bomba de combustible y a incrementar la potencia en comparación con el combustible tipo invierno.

Importante: No utilice queroseno o gasolina en lugar de combustible diésel. El incumplimiento de esta precaución dañará el motor.

Preparado para biodiésel

Esta máquina puede emplear también un combustible mezclado de biodiésel de hasta B20 (20 % biodiésel, 80 % petrodiésel). La porción de petrodiésel debe ser bajo o ultrabajo en azufre. Observe las siguientes precauciones:

- La parte de biodiésel del combustible deberá cumplir con la especificación ASTM D6751 o EN 14214.
- La composición del combustible mezclado deberá cumplir con ASTM D975 o EN 590.
- Las superficies pintadas podrían sufrir daños por las mezclas de biodiésel.
- Utilice B5 (contenido de biodiésel del 5 %) o mezclas menores cuando hace frío.
- Supervise los retenes, las mangueras y las juntas que estén en contacto con el combustible, ya que pueden degradarse con el tiempo.
- Es previsible la obturación del filtro del combustible durante un tiempo tras pasarse a las mezclas de biodiésel.
- Póngase en contacto con su distribuidor si desea más información sobre el biodiésel.

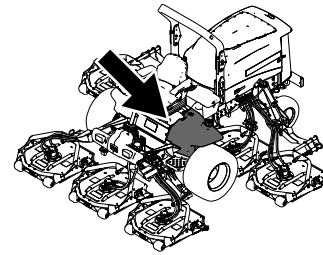

g198621

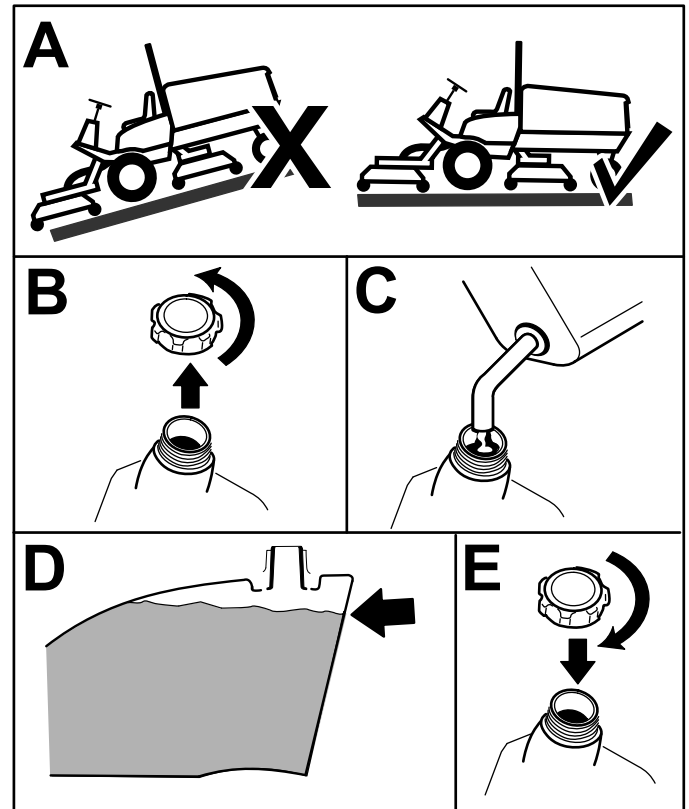

g198620

Figura 15

Llene el depósito hasta una distancia de 6 a 13 mm por debajo del borde superior del depósito, no del cuello de llenado, con diésel.

Nota: Si es posible, llene el depósito de combustible después de cada uso; de esta manera se minimiza la acumulación de condensación dentro del depósito de combustible.

Comprobación de la presión de los neumáticos

Intervalo de mantenimiento: Cada vez que se utilice o diariamente

La presión correcta de los neumáticos es de 1,38 bar.

Importante: Mantenga la presión recomendada de todos los neumáticos para asegurar una buena calidad de corte y un rendimiento correcto de la

máquina. No use los neumáticos con presiones menores que las recomendadas.

Compruebe la presión de todos los neumáticos antes de utilizar la máquina.

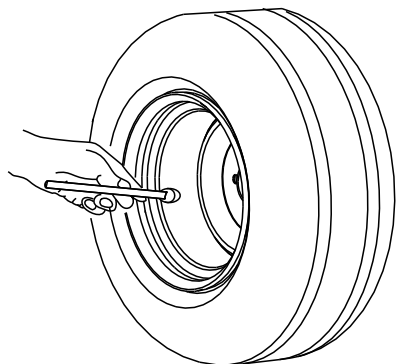

G001055

Figura 16

g001055

Comprobación del par de apriete de las tuercas de las ruedas

Intervalo de mantenimiento: Después de la primera hora

Después de las primeras 10 horas

Cada 200 horas

Apriete las tuercas de las ruedas a 115–136 N·m en el orden indicado en [Figura 17](#) y [Figura 18](#).

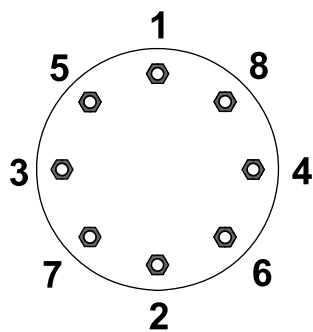

G033358

Figura 17

Ruedas delanteras

g033358

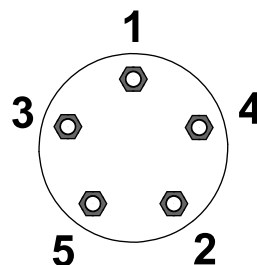

G033359

Figura 18

Ruedas traseras

g033359

⚠ ADVERTENCIA

Si no se mantienen correctamente apretadas las tuercas de las ruedas, podrían producirse lesiones personales.

Apriete las tuercas de las ruedas con el valor de par de apriete adecuado.

Ajuste del sistema de protección antivuelco (ROPS)

⚠ ADVERTENCIA

Para evitar lesiones o la muerte en caso de un vuelco: mantenga la barra antivuelco en posición elevada y bloqueada y utilice el cinturón de seguridad.

Asegúrese de que el asiento está sujeto con el cierre del asiento.

⚠ ADVERTENCIA

No hay protección contra vuelcos cuando la barra antivuelco está bajada.

- No utilice la máquina en terrenos desiguales o en pendientes con la barra antivuelco bajada.
- Baje la barra antivuelco únicamente cuando sea imprescindible.
- No use el cinturón de seguridad si la barra antivuelco está bajada.
- Conduzca lentamente y con cuidado.
- Eleve la barra antivuelco tan pronto como haya espacio suficiente.
- Compruebe cuidadosamente que hay espacio suficiente antes de conducir por debajo de cualquier objeto en alto (por ejemplo, ramas, portales, cables eléctricos) y no entre en contacto con ellos.

Importante: Utilice siempre el cinturón de seguridad cuando la barra antivuelco está elevada. No utilice el cinturón de seguridad cuando la barra antivuelco está bajada.

Bajada de la barra antivuelco

Importante: Baje la barra antivuelco únicamente cuando sea necesario.

Importante: Asegúrese de que el asiento está sujeto con el cierre del asiento.



Figura 19

g201853

Elevación de la barra antivuelco

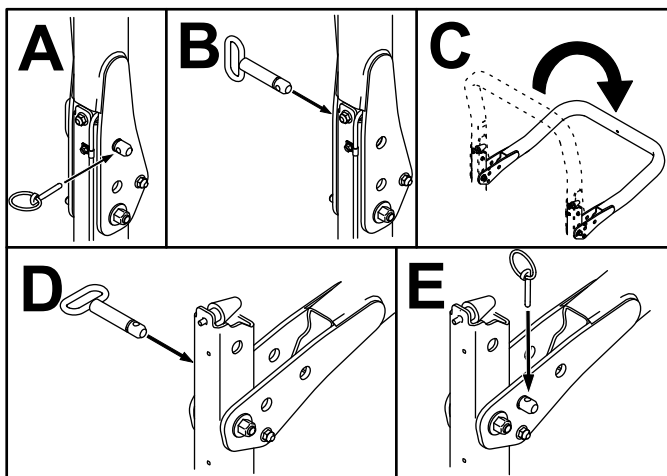

Figura 20

g201854

Ajuste de la altura de corte

Importante: Las carcasas de cortacésped a menudo cortan aproximadamente 6 mm más bajo que una unidad de corte de molinete con el mismo ajuste de taller. Puede ser necesario ajustar estas carcasas del cortacésped 6 mm más alto que las unidades de corte de molinetes que siegan en la misma zona.

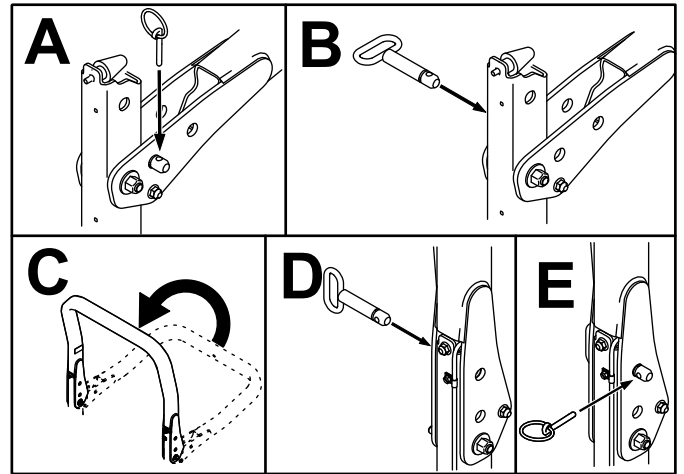
Importante: El acceso a las carcasas traseras del cortacésped mejora en gran medida si se retira la carcasa del cortacésped de la máquina.

1. Aparque la máquina en una superficie nivelada, accione el freno de estacionamiento, baje la carcasa del cortacésped al suelo, apague el motor y retire la llave.
2. Afloje el perno que sujeta cada soporte de altura de corte a la pletina de altura de corte (delante y en cada lado), tal y como se muestra en la [Figura 21](#).
3. Empezando con el ajuste delantero, retire el perno.



Figura 21

1. Soporte de altura de corte
2. Pletina de altura de corte
3. Espaciador

4. Sujetando la cámara, retire el espaciador (Figura 21)
5. Mueva la cámara a la altura deseada e instale el espaciador en el taladro y la ranura de altura de corte deseados (Figura 22)

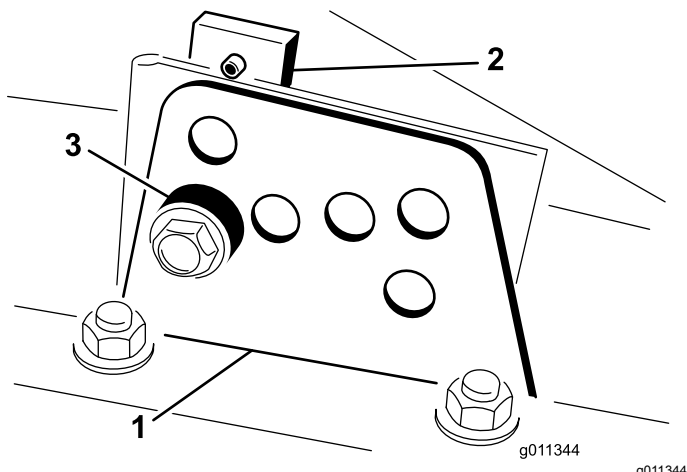

Figura 22

6. Posicione la pletina con taladro roscado en línea con el espaciador.
7. Instale el perno con los dedos solamente.
8. Repita los pasos 4 a 7 para cada ajuste lateral.
9. Apriete los 3 pernos a entre 41 N·m. Siempre apriete primero el perno delantero.

Nota: Si se modifica la altura de corte en más de 3,8 cm, puede ser necesario realizar un ajuste intermedio de altura para evitar que se atasque la cámara (por ejemplo, cambiar de una altura de corte de 3,1 a 7 cm).

⚠ CUIDADO

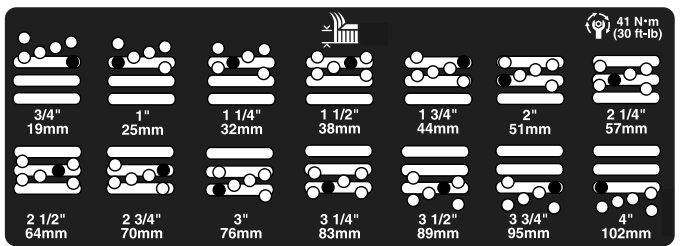
Si los interruptores de seguridad son desconectados o están dañados, la máquina podría ponerse en marcha inesperadamente, causando lesiones personales.

- No manipule los interruptores de seguridad.
- Compruebe la operación de los interruptores de seguridad cada día, y sustituya cualquier interruptor dañado antes de operar la máquina.

Los interruptores de seguridad están diseñados para parar la máquina si se levanta del asiento con el pedal de tracción pisado. No obstante, puede abandonar el asiento con el motor en marcha si el pedal de tracción está en la posición de PUNTO MUERTO. Aunque el motor sigue funcionando si desengrana el mando de la TDF y suelta el pedal de tracción, apague el motor antes de levantarse del asiento.

1. Aparque la máquina en una superficie nivelada, accione el freno de estacionamiento, baje las carcasas del cortacésped y gire la llave a la posición de DESCONECTADO.

2. Pise el pedal de tracción y gire la llave a la posición de CONECTADO.

Nota: Si el motor gira, puede haber un problema con el sistema de seguridad. Corrija este problema antes de usar la máquina.

3. Gire la llave de contacto a la posición de CONECTADO, levántese del asiento y ponga el interruptor de la TDF en ENGRANADO.

Nota: La toma de fuerza no debe engranarse. Si la toma de fuerza se engrana, hay un problema con el sistema de seguridad. Corrija este problema antes de usar la máquina.

4. Accione el freno de estacionamiento, gire la llave del interruptor a la posición de CONECTADO y saque el pedal de tracción de la posición de PUNTO MUERTO.

Nota: El InfoCenter mostrará "tracción no permitida", y la máquina no debe moverse. Si la máquina se mueve, hay un problema con el sistema de interruptores de seguridad. Corrija este problema antes de usar la máquina.

Comprobación de los interruptores de seguridad

Intervalo de mantenimiento: Cada vez que se utilice o diariamente

Comprobación del tiempo de parada de las cuchillas

Intervalo de mantenimiento: Cada vez que se utilice o diariamente

Nota: Baje las carcasas sobre una zona limpia de césped o superficie dura para evitar que se arrojen polvo y residuos.

Para verificar el tiempo de parada, pida a otra persona que se aleje al menos 6 m de las carcasas y que observe las cuchillas de una de las carcasas del cortacésped. Desengrane las carcasas del cortacésped y registre el tiempo necesario para que las cuchillas se detengan por completo. Si el tiempo es superior a 7 segundos, ajuste la válvula del freno. Solicite ayuda a un Distribuidor Toro para realizar este ajuste.

Selección de cuchillas

Vela de combinación de serie

Esta cuchilla aporta una elevación y dispersión excelentes en casi cualquier condición. Si requiere mayor o menor elevación y velocidad de descarga, utilice otra cuchilla.

Atributos: Elevación y dispersión excelentes en la mayoría de las condiciones.

Vela de ángulo

En general, esta cuchilla ofrece un mejor rendimiento en alturas de corte menores (1,9 a 6,4 cm).

Atributos:

- La descarga es más homogénea a alturas de corte menores.
- La descarga tiene menos tendencia a desviarse hacia la izquierda y de este modo proporciona un aspecto mejor alrededor de búnkers y calles.
- Se necesita menor potencia a alturas menores con césped denso.

Vela paralela de alta elevación

En general, la cuchilla ofrece mejores resultados a alturas de corte mayores (7 a 10 cm).

Atributos:

- Ofrece más elevación y mayor velocidad de descarga.
- La hierba escasa o caída es recogida mejor a alturas de corte mayores.
- Los recortes mojados o pegajosos se descargan más eficazmente, para reducir la congestión dentro de la carcasa.
- Requiere más potencia.
- Tiende a descargar más hacia la izquierda y a quedar dispuesta en hileras a alturas de corte menores.

⚠ PELIGRO

Si utiliza la cuchilla de elevación alta con el deflector de mulching, la cuchilla podría romperse, lo que podría provocar lesiones o la muerte.

No utilice la cuchilla de alta elevación con el deflector.

Cuchilla atómica

Esta cuchilla fue diseñada para producir un mulching de hojas excelente.

Atributos: Excelente mulching (picado) de hojas

Selección de accesorios

	Cuchilla con vela de ángulo estándar	Cuchilla de vela paralela de alta elevación (<i>No utilizar con deflector de mulching</i>)	Deflector de mulching	Rascador del rodillo
Siega: Altura de corte de 1,9 a 4,4 cm	Recomendada para la mayoría de las aplicaciones	Puede funcionar bien en césped ligero o escaso	Se ha demostrado que mejora la dispersión y el rendimiento después del corte en hierbas norteñas cortadas al menos 3 veces por semana, cortando menos de un tercio de la hoja de hierba; no utilizar con la cuchilla de vela paralela de alta elevación	Puede utilizarse cuando se desee si en los rodillos hay acumulación de hierba o si se ven grandes acumulaciones de recortes; los rascadores pueden aumentar la acumulación en ciertas aplicaciones.
Siega: Altura de corte de 5 a 6,4 cm	Recomendada para césped espeso o abundante	Recomendada para césped ligero o escaso		
Siega: Altura de corte de 7 a 10 cm	Puede funcionar bien en césped abundante	Recomendada para la mayoría de las aplicaciones		
Mulching (picado) de hojas	Recomendada para su uso con el deflector de mulching	No se permite	Utilizar únicamente con la cuchilla de vela de combinación o de ángulo	
A favor	Descarga homogénea a alturas de corte menores; aspecto más limpio alrededor de búnkers y calles, necesita menos potencia.	Más elevación y mayor velocidad de descarga; la hierba escasa o caída se recoge alturas de corte elevadas; los recortes mojados o pegajosos se descargan de forma eficaz	Puede mejorar la dispersión y el aspecto en determinadas aplicaciones de siega; muy bueno para el mulching de hojas.	Reduce las acumulaciones en el rodillo en determinadas aplicaciones.
En contra	No levanta bien la hierba en aplicaciones de alta altura de corte; la hierba mojada o pegajosa tiende a acumularse en la cámara, con lo que se obtiene una calidad de corte deficiente y requiere mayor potencia.	Se necesita más potencia para funcionar en algunas aplicaciones; tiende a quedar dispuesta en hileras a alturas de corte menores en el caso de hierba frondosa; no se puede utilizar con el deflector de mulching	Se acumulará hierba en la cámara si se intenta retirar demasiada hierba con el deflector instalado.	

Durante el funcionamiento

Seguridad durante el funcionamiento

Seguridad en general

- El propietario/operador puede prevenir y es responsable de cualquier accidente que pudiera provocar lesiones personales o daños materiales.
- Lleve ropa adecuada, incluyendo protección ocular, protección para los pies resistente y antideslizante, y protección auditiva. Si tiene el pelo largo, recójase, y no lleve prendas o joyas sueltas.
- No utilice la máquina si está enfermo, cansado o bajo la influencia de alcohol o drogas.
- No lleve nunca pasajeros en la máquina, y mantenga a otras personas y animales alejados de la máquina durante el uso.
- Utilice la máquina únicamente con buena visibilidad para evitar agujeros y peligros ocultos.
- Evite segar la hierba mojada. La reducción de la tracción podría hacer que la máquina se resbalara.
- Antes de arrancar el motor, asegúrese de que todas las transmisiones están en punto muerto, de que el freno estacionamiento está accionado y de que usted se encuentra en la posición del operador.
- Mantenga las manos y los pies alejados de las unidades de corte. Manténgase alejado del conducto de descarga en todo momento.
- Mire hacia atrás y hacia abajo antes de poner marcha atrás para asegurarse de que el camino está despejado.

- Tenga cuidado al acercarse a esquinas ciegas, arbustos, árboles u otros objetos que puedan dificultar la visión.
- Pare las cuchillas si no está segando.
- Pare la máquina e inspeccione las cuchillas después de golpear un objeto, o si se produce una vibración anormal. Realice todas las reparaciones necesarias antes de volver a utilizar la máquina.
- Vaya más despacio y tenga cuidado al girar y al cruzar calles y aceras con la máquina. Ceda el paso siempre.
- Desengrane la transmisión de la unidad de corte y apague el motor antes de ajustar la altura de corte (a menos que pueda ajustarse desde la posición del operador).
- No haga funcionar nunca un motor en un lugar cerrado donde no puedan liberarse los gases de escape.
- No deje nunca desatendida la máquina si está funcionando.
- Antes de abandonar el puesto del operador (incluso para vaciar los recogedores o desatascar el conducto), haga lo siguiente:
 - Aparque la máquina en una superficie nivelada.
 - Desengrane la toma de fuerza y baje los accesorios.
 - Accione el freno de estacionamiento.
 - Pare el motor y retire la llave.
 - Espere a que se detengan todas las piezas en movimiento.
- No utilice la máquina cuando exista riesgo de caída de rayos.
- No utilice la máquina como un vehículo de remolcado.
- Utilice solamente los accesorios, aperos y las piezas de repuesto aprobados por The Toro® Company.

Seguridad del sistema de protección antivuelco (ROPS)

- **No** retire el ROPS de la máquina.
- Asegúrese de abrocharse el cinturón de seguridad y de que puede desabrocharlo rápidamente en caso de emergencia.
- Compruebe detenidamente si hay obstrucciones sobre la máquina y no entre en contacto con ellas.
- Mantenga el ROPS en condiciones seguras de funcionamiento, inspeccionándolo periódicamente en busca de daños y manteniendo bien apretados todas las fijaciones de montaje.
- Si el ROPS está dañado, cámbielo. No la repare ni la modifique.

Máquinas con barra antivuelco plegable

- Utilice siempre el cinturón de seguridad cuando la barra antivuelco está en la posición elevada.
- El ROPS es un dispositivo de seguridad integrado. Si la barra antivuelco es plegable, manténgala en la posición elevada y bloqueada, y lleve puesto el cinturón de seguridad mientras utilice la máquina con la barra antivuelco elevada.
- Una barra antivuelco plegable puede bajarse temporalmente, pero sólo cuando sea necesario. No lleve el cinturón de seguridad cuando la barra antivuelco está bajada.
- Sepa que no hay protección contra vuelcos cuando la barra antivuelco está plegada.
- Inspeccione la zona de siega, y no baje nunca una barra antivuelco plegable en zonas donde existan pendientes, taludes o agua.

Seguridad en las pendientes

- Establezca sus propios procedimientos y normas para trabajar en pendientes. Estos procedimientos deben incluir la valoración del lugar, con el fin de determinar qué pendientes son seguras para conducir la máquina. Aplique siempre el sentido común y un buen criterio a la hora de realizar esta valoración.
- Las pendientes son una de las principales causas de accidentes por pérdida de control y vuelcos que pueden causar lesiones graves o la muerte. La conducción de la máquina en pendientes requiere extremar la precaución.
- Conduzca la máquina a una velocidad inferior si se encuentra en una pendiente.
- Si no se siente con confianza en una pendiente, no conduzca por ella.
- Esté alerta a agujeros, surcos, montículos, rocas u otros objetos ocultos. Un terreno irregular podría hacer volcar la máquina. La hierba alta puede ocultar obstáculos.
- Seleccione una velocidad baja sobre el terreno para que no tenga que parar o cambiar de marcha mientras se encuentre en una pendiente.
- Se puede producir un vuelco antes de que los neumáticos pierdan tracción.
- Evite conducir la máquina sobre hierba mojada. Los neumáticos pueden perder tracción, independientemente de que los frenos estén funcionando y en buen estado.
- Evite arrancar, parar o girar la máquina en una pendiente.
- Haga todos los movimientos en cuestas y pendientes de forma lenta y gradual. No cambie

repentinamente la velocidad o la dirección de la máquina.

- No utilice la máquina cerca de terraplenes, fosas o taludes o masas de agua. La máquina podría volcar repentinamente si una rueda pasa por el borde de un terraplén o fosa, o si se socava un talud. Establezca un área de seguridad entre la máquina y cualquier peligro (equivalente al doble del ancho de la máquina).

Cómo arrancar el motor

Importante: Purgue el sistema de combustible si se ha producido alguna de las situaciones siguientes:

- El motor se ha apagado por falta de combustible.
 - Después de que se haya realizado cualquier operación de mantenimiento en los componentes del sistema de combustible.
1. Retire el pie del pedal de tracción y asegúrese de que el pedal esté en posición de PUNTO MUERTO. Asegúrese de que el freno de estacionamiento está accionado.
 2. Mueva el control del acelerador a ralentí bajo.
 3. Gire la llave a la posición de MARCHA. El indicador de la bujía debe encenderse.
 4. Cuando se atenúe el indicador de la bujía, gire la llave a la posición de ARRANQUE.

Importante: No haga funcionar el motor de arranque durante más de 15 segundos cada vez, o puede producirse un fallo prematuro en el motor de arranque. Si el motor no arranca en 15 segundos, ponga la llave en la posición de DESCONECTADO, compruebe los controles y los procedimientos, espere 15 segundos más y repita el procedimiento de arranque.

5. Suelte la llave inmediatamente cuando el motor arranque y deje que vuelva a MARCHA.
6. Mueva el control del acelerador a la posición deseada.

Cuando la temperatura está por debajo de los -7°C , el motor de arranque puede utilizarse un máximo de dos veces durante 30 segundos, con 60 segundos de espera entre intentos.

Importante: Apague el motor y espere a que se enfríe el motor antes de comprobar que no hay fugas de aceite, piezas sueltas u otros desperfectos.

Para parar el motor

Importante: Deje que el motor funcione en ralentí durante 5 minutos antes de pararlo después de

funcionar a carga máxima. Esto permite que se enfríe el turbo antes de que se apague el motor. El no hacer esto puede causar problemas con el turbo.

Nota: Baje las carcasas del cortacésped al suelo siempre que aparque la máquina. Esto alivia la carga hidráulica del sistema, evita desgastar las piezas del sistema y también impide que se bajen accidentalmente las carcasas del cortacésped.

1. Mueva el control del acelerador hacia atrás a la posición de LENTO.
2. Mueva el interruptor de la toma de fuerza a la posición de DESENGRANADO.
3. Accione el freno de estacionamiento.
4. Gire la llave de contacto a la posición de DESCONECTADO.
5. Retire la llave de contacto para evitar un arranque accidental.

Características de operación de la máquina

Practique la conducción de la máquina, porque tiene una transmisión hidrostática y sus características son diferentes de los mecanismos de muchas máquinas de mantenimiento de césped. Algunos puntos a tener en cuenta durante la operación de la máquina y las carcasas del cortacésped son la transmisión, la velocidad del motor, la carga sobre las cuchillas y la importancia de los frenos.

Con Smart Power™ de Toro, el operador no tiene que escuchar la velocidad del motor en condiciones pesadas. Smart Power evita que la máquina se atasque en césped pesado, al controlar automáticamente la velocidad de la máquina y optimizar el rendimiento de corte.

Otra característica a tener en cuenta es la operación de los pedales conectados a los frenos. Los frenos se pueden utilizar para ayudar a girar la máquina. No obstante, utilícelos con cuidado, sobre todo en hierba blanda o húmeda, porque se puede desgarrar el césped accidentalmente. Otra ventaja de los frenos es la de mantener la tracción. Por ejemplo, en ciertas condiciones de pendiente, la rueda que está 'cuesta arriba' resbala y pierde la tracción. Si esto ocurre, pise el pedal correspondiente a esa rueda de forma gradual e intermitente hasta que la rueda que está 'cuesta arriba' deje de resbalar, aumentando así la tracción en la otra rueda.

Tenga un cuidado especial cuando opere la máquina en pendientes. Asegúrese de que el enganche del asiento está correctamente cerrado y que el cinturón de seguridad está abrochado. Conduzca lentamente y evite giros cerrados en pendientes para

evitar vuelcos. Las carcasas del cortacésped deben bajarse cuando se conduce pendiente abajo, para proporcionar un mayor control de dirección.

Importante: Deje que el motor funcione en ralentí durante 5 minutos antes de pararlo después de funcionar a carga máxima. Esto permite que se enfríe el turbo antes de que se pare el motor. El no hacer esto puede causar problemas con el turbo.

Antes de apagar el motor, desengrane todos los controles y ajuste la velocidad del motor a lento. Al ajustar la velocidad del motor a lento, se reducen las altas revoluciones del motor, el ruido y las vibraciones. Gire la llave a la posición DESCONECTADO para parar el motor.

Uso del ventilador de refrigeración del motor

El ventilador de refrigeración del motor normalmente lo controla la máquina. La máquina tiene la capacidad de invertir su sentido de giro para eliminar residuos de la rejilla trasera. En condiciones normales de funcionamiento, la máquina controla la velocidad y el sentido del ventilador en función de la temperatura del refrigerante y del fluido hidráulico, y el ventilador invierte su sentido automáticamente para eliminar residuos de la rejilla trasera. Se inicia automáticamente un ciclo de inversión del giro cuando la temperatura del refrigerante o del fluido hidráulico llega a un punto determinado.

Puede invertir el sentido del ventilador manualmente pulsando los 2 botones exteriores del InfoCenter durante 2 segundos; el ventilador completará un ciclo de inversión manual. Invierta el sentido de giro del ventilador si la rejilla trasera está obstruida o antes de trasladar la máquina al taller o al almacén.

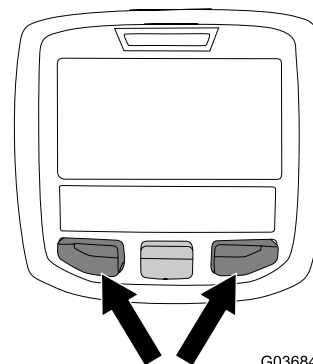

g036843

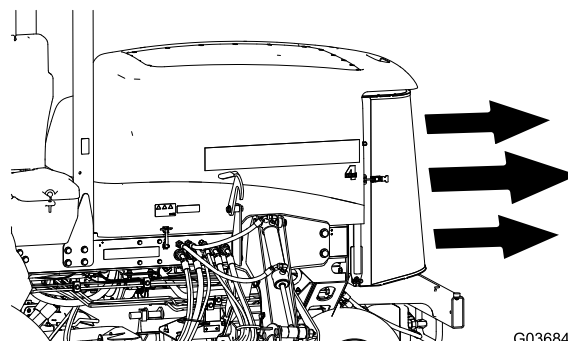

g036844

Figura 23

Uso del Control de crucero

El interruptor del control de crucero bloquea la posición del pedal para mantener la velocidad de avance deseada. Presione la parte trasera del mando para desactivar el control de crucero, la parte intermedia para activar el control de crucero y la parte delantera para establecer la velocidad sobre el terreno deseada.

Nota: Otras maneras de liberar el pedal son pisar cualquiera de los pedales de freno o poner el pedal de tracción en la posición de MARCHA ATRÁS durante un segundo.

Uso de los seguros de transporte

Groundsmaster 4700 solamente

Utilice los 2 cierres de transporte traseros de las carcasas de corte N° 6 y 7 si se va a desplazar la máquina a gran distancia, sobre terreno irregular, durante el transporte o al almacenar la máquina.



Figura 24

g038610

Consejos de operación

Uso de la máquina

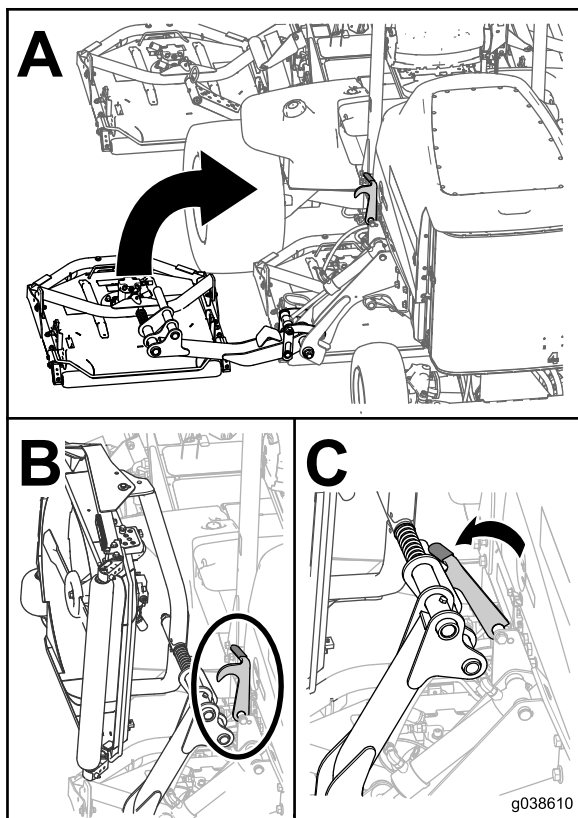
- Arranque el motor. Si la función de RALENTÍ AUTOMÁTICO está desactivada, déjelo funcionar a RALENTÍ MEDIO hasta que se caliente. Haga funcionar el motor a RALENTÍ ALTO, eleve las carcasas del cortacésped, quite el freno de estacionamiento, pise el pedal de tracción hacia adelante y conduzca con cuidado a un espacio abierto.
- Practique la conducción hacia adelante y hacia atrás, y el arranque y la parada de la máquina. Para parar, levante el pie del pedal de tracción y déjelo volver a PUNTO MUERTO, o pise el pedal de marcha atrás para parar.

Nota: Al bajar una pendiente en la máquina, posiblemente tenga que pisar el pedal de marcha atrás para parar.

- Siempre que sea posible, siegue hacia arriba y hacia abajo en lugar de atravesar las pendientes. Las carcasas del cortacésped deben bajarse cuando se conduce pendiente abajo para tener un mayor control de la dirección. No intente girar la máquina en pendientes.

- Practique la conducción alrededor de obstáculos con las carcasas del cortacésped elevadas y bajadas. Tenga cuidado al conducir entre objetos para no dañar la máquina ni las carcasas del cortacésped.
- Siempre conduzca lentamente en terrenos irregulares.
- Si hay un obstáculo en su camino, eleve las carcasas del cortacésped para segar alrededor del mismo.
- Cuando transporte la máquina de una zona de trabajo a otra, eleve totalmente las carcasas del cortacésped, apague la toma de fuerza, pulse el interruptor de segar/transportar a la posición TRANSPORTAR y ponga el acelerador en posición RÁPIDO.

Cambie los patrones de siega

Cambie los patrones de siega a menudo para minimizar los problemas de acabado por segar repetidamente en un solo sentido.

Contrapesos

El sistema de contrapeso mantiene una contrapresión hidráulica en los cilindros de elevación de la carcasa. Esta presión de contrapeso transfiere el peso de la carcasa del cortacésped a las ruedas motrices para mejorar la tracción. La presión de contrapeso se ajusta en fábrica para proporcionar un equilibrio óptimo entre aspecto después del corte y tracción en la mayoría de las condiciones de césped. Una reducción del ajuste de contrapeso puede producir una mayor estabilidad en la carcasa del cortacésped, pero puede reducir la tracción. Un aumento del ajuste de contrapeso puede aumentar la tracción, pero puede dar lugar a problemas con el aspecto después del corte; consulte [Ajuste del contrapeso \(página 20\)](#).

Problemas con el aspecto después del corte

Consulte la Guía de solución de problemas con el aspecto después del corte disponible en www.Toro.com.

Técnicas de siega recomendadas

- Para empezar a cortar, engrane las carcasas del cortacésped y acérquese lentamente a la zona de siega. Cuando las carcasas delanteras del cortacésped entren en la zona de siega, baje las carcasas.

- Para lograr un corte en línea recta y un rayado profesional, deseable para algunas aplicaciones, busque un árbol u otro objeto distante y conduzca directamente hacia él.
- En cuanto las carcasas delanteras del cortacésped lleguen al borde de la zona de siega, eleve las carcasas y gire en forma de lágrima para alinearse rápidamente para la siguiente pasada.
- Se encuentran disponibles deflectores de mulching instalados con pernos para las carcasas del cortacésped. Los deflectores funcionan bien cuando el césped se siega regularmente, evitando cortar más de 25 mm de hierba en cada sesión de corte. Cuando se corta una cantidad excesiva de hierba con los deflectores de mulching instalados, el aspecto después del corte puede deteriorarse y se necesita más potencia para cortar la hierba. Los deflectores de mulching también funcionan bien cuando se trata de picar hojas en el otoño.

Siega cuando la hierba está seca

Siegue a última hora de la mañana para evitar el rocío, que hace que se agolpe la hierba, o a última hora de la tarde para evitar los daños que puede causar la luz solar directa en la hierba recién cortada y sensible.

Seleccione la altura de corte adecuada para las condiciones reinantes

Corte no más de aproximadamente 25 mm, o no más de un tercio, de la hoja de hierba. Si la hierba es excepcionalmente densa y frondosa, es posible que tenga que elevar la altura de corte.

Siegue con cuchillas afiladas

Una cuchilla afilada corta limpiamente sin desgarrar o picar las hojas de hierba, que es lo que haría una cuchilla sin filo. Si se rasgan o se deshilachan, los bordes de las hojas se secarán, se retardará su crecimiento y se favorecerá la aparición de enfermedades. Asegúrese de que la cuchilla está en buen estado y de que la vela está completa.

Comprobación de la condición de la carcasa del cortacésped

Asegúrese de que las cámaras de corte se encuentran en buen estado. Enderece cualquier componente de la cámara que esté doblado para asegurar un espacio correcto entre las puntas de la cuchilla y la cámara.

Mantenimiento de la máquina tras la siega

Después de segar, lave a fondo la máquina con una manguera de jardín sin boquilla para evitar la contaminación y los daños en las juntas y los cojinetes por la presión excesiva del agua. Asegúrese de que el radiador y el enfriador de aceite se mantengan libres de suciedad y recortes de hierba. Después de limpiar la máquina, compruebe que no hay fugas de aceite hidráulico, o daños o desgaste en los componentes mecánicos e hidráulicos y compruebe que las cuchillas de las carcasas del cortacésped están afiladas.

Después del funcionamiento

Seguridad tras el funcionamiento

- Limpie la hierba y los residuos de las unidades de corte, las transmisiones, los silenciadores y el compartimento del motor para prevenir incendios. Limpie cualquier aceite o combustible derramado.
- Si las unidades de corte están en la posición de transporte, utilice el bloqueo mecánico positivo (si está disponible) antes de dejar la máquina desatendida.
- Espere a que se enfríe el motor antes de guardar la máquina en un recinto cerrado.
- Cierre el combustible antes de almacenar o transportar la máquina.
- No guarde nunca la máquina o un recipiente de combustible cerca de una llama desnuda, chispa o llama piloto, por ejemplo en un calentador de agua u otro electrodoméstico.
- Mantenga todas las piezas en buen estado de funcionamiento y todos los herrajes bien apretados, sobre todo los accesorios de las cuchillas.
- Sustituya cualquier pegatina desgastada o deteriorada.

Transporte de la máquina

- Tenga cuidado al cargar o descargar la máquina en/desde un remolque o un camión.
- Utilice rampas de ancho completo para cargar la máquina en un remolque o un camión.
- Amarre la máquina firmemente.

Cómo empujar o remolcar la máquina

En una emergencia, la máquina puede ser movida hacia adelante accionando la válvula auxiliar de la bomba hidráulica de desplazamiento variable y empujando o remolcando la máquina.

Importante: No empuje ni remolque la máquina a más de entre 3 y 4,8 km/h, porque puede dañarse el sistema de transmisión interno. Las válvulas de alivio debe estar abiertas antes de empujar o remolcar la máquina.

1. Levante el capó y localice las válvulas de desvío (Figura 25) en la parte superior de la bomba, detrás de la batería/cajas de almacenamiento.
2. Gire cada válvula 3 vueltas en sentido antihorario para abrirla y dejar pasar el aceite internamente.

Nota: No abrir más de 3 vueltas. Puesto que el fluido se desvía, la máquina puede ser movida lentamente sin dañar la transmisión.



Figura 25

1. Válvula de desvío (2)

3. Cierre las válvulas de desvío antes de arrancar el motor. Apriete a 70 N·m para cerrar la válvula.

Importante: Si es necesario empujar o remolcar la máquina en marcha atrás, debe desactivar también la válvula auxiliar del colector de transmisión a cuatro ruedas. Para desactivar la válvula auxiliar, conecte un conjunto de manguera (Pieza N° 95-8843), 2 acoplamientos (Pieza N° 95-0985) y 2 acoplamientos hidráulicos (Pieza N° 340-77) al punto de prueba de presión de tracción en marcha atrás, situado en el hidrostato y al punto situado entre los puntos M8 y P2 del colector de tracción trasera, situado en el interior del neumático delantero.

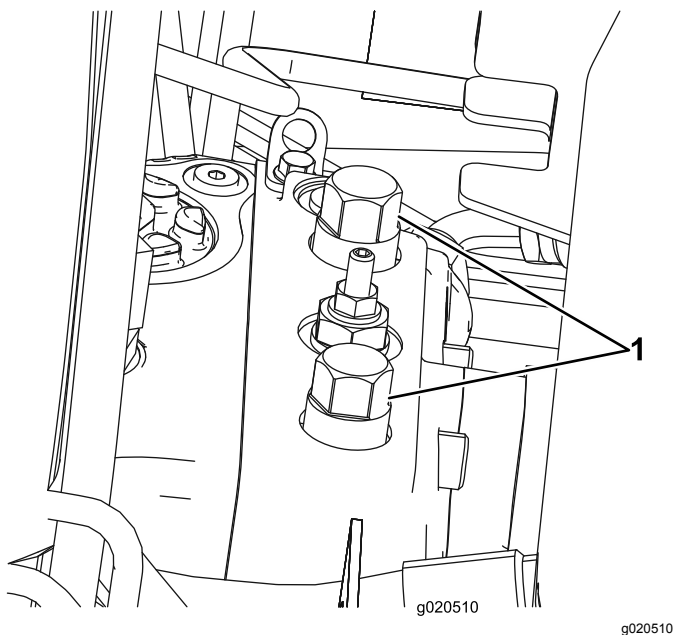
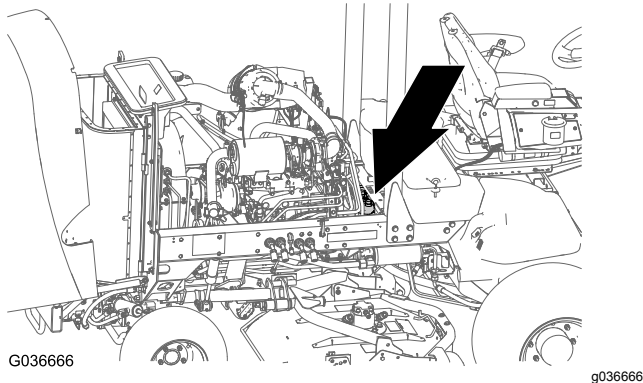
Ubicación de los puntos de amarre

Nota: Utilice correas con homologación DOT de las características apropiadas en las cuatro esquinas para amarrar la máquina.

- En cada lado del bastidor, junto a la plataforma del operador
- En el guardabarros trasero



Figura 26



G036665

g036665

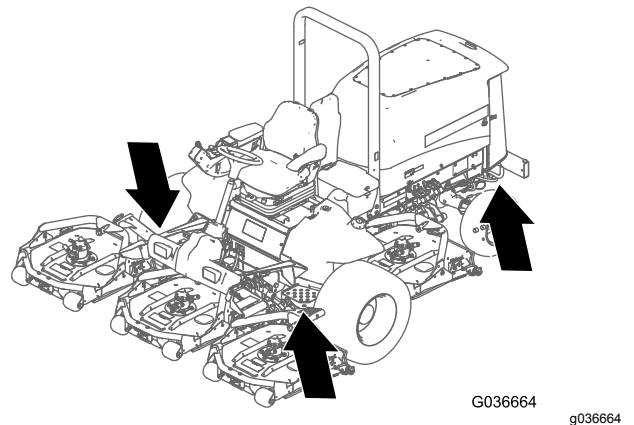
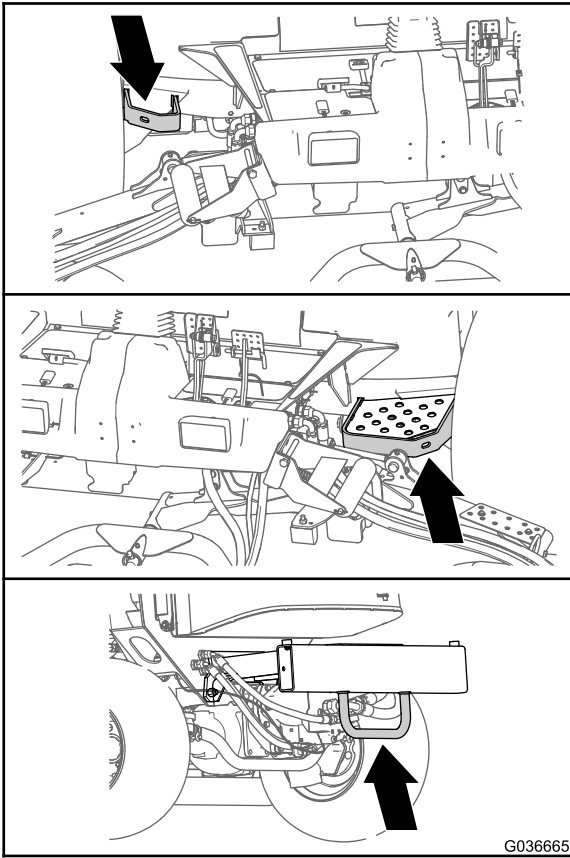
Figura 27

Mantenimiento

Importante: Consulte los procedimientos adicionales de mantenimiento del manual del propietario del motor.

Nota: Para descargar una copia gratuita del esquema eléctrico o hidráulico, visite www.toro.com y busque su máquina en el enlace Manuales de la página de inicio.

Nota: Los lados derecho e izquierdo de la máquina se determinan desde la posición normal del operador.

Calendario recomendado de mantenimiento

Intervalo de mantenimiento y servicio	Procedimiento de mantenimiento
Después de la primera hora	<ul style="list-style-type: none">• Apriete las tuercas de las ruedas.
Después de las primeras 10 horas	<ul style="list-style-type: none">• Apriete las tuercas de las ruedas.
Después de las primeras 50 horas	<ul style="list-style-type: none">• Cambie el aceite de motor y el filtro.
Después de las primeras 200 horas	<ul style="list-style-type: none">• Cambie el aceite del engranaje planetario delantero.• Cambie el lubricante del eje trasero.• Cambie los filtros hidráulicos.
Cada vez que se utilice o diariamente	<ul style="list-style-type: none">• Compruebe la presión de los neumáticos.• Compruebe los interruptores de seguridad.• Compruebe el tiempo de parada de las cuchillas.• Compruebe el nivel de aceite del motor.• Drene el agua y otros contaminantes del separador de agua.• Drene la agua y otros contaminantes del filtro de combustible/separador de agua a diario.• Compruebe si hay fugas en el eje trasero y la caja de engranajes.• Compruebe el nivel de refrigerante al principio de cada jornada de trabajo.• Limpie cualquier suciedad de la zona del motor, del enfriador de aceite y del radiador.• Compruebe el nivel de fluido hidráulico.• Inspeccione los tubos y las mangueras hidráulicos para comprobar que no tienen fugas, que no están doblados, que los soportes no están sueltos, y que no hay desgaste, elementos sueltos, o deterioro causado por agentes ambientales o químicos.
Cada 50 horas	<ul style="list-style-type: none">• Engrase los cojinetes y casquillos. (y después de cada lavado).• Compruebe la condición de la batería.
Cada 100 horas	<ul style="list-style-type: none">• Compruebe la condición y la tensión de la correa del alternador
Cada 200 horas	<ul style="list-style-type: none">• Apriete las tuercas de las ruedas.
Cada 250 horas	<ul style="list-style-type: none">• Cambie el aceite de motor y el filtro.
Cada 400 horas	<ul style="list-style-type: none">• Revise el limpiador de aire (antes si el indicador se ve rojo, y más a menudo en condiciones de mucho polvo o suciedad).• Inspeccione los tubos de combustible y sus conexiones.• Sustituya el cartucho del filtro de combustible.• Cambie el filtro de combustible del motor.• Compruebe que no haya holgura de las transmisiones planetarias.• Compruebe el aceite de la transmisión planetaria (compruébelo también si se observan fugas externas).• Compruebe que no haya holgura de las transmisiones planetarias.• Compruebe el lubricante del eje trasero.• Compruebe el lubricante de la caja de engranajes del eje trasero.

Intervalo de mantenimiento y servicio	Procedimiento de mantenimiento
Cada 800 horas	<ul style="list-style-type: none"> • Drene y limpie el depósito de combustible. • Cambie el aceite del engranaje planetario delantero o cada año, lo que ocurra primero. • Cambie el lubricante del eje trasero. • Compruebe la convergencia de las ruedas traseras. • Cambie el fluido hidráulico. • Cambie los filtros hidráulicos.
Antes del almacenamiento	<ul style="list-style-type: none"> • Drene y limpie el depósito de combustible. • Compruebe la presión de los neumáticos. • Compruebe todos los cierres. • Aplique grasa o aceite a todos los engrasadores y de pivote. • Pinte cualquier superficie desconchada.
Cada año	<ul style="list-style-type: none"> • Inspeccione los tubos de combustible y sus conexiones.

Lista de comprobación – mantenimiento diario

Duplique esta página para su uso rutinario.

Elemento a comprobar	Para la semana de:						
	Lunes	Martes	Miércoles	Jueves	Viernes	Sábado	Domingo
Compruebe el funcionamiento de los interruptores de seguridad.							
Compruebe el funcionamiento de los frenos.							
Compruebe el nivel de aceite del motor.							
Compruebe el nivel de fluido del sistema de refrigeración.							
Drene el separador de agua/combustible.							
Compruebe el filtro de aire, la tapa del filtro y la válvula de alivio							
Compruebe que no hay ruidos extraños en el motor. ²							
Compruebe que el radiador y la rejilla están libres de residuos							
Compruebe que no hay ruidos extraños de operación.							
Compruebe el nivel de fluido hidráulico.							
Compruebe que las mangueras hidráulicas no están dañadas.							
Compruebe que no hay fugas de fluidos.							
Compruebe el nivel de combustible.							

Elemento a comprobar	Para la semana de:						
	Lunes	Martes	Miércoles	Jueves	Viernes	Sábado	Domingo
Compruebe la presión de los neumáticos.							
Compruebe la operación de los instrumentos.							
Compruebe el ajuste de altura de corte.							
Lubrique todos los engrasadores. ²							
Retoque la pintura dañada.							

¹Compruebe la bujía y las boquillas de los inyectores en caso de dificultad para arrancar, exceso de humo o funcionamiento irregular.

²Inmediatamente **después de cada** lavado, aunque no corresponda a los intervalos citados.

Importante: Consulte en el manual del operador del motor procedimientos adicionales de mantenimiento.

Anotación para áreas problemáticas:

Inspección realizada por:		
Elemento	Fecha	Información

Tabla de intervalos de servicio



Figura 28

decal125-4606

Procedimientos previos al mantenimiento

Seguridad – Pre-Mantenimiento

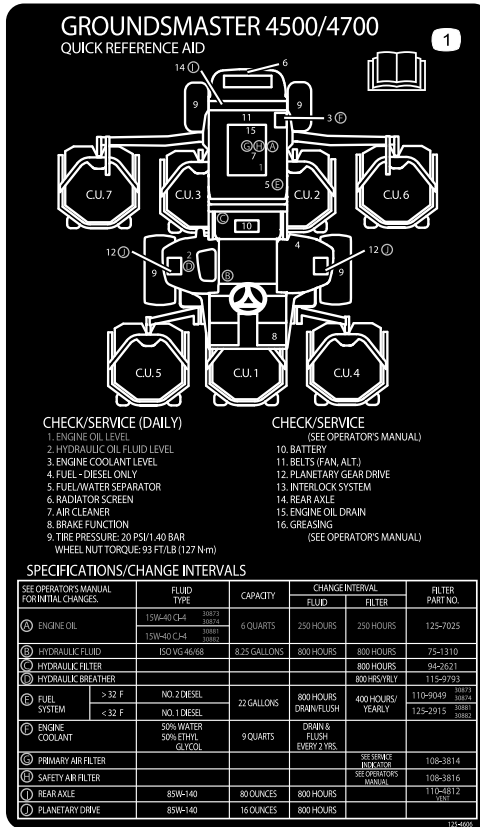
- Antes de ajustar, limpiar, reparar o dejar la máquina, siga estos pasos:
 - Aparque la máquina en una superficie nivelada.
 - Ponga el mando del acelerador en la posición de ralentí bajo.
 - Desengrane las unidades de corte.
 - Baje las unidades de corte.
 - Asegúrese de que la tracción está en punto muerto.
 - Accione el freno de estacionamiento.
 - Pare el motor y retire la llave.
 - Espere a que se detengan todas las piezas en movimiento.
 - Deje que los componentes de la máquina se enfríen antes de realizar el mantenimiento.
- Si las unidades de corte están en la posición de transporte, utilice el bloqueo mecánico positivo (si está disponible) antes de dejar la máquina desatendida.
- Si es posible, no realice tareas de mantenimiento con el motor en marcha. Manténgase alejado de las piezas en movimiento.
- Utilice soportes fijos para apoyar la máquina o los componentes cuando sea necesario.
- Alivie con cuidado la tensión de aquellos componentes que tengan energía almacenada.

Preparación de la máquina para el mantenimiento

1. Asegúrese de que la TDF está desengranada.
2. Aparque la máquina en una superficie nivelada.
3. Accione el freno de estacionamiento.
4. Baje la(s) unidad(es) de corte si es necesario.
5. Pare el motor y espere a que se detengan todas las piezas en movimiento.
6. Gire la llave de contacto a la posición de DESCONECTADO y retírela.
7. Deje que los componentes de la máquina se enfríen antes de realizar el mantenimiento.

Izado de la máquina

Utilice los siguientes puntos para elevar la máquina:

Parte trasera de la máquina – en el bastidor de la máquina, hacia delante de los motores de la transmisión de las ruedas (**Figura 29**)

Importante: No apoye la máquina en los motores de la transmisión de las ruedas. Mantenga el equipo de izado libre de mangueras y tubos hidráulicos.



Figura 29

g036670

Parte trasera de la máquina – en el centro del eje (**Figura 30**)

Sitúe los gatos fijos de la capacidad especificada a ambos lados de la carcasa de los engranajes y debajo del eje.

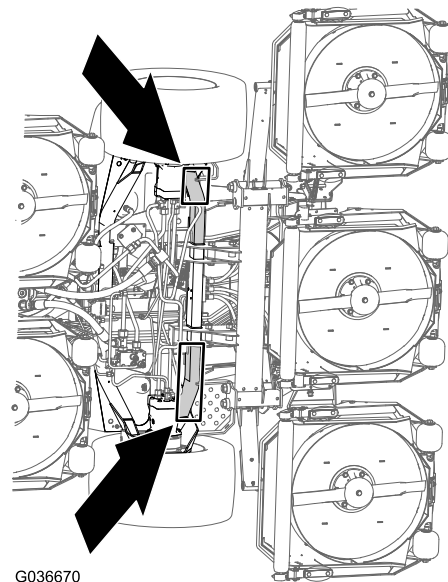
Importante: No apoye la máquina en la biela.



Figura 30

Acceso al compartimento de elevación hidráulica

Incline el asiento para tener acceso al compartimento de elevación hidráulica, tal y como se muestra en la Figura 32.

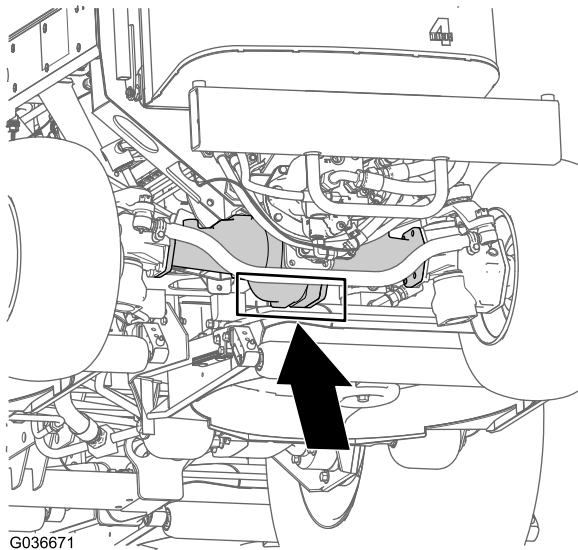

Figura 32

Apertura del capó

Incline el capó para tener acceso al chasis, tal y como se muestra en la Figura 31.

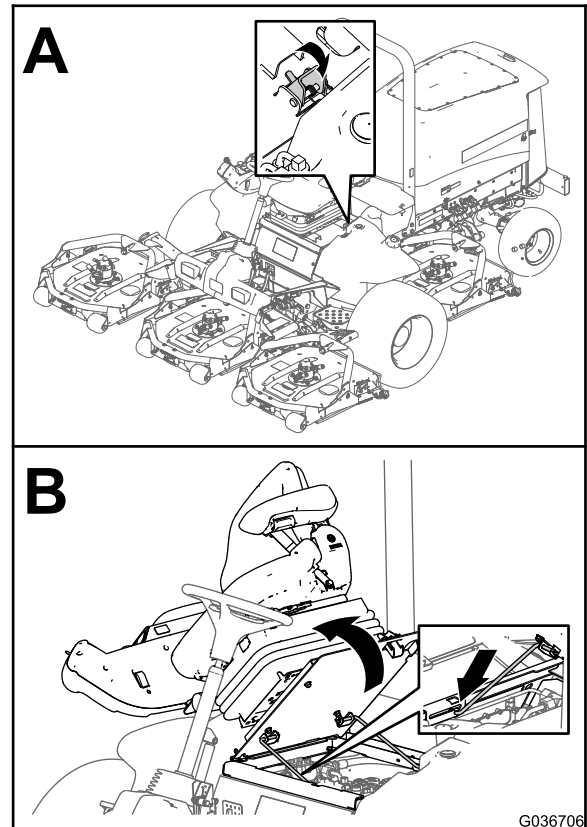

Figura 31

Lubricación

Engrasado de cojinetes y casquillos

Intervalo de mantenimiento: Cada 50 horas (y después de cada lavado).

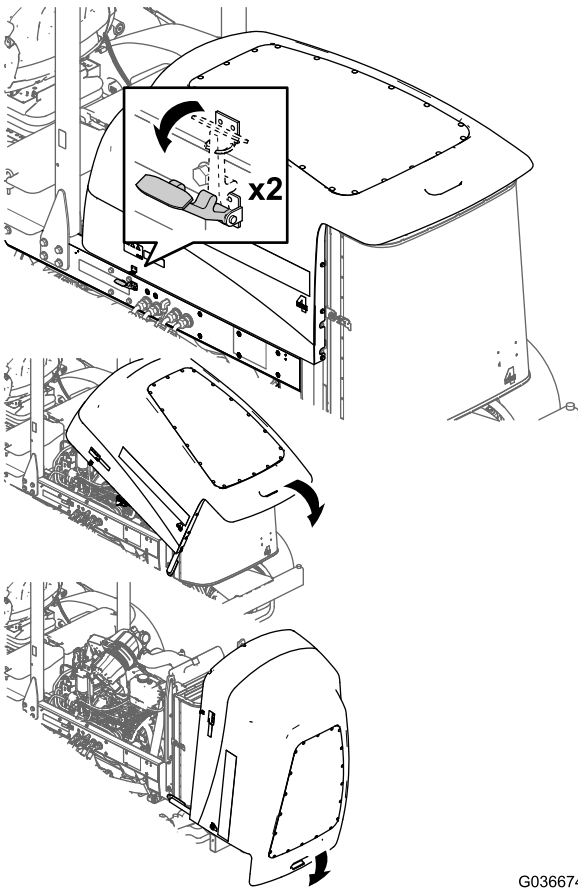
Especificación de la grasa: Grasa de litio N° 2

La ubicación de los puntos de engrase y las cantidades requeridas son:

- Cojinetes de pivote de eje de freno (5) tal y como se muestra en la [Figura 33](#)



Figura 33

- Casquillos de pivote de eje trasero (2) tal y como se muestra en la [Figura 34](#)

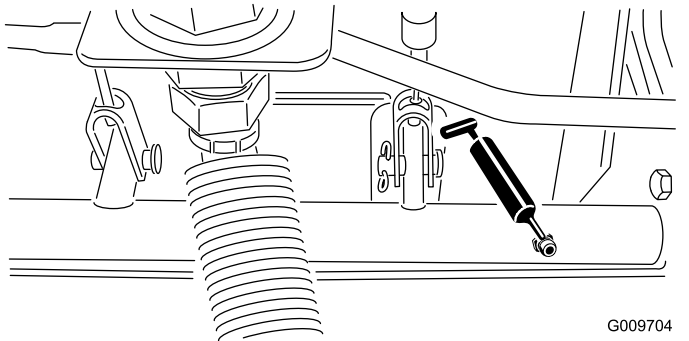

Figura 34

- Articulaiones esféricas de cilindro de dirección (2) tal y como se muestra en la [Figura 35](#)

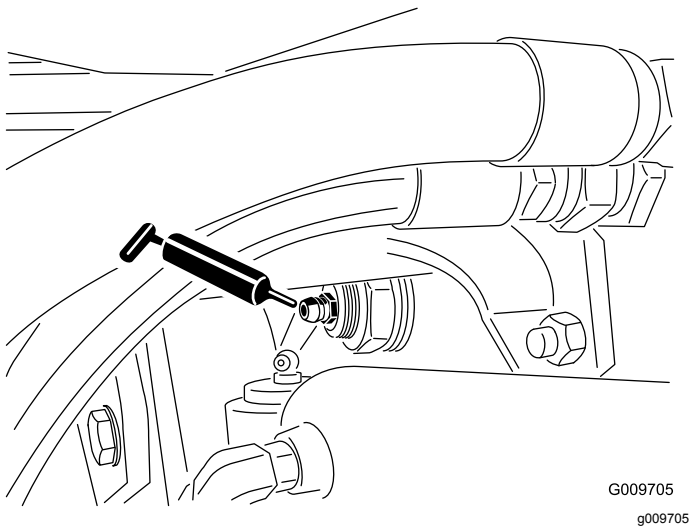

Figura 35

1. Engrasador superior del pivote de dirección

- Articulaiones esféricas de biela (2) tal y como se muestra en la [Figura 35](#)
- Casquillos de pivote de dirección (2) tal y como se muestra en la [Figura 35](#)

Importante: El punto de engrase superior del pivote de dirección debe lubricarse solamente cada año (2 aplicaciones).

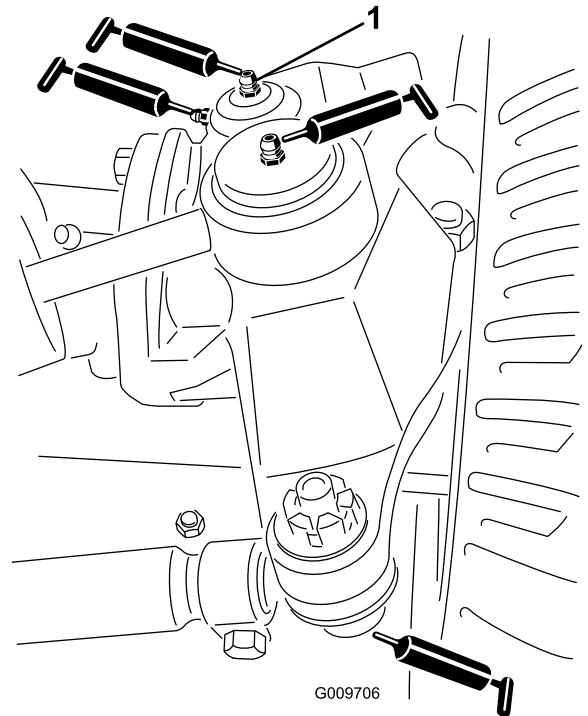
- Casquillos de brazo de elevación (1 por carcasa) tal y como se muestra en la [Figura 36](#)



Figura 36



Figura 38

Importante: Asegúrese de que la ranura de grasa de cada rodillo está alineada con el orificio de grasa de cada extremo del eje del rodillo. Para alinear la ranura, existe una marca de alineación en un extremo del eje del rodillo.

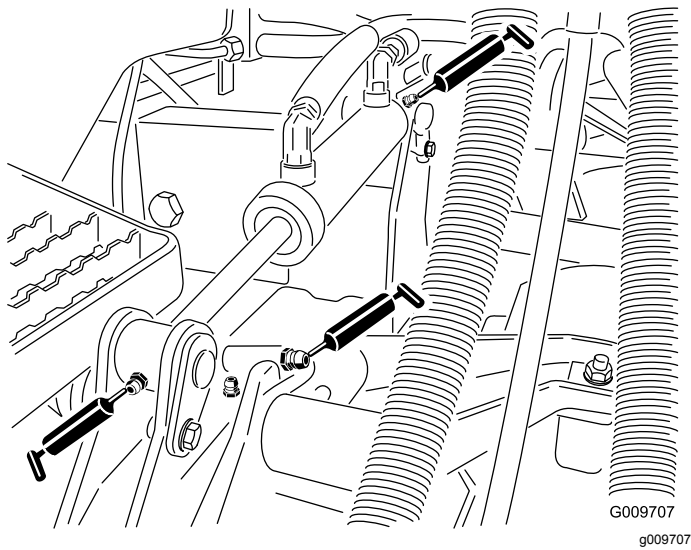
- Casquillos de cilindro de elevación (2 por carcasa) tal y como se muestra en la [Figura 36](#)
- Cojinetes de eje de unidad de corte (2 por carcasa) tal y como se muestra en la [Figura 37](#)

Nota: Puede utilizar cualquier engrasador, el que se encuentre más accesible. Bombeo grasa en el engrasador, hasta que aparezca una pequeña cantidad en la parte inferior del alojamiento del eje (debajo de la carcasa).

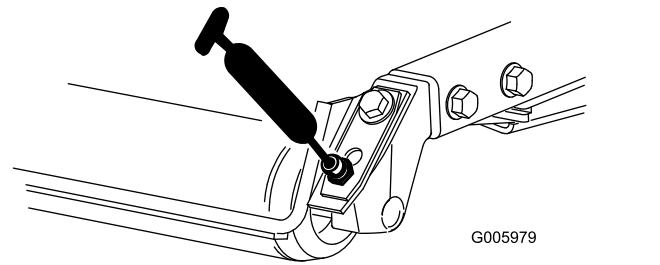

Figura 37

- Casquillos de brazo de tiro de la unidad de corte (1 por carcasa) tal y como se muestra en la [Figura 37](#)
- Cojinetes de rodillo trasero (2 por carcasa del cortacésped) tal y como se muestra en la [Figura 38](#)

Mantenimiento del motor

Seguridad del motor

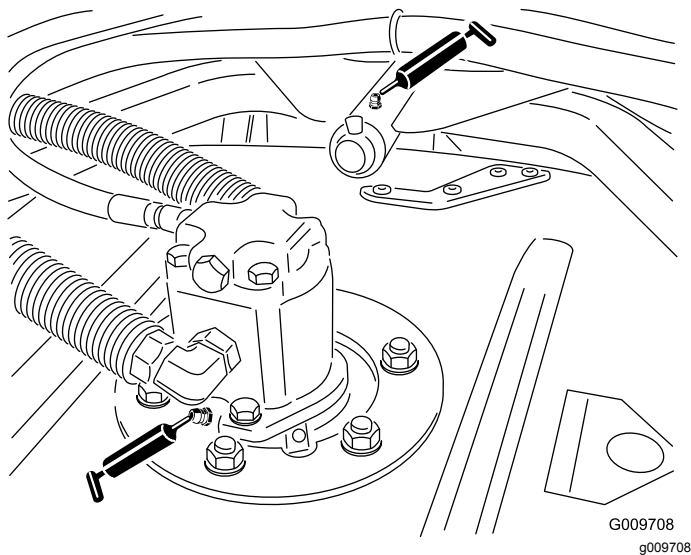
- Pare el motor antes de comprobar el aceite o añadir aceite al cárter.
- No cambie la velocidad del regulador ni haga funcionar el motor a una velocidad excesiva.

Mantenimiento del limpiador de aire

Intervalo de mantenimiento: Cada 400 horas

Inspeccione la carcasa del limpiador de aire en busca de daños que pudieran causar una fuga de aire. Cámbielo si está dañado. Compruebe todo el sistema de admisión en busca de fugas, daños o abrazaderas sueltas.

Revise el filtro del limpiador de aire únicamente cuando el indicador de mantenimiento (Figura 39) lo requiera. El cambiar el filtro antes de que sea necesario sólo aumenta la posibilidad de que entre suciedad en el motor al retirar el filtro.



Figura 39

1. Indicador del limpiador de aire

Importante: Asegúrese de que la tapa está bien asentada y que hace un buen sello con la carcasa del limpiador de aire.

1. Cambie el limpiador de aire (Figura 40).

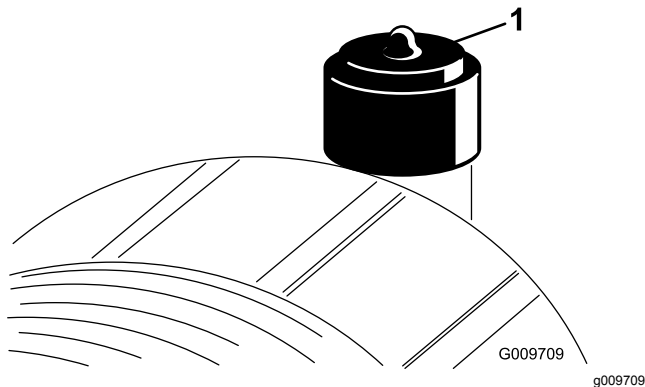
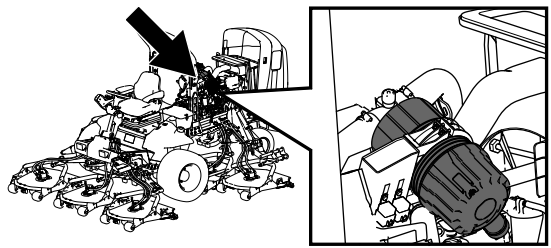

g198631



Figura 40

g031861

Nota: No limpie el elemento usado porque puede dañarse el medio filtrante.

Importante: No intente nunca limpiar el filtro de seguridad (Figura 41). Sustituya el filtro de seguridad después de cada tres revisiones del filtro primario.

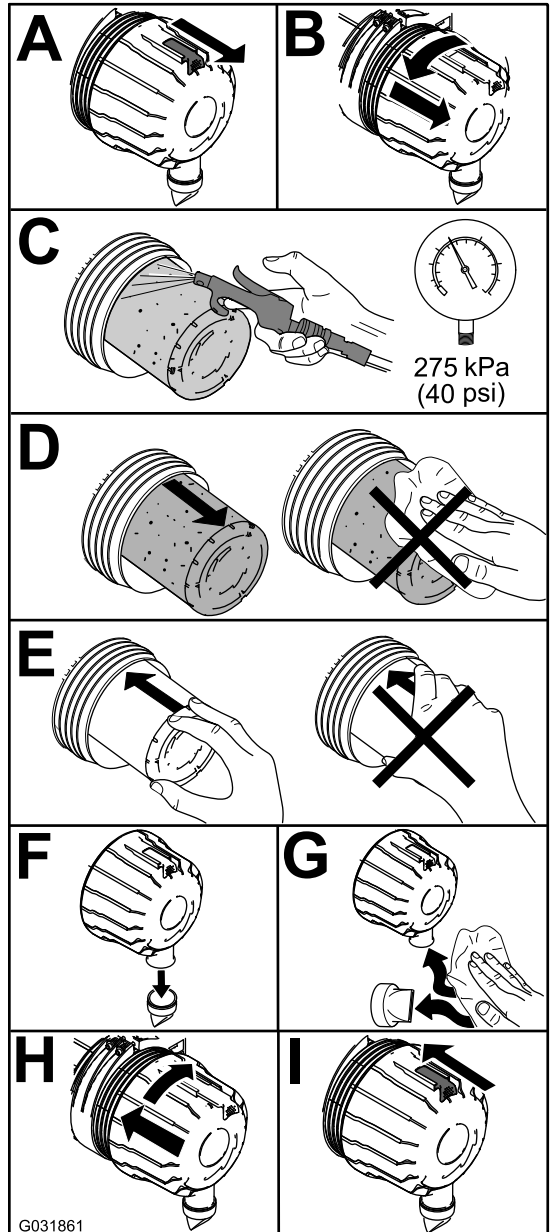

Figura 41

1. Filtro de seguridad del limpiador de aire
-
2. Reinicie el indicador (Figura 39) si se ve rojo.

el motor: apague el motor, espere al menos 10 minutos para que el aceite se drene al cárter y compruebe el nivel de aceite. Si el nivel del aceite está en o por debajo de la marca AÑADIR de la varilla, añada aceite hasta que el nivel llegue a la marca LLENO. **No llene demasiado.** Si el nivel está entre las marcas “Add” (Añadir) y “Full” (Lleno), no es necesario añadir aceite.

1. Aparque la máquina en una superficie nivelada.
2. Compruebe el nivel de aceite del motor (Figura 42).

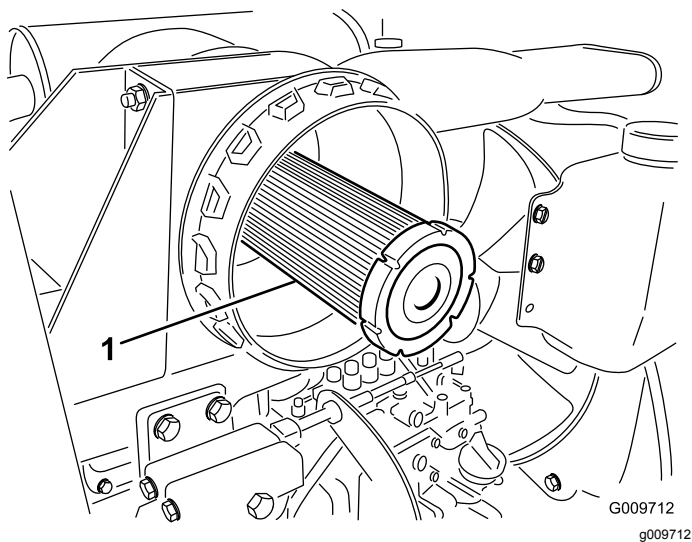
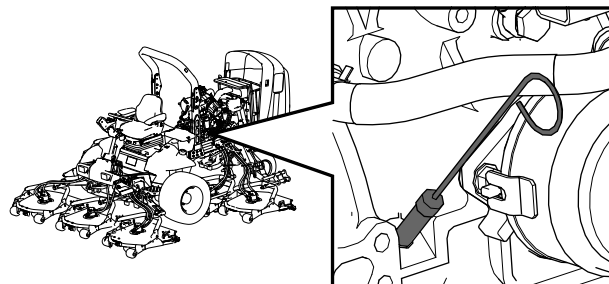

g198647

Mantenimiento del aceite de motor

Comprobación del nivel de aceite del motor

Intervalo de mantenimiento: Cada vez que se utilice o diariamente

Capacidad de aceite del cárter: 5,7 litros aproximadamente con el filtro.

Especificación del aceite: Clasificación API CH-4, CI-4 o superior.

Especificación de viscosidad del aceite:

- **Aceite preferido:** SAE 15W-40 (más de -18 °C)
- **Aceite alternativo:** SAE 10W-30 o 5W-30 (todas las temperaturas)

Nota: El motor se suministra con aceite en el cárter; no obstante, debe comprobarse el nivel de aceite antes y después de arrancar el motor por primera vez.

Utilice solamente un aceite de motor de alta calidad.

Nota: Su distribuidor dispone de aceite para motores Toro Premium, de viscosidad 15W-40 o 10W-30. Consulte los números de pieza en el *Catálogo de piezas*.

Nota: Compruebe el nivel de aceite del motor antes de poner en marcha el motor para el día y de que el motor se enfríe. Si ya se ha arrancado

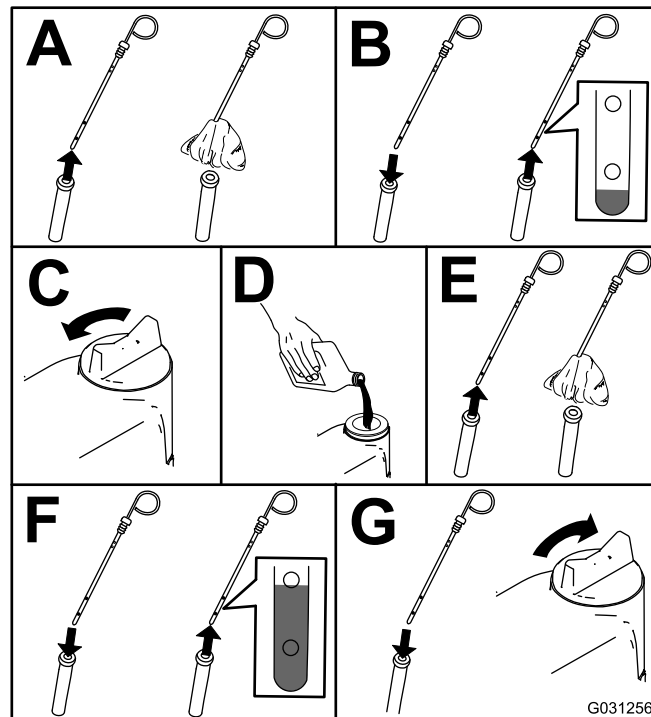

G031256

g031256

Figura 42

Nota: Cuando cambie a un aceite diferente, drene todo el aceite antiguo del cárter antes de añadir aceite nuevo.

Cambio del aceite de motor y el filtro

Intervalo de mantenimiento: Después de las primeras 50 horas

Cada 250 horas

1. Arranque el motor y déjelo funcionar durante unos cinco minutos para que el aceite se caliente.
2. Aparque la máquina en una superficie nivelada, accione el freno de estacionamiento, apague el motor y retire la llave.
3. Cambie el aceite del motor y el filtro (Figura 43).

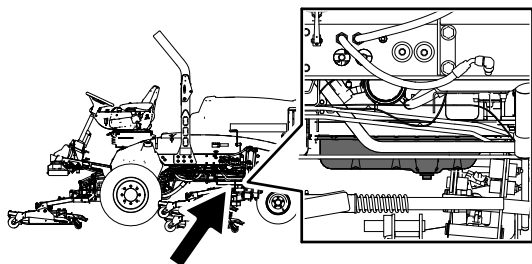

g198660

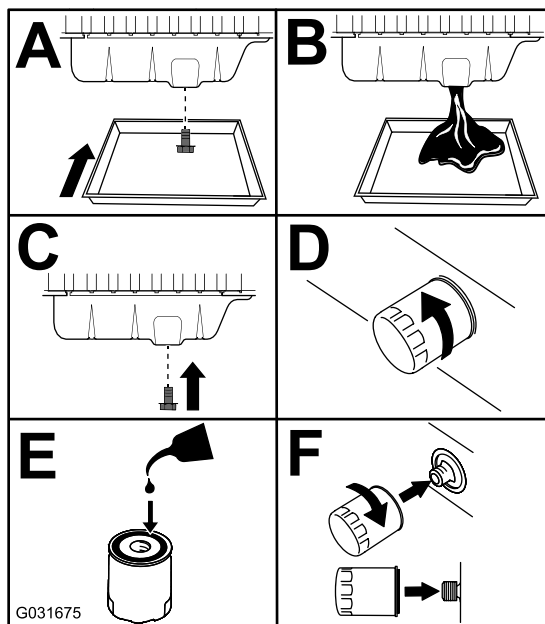

G031675

g031675

Figura 43

4. Añada aceite al cárter.

Mantenimiento del sistema de combustible

⚠ PELIGRO

Bajo ciertas condiciones el combustible diésel y los vapores del combustible son extremadamente inflamables y explosivos. Un incendio o explosión de combustible puede quemarle a usted y a otras personas y causar daños materiales.

- Utilice un embudo para llenar el depósito de combustible al aire libre, en una zona despejada, con el motor parado y frío. Limpie cualquier combustible derramado.
- No llene completamente el depósito de combustible. Añada combustible al depósito de combustible hasta que el nivel alcance de 6 a 13 mm por debajo de la parte inferior del cuello de llenado. Este espacio vacío en el depósito permite la dilatación del combustible.
- No fume nunca mientras maneja el combustible, y aléjese de llamas desnudas o lugares donde los vapores del combustible pueden incendiarse con una chispa.
- Almacene el combustible en un recipiente limpio homologado y mantenga el tapón colocado.

Drenaje del depósito de combustible

Intervalo de mantenimiento: Cada 800 horas—Drene y limpie el depósito de combustible.

Antes del almacenamiento—Drene y limpie el depósito de combustible.

Drene y limpie el depósito si se contamina el sistema de combustible o si va a almacenar la máquina durante un periodo de tiempo prolongado. Utilice combustible limpio para enjuagar el depósito.

Inspección de los tubos de combustible y conexiones

Intervalo de mantenimiento: Cada 400 horas

Cada año

Compruebe que los tubos y las conexiones no están deteriorados o dañados, y que las conexiones no están sueltas.

Mantenimiento del separador de agua

Intervalo de mantenimiento: Cada vez que se utilice o diariamente—Drene la agua y otros contaminantes del filtro de combustible/separador de agua a diario.

Cada 400 horas—Sustituya el cartucho del filtro de combustible.

Realice el mantenimiento del separador de agua, según se muestra en [Figura 44](#).



Figura 44

Mantenimiento del filtro de combustible

Intervalo de mantenimiento: Cada 400 horas

1. Limpie la zona alrededor de la cabeza del filtro de combustible (Figura 45).

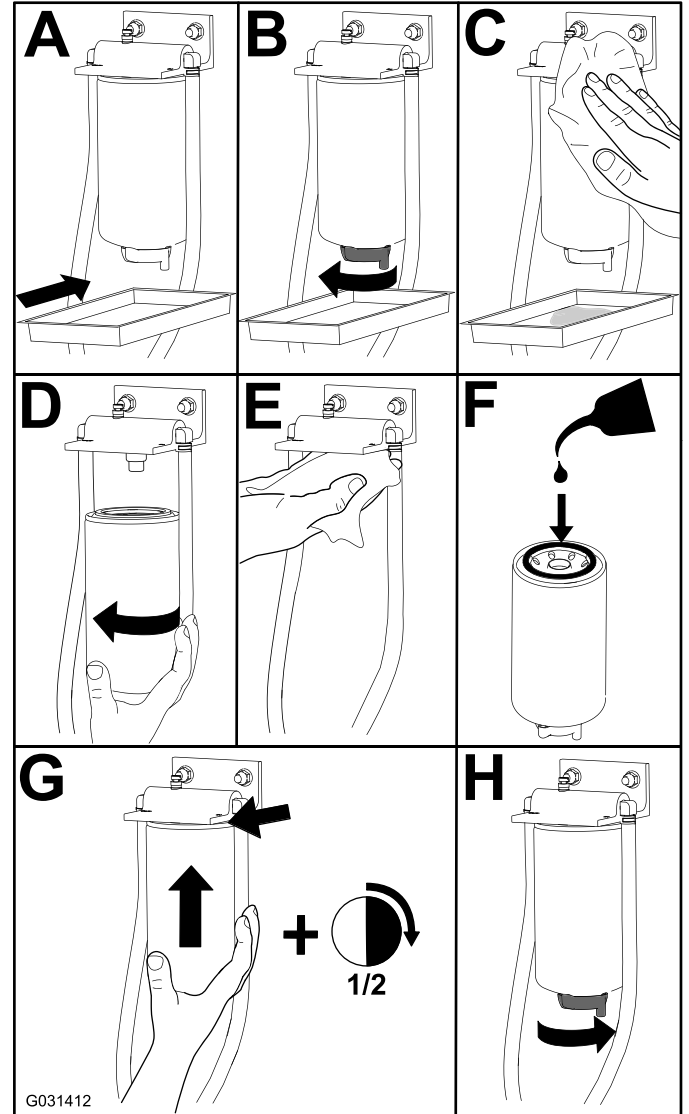
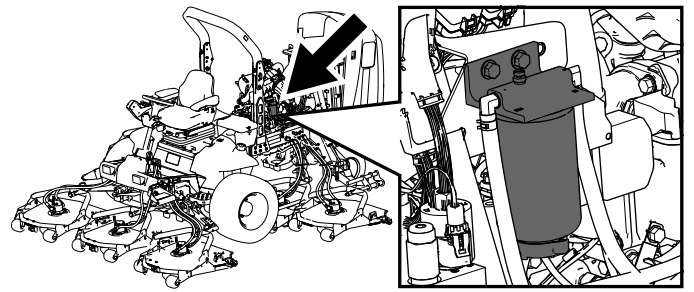

Figura 45

1. Cabeza del filtro de combustible
2. Filtro de combustible

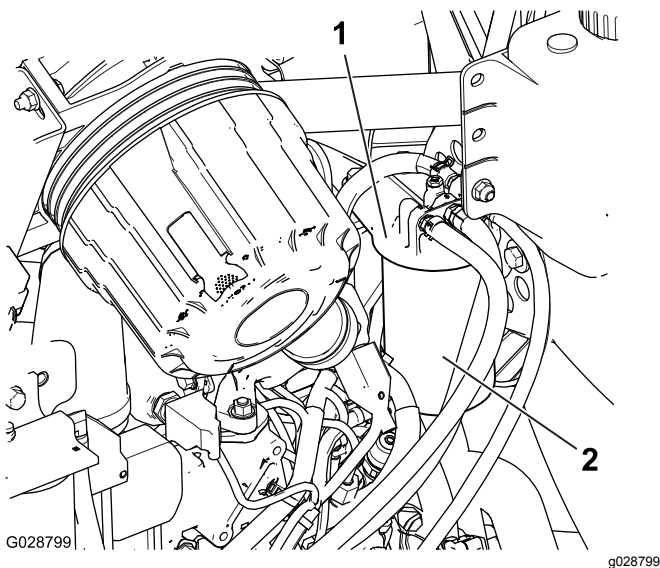

Figura 46

1. Acoplamiento (tubo de aspiración de combustible)
2. Abrazadera
3. Manguera de suministro de combustible
4. Casquillo de goma
5. Rejilla

2. Retire la manguera del acoplamiento (Figura 46).
3. Eleve el tubo de aspiración de combustible del depósito de combustible (Figura 46).

Nota: Eleve el tubo directamente del casquillo en el depósito.

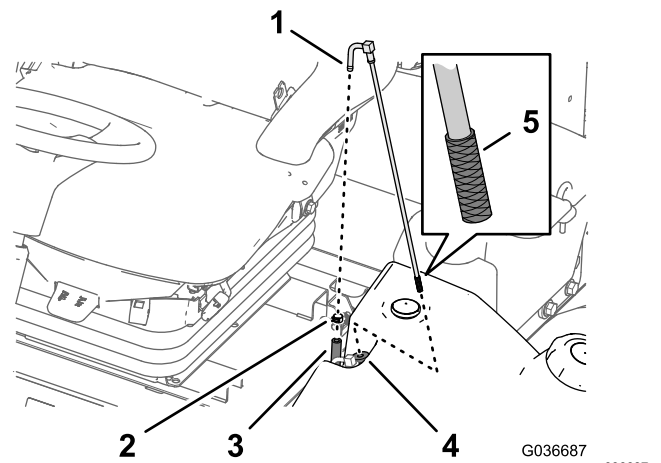
4. Limpie cualquier residuo de la rejilla al final del tubo de aspiración de combustible (Figura 46).
5. Inserte el tubo de aspiración de combustible a través del casquillo de goma y en el depósito (Figura 46).

Nota: Asegúrese de que el tubo de aspiración de combustible está bien asentado en el casquillo de goma.

6. Instale la manguera de suministro en el acoplamiento del tubo de aspiración de combustible y fije la manguera con la abrazadera que retiró en el paso 1.

Limpieza del filtro del tubo de aspiración de combustible

El tubo de aspiración de combustible, situado dentro del depósito de combustible, lleva un filtro para evitar que entren residuos en el sistema de combustible. Retire el tubo de aspiración de combustible y limpie el filtro según sea necesario.

1. Retire la abrazadera que fija la manguera de suministro de combustible al acoplamiento del tubo de aspiración de combustible (Figura 46).

Cebado del sistema de combustible

Cebe el sistema de combustible antes de arrancar el motor por primera vez, después de haberse quedado sin combustible o tras realizar tareas de mantenimiento en el sistema de combustible (por ejemplo, drenaje del filtro/separador de agua, sustitución de una manguera de combustible). Para cebar el sistema de combustible, asegúrese de que el depósito tiene combustible. A continuación, gire la llave de encendido a la posición de Conectado durante 10 a 15 segundos, para que la bomba de combustible ceba el sistema.

Importante: No utilice el sistema de arranque del motor para hacer girar el motor con el fin de cebar el sistema de combustible.

Purga de aire de los inyectores

Nota: Utilice este procedimiento sólo si el sistema de combustible ha sido purgado de aire con los procedimientos normales y el motor no arranca.

1. Afloje la tuerca del tubo del inyector de combustible del cilindro N° 1 en la bomba de inyección (Figura 47).



Figura 47

1. Tuerca del tubo (inyector de combustible del cilindro N° 1)
-
2. Mueva el acelerador a RÁPIDO.
 3. Gire la llave de contacto a ARRANQUE y observe el flujo de combustible alrededor del conector.
 4. Gire la llave a la posición de DESCONECTADO cuando observe un flujo continuo de combustible.
 5. Apriete firmemente el conector del tubo.
 6. Limpie todo el combustible residual del motor.
 7. Repita el procedimiento con el resto de tubos de inyector de combustible.

Mantenimiento del sistema eléctrico

Seguridad del sistema eléctrico

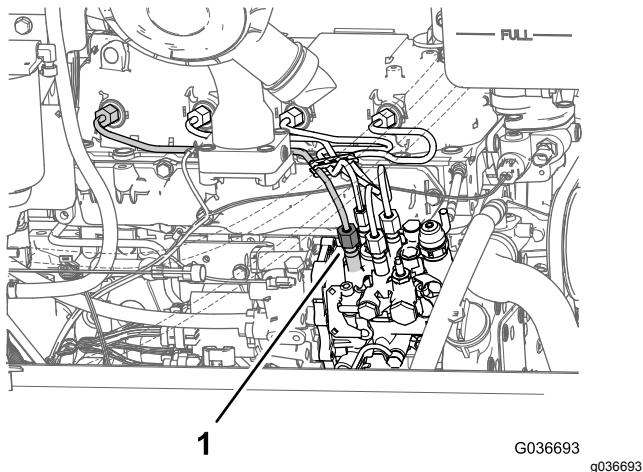
- Desconecte la batería antes de reparar la máquina. Desconecte primero el terminal negativo y luego el positivo. Conecte primero el terminal positivo y luego el negativo.
- Cargue la batería en una zona abierta y bien ventilada, lejos de chispas y llamas. Desenchufe el cargador antes de conectar o desconectar la batería. Lleve ropa protectora y utilice herramientas aisladas.

Comprobación del estado de la batería

Intervalo de mantenimiento: Cada 50 horas

Importante: Antes de efectuar soldaduras en la máquina, desconecte el cable negativo de la batería para evitar daños al sistema eléctrico. Asimismo, antes de efectuar soldaduras en la máquina, deben desconectarse el motor, el InfoCenter y los controladores de la máquina.

Nota: Mantenga limpios los terminales y toda la carcasa de la batería, porque una batería sucia se descargará lentamente. Para limpiar la batería, lave toda la carcasa con una solución de bicarbonato y agua. Enjuague con agua clara. Aplique una capa de grasa Grafo 112X (N° de Pieza Toro 505-47) o de vaselina a los conectores de los cables y a los bornes de la batería para evitar la corrosión.

Carga y conexión de la batería

1. Desenganche y levante el panel de la consola del operador (Figura 48).

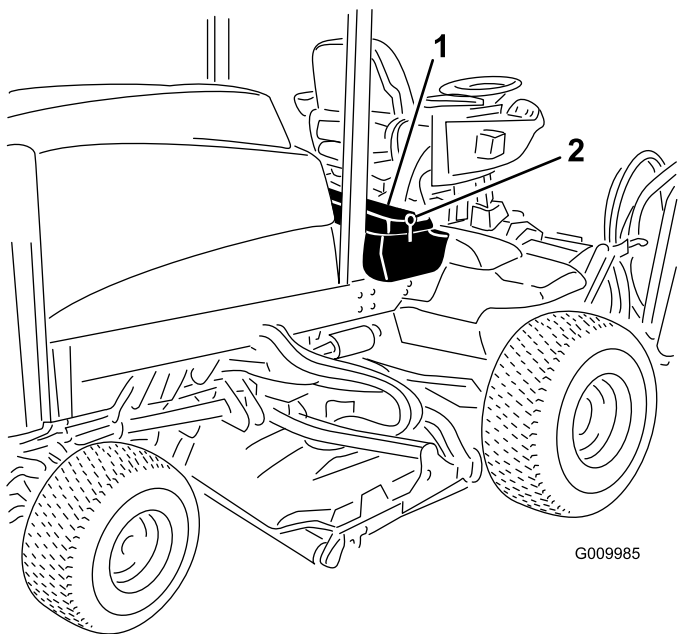

G009985

g009985

Figura 48

1. Panel de la consola del operador
2. Enganche

⚠ PELIGRO

El electrolito de la batería contiene ácido sulfúrico, que es un veneno mortal si se ingiere y causa quemaduras graves.

- No beba electrolito y evite el contacto con la piel, los ojos y la ropa. Lleve gafas de seguridad para proteger sus ojos, y guantes de goma para proteger sus manos.
 - Llene la batería en un lugar que tenga disponible agua limpia para enjuagar la piel.
2. Retire la cubierta de goma del borne positivo e inspeccione la batería.
 3. Retire el cable negativo (negro) del terminal negativo (-) y el cable positivo (rojo) del terminal positivo (+) de la batería (Figura 49).

⚠ ADVERTENCIA

Un enrutado incorrecto de los cables de la batería podría dañar la máquina y los cables, causando chispas. Las chispas podrían hacer explotar los gases de la batería, causando lesiones personales.

- Desconecte siempre el cable negativo (negro) de la batería antes de desconectar el cable positivo (rojo).
- Conecte siempre el cable positivo (rojo) de la batería antes de conectar el cable negativo (negro).

⚠ ADVERTENCIA

Los bornes de la batería o una herramienta metálica podrían hacer cortocircuito si entran en contacto con los componentes metálicos, causando chispas. Las chispas podrían hacer explotar los gases de la batería, causando lesiones personales.

- Al retirar o colocar la batería, no deje que los bornes toquen ninguna parte metálica de la máquina.
- No deje que las herramientas metálicas hagan cortocircuito entre los bornes de la batería y las partes metálicas de la máquina.

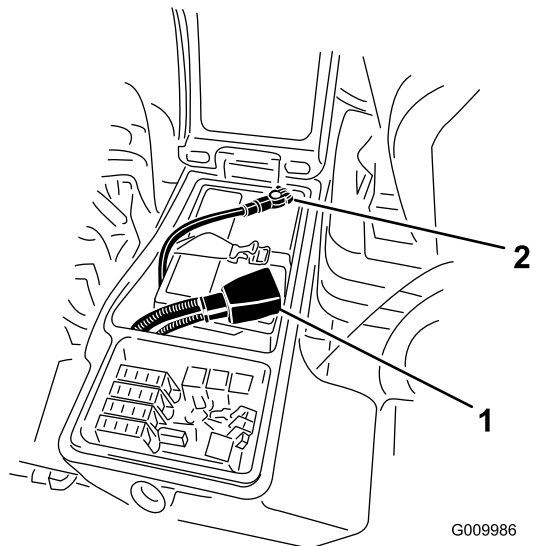

G009986

g009986

Figura 49

1. Cable positivo de la batería
2. Cable negativo de la batería

4. Conecte un cargador de batería de 3 a 4 amperios a los bornes de la batería. Cargue

la batería a un ritmo de 3 a 4 amperios durante 4 a 8 horas.

⚠ ADVERTENCIA

El proceso de carga de la batería produce gases que pueden explotar.

No fume nunca cerca de la batería, y mantenga alejados de la batería chispas y llamas.

5. Cuando la batería esté cargada, desconecte el cargador de la toma de electricidad, luego de los bornes de la batería.
6. Conecte el cable positivo (rojo) al borne positivo (+) y el cable negativo (negro) al borne negativo (-) de la batería (Figura 49).
7. Sujete los cables a los bornes con pernos y tuercas.
Nota: Asegúrese de que el terminal positivo (+) está colocado a tope en el borne y de que el cable está colocado junto a la batería. El cable no debe entrar en contacto con la tapa de la batería.
8. Aplique una capa de grasa Grafo 112X (N° de Pieza 505-47), de vaselina o de grasa ligera a ambas conexiones de la batería para evitar la corrosión.
9. Deslice la cubierta de goma sobre el borne positivo.
10. Cierre el panel de la consola y sujete el cierre.

Ubicación de los fusibles

El bloque de fusibles de la máquina está situado en la caja de almacenamiento derecha



Figura 50

decal125-4605

1. Afloje el enganche de la cubierta de la caja de almacenamiento derecha y eleve la cubierta (Figura 51) para exponer el bloque de fusibles (Figura 52).

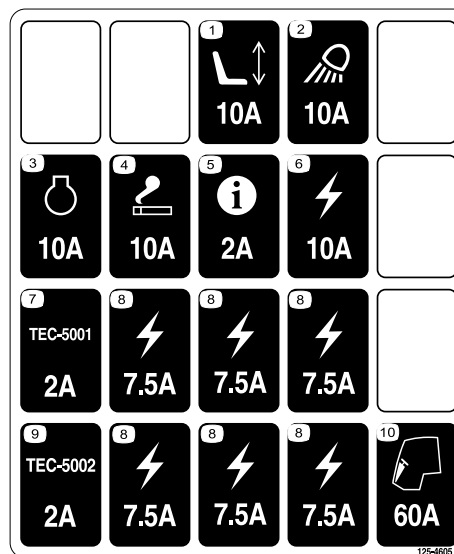

Figura 51

g009985

1. Enganche
 2. Caja de almacenamiento derecha
2. Sustituya el fusible o los fusibles abiertos tal y como sea necesario (Figura 52).

Mantenimiento del sistema de transmisión

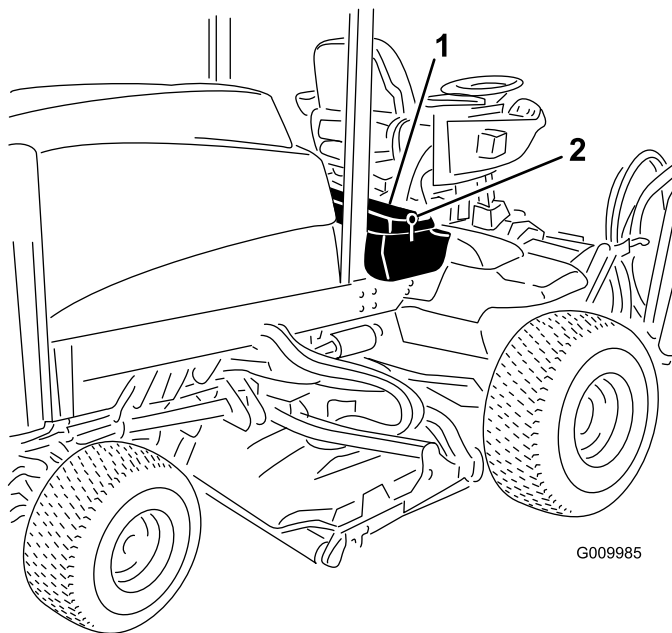
Comprobación de la holgura de las transmisiones planetarias

Intervalo de mantenimiento: Cada 400 horas

No debe haber holgura entre las transmisiones planetarias/ruedas de tracción (es decir, las ruedas no deben desplazarse al empujarlas o tirar de ellas en sentido paralelo al eje).



Figura 52

g010255

1. Fusibles

3. Cierre la cubierta de la caja de almacenamiento derecha y fíjela con el enganche (Figura 51).

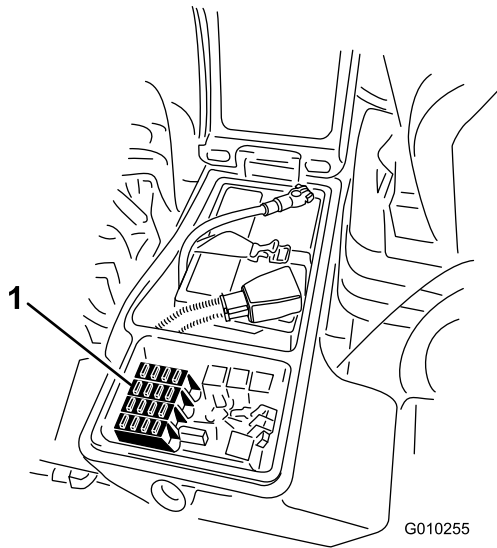
1. Aparque la máquina en una superficie nivelada, accione el freno de estacionamiento, baje las carcasas del cortacésped, apague el motor y retire la llave.
2. Calce las ruedas traseras y eleve la parte delantera de la máquina, apoyando el eje delantero/bastidor sobre gatos fijos.

▲ PELIGRO

Una máquina colocada sobre un gato es inestable y podría caerse, hiriendo a cualquier persona que se encuentre debajo.

- No arranque el motor mientras la máquina está elevada con un gato.
- Retire siempre la llave del interruptor antes de bajarse de la máquina.
- Bloquee las ruedas antes de elevar la máquina con un gato.
- Apoye la máquina sobre soportes gato.

3. Agarre una de las ruedas motrices delanteras con las manos y empuje/tire de ella en sentido paralelo al eje, observando cualquier movimiento.



Figura 53

g028798

1. Ruedas de tracción delantera

- Repita el paso 3 con la otra rueda motriz.
- Si se mueve cualquiera de las ruedas, póngase en contacto con su Distribuidor Toro para que reacondicione la transmisión planetaria.

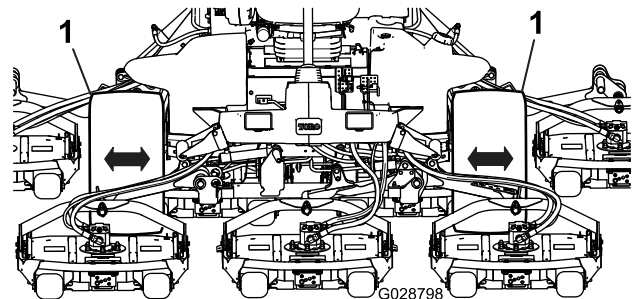
Comprobación del aceite de la transmisión planetaria

Intervalo de mantenimiento: Cada 400 horas (compruébelo también si se observan fugas externas).

Cada 400 horas

Utilice lubricante para engranajes SAE 85W-140 de alta calidad.

- Con la máquina en una superficie nivelada, coloque la rueda con un tapón de verificación en la posición de las 12 y el otro en la posición de las 3 (Figura 54).



Figura 54

- Tapón de verificación/drenaje (2)

- Retire el tapón de la posición de las 3 (Figura 54).
El aceite debe llegar a la parte inferior del orificio del tapón de verificación.
- Si el nivel de aceite es bajo, retire el tapón de la posición de las 12 y añada aceite hasta que empiece a salir del orificio en la posición de las 3.
- Coloque ambos tapones.
- Repita los pasos 1 a 4 en el otro conjunto de engranajes planetarios.

Cambio del aceite del engranaje planetario

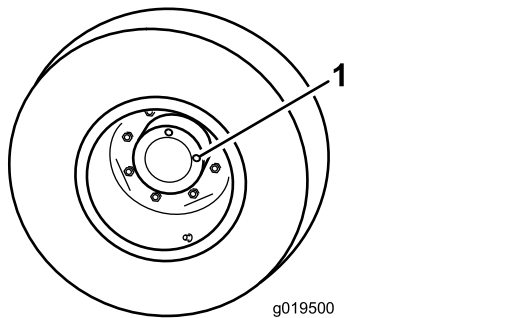
Intervalo de mantenimiento: Después de las primeras 200 horas

Cada 800 horas o cada año, lo que ocurra primero.

Utilice un lubricante para engranajes SAE 85W-140 de alta calidad.

- Con la máquina en una superficie nivelada, coloque una rueda de manera que uno de los tapones de verificación esté en la posición más baja (posición de las 6) (Figura 55).



Figura 55

- Tapón de verificación/drenaje

- Coloque un recipiente debajo del cubo planetario, retire el tapón y deje que se drene el aceite.
- Coloque un recipiente debajo del alojamiento del freno, retire el tapón y deje que se drene el aceite (Figura 56).

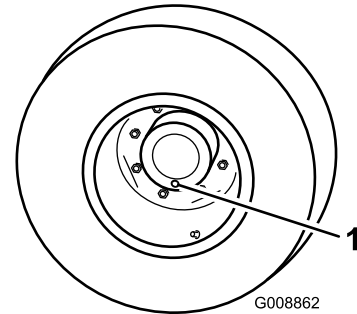

Figura 56

- Alojamiento de los frenos
- Tapón de vaciado

- Cuando el aceite se haya drenado completamente de ambos lugares, instale el tapón en el alojamiento del freno.
- Gire la rueda hasta que el orificio abierto del planetario esté en la posición de las doce.
- Por el orificio abierto, llene lentamente la transmisión planetaria con 0,65 litros de lubricante para engranajes SAE 85W-140 de alta calidad.

Importante: Si se llena la transmisión planetaria antes de haber agregado 0,65 litros de aceite, espere 1 hora o instale el tapón y desplace la máquina unos 3 metros para distribuir el aceite por el sistema de frenado. Luego, retire el tapón y añada el aceite restante.

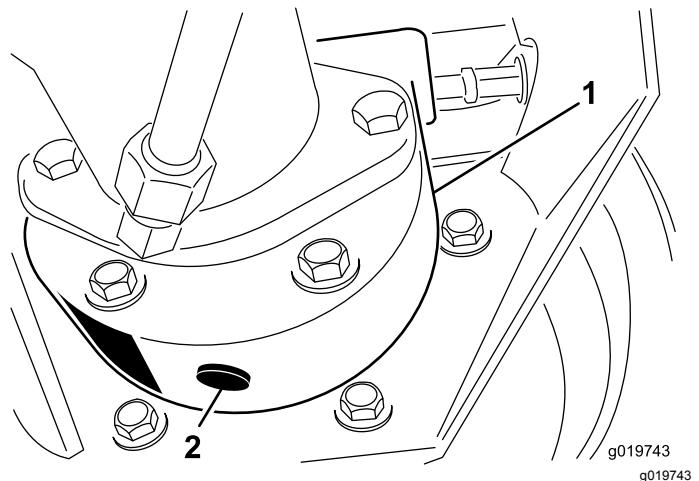
7. Vuelva a colocar el tapón.
8. Repita este procedimiento en el otro conjunto de engranaje planetario/freno.

Comprobación de fugas en el eje trasero y la caja de engranajes

Intervalo de mantenimiento: Cada vez que se utilice o diariamente

Inspecciones visualmente el eje trasero y la caja de engranajes del eje trasero por si hay fugas.



Figura 57

Comprobación del lubricante del eje trasero

Intervalo de mantenimiento: Cada 400 horas

El eje trasero está lleno de lubricante para engranajes SAE 85W-140. La capacidad es de 2,4 litros. Compruebe diariamente que no existen fugas.

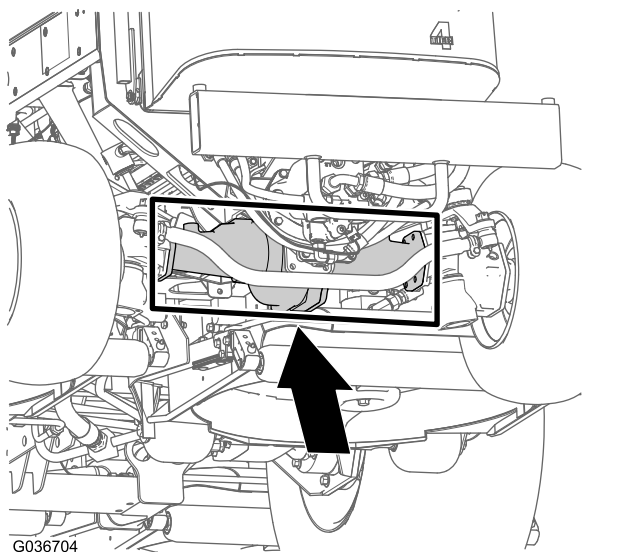
1. Coloque la máquina en una superficie nivelada.
2. Retire un tapón de verificación de un extremo del eje y asegúrese de que el lubricante llega al borde inferior del orificio (Figura 58).

Nota: Si el nivel es bajo, retire el tapón de llenado y añada suficiente lubricante para que el nivel llegue al borde inferior de los orificios de los tapones de verificación.



Figura 58

1. Tapón de verificación
2. Tapón de llenado

Cambio del lubricante del eje trasero

Intervalo de mantenimiento: Después de las primeras 200 horas

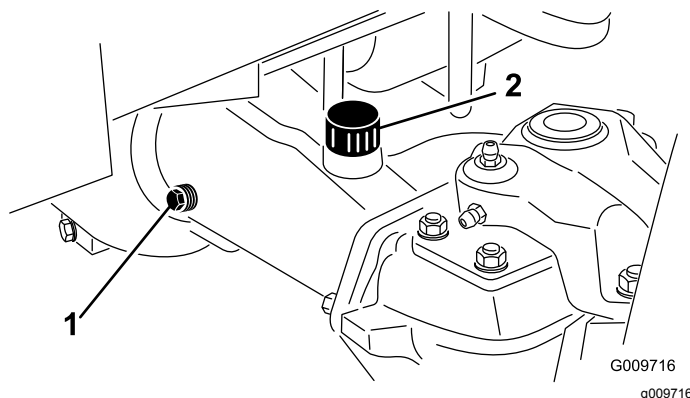
Cada 800 horas

Especificación del lubricante: lubricante de engranajes de alta calidad SAE 85W-140

Capacidad del eje: 2,4 litros

1. Coloque la máquina en una superficie nivelada.
2. Limpie la zona alrededor de los tres tapones de vaciado, uno en cada extremo y uno en el centro (Figura 59).



Figura 59

1. Ubicación del tapón de vaciado
3. Retire los tapones de verificación del nivel de aceite y el tapón de alivio del eje principal para facilitar el vaciado del lubricante de los engranajes.

4. Retire los tapones de vaciado y deje fluir el lubricante a los recipientes.
5. Coloque los tapones.
6. Retire un tapón de verificación y llene el eje con aproximadamente 2,4 litros de lubricante para engranajes 85W-140, o hasta que el lubricante llegue al borde inferior del orificio.
7. Instale el tapón de verificación.

Comprobación del lubricante de la caja de engranajes del eje trasero

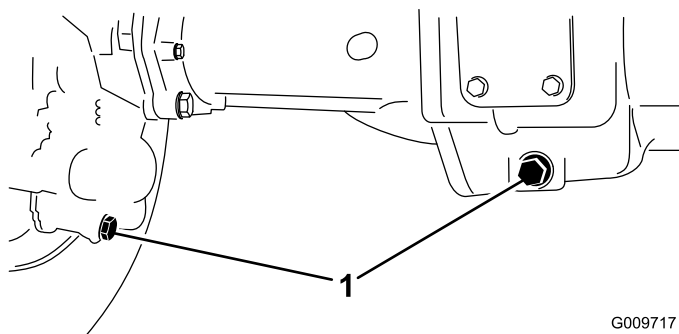
Intervalo de mantenimiento: Cada 400 horas

La caja de engranajes está llena de lubricante para engranajes SAE 85W-140. La capacidad es de 0,5 litros. Compruebe diariamente que no existen fugas.

1. Coloque la máquina en una superficie nivelada.
2. Retire el tapón de verificación/llenado del lado izquierdo de la caja de engranajes y asegúrese de que el lubricante llega al borde inferior del orificio (Figura 60).

Nota: Si el nivel es bajo, añada suficiente lubricante para que el nivel llegue al borde inferior del orificio.



Figura 60

1. Caja de engranajes
2. Tapón de verificación/llenado

Comprobación de la convergencia de las ruedas traseras

Intervalo de mantenimiento: Cada 800 horas/Cada año (lo que ocurra primero)

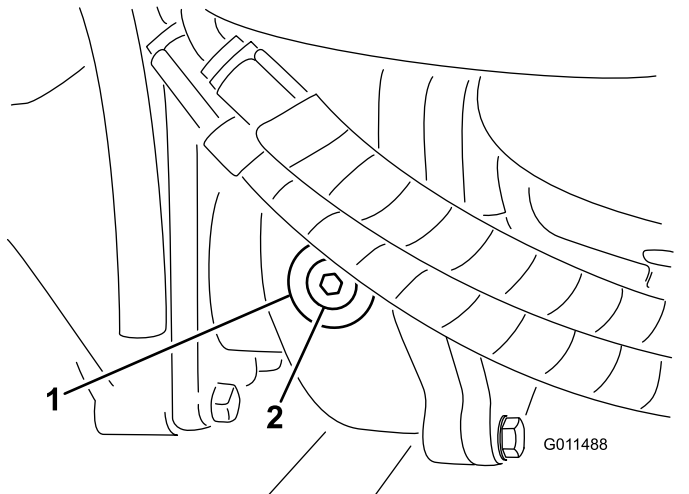
1. Mida la distancia entre centros (a la altura del eje) en la parte delantera y trasera de los neumáticos de dirección (Figura 61).

Nota: La distancia delantera debe ser de 3 mm menos que la trasera.



Figura 61

1. Parte delantera de la máquina
2. 3 mm menos que la medición trasera
3. Distancia entre centros

2. Para ajustar, retire la chaveta y la tuerca de cualquiera de las articulaciones esféricas de la biela (Figura 62). Retire la rótula de la biela del soporte del cojinete del eje.

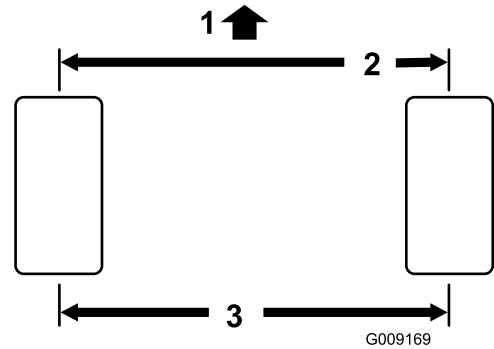

Figura 62

1. Abrazadera de la biela
2. Rótula de la biela

3. Afloje las abrazaderas en ambos extremos de las bielas (Figura 62).
4. Gire la rótula desconectada una revolución completa hacia dentro o hacia fuera, y apriete la abrazadera en el extremo libre de la biela.
5. Gire el conjunto completo de la biela una revolución completa en el mismo sentido (hacia

dentro o hacia fuera) y apriete la abrazadera del extremo conectado de la biela.

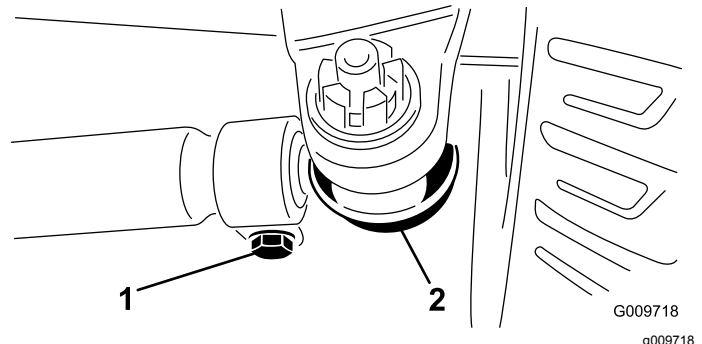
6. Instale la rótula en el soporte del eje, apriete la tuerca con la presión de los dedos simplemente y mida la convergencia.
7. Repita el procedimiento si es necesario.
8. Apriete la tuerca e instale una chaveta nueva cuando el ajuste sea correcto.

Mantenimiento del sistema de refrigeración

Seguridad del sistema de refrigeración

- **La ingestión del refrigerante del motor puede causar envenenamiento; manténgalo fuera del alcance de niños y animales domésticos.**
- Una descarga de refrigerante caliente bajo presión, o cualquier contacto con el radiador caliente y los componentes que lo rodean, puede causar quemaduras graves.
 - Siempre deje que el motor se enfríe durante al menos 15 minutos antes de retirar el tapón del radiador.
 - Utilice un trapo al abrir el tapón del radiador, y ábralo lentamente para permitir la salida del vapor.

Comprobación del sistema de refrigeración

Intervalo de mantenimiento: Cada vez que se utilice o diariamente

Especificación del refrigerante: solución al 50% de agua y anticongelante de etilenglicol

Capacidad del sistema de refrigeración: 8,5 litros

1. Retire con cuidado el tapón del radiador.

⚠ CUIDADO

Si el motor ha estado en marcha, puede haber fugas de refrigerante caliente y bajo presión, que puede causar quemaduras.

- **No retire el tapón del radiador cuando el motor está en marcha.**
- **Utilice un trapo al abrir el tapón del radiador, y ábralo lentamente para permitir la salida del vapor.**



Figura 63

G009702
g009702

1. Depósito de expansión
2. Compruebe el nivel de refrigerante del radiador. El radiador debe llenarse hasta la parte superior del cuello de llenado, y el depósito de expansión debe llenarse hasta la marca LLENO (Figura 63).
3. Si el nivel de refrigerante es bajo, añada una solución al 50 % de agua y anticongelante de etilenglicol. No use agua sola o refrigerantes a base de alcohol/metanol.
4. Instale el tapón del radiador y el tapón del depósito de expansión.

Limpieza del sistema de refrigeración

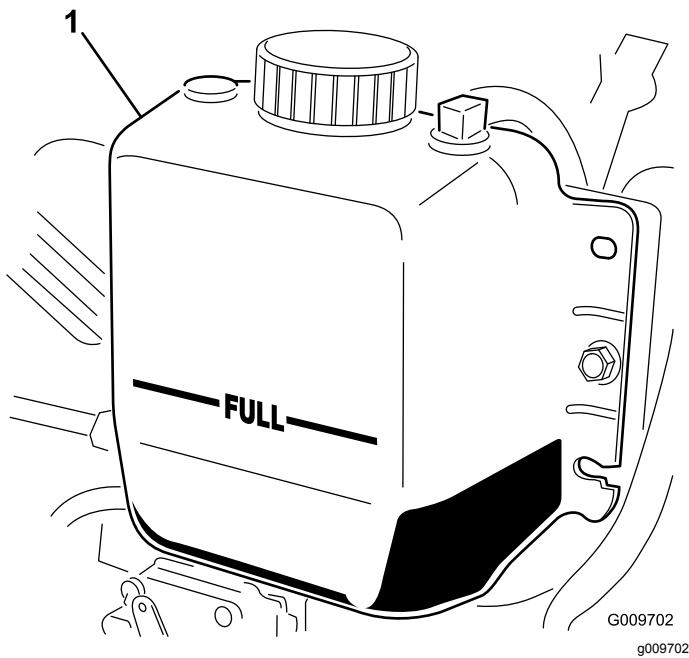
Intervalo de mantenimiento: Cada vez que se utilice o diariamente—Limpie cualquier suciedad de la zona del motor, del enfriador de aceite y del radiador.

Limpie con más frecuencia en condiciones de mucho polvo o suciedad.

La máquina está equipada con un sistema de ventilador hidráulico que invierte su dirección de forma automática (o manual) para reducir la acumulación de residuos en el enfriador de aceite/radiador y la rejilla. Aunque este sistema puede reducir el tiempo necesario para limpiar el enfriador de aceite/radiador, no elimina la necesidad de limpieza rutinaria. Todavía es necesario limpiar e inspeccionar periódicamente el radiador y el enfriador de aceite.

1. Desenganche y abra la rejilla trasera (Figura 64).

Nota: Para retirar la rejilla, levántela de los goznes de las bisagras.

2. Limpie a fondo cualquier residuo de la rejilla.



Figura 64

g198662

1. Enganche de la rejilla trasera
3. Limpie a fondo ambos lados del enfriador de aceite y del radiador con aire comprimido (Figura 65).

Nota: Empezando en la parte delantera, sople los residuos hacia la parte trasera. Luego, limpie desde atrás, soplando los residuos hacia adelante. Repita este procedimiento varias veces hasta eliminar todos los residuos.

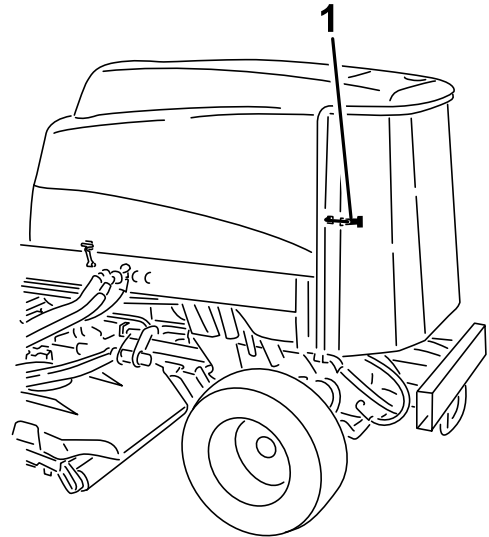

Figura 65

g020509

1. Enfriador de aceite/radiador

Importante: Si se limpia el enfriador de aceite o el radiador con agua, pueden producirse daños prematuros en los componentes por corrosión y compactación de los residuos.

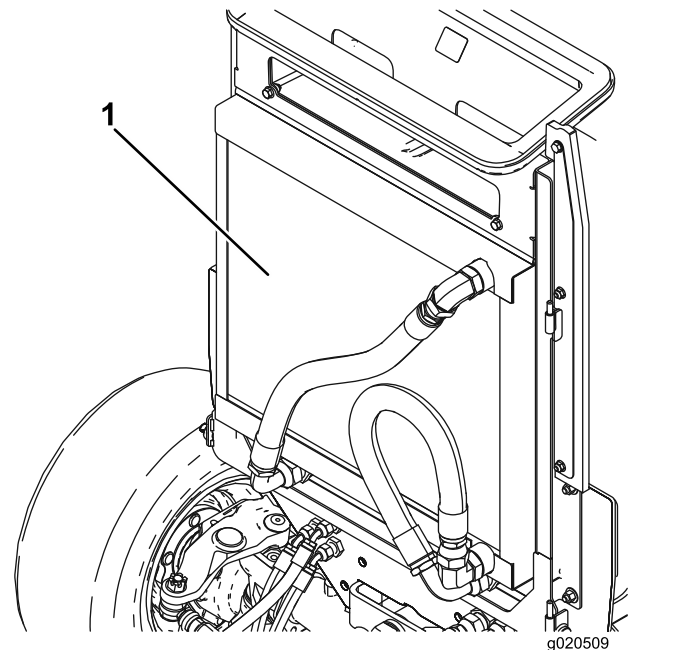
4. Cierre la rejilla trasera y sujétela con el enganche.

Mantenimiento de los frenos

Ajuste de los frenos de servicio

Ajuste los frenos de servicio si el pedal de freno tiene más de 25 mm de holgura, o si los frenos no funcionan eficazmente. La holgura es la distancia que recorre el pedal de freno antes de notarse una resistencia de frenado.

1. Desenganche el bloqueo de los pedales de freno para que ambos pedales funcionen de forma independiente.
2. Para reducir la holgura de los pedales de freno, apriete los frenos como se indica a continuación:
 - A. Afloje la tuerca delantera del extremo roscado del cable de freno (Figura 66).



Figura 66

1. Tuercas de ajuste

- B. Apriete la tuerca trasera para mover el cable hacia atrás hasta que los pedales de freno tengan una holgura de 13 mm a 25 mm.
- C. Apriete las tuercas delanteras una vez que los frenos estén ajustados correctamente.

Mantenimiento de las correas

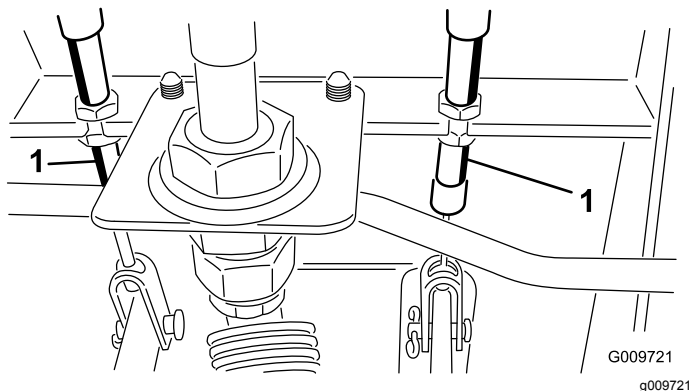
Mantenimiento de la correa del alternador

Intervalo de mantenimiento: Cada 100 horas

Una tensión correcta de la correa permite una desviación de 10 mm al aplicar una fuerza de 4,5 kg a la correa en el punto intermedio entre las poleas.

Si la desviación no es de 10 mm, afloje los pernos de montaje del alternador (Figura 67).

Nota: Aumente o reduzca la tensión de la correa del alternador y apriete los pernos. Verifique de nuevo la desviación de la correa para asegurarse de que la tensión es la correcta.



Figura 67

1. Perno de montaje 2. Alternador

Mantenimiento del sistema hidráulico

Seguridad del sistema hidráulico

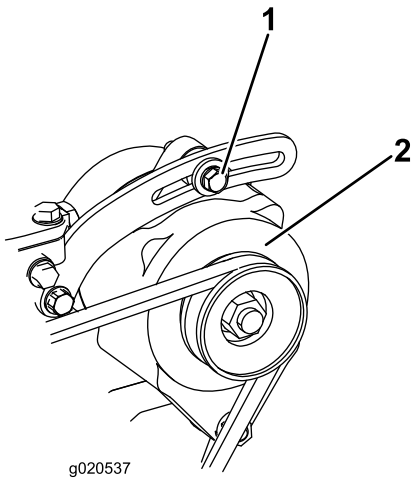
- **Asegúrese de que todas las mangueras y líneas de fluido hidráulico están en buenas condiciones de uso, y que todos los acoplamientos y conexiones hidráulicos están apretados, antes de aplicar presión al sistema hidráulico.**
- **Mantenga el cuerpo y las manos alejados de fugas pequeñas o boquillas que liberan fluido hidráulico a alta presión.**
- **Utilice un cartón o un papel para buscar fugas hidráulicas.**
- **Alivie de manera segura toda presión en el sistema hidráulico antes de realizar trabajo alguno en el sistema hidráulico.**
- **Busque atención médica inmediatamente si el fluido penetra en la piel. Un médico deberá eliminar quirúrgicamente el fluido inyectado en pocas horas.**

Comprobación del nivel de fluido hidráulico

Intervalo de mantenimiento: Cada vez que se utilice o diariamente

El depósito de la máquina se llena en fábrica con aproximadamente 28,4 litros de fluido hidráulico de alta calidad. Compruebe el nivel del fluido hidráulico antes de arrancar el motor por primera vez y luego a diario. El fluido de repuesto recomendado es:

Fluido hidráulico Toro Premium All Season

(Disponible en recipientes de 19 L o en bidones de 208 L. Consulte los números de pieza a su Distribuidor Toro o en el *Catálogo de piezas*).

Aceites alternativos: Si no está disponible el aceite Toro, pueden utilizarse otros **aceites convencionales a base de petróleo**, siempre que cumplan las siguientes propiedades de materiales y especificaciones industriales. Consulte a su proveedor de aceite para determinar si el aceite cumple estas especificaciones.

Nota: Toro no asume responsabilidad alguna por daños causados por sustitutos no adecuados, por lo que debe utilizar solamente productos de fabricantes responsables que respalden sus recomendaciones.

Fluido hidráulico anti-desgaste de alto índice de viscosidad/bajo punto de descongelación, ISO VG 46

Propiedades de materiales:

Viscosidad, ASTM D445 cSt a 40°C 44 a 48
cSt a 100°C 7,9 a 9,1

Índice de viscosidad 140 a 160
ASTM D2270

Punto de descongelación, ASTM D97 -37°C a -45°C

Especificaciones industriales:

Vickers I-286-S (Quality Level), Vickers M-2950-S (Quality Level), Denison HF-0

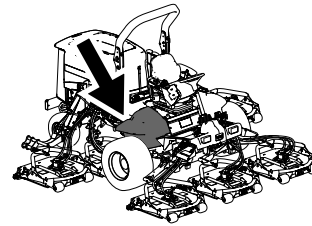

g198718

Importante: Se ha demostrado que el fluido multigrado ISO VG 46 ofrece un rendimiento óptimo en un amplio intervalo de temperaturas. Para temperaturas ambiente habitualmente altas, de 18 °C a 49 °C, el fluido hidráulico ISO VG 68 puede ofrecer un rendimiento mejor.

Fluido hidráulico premium biodegradable—Mobil EAL EnviroSyn 46H

Importante: Mobil EAL EnviroSyn 46H es el único fluido sintético biodegradable homologado por Toro. Este fluido es compatible con los elastómeros usados en los sistemas hidráulicos Toro, y es apropiado para un amplio intervalo de temperaturas. Este fluido es compatible con aceites minerales convencionales, pero para obtener la máxima biodegradabilidad y rendimiento es necesario purgar el sistema hidráulico completamente de fluido convencional. Su distribuidor Mobil dispone de este fluido en recipientes de 19 litros o en bidones de 208 litros.

Importante: La mayoría de los aceites hidráulicos son casi incoloros, por lo que es difícil detectar fugas. Está disponible un aditivo de tinte rojo para el aceite del sistema hidráulico, en botellas de 20 ml. Una botella es suficiente para 15 a 22 litros de fluido hidráulico. Solicite la pieza N° 44-2500 a su Distribuidor Toro.

1. Aparque la máquina en una superficie nivelada, accione el freno de estacionamiento, baje las carcasas del cortacésped, apague el motor y retire la llave.
2. Compruebe el nivel de fluido hidráulico (Figura 68).

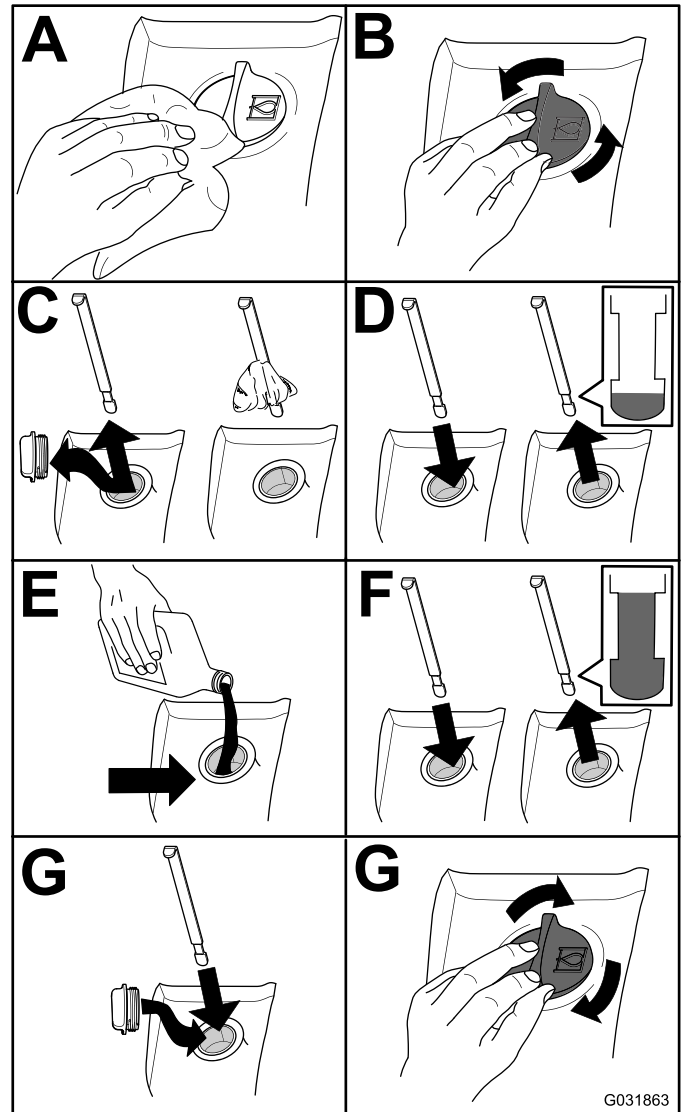

G031863

g031863

Figura 68

Cómo cambiar el fluido hidráulico

Intervalo de mantenimiento: Cada 800 horas

Si el fluido se contamina, póngase en contacto con su Distribuidor Toro, porque el sistema debe ser purgado. El fluido contaminado tiene un aspecto lechoso o negro en comparación con el fluido limpio.

1. Aparque la máquina en una superficie nivelada, accione el freno de estacionamiento, baje las carcasas del cortacésped, apague el motor y retire la llave.
2. Levante el capó.
3. Desconecte la manguera de retorno de la parte inferior del depósito y deje fluir el fluido hidráulico a un recipiente grande.
4. Vuelva a conectar la manguera cuando el fluido hidráulico se haya drenado.
5. Llene el depósito con fluido hidráulico; consulte [Comprobación del nivel de fluido hidráulico \(página 60\)](#).

Importante: Utilice solamente los fluidos hidráulicos especificados. Otros fluidos podrían causar daños en el sistema.

6. Coloque el tapón del depósito.
7. Gire la llave del interruptor de encendido a la posición de CONECTADO para arrancar el motor. Utilice todos los controles hidráulicos para distribuir el fluido hidráulico por todo el sistema y compruebe que no hay fugas.
8. Gire la llave del interruptor de encendido a la posición de DESCONECTADO.
9. Verifique el nivel de aceite y añada suficiente para que el nivel llegue a la marca LLENO de la varilla. **No llene demasiado.**

Cambio de los filtros hidráulicos

Intervalo de mantenimiento: Después de las primeras 200 horas
Cada 800 horas

Utilice filtros de recambio Pieza Toro N° 94-2621 para la parte trasera (carcasas del cortacésped) de la máquina y la Pieza N° 75-1310 para la parte delantera (carga) de la máquina.

Importante: El uso de cualquier otro filtro puede anular la garantía de algunos componentes.

1. Incline el asiento del operador para acceder al filtro de presión del cortacésped; consulte [Acceso al compartimento de elevación hidráulica \(página 42\)](#).



Figura 69

g201858

2. Sustituya el filtro hidráulico de carga en el compartimento de elevación hidráulico, tal y como se muestra en la [Figura 70](#).

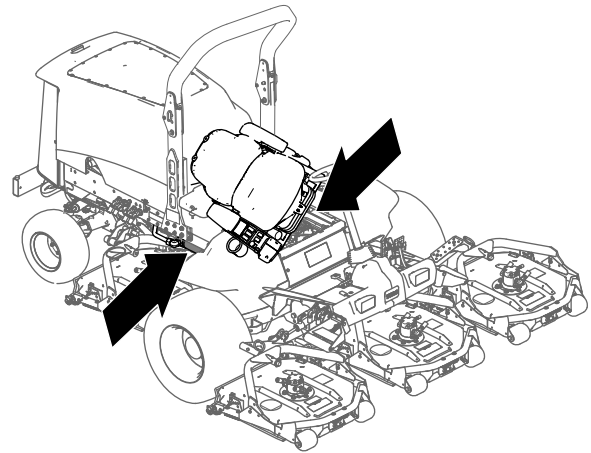
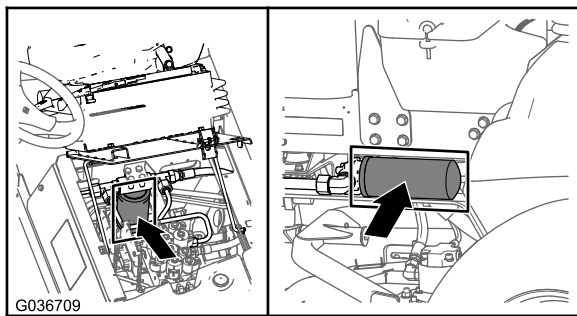

Comprobación de los tubos y las mangueras hidráulicos

Intervalo de mantenimiento: Cada vez que se utilice o diariamente

Inspeccione a diario las líneas y mangueras hidráulicas para comprobar que no tienen fugas, que no están dobladas, que los soportes no están sueltos, y que no hay desgaste, elementos sueltos, o deterioro causado por agentes ambientales o químicos. Haga todas las reparaciones necesarias antes de utilizar la máquina.



Figura 70

3. Baje y fije el asiento del operador.
4. Sustituya el filtro de retorno a la derecha de la máquina (Figura 70).
5. Arranque el motor y déjelo funcionar durante unos 2 minutos para purgar el aire del sistema. Pare el motor y compruebe que no hay fugas.

Mantenimiento de la carcasa de corte

Retirada de las carcasas del cortacésped

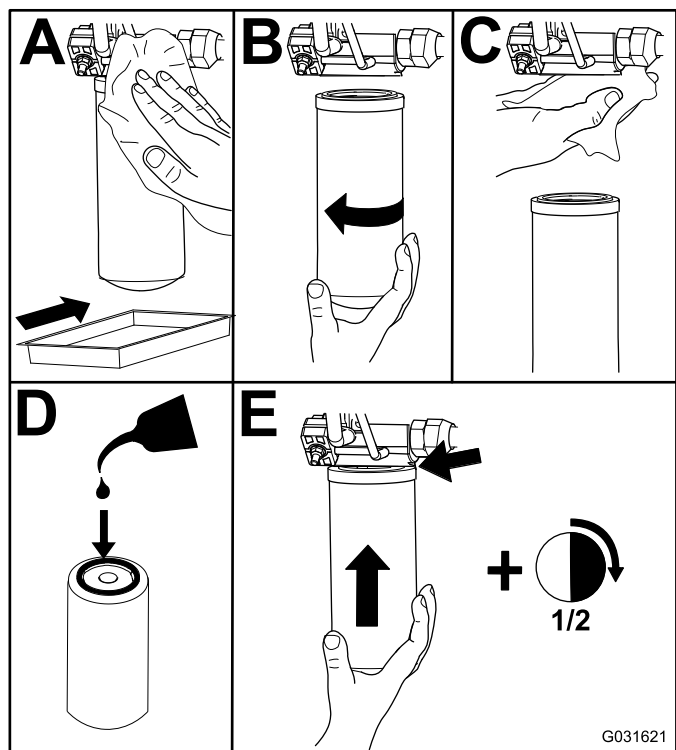
1. Aparque la máquina en una superficie nivelada, accione el freno de estacionamiento, baje las carcasas del cortacésped, apague el motor y retire la llave.
2. Desconecte el motor hidráulico y retírelo de la carcasa (Figura 71). Tape la parte superior del eje para evitar la contaminación.



Figura 71

1. Tornillos de montaje del motor

3. Retire el pasador de seguridad (para máquinas Groundsmaster 4500) o la tuerca de retención (para máquinas Groundsmaster 4700) que sujeta el bastidor de tiro de la carcasa a la barra de giro del brazo de elevación (Figura 72).

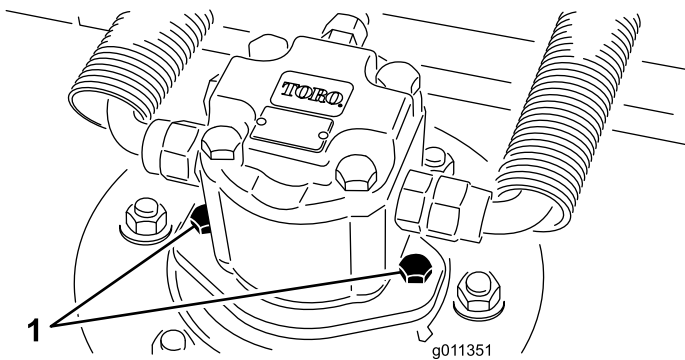

Figura 72

1. Pasador de seguridad
2. Pasador de giro del brazo de elevación

4. Aleje la carcasa de corte de debajo de la máquina.

Instalación de las carcasas del cortacésped

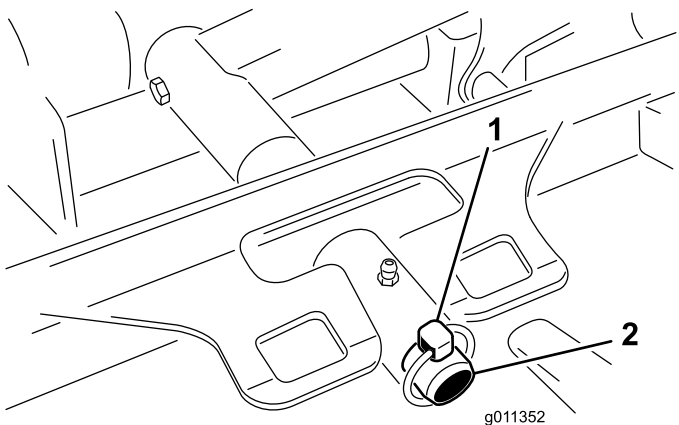
1. Coloque la carcasa del cortacésped en su posición, delante de la máquina.
2. Deslice el bastidor de tiro de la carcasa sobre el pasador de giro del brazo de elevación (Figura 72). Sujete la carcasa al pasador con el pasador de seguridad (para máquinas Groundsmaster 4500) o la tuerca de retención (para máquinas Groundsmaster 4700).
3. Instale el motor hidráulico en la carcasa (Figura 71). Asegúrese de que la junta tórica está correctamente colocada y que no está dañada.
4. Engrase el eje.

Mantenimiento del rodillo delantero

Inspeccione el rodillo delantero; no debe estar desgastado, tener holgura excesiva o atascarse. Ajuste o sustituya el rodillo o sus componentes si se da cualquiera de estas condiciones.

Desmontaje del rodillo delantero

1. Retire el perno de montaje del rodillo (Figura 73).
2. Introduzca un punzón por el extremo del alojamiento del rodillo y obligue a salir al cojinete opuesto dando golpecitos alternativos en cada lado del anillo de rodadura interior del cojinete. Debe quedar expuesto un reborde de 1,5 mm del anillo de rodadura interior.



Figura 73

1. Rodillo delantero
2. Perno de montaje
3. Cojinete
4. Suplemento del cojinete

3. En una prensa, retire el otro cojinete haciendo presión.

4. Inspeccione el alojamiento del rodillo, los cojinetes, y el espaciador del cojinete (Figura 73) Sustituya cualquier componente dañado y vuelva a ensamblar el conjunto.

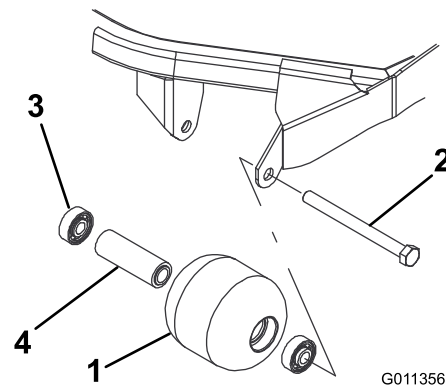
Montaje del rodillo delantero

1. Introduzca a presión el primer cojinete en el alojamiento del rodillo (Figura 73). Haga presión solamente sobre el anillo de rodadura exterior, o de forma igual sobre el anillo exterior y el interior.
2. Introduzca el espaciador (Figura 73).
3. Introduzca a presión el segundo cojinete en el alojamiento del rodillo (Figura 73), haciendo presión de manera uniforme sobre el anillo de rodadura interior y el exterior hasta que el anillo de rodadura interior entre en contacto con el espaciador.
4. Instale el conjunto del rodillo en el bastidor de la carcasa.
5. Compruebe que el espacio entre el conjunto del rodillo y los soportes de montaje del rodillo del bastidor de la carcasa no supera los 1,5 mm. Si el espacio es de más de 1,5 mm, instale suficientes arandelas de $\frac{5}{8}$ " de diámetro para eliminar la holgura.

Importante: Si fija el conjunto del rodillo con un espacio mayor de 1,5 mm, creará una carga lateral sobre el cojinete que puede causar un fallo prematuro del cojinete

6. Apriete el perno de montaje a 108 N·m.

Mantenimiento de las cuchillas

Seguridad de las cuchillas

Una cuchilla desgastada o dañada puede romperse, y un trozo de la cuchilla podría ser arrojado hacia usted u otra persona, provocando lesiones personales graves o la muerte.

- Inspeccione periódicamente las cuchillas, para asegurarse de que no están desgastadas ni dañadas.
- Tenga cuidado al comprobar las cuchillas. Envuelva las cuchillas o lleve guantes, y extreme las precauciones al manejar las cuchillas. Las cuchillas únicamente pueden ser cambiadas o afiladas; no las enderece ni las suelde nunca.
- En máquinas con múltiples cuchillas, tenga cuidado puesto que girar una cuchilla puede hacer que giren otras cuchillas.

Mantenimiento del plano de la cuchilla

La carcasa del cortacésped viene de fábrica preajustada para una altura de corte de 5 cm y con una inclinación de cuchilla de 7,9 mm. Las alturas de la derecha y la izquierda también están preajustadas para que la diferencia entre las dos sea de $\pm 0,7$ mm.

La carcasa del cortacésped está diseñada para soportar impactos sin que se deforme la cámara. Si se golpea un objeto sólido, compruebe que la cuchilla no está dañada y verifique la precisión del plano de la cuchilla.

Inspección del plano de la cuchilla

1. Retire el motor hidráulico de la carcasa del cortacésped y retire la carcasa de la máquina.
2. Utilice un polipasto (o 2 personas como mínimo) y coloque la carcasa del cortacésped sobre una mesa plana
3. Marque un extremo de la cuchilla con pintura, un rotulador o similar. Utilice este extremo de la cuchilla para comprobar todas las alturas.
4. Coloque el filo de corte del extremo marcado de la cuchilla en la posición de las 12 (hacia adelante, en el sentido de la siega) (Figura 74) y mida la altura desde la mesa hasta el filo de corte de la cuchilla.



Figura 74

5. Gire el extremo marcado de la cuchilla a las posiciones de las 3 y de las 9 (Figura 74) y mida las alturas.
6. Compare la altura medida en la posición de las 12 con el ajuste de altura de corte. Debe estar a una distancia de no más de 0,7 mm. Las alturas en la posición de las 3 y de las 9 deben ser de 1,6 a 6,0 mm mayores que en la posición de las 12 y con una distancia de no más de 2,2 mm entre sí.

Si alguna de estas medidas no es la correcta, pase a [Ajuste del plano de la cuchilla \(página 66\)](#).

Ajuste del plano de la cuchilla

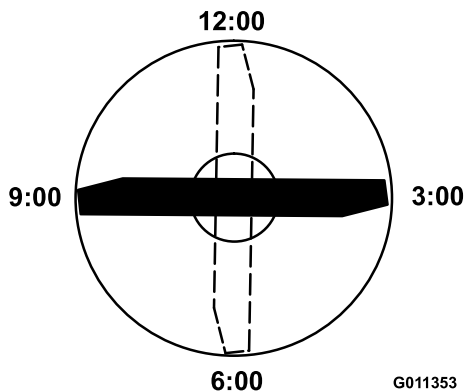
Empiece con el ajuste delantero (cambie un soporte a la vez).

1. Retire el soporte de altura de corte (delantero, izquierdo o derecho) del bastidor de la carcasa (Figura 75).
2. Coloque suplementos de 1,5 mm y/o 0,7 mm entre el bastidor de la carcasa y el soporte hasta lograr el ajuste de altura deseado (Figura 75).



Figura 75

1. Soporte de altura de corte
2. Suplementos

3. Instale el soporte de altura de corte en el bastidor de la carcasa con los suplementos restantes colocados debajo del soporte de altura de corte.
4. Apriete el perno de cabeza allen/espaciador y la tuerca con arandela prensada.

Nota: El perno de cabeza allen y el espaciador están fijados con adhesivo sellador de roscas para evitar que el espaciador caiga dentro del bastidor de la carcasa.

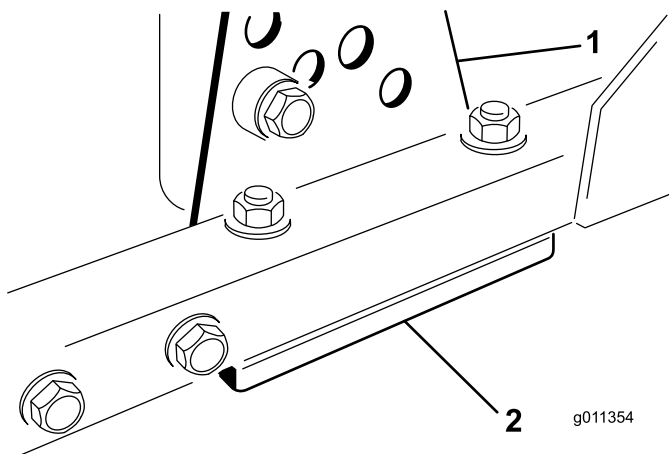
5. Verifique la altura de la posición de las 12 y ajústela si es necesario.
 6. Determine si sólo uno o ambos (izquierdo y derecho) de los soportes de ajuste de la altura de corte debe ser ajustado.
- Nota:** Si el lado de las 3 o de las 9 está entre 1,6 y 6,0 mm más alto que la nueva altura delantera, no se necesita ningún ajuste más en ese lado. Ajuste el otro lado igual que el lado correcto, con una tolerancia de $\pm 2,2$ mm.
7. Ajuste los soportes de altura de corte de la derecha y/o de la izquierda repitiendo los pasos 1 a 4.
 8. Apriete los pernos de cuello cuadrado y las tuercas con arandela prensada.
 9. Verifique la altura a las posiciones de las 12 3, y 9.

Retirada e instalación de las cuchillas del cortacésped

La cuchilla debe cambiarse si golpea un objeto sólido, si está desequilibrada o si está doblada. Utilice siempre piezas de repuesto genuinas de Toro para garantizar la seguridad y un rendimiento óptimo.

1. Aparque la máquina en una superficie nivelada, eleve la carcasa del cortacésped a la posición más alta, accione el freno de estacionamiento, apague el motor y retire la llave.
- Nota:** Bloquee la carcasa del cortacésped para evitar que se caiga accidentalmente.
2. Sujete el extremo de la cuchilla usando un paño o un guante grueso.
 3. Retire del eje de la cuchilla el perno de la cuchilla, el protector de césped y la cuchilla (Figura 76).



Figura 76

1. Perno de la cuchilla 2. Protector de césped

4. Instale la cuchilla, el protector de césped y el perno de la cuchilla, y apriete el perno a 115–149 N·m.

Importante: La parte curva de la cuchilla debe apuntar hacia el interior de la carcasa del cortacésped para asegurar un corte correcto.

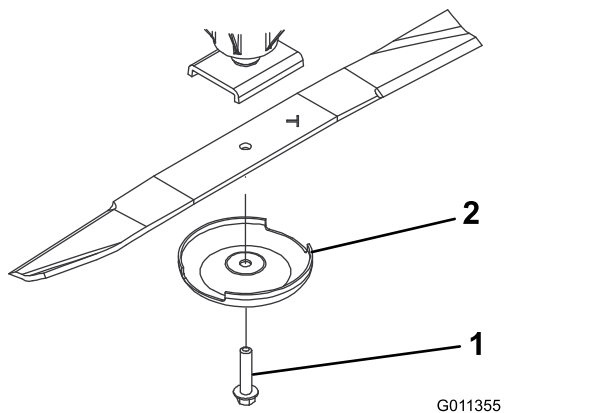
Nota: Después de golpear un objeto extraño, apriete todas las tuercas de las poleas de los ejes de las cuchillas a 115–149 N·m.

Inspección y afilado de la(s) cuchilla(s) del cortacésped

Deben tenerse en cuenta dos zonas a la hora de realizar tareas de revisión y mantenimiento de la cuchilla del cortacésped: la vela y el filo. Tanto el filo de corte como la vela, la parte inclinada hacia arriba frente al filo de corte, contribuyen a una buena calidad de corte. La vela es importante porque levanta y endereza la hoja de hierba, así produciendo un corte homogéneo. No obstante, la vela se desgasta gradualmente durante el uso. A medida que la vela se desgasta, la calidad de corte disminuye, aunque los filos de corte estén afilados. El filo de corte de la cuchilla debe estar afilado para que la hierba sea cortada en vez de desgarrada. Cuando las puntas de las hojas de hierba tienen un aspecto marrón y desgarrado, es señal de que el filo no está afilado. Afile la cuchilla para corregir esta condición.

1. Aparque la máquina en una superficie nivelada, eleve las carcasas del cortacésped, accione el freno de estacionamiento, ponga el pedal de tracción en PUNTO MUERTO, coloque el mando de la TDF en en la posición de DESENGRANADO, apague el motor y retire la llave.
2. Examine cuidadosamente los extremos de corte de la cuchilla, sobre todo en el punto de

reunión entre la parte plana y la parte curva de la cuchilla (Figura 77).

Nota: Puesto que la arena y cualquier material abrasivo pueden desgastar el metal que conecta las partes curva y plana de la cuchilla, compruebe la cuchilla antes de utilizar el cortacésped. Si se aprecia desgaste (Figura 77), cambie la cuchilla.



Figura 77

1. Filo de corte 3. Formación de ranura/desgaste
2. Parte curva 4. Grieta

3. Inspeccione los filos de corte de todas las cuchillas, y afílelos si están romos o tienen mellas (Figura 77).

Nota: Afile únicamente la parte superior del filo y mantenga el ángulo de corte original para asegurar un filo correcto (Figura 78). La cuchilla permanece equilibrada si se retira la misma cantidad de material de ambos filos de corte.

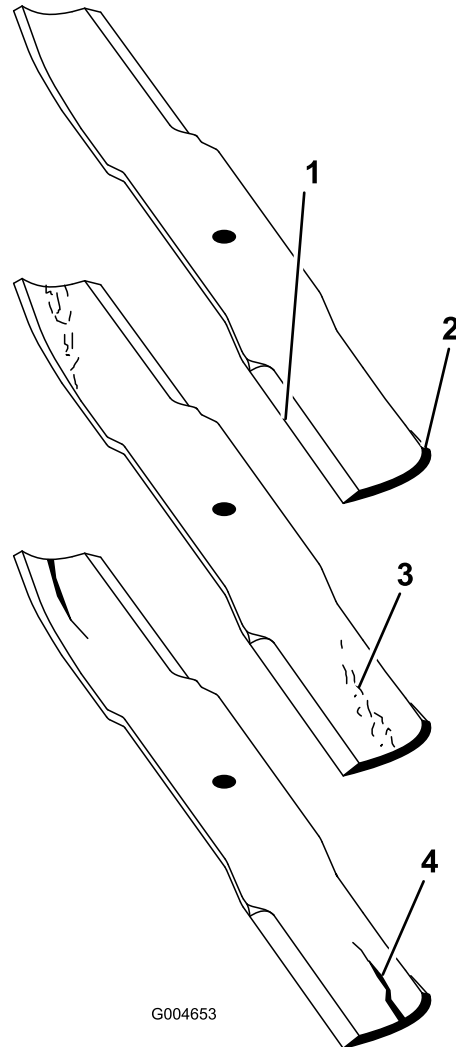

Figura 78

1. Afíle con el ángulo original.

Nota: Retire las cuchillas y afílelas con una muela. Después de afilar los filos de corte, instale la cuchilla con el protector de césped y el perno de la cuchilla; consulte [Retirada e instalación de las cuchillas del cortacésped](#) (página 66).

Almacenamiento

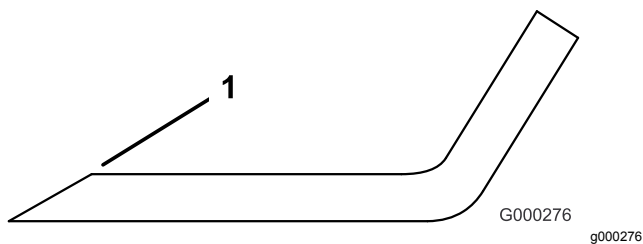
Preparación para el almacenamiento estacional

Unidad de tracción

1. Limpie a fondo la unidad de tracción, las carcasas del cortacésped y el motor.
2. Compruebe la presión de los neumáticos; consulte [Comprobación de la presión de los neumáticos](#) (página 24).
3. Compruebe que no hay holgura en ningún cierre, apretándolos si es necesario.
4. Aplique grasa o aceite a todos los engrasadores y de pivote. Limpie cualquier exceso de lubricante.
5. Lije suavemente y aplique pintura de retoque a cualquier zona pintada que esté rayada, desconchada u oxidada. Repare cualquier desperfecto de la carrocería.
6. Preparación de la batería y los cables:
 - A. Retire los terminales de los bornes de la batería.
 - B. Limpie la batería, los terminales y los bornes con un cepillo de alambre y una solución de bicarbonato.
 - C. Aplique una capa de grasa Grafo 112X (No. de Pieza Toro 505-47) o de vaselina a los terminales de los cables y a los bornes de la batería para evitar la corrosión.
 - D. Recargue la batería lentamente durante 24 horas cada 60 días para evitar el sulfatado de plomo de la batería.
7. Enganche los cierres de transporte (máquinas Groundsmaster 4700-D únicamente).

Motor

1. Vacíe el aceite de motor del cárter y coloque el tapón de vaciado.
2. Retire y deseche el filtro de aceite. Instale un filtro de aceite nuevo.
3. Llène el cárter con aceite de motor.
4. Arranque el motor y déjelo funcionar a velocidad de ralentí durante aproximadamente 2 minutos.
5. Pare el motor.
6. Enjuague el depósito de combustible con combustible diésel limpio y nuevo.
7. Fije todos los elementos del sistema de combustible.

8. Realice una limpieza y un mantenimiento completos del conjunto del limpiador de aire.
9. Selle la entrada del limpiador de aire y la salida del tubo de escape con cinta impermeabilizante.
10. Compruebe el anticongelante y añada una solución al 50 % de agua y anticongelante de etilenglicol según sea necesario dependiendo de la temperatura mínima prevista para su zona.

Carcasa de corte

Si las carcasas de corte van a estar separadas de la unidad de tracción durante un periodo prolongado, instale un tapón de eje en la parte superior de los ejes para protegerlos del polvo y agua.



Figura 79

1. Tapón de eje

2. Piñón de eje

Notas:

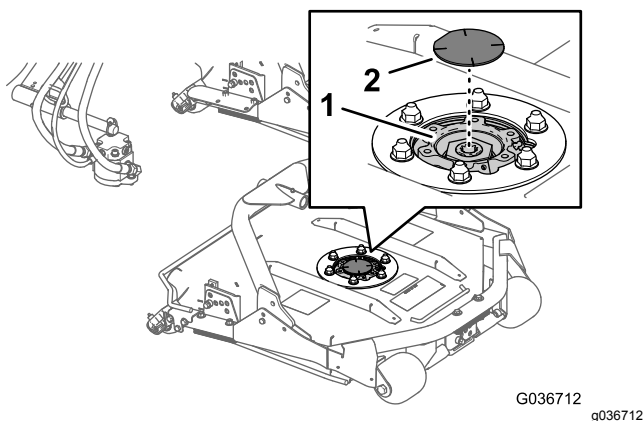
Aviso de privacidad (Europa)

Información recopilada por Toro.

Toro Warranty Company (Toro) respeta su privacidad. Para procesar las reclamaciones bajo la Garantía y para ponernos en contacto con usted en el caso de una posible retirada de productos, le pedimos que comparta con nosotros cierta información personal, bien directamente, bien a través de su concesionario o empresa Toro local.

El sistema de garantías de Toro está hospedado en servidores ubicados en los Estados Unidos, y por tanto las leyes de privacidad aplicables pueden no proporcionar la misma protección que en su país.

AL COMPARTIR SU INFORMACIÓN PERSONAL CON NOSOTROS, OTORGA SU CONSENTIMIENTO AL PROCESAMIENTO DE DICHA INFORMACIÓN PERSONAL EN LOS CASOS DESCRITOS EN ESTE AVISO DE PRIVACIDAD.

Uso que hace Toro de la información

Toro puede utilizar su información personal para procesar reclamaciones bajo la garantía y para ponerse en contacto con usted si se produce la retirada de un producto, así como para cualquier otro propósito del que le informemos. Toro puede compartir su información con filiales, concesionarios u otros socios comerciales de Toro con relación a cualquiera de las actividades antes mencionadas. No venderemos su información personal a ninguna otra empresa. Nos reservamos el derecho a divulgar información personal para cumplir la legislación aplicable y a petición de las autoridades competentes, para operar correctamente nuestros sistemas o para nuestra propia protección o la de otros usuarios.

Retención de su información personal

Retendremos su información personal durante el tiempo que sea necesario para cumplir los fines para los que se recopiló originalmente o para otros fines legítimos (tales como cumplimiento de la legislación), o según lo exija la legislación aplicable.

Compromiso de Toro respecto a la seguridad de su información Personal

Tomamos precauciones razonables para proteger la seguridad de sus datos personales. También tomamos medidas para asegurar que la información personal sea exacta y esté actualizada.

Acceso y rectificación de su información personal

Si usted desea revisar o corregir su información personal, póngase en contacto con nosotros por correo electrónico a legal@toro.com.

Ley de Consumo de Australia

Los clientes australianos encontrarán información sobre la Ley de Consumo de Australia dentro de la caja o a través de su concesionario Toro local.



La Garantía Toro

Garantía limitada de dos años

Condiciones y productos cubiertos

The Toro Company y su afiliada, Toro Warranty Company, bajo un acuerdo entre sí, garantizan conjuntamente su producto Toro Commercial ("Producto") contra defectos de materiales o mano de obra durante dos años o 1500 horas de operación*, lo que ocurra primero. Esta garantía es aplicable a todos los productos exceptuando los Aireadores (estos productos tienen otras garantías). Cuando exista una condición cubierta por la garantía, repararemos el Producto sin coste alguno para usted, incluyendo diagnóstico, mano de obra, piezas y transporte. El periodo de la garantía empieza en la fecha en que el Producto es entregado al comprador original al por menor. * Producto equipado con contador de horas.

Instrucciones para obtener asistencia bajo la garantía

Usted es responsable de notificar al Distribuidor de Commercial Products o al Concesionario Autorizado de Commercial Products al que compró el Producto tan pronto como exista una condición cubierta por la garantía, en su opinión. Si usted necesita ayuda para localizar a un Distribuidor de Commercial Products o a un Concesionario Autorizado, o si tiene alguna pregunta sobre sus derechos o responsabilidades bajo la garantía, puede dirigirse a:

Toro Commercial Products Service Department
Toro Warranty Company
8111 Lyndale Avenue South
Bloomington, MN 55420-1196, EE. UU.

952-888-8801 u 800-952-2740
E-mail: commercial.warranty@toro.com

Responsabilidades del Propietario

Como propietario del producto, usted es responsable del mantenimiento y los ajustes requeridos que figuran en su *manual de operador*. El no realizar el mantenimiento y los ajustes obligatorios puede dar pie a la negación de una reclamación bajo la garantía.

Elementos y condiciones no cubiertos

No todos los fallos o averías de productos que se producen durante el periodo de garantía son defectos de materiales o de mano de obra. Esta garantía no cubre:

- Los fallos o averías del Producto que se producen como consecuencia del uso de piezas de repuesto que no sean de la marca Toro, o de la instalación y el uso de accesorios o productos adicionales o modificados que no sean de la marca Toro. Estos artículos pueden tener garantía propia ofrecida por su fabricante.
- Los fallos del Producto que se produzcan como resultado de no realizar el mantenimiento y/o los ajustes recomendados. Las reclamaciones bajo la garantía pueden ser denegadas si no se mantiene adecuadamente el producto Toro con arreglo al mantenimiento recomendado incluido en el *manual del operador*.
- Los fallos producidos como consecuencia de la operación del Producto de manera abusiva, negligente o temeraria.
- Piezas sujetas a consumo durante el uso, a menos que se demuestre que son defectuosas. Algunos ejemplos de piezas que se consumen o gastan durante la operación normal del Producto incluyen, pero no se limitan a, forros y pastillas de freno, forros de embrague, cuchillas, molinetes, rodillos y sus cojinetes (sellados o engrasables), contracuchillas, bujías, ruedas giratorias y sus cojinetes, neumáticos, filtros, correas, y determinados componentes de pulverizadores tales como diafragmas, boquillas, válvulas de retención, etc.
- Fallos producidos por influencia externa. Las condiciones que se consideran como influencia externa incluyen pero no se limitan a condiciones meteorológicas, prácticas de almacenamiento, contaminación, el uso de combustibles, refrigerantes, lubricantes, aditivos, fertilizantes, agua o productos químicos no autorizados, etc.
- Fallos o problemas de rendimiento debidos al uso de combustibles (p.ej. gasolina, diésel o biodiésel) que no cumplen las normas industriales correspondientes.

Países fuera de Estados Unidos o Canadá

Los clientes que compraron productos Toro exportados de los Estados Unidos o Canadá deben ponerse en contacto con su Distribuidor Toro para obtener pólizas de garantía para su país, provincia o estado. Si por cualquier razón usted no está satisfecho con el servicio ofrecido por su distribuidor, o si tiene dificultad en obtener información sobre la garantía, póngase en contacto con el importador Toro.

- Ruido, vibraciones, desgaste y deterioro normales.
- El "desgaste normal" incluye, pero no se limita a, desperfectos en los asientos debidos a desgaste o abrasión, desgaste de superficies pintadas, pegatinas o ventanas rayadas, etc.

Piezas

Las piezas cuya sustitución está prevista como mantenimiento requerido están garantizadas hasta la primera sustitución programada de dicha pieza. Las piezas sustituidas bajo esta garantía están cubiertas durante el periodo de la garantía original del producto y pasan a ser propiedad de Toro. Toro tomará la decisión final de reparar o sustituir cualquier pieza o conjunto. Toro puede utilizar piezas remanufacturadas en las reparaciones efectuadas bajo esta garantía.

Garantía de las baterías de ciclo profundo y de iones de litio:

Las baterías de ciclo profundo y de iones de litio producen un determinado número total de kilovatios-hora durante su vida. Las técnicas de uso, recarga y mantenimiento pueden alargar o acortar la vida total de la batería. A medida que se consuman las baterías de este producto, se irá reduciendo paulatinamente la cantidad de trabajo útil entre intervalos de carga, hasta que la batería se desgaste del todo. La sustitución de baterías que se han desgastado debido al consumo normal es responsabilidad del propietario del producto. Puede ser necesario sustituir las baterías, por cuenta del propietario, durante el periodo normal de garantía. Nota: (batería de iones de litio solamente): Una batería de iones de litio tiene una garantía prorrateada de piezas únicamente, empezando en el año 3 hasta el año 5, basada en el tiempo de uso y los kilovatios-hora consumidos. Consulte el *manual del operador* si desea más información.

El mantenimiento corre por cuenta del propietario

La puesta a punto del motor, la lubricación, la limpieza y el abrillantado, la sustitución de filtros y refrigerante, y la realización del mantenimiento recomendado son algunas de las tareas de revisión normales que requieren los productos Toro y que corren por cuenta del propietario.

Condiciones Generales

La reparación por un Distribuidor o Concesionario Autorizado Toro es su único remedio bajo esta garantía.

Ni The Toro Company ni Toro Warranty Company son responsables de daños indirectos, incidentales o consecuentes en conexión con el uso de los productos Toro cubiertos por esta garantía, incluyendo cualquier coste o gasto por la provisión de equipos de sustitución o servicio durante periodos razonables de mal funcionamiento o no utilización hasta la terminación de las reparaciones bajo esta garantía. Salvo la garantía de emisiones citada a continuación, en su caso, no existe otra garantía expresa. Cualquier garantía implícita de mercantilidad y adecuación a un uso determinado queda limitada a la duración de esta garantía expresa.

Algunos estados no permiten exclusiones de daños incidentales o consecuentes, ni limitaciones sobre la duración de una garantía implícita, de manera que las exclusiones y limitaciones arriba citadas pueden no serle aplicables a usted. Esta garantía le otorga a usted derechos legales específicos; es posible que usted tenga otros derechos que varían de un estado a otro.

Nota respecto a la garantía del motor:

Es posible que el Sistema de Control de Emisiones de su Producto esté cubierto por otra garantía independiente que cumpla los requisitos establecidos por la U.S. Environmental Protection Agency (EPA) y/o el California Air Resources Board (CARB). Las limitaciones horarias estipuladas anteriormente no son aplicables a la Garantía del Sistema de Control de Emisiones. Si desea más información, consulte la Declaración de Garantía de Control de Emisiones del Motor proporcionada con su producto o incluida en la documentación del fabricante del motor