



Ballastsæt

Groundsmaster® 3500-, 4500- eller 4700-serien af 69 cm klippeenheder

Modelnr. 136-2881

Monteringsvejledning

⚠ ADVARSEL

CALIFORNIEN

Advarsel i henhold til erklæring nr. 65

Dette produkt indeholder et eller flere kemikalier, der ifølge staten Californien er kræftfremkaldende og giver medfødte defekter eller forplantningsskader.

Sikkerhed

Sikkerheds- og instruktionsmærkater



Sikkerheds- og instruktionsmærkaterne kan nemt ses af operatøren og er placeret tæt på potentielle skadeområder. Beskadigede eller bortkomne mærkater skal udskiftes.

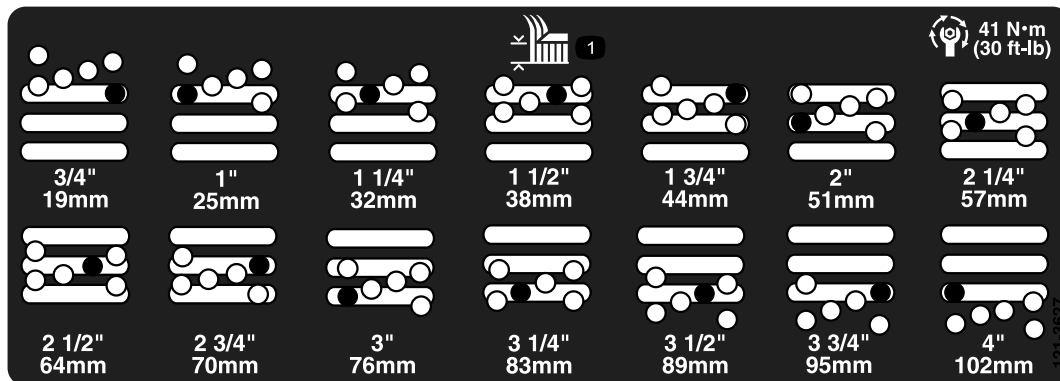

decal121-3627

121-3627

1. Klippehøjdeindstillinger



Montering

Løsdele

Brug skemaet herunder til at kontrollere, at alle dele er blevet leveret.

Beskrivelse	Antal	Anvendelse
Ballastplade	8	Monter ballastpladerne.
Skrue med udskæring	2	
Flangemøtrik	2	
Klippehøjdemærkat	1	

Montering af ballastplader

Vigtigt: Ballastsættet må kun monteres, når UHMW-forrullehjulene er monteret på klippeenheden. Hvis du vælger at montere rullehjulene af støbejern, skal ballastsættet fjernes fra klippeskjoldet.

1. Parker maskinen på en plan flade, sænk klippeenhederne, aktiver parkeringsbremsen, sluk for motoren, og tag nøglen ud af tændingskontakten.
2. Brug målene vist i [Figur 1](#), og find og bor to huller på 7/16 tommer i diameter igennem klippeenheden.

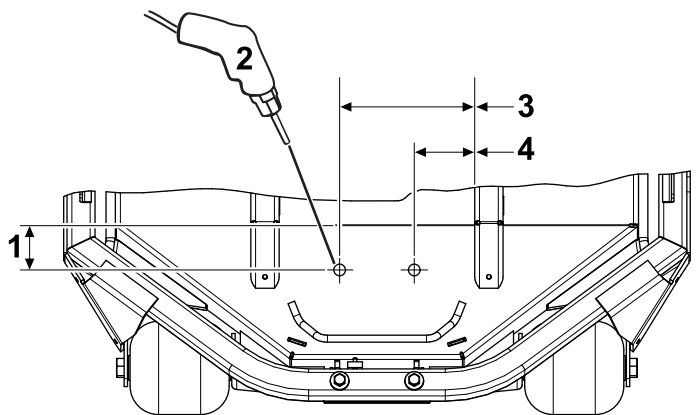

Figur 1

- | | |
|------------------------------------|-------------|
| 1. 6,05 cm | 3. 18,39 cm |
| 2. Borehul – 7/16 tomme i diameter | 4. 8,23 cm |

3. Placer en skrue med udskæring igennem hvert borehul ([Figur 2](#)).

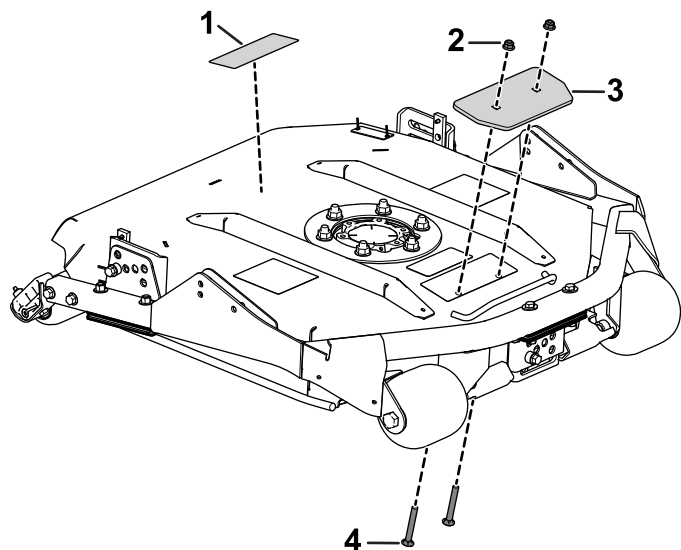

Figur 2

- | | |
|----------------------|------------------------|
| 1. Klippehøjdemærkat | 3. Ballastplade |
| 2. Flangemøtrik | 4. Skrue med udskæring |

4. Brug flangemøtrikkerne til at fastgøre ballastpladerne på klippeenheden ([Figur 2](#)).

Bemærk: Det anbefales, at du monterer hver ballastplade (8) på klippeenheden. Mængden kan dog justeres efter behov for at afbalancere klippeenheden korrekt.

5. Fastgør klippehøjdemærkat mod bagenden af klippeenheden ([Figur 2](#)).