



Kit zavorra

Groundsmaster® serie 3500, 4500 o 4700 apparati di taglio 69 cm

N° del modello 136-2881

Istruzioni di installazione

⚠ AVVERTENZA

CALIFORNIA

Avvertenza norma "Proposition 65"

Il presente prodotto contiene una o più sostanze chimiche che nello Stato della California sono considerate cancerogene e causa di anomalie congenite o di altre problematiche della riproduzione.

Sicurezza

Adesivi di sicurezza e informativi



Gli adesivi di sicurezza e le istruzioni sono chiaramente visibili e sono affissi accanto a zone potenzialmente pericolose. Sostituite gli adesivi danneggiati o smarriti.

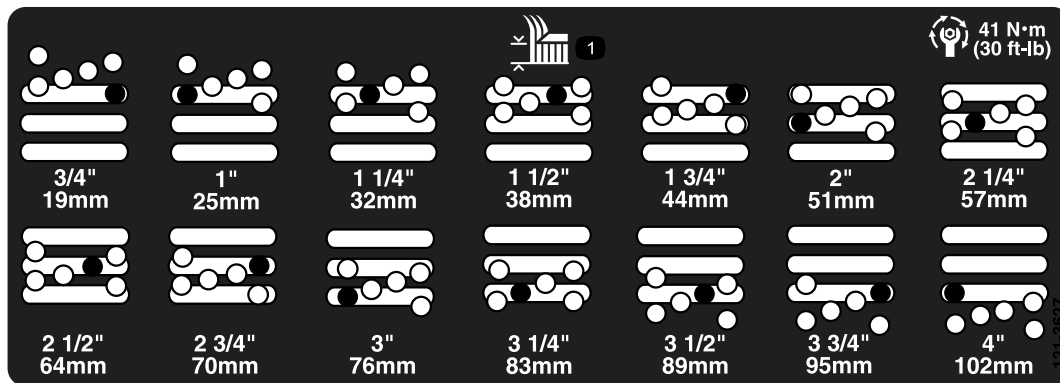

121-3627

decal121-3627

1. Impostazioni dell'altezza di taglio



Installazione

Parti sciolte

Verificate che sia stata spedita tutta la componentistica, facendo riferimento alla seguente tabella.

Descrizione	Qté	Uso
Piastra della zavorra	8	Montate le piastre della zavorra.
Vite a taglio	2	
Dado flangiato	2	
Adesivo dell'altezza di taglio	1	

Montaggio delle piastre della zavorra

Importante: Il kit zavorra deve essere installato solo quando le ruote pivotanti anteriori in polietilene UHMW sono state installate sull'apparato di taglio. Se decidete di installare le ruote pivotanti in ghisa, il kit zavorra deve essere rimosso dal piatto di taglio.

1. Parcheggiate la macchina su una superficie piana, abbassate gli apparati di taglio, inserite il freno di stazionamento, spegnete il motore e toglie la chiave dal relativo interruttore.
2. Servendovi delle quote riportate nella [Figura 1](#), individuate e praticate due fori con diametro di 7/16 pollici nell'apparato di taglio.



Figura 1

g189507

- | | |
|---------------------------------|-------------|
| 1. 6,05 cm | 3. 18,39 cm |
| 2. Foro – diametro 7/16 pollici | 4. 8,23 cm |

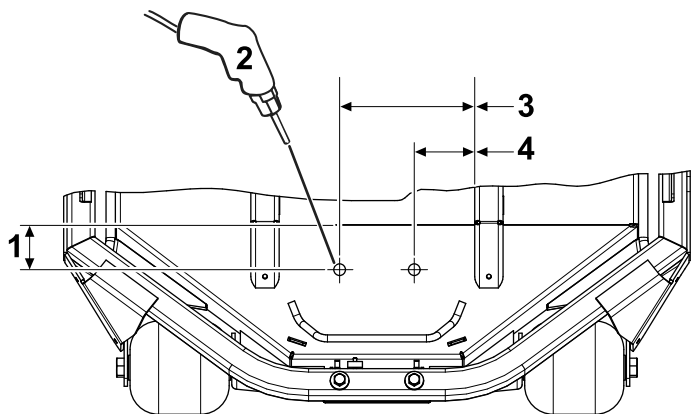

Figura 2

g189508

- | | |
|-----------------------------------|--------------------------|
| 1. Adesivo dell'altezza di taglio | 3. Piastra della zavorra |
| 2. Dado flangiato | 4. Vite a taglio |

4. Utilizzate i dadi flangiati per fissare le staffe della zavorra all'apparato di taglio ([Figura 2](#)).

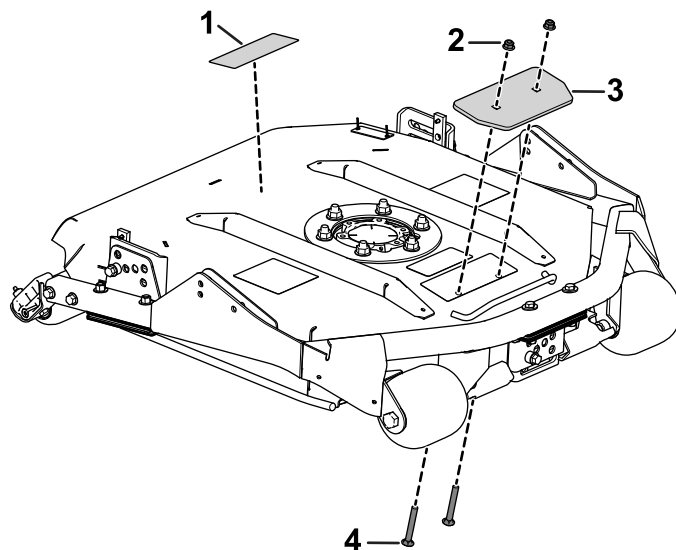
Nota: Si consiglia di installare ciascuna piastra della zavorra (8) sull'apparato di taglio. Tuttavia, la quantità può essere modificata in base alle necessità per bilanciare correttamente l'apparato di taglio.

5. Applicare l'adesivo dell'altezza di taglio verso la parte posteriore dell'apparato di taglio ([Figura 2](#)).

3. Posizionate una vite a taglio in ciascun foro ([Figura 2](#)).