



밸러스트 키트

Groundsmaster® 3500, 4500 또는 4700 시리즈 69cm 커팅 유닛

모델 번호 136-2881

설치 지침

▲ 경고

캘리포니아

Proposition 65 경고

본 제품은 캘리포니아 주에서 암, 선천성 기형 및 기타 생식 기능 장애를 일으키는 것으로 알려진 화학 물질이 들어 있습니다.

안전

안전 및 교육용 전사지



안전 스티커와 지침은 운전자가 쉽게 볼 수 있어야 하며, 위험이 발생할 가능성이 있는 부위에 부착해야 합니다. 손상되거나 유실된 스티커는 교체하십시오.

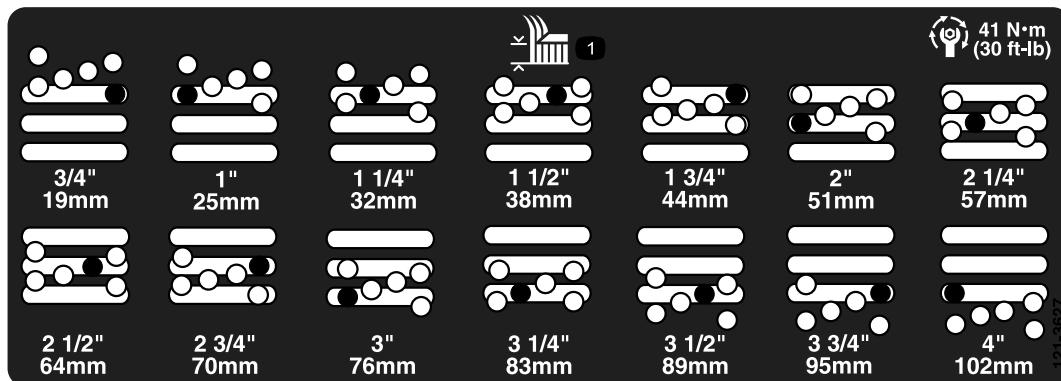

121-3627

decal121-3627

1. 예고 설정



설치

부품 확인

아래 차트를 사용하여 모든 부품이 선적되었는지 확인하십시오.

설명	수량	사용
밸러스트 플레이트	8	밸러스트 플레이트를 장착합니다.
홈이 파인 나사	2	
플랜지 너트	2	
예고 스티커	1	

밸러스트 플레이트 장착

중요: UHMW 전방 롤러 휠이 커팅 유닛에 장착된 경우에만 밸러스트 키트를 장착해야 합니다. 주철 롤러 휠을 장착할 경우, 커팅 데크에서 밸러스트 키트를 분리해야 합니다.

1. 평평한 곳에 장비를 주차시켜 커팅 유닛을 내리고 주차 브레이크를 걸고 엔진을 멈춘 후 접화소 위치에서 키를 뽑니다.
2. [그림1](#)에 표시된 치수를 사용하여, 커팅 유닛을 통해 위치를 찾아 11mm 직경의 구멍을 두 개 뚫습니다.



그림1

- | | |
|---------------|------------|
| 1. 6.05cm | 3. 18.39cm |
| 2. 드릴 구멍—11mm | 4. 8.23cm |

3. 각 드릴 구멍을 통해 홈이 파인 나사를 넣습니다([그림2](#)).

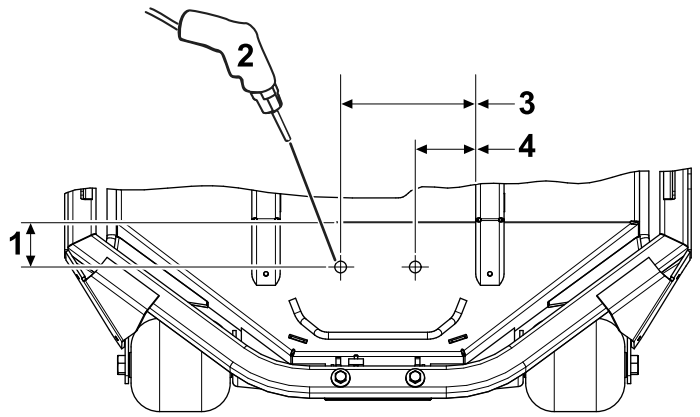

그림2

- | | |
|-----------|--------------|
| 1. 예고 스티커 | 3. 밸러스트 플레이트 |
| 2. 플랜지 너트 | 4. 홈이 파인 나사 |

4. 플랜지 너트를 사용하여 밸러스트 플레이트를 커팅 유닛에 고정합니다([그림2](#)).

참고: 각 밸러스트 플레이트(8)를 커팅 유닛에 장착하는 것이 좋습니다. 하지만, 커팅 유닛의 밸런스를 적절하게 맞추도록 필요한 만큼 수량을 조절할 수 있습니다.

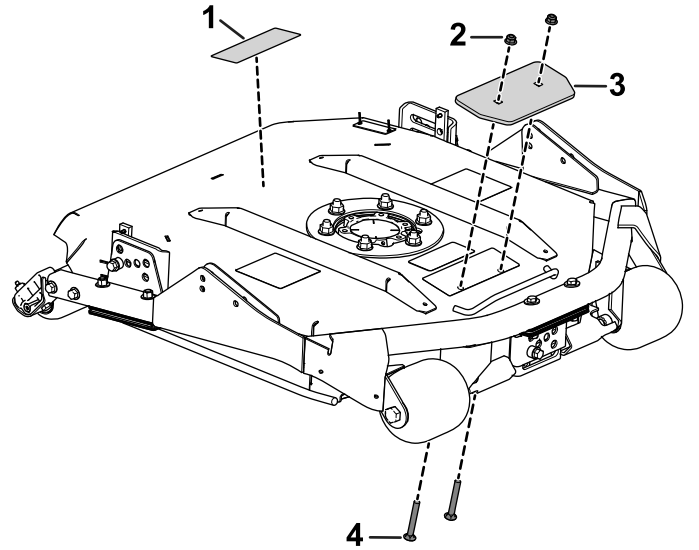
5. 커팅 유닛의 후방 쪽에 예고 스티커를 부착합니다([그림2](#)).