



Sæt til styreenhed

ProPass 200 Top Dresser med dobbelt spinder og trådløs styreenhed

Modelnr. 131-4834

Monteringsvejledning

⚠ ADVARSEL

CALIFORNIEN

Advarsel i henhold til erklæring nr. 65

Dette produkt indeholder et eller flere kemikalier, der ifølge staten Californien er kræftfremkaldende og giver medfødte defekter eller forplantningsskader.

Elektromagnetisk kompatibilitet

Indenlandsk: Denne enhed overholder paragraf 15 i FCC-reglerne. Drift er med forbehold af følgende to forhold: (1) Enheden må ikke forårsage skadelig interferens, og (2) denne enhed skal acceptere interferens, herunder interferens der kan forårsage uønsket drift.

Dette udstyr genererer og bruger radiofrekvensenergi, og hvis det ikke installeres og bruges korrekt, dvs. i nøje overensstemmelse med producentens anvisninger, kan det forårsage interferens på radio- og tv-modtagelse. Det er blevet typetestet og overholder grænserne for computerudstyr i FCC-klasse B i henhold til specifikationerne i stykke J, paragraf 15 i FCC-reglerne, som angivet ovenfor. Der er imidlertid ingen garanti for, at der ikke kan opstå interferens i en installation. Hvis dette udstyr forårsager interferens på radio- og tv-modtagelse, hvilket kan afgøres ved at tænde og slukke udstyret, opfordres brugeren til at forsøge at afhjælpe interferensen med en af følgende foranstaltninger:

Drej modtagerantennen, flyt styreenhedsmodtageren i forhold til radio-/tv-antennen, eller slut styreenheden til en anden stikkontakt, så styreenhed og radio/tv er koblet til forskellige grenledninger.

Brugeren skal om nødvendigt kontakte forhandleren eller en erfaren radio-/tv-tekniker med henblik på yderligere afhjælpningsforslag.

Brugeren kan eventuelt drage nytte af følgende brochure, der er udarbejdet af Federal Communications Commission (amerikansk standardiseringsorgan): "How to Identify and Resolve Radio-TV Interference Problems" (Sådan identificeres og løses problemer med radio-/tv-interferens). Denne brochure kan fås hos U.S. Government Printing Office, Washington, DC 20402. Varenr. 004-000-00345-4.

FCC ID: OA3MRF24J40MC-basis, OA3MRF24J40MA-håndholdt

IC: 7693A-24J40MC-basis, 7693A-24J40MA-håndholdt

Drift er med forbehold af følgende to forhold: (1) enheden forårsager muligvis ikke interferens, og (2) denne enhed skal acceptere interferens, herunder interferens, der kan forårsage uønsket drift.

Certificering for elektromagnetisk kompatibilitet i Japan

Håndholdt:  R 204-520022

RF2CAN:  R 204-520297

Certificering for elektromagnetisk kompatibilitet i Mexico

Håndholdt: IFETEL : RCPMIMR15-2209

RF2CAN: IFETEL : RCPMIMR15-0142

Certificering for elektromagnetisk kompatibilitet i Korea (mærkat leveres i separat sæt)

Håndholdt:  MSIP-CRM-TZQ-LGHH
해당 무선설비는 전파혼신 가능성이 있으므로 인명안전과 관련된 서비스는 할 수 없음

RF2CAN:  MSIP-CRM-TZQ-MRF-E
MSIP-CRM-TZQ-RF2CAN
해당 무선설비는 전파혼신 가능성이 있으므로 인명안전과 관련된 서비스는 할 수 없음

Certificering for elektromagnetisk kompatibilitet i Singapore

Håndholdt: TWM240008_IDA_N4023-15

RF2CAN: TWM-240005_IDA_N4024-15



Sikkerhed

Sikkerheds- og instruktionsmærkater



Sikkerheds- og instruktionsmærkaterne kan nemt ses af operatøren og er placeret tæt på potentielle risikoområder. Udskift eventuelle beskadigede eller manglende mærkater.

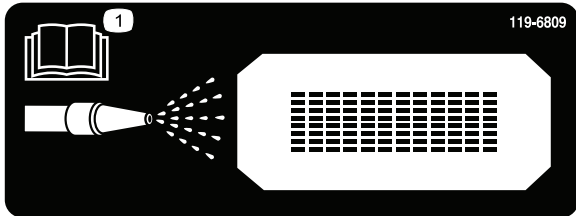

decal119-6809

119-6809

1. Læs *betjeningsvejledningen* for instruktioner til rengøring af maskinen.

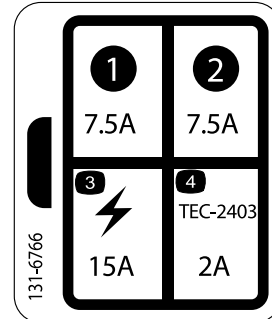

decal131-6766

131-6766

1. 7,5 A
2. 7,5 A
3. Elektrisk tilbehør – 15 A
4. TEC-2403 – 2 A

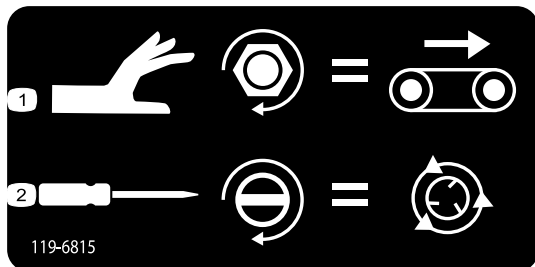

decal119-6815

119-6815

1. Regulering af transportbåndets hastighed.
2. Justering af spinderhastigheden.



decal136-7585

136-7585

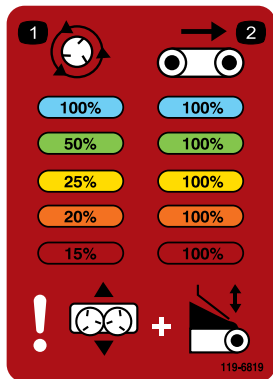

decal119-6819

119-6819

1. Spinderhastighed i procent
2. Transportbåndets hastighed i procent

Montering

Løsdele

Brug skemaet herunder til at kontrollere, at alle dele er blevet leveret.

Fremgangsmåde	Beskrivelse	Antal	Anvendelse
1	Kræver ingen dele	–	Klargøring af maskinen.
2	Skyleafskærmning Nitte Monteringsbeslag Skruer ($\frac{1}{4} \times \frac{5}{8}$ tomme) Selvskærende skrue ($\frac{1}{4} \times \frac{3}{4}$ tomme) Skruebeslag Skruer ($\frac{5}{16} \times \frac{3}{4}$ tomme) Dækselenhed Bolt ($\frac{3}{8} \times \frac{3}{4}$ tomme) Hærdet spændeskive Todelt beslag Møtrik ($\frac{3}{8}$ tomme)	1 2 1 1 1 1 2 1 4 4 4 2	Montering af sættet.
3	Håndholdt styreenhed AA-batterier Magnetisk beslag	1 4 1	Saml og monter den håndholdte styreenhed.
4	Kræver ingen dele	–	Afslut monteringen.

1

Klargøring af maskinen

Kræver ingen dele

Fremgangsmåde

1. Parker maskinen på en plan flade.
2. Frakobl traktionsenhedens strømtilslutning.
3. Sørg for, at maskinen er blokeret og ikke kan bevæges, inden du begynder monteringen.
4. Fjern de to slanger på forsiden af manifoldblokken.

Vigtigt: Sæt midlertidige propper i de huller, slangerne tages ud af.

5. Afmonter dækslet som følger:
 - A. Fjern de skruer, der fastgør dækslet.
 - B. Skub dækslet lidt væk.
 - C. Frakobl motorstopstikket fra ledningsnettet.
 - D. Træk dækslet af enheden.

Vigtigt: Når du fjerner dækslet, skal du straks montere de afmonterede øvre monteringsskruer på afskærmningen igen.

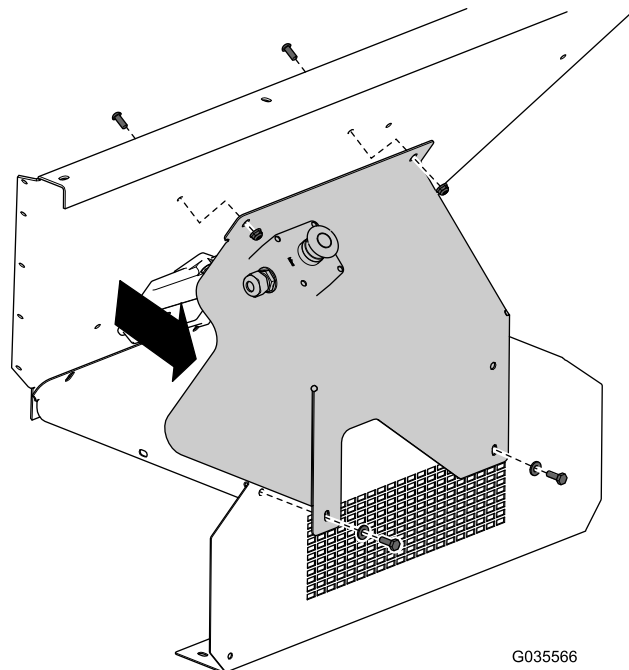

Figur 1

6. Fjern motorstopknappen fra dækslet (Figur 2).

Bemærk: Gem motorstopknappen og tilhørende skruer og møtrikker til senere montering.

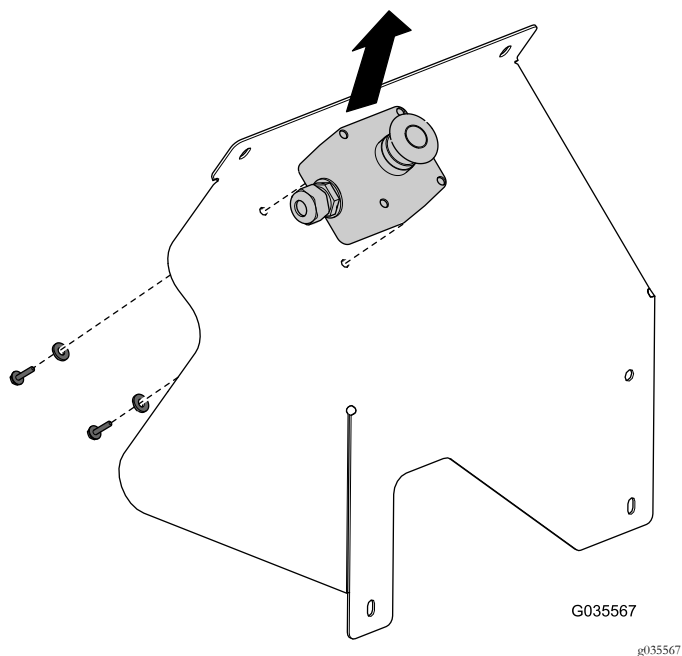

Figur 2

7. Fjern de to magnetventilstik og strømstikket fra det mellemste ledningsnet.
8. Fjern den trådløse styreenheds basisenhed fra afskærmningen (Figur 3).

Vigtigt: Når du fjerner den trådløse styreenheds basisenhed, skal du straks montere de skruer og møtrikker, du fjernede tidligere, på afskærmningen igen.

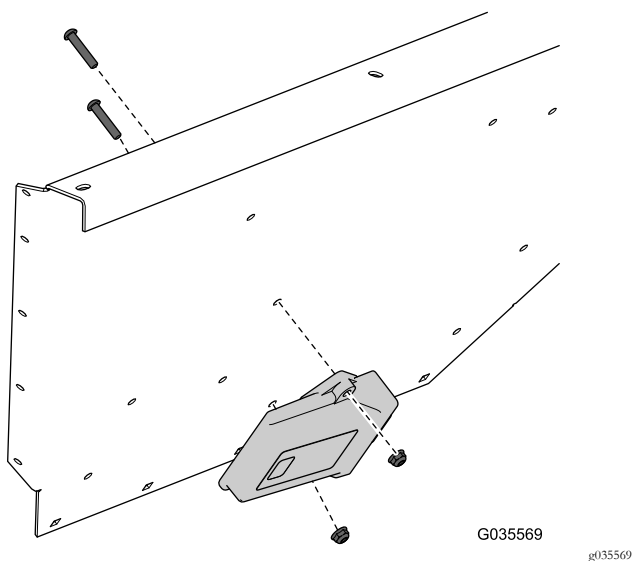

Figur 3

2

Montering af sættet

Dele, der skal bruges til dette trin:

1	Skylleafsikring
2	Nitte
1	Monteringsbeslag
1	Skrue ($\frac{1}{4} \times \frac{5}{8}$ tomme)
1	Selvskærende skrue ($\frac{1}{4} \times \frac{3}{4}$ tomme)
1	Skruebeslag
2	Skrue ($\frac{5}{16} \times \frac{3}{4}$ tomme)
1	Dækselenhed
4	Bolt ($\frac{3}{8} \times \frac{3}{4}$ tomme)
4	Hærdet spændeskive
4	Todelt beslag
2	Møtrik ($\frac{3}{8}$ tomme)

Fremgangsmåde

1. Fjern boltene og spændeskiverne fra manifoldblokken, og gem dem til senere montering (Figur 5).

Bemærk: Fjern ikke hydraulikslangerne fra manifoldblokken.

2. Fjern de bolte og møtrikker, der fastgør skylleafsikringen til maskinen (Figur 7).

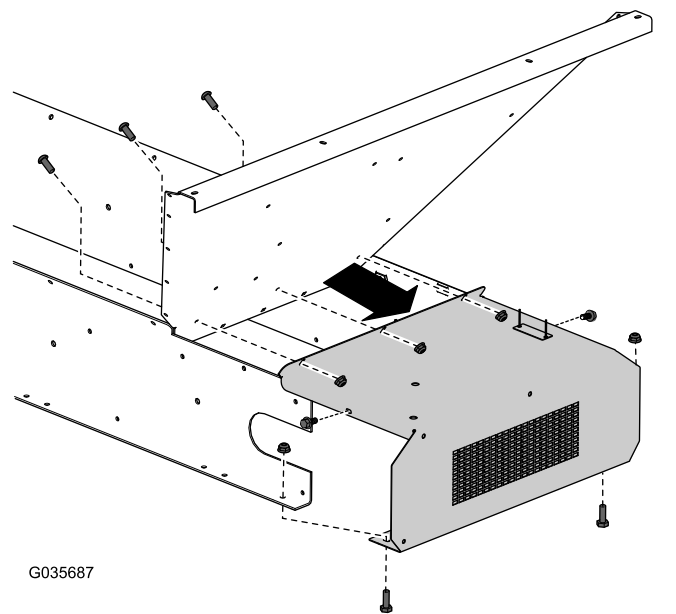

Figur 4

3. Løft manifolden akkurat langt nok væk fra skylleafskærmningen til at fjerne den eksisterende skylleafskærmning (Figur 5).

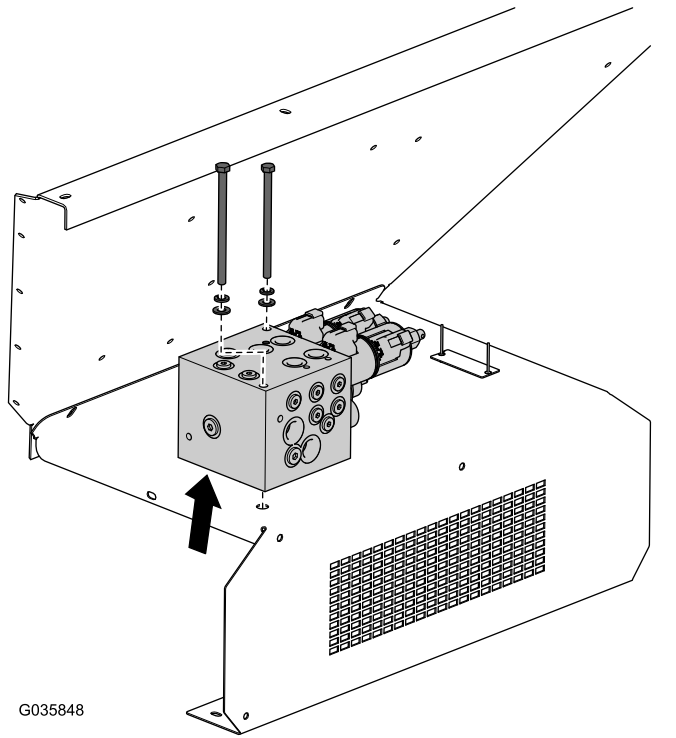

Figur 5

4. Fjern serienummerpladen fra den fjernede skylleafskærmning ved at bore nitterne ud (Figur 6).

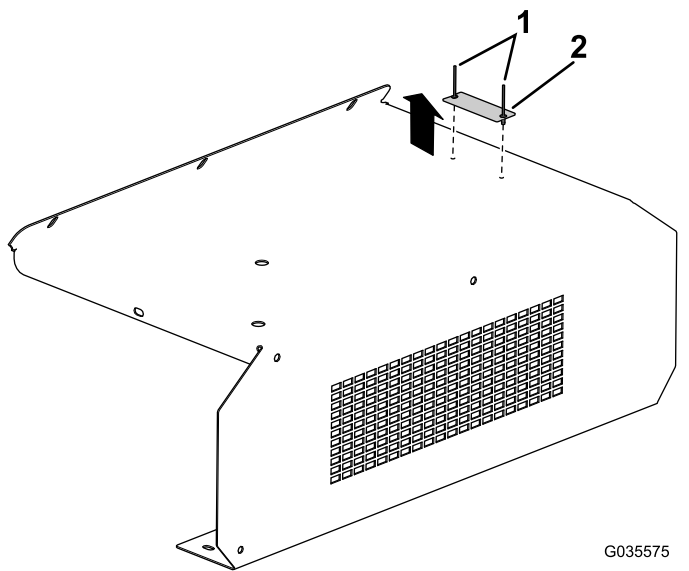

Figur 6

1. Nitter
2. Serienummerplade

5. Monter serienummerpladen, som du fjernede tidligere, på den nye skylleafskærmning ved hjælp af to nitter (Figur 7).

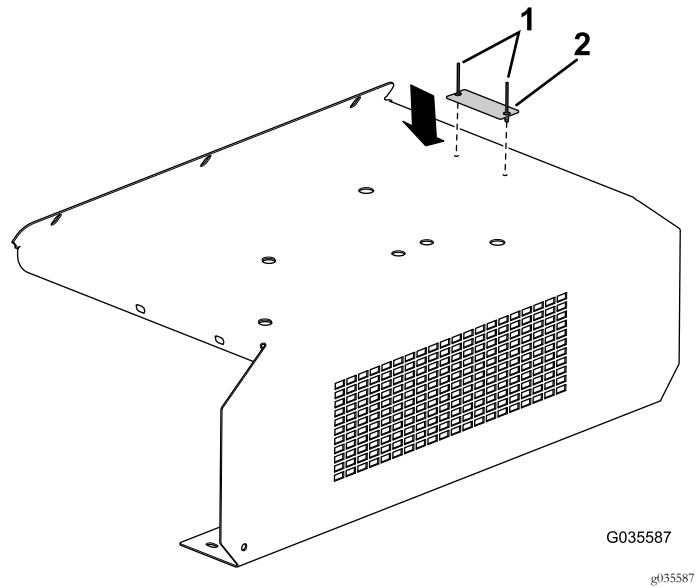

Figur 7

1. Nitter
2. Serienummerplade

6. Monter mærkat 136-7585 ved siden af serienummeret.
7. Bor et hul i højre side til ISO-monteringsbeslaget. Se Figur 8 for korrekt placering af hullet.

Bemærk: Bor ikke hullet i punkt 1 i Figur 8 i for stor størrelse, fordi så fungerer den selvskærende skrue ikke.

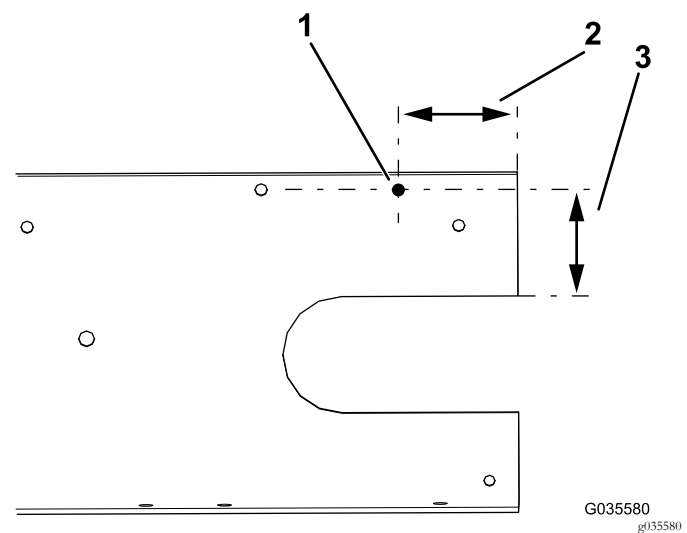

Figur 8

1. 0,51 cm
2. 6,12 cm
3. 6,99 cm

8. Monter den nye skylleafskærmning (Figur 9).

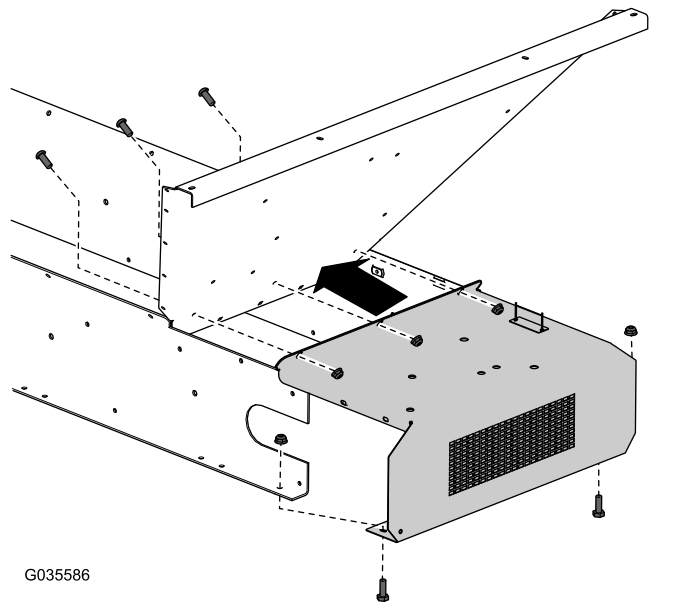

Figur 9

9. Fastgør monteringsbeslaget på skylleafskærmningen. Se den korrekte retning og skruer og møtrikker i Figur 10.

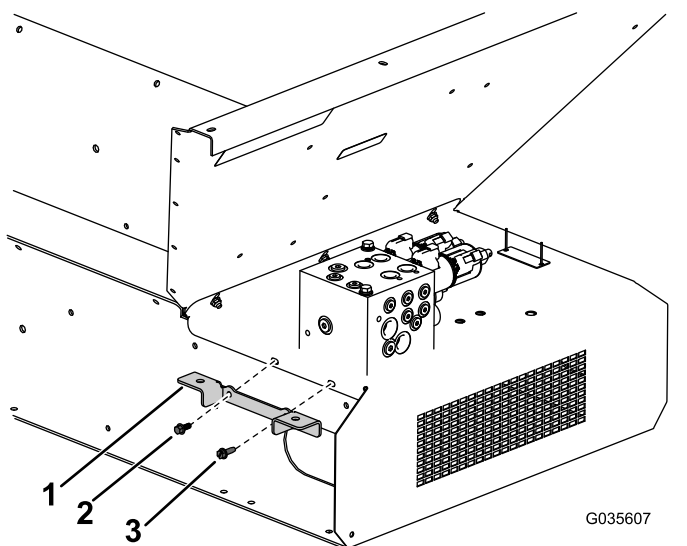

Figur 10

- | | |
|---|--|
| 1. Monteringsbeslag | 3. Selvskærende skrue ($\frac{1}{4}$ x $\frac{3}{4}$ tomme) |
| 2. Skrue ($\frac{1}{4}$ x $\frac{5}{8}$ tomme) | |

10. Indsæt og fastgør manifolden på den nye skylleafskærmning ved hjælp af de bolte og spændeskiver, du fjernede tidligere (Figur 11).

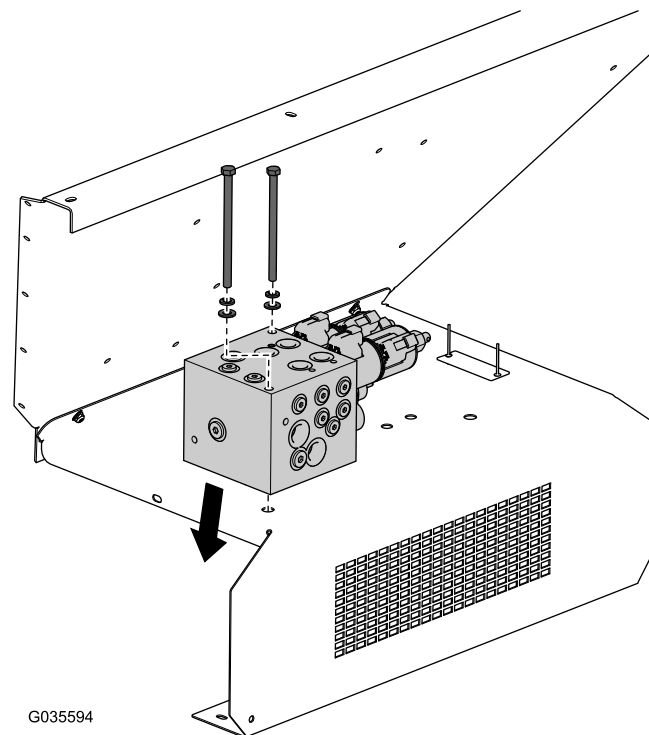

Figur 11

11. Brug de resterende skruer og møtrikker, du har fjernet, til at færdiggøre monteringen af dækslet.
12. Monter skruebeslaget på skylleafskærmningen ved hjælp af to skruer ($\frac{5}{16}$ x $\frac{3}{4}$ tomme). Se Figur 12.

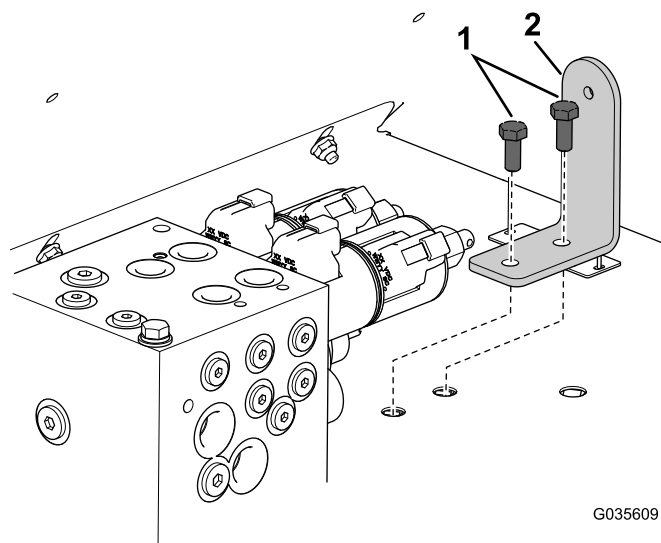

Figur 12

- | | |
|--|----------------|
| 1. Skrue ($\frac{5}{16}$ x $\frac{3}{4}$ tomme) | 2. Skruebeslag |
|--|----------------|

13. Monter motorstopknapenheden, som du fjernede tidligere, på dækslet (Figur 13).

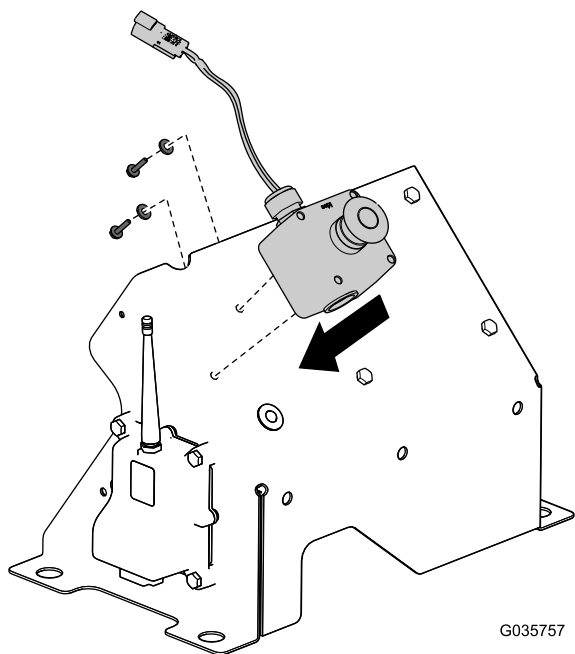

Figur 13

14. Placer dækslet – med motorstopknapenheden, som du fjernede tidligere – på monteringsbeslaget og skylleafsikringskærmen.

Bemærk: Monter ikke skruer og møtrikker endnu.

15. Slut ledningsnettets motorstopforbindelse til motorstopforbindelsen.

Bemærk: Sørg for, at motorstopforbindelsens ledning føres gennem spalten øverst på dækselenheden som vist i Figur 16.

16. Find den hydrauliske bloks forbindelser på ledningsnettet, og tilslut dem de korrekte steder på den hydrauliske blok. Se Figur 14.

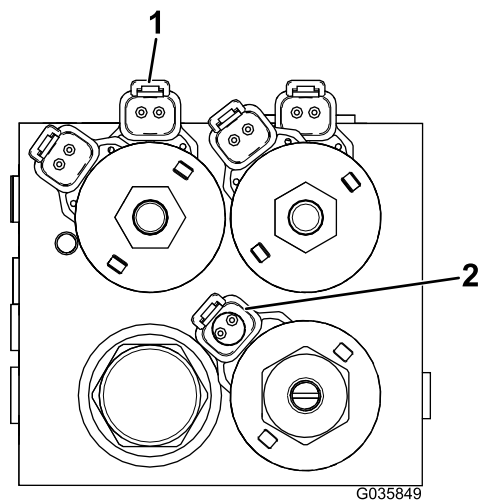

Figur 14

1. Transportbånd fremad 2. Udstyr, fremad

17. Slut strømstikket til det mellemste ledningsnet (Figur 15).

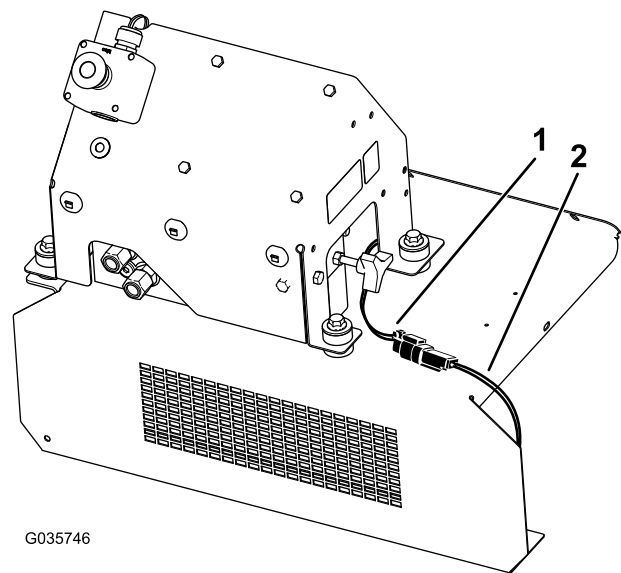

Figur 15

1. Ledningsnet 2. Det mellemste ledningsnet

18. Fastgør dækslet på monteringsbeslaget og skylleafsikringskærmen ved hjælp af de fire bolte ($\frac{3}{8}$ x $\frac{3}{4}$ tomme), fire hærdede spændeskiver, fire todelte beslag og to møtrikker ($\frac{3}{8}$ tomme). Se Figur 16.

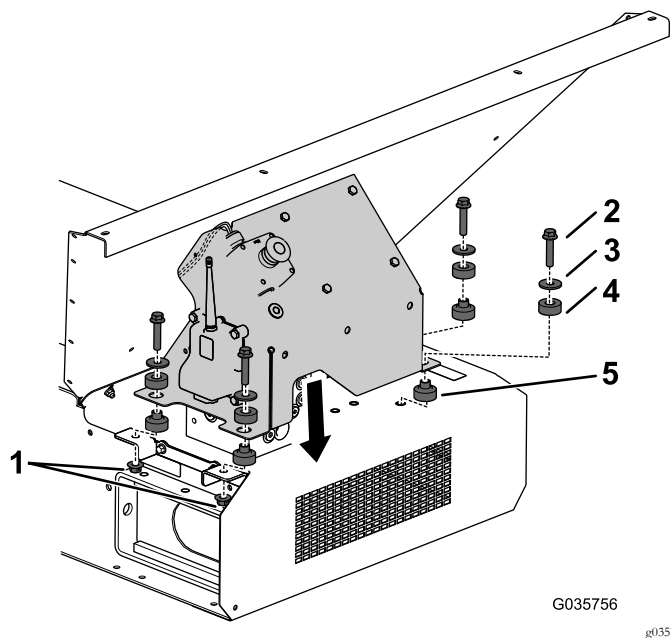

Figur 16

- | | |
|------------------------|--------------------------|
| 1. Møtrik (½ tomme) | 4. Top af todelt beslag |
| 2. Bolt (⅜ x ¾ tomme) | 5. Bund af todelt beslag |
| 3. Hærdet spændeskrive | |

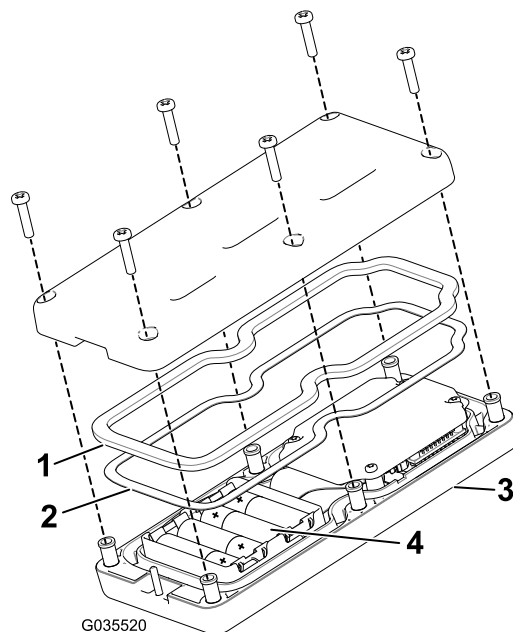

Figur 17

- | | |
|-----------------|-------------------------|
| 1. Gummipakning | 3. Håndholdt styreenhed |
| 2. Stålpakning | 4. AA-batterier (4) |

3

Samling og montering af den håndholdte styreenhed

Dele, der skal bruges til dette trin:

1	Håndholdt styreenhed
4	AA-batterier
1	Magnetisk beslag

Fremgangsmåde

- Afmonter de gummibånd, der samler styreenhedens to dele, og afmonter bagdækslet.
- Sæt batterierne i batterirummet, og sørg for at forbinde med de rigtige poler.

Bemærk: Hvis du monterer batterierne forkert, bliver enheden ikke beskadiget, men den fungerer ikke. I batterirummet findes der mærkater, der viser batteriernes poler (Figur 17).

- Sørg for, at stålpakningen og gummipakningen er placeret i kanalen i styreenheden, før du sætter bagdækslet på plads (Figur 17).
- Fastgør dækslet med seks skruer (Figur 17), og tilspænd dem til et moment på 1,5 til 1,7 N m.
- Monter den håndholdte styreenhed i styreenhedens magnetiske beslag, skub de to dele sammen, så styreenheden fastgøres, og tilspænd bolten i magneten (Figur 18).

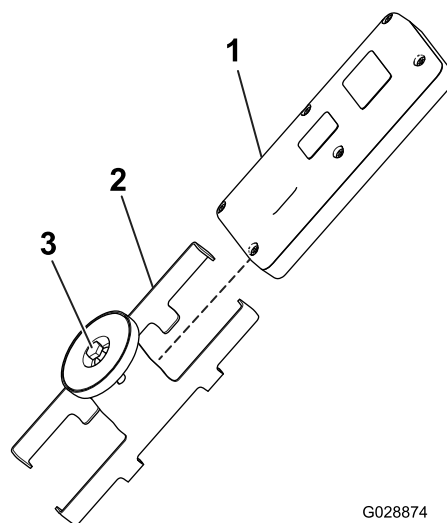

Figur 18

- | | |
|----------------------------------|--------------------|
| 1. Håndholdt styreenhed | 3. Bolt i magneten |
| 2. Styreenheds magnetiske beslag | |

6. Hvis du vil, kan du montere styreenhedens beslag på bugseringskøretøjet med henblik på at opbevare den trådløse styreenhed. Ellers kan du benytte magneten på bagsiden af den håndholdte styreenhed til at fastgøre den på metaldele.

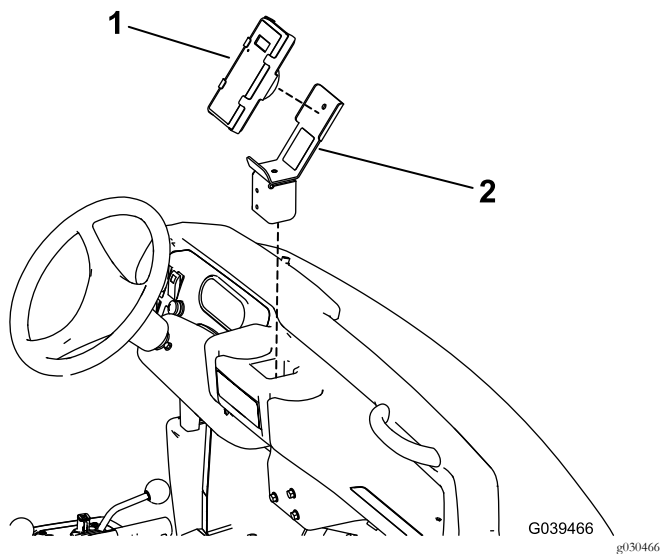

Figur 19

1. Styreenhed
2. Styreenhedens beslag

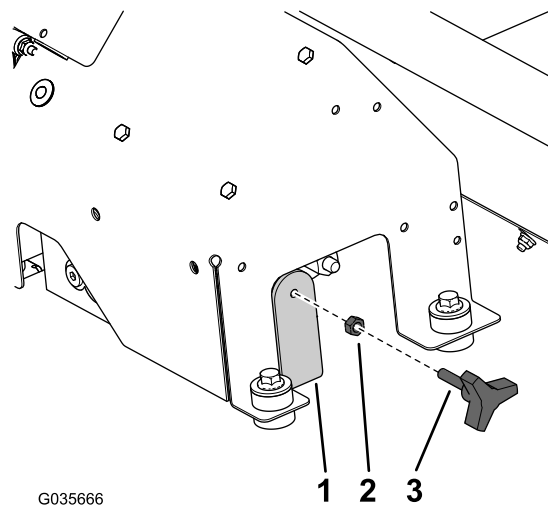

Figur 20

1. Skruebeslag
2. Møtrik
3. Skruer

Bemærk: Sørg for, at der er et mellemrum mellem enden af skruen og magnetventilen, og brug kontramøtrikken til at fastlåse med.

2. Fjern propperne, og fastgør slangerne, du fjernede tidligere, på forsiden af manifoldblokken (Figur 21).

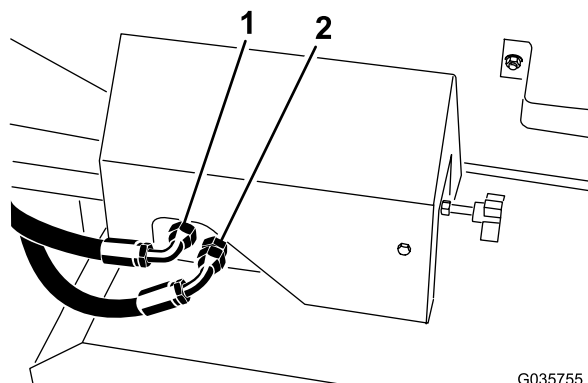

Figur 21

1. Returslange (90-grader-fitting)
2. Trykslange (45-grader-fitting)

3. Tilslut traktionsenhedens strømstik.

4

Afslutning af monteringen

Kræver ingen dele

Fremgangsmåde

1. Fjern skruen fra ledningsnettet, som du fjernede tidligere, og monter den på skruebeslaget, som du monterede tidligere (Figur 20).

Produktoversigt

Betjeningsanordninger

Knappen Motorstop

Tryk altid på knappen MOTORSTOP (Figur 22), når arbejdet med maskinen er gennemført, for at deaktivere det elektriske system. Ved påbegyndelse af arbejde med maskinen skal knappen MOTORSTOP trækkes ud igen, før den håndholdte fjernbetjening tændes.

Bemærk: Hvis der ikke trykkes på motorstopknappen, kan det medføre batteriafladning, hvis den er tilsluttet bugseringskøretøjet.

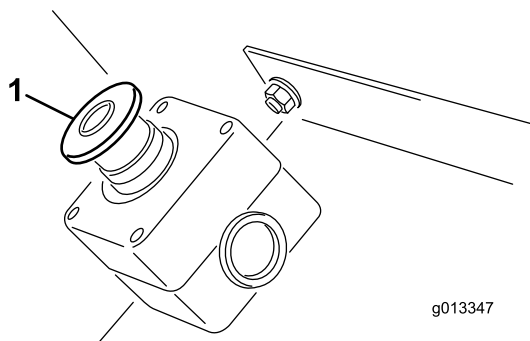

Figur 22

1. Knappen MOTORSTOP

Fejlfindingslampefunktion

Når du trækker op i knappen MOTORSTOP, tændes fejlfindingslampen (Figur 23) og lyser i fem sekunder, slukker i fem sekunder, hvorefter den begynder at blinke ved 3 Hz (tre blink i sekundet), indtil du tænder den håndholdte styreenhed. Hvis lampen tænder i fem sekunder og derefter begynder at blinke ved 10 Hz (med eller uden en pause på fem sekunder), er der en fejl ved maskinen. Se [Kontrol af fejkoder](#) (side 18).

Bemærk: Hvis den håndholdte styreenhed er tændt, når du trækker op i knappen MOTORSTOP, blinker lampen ikke ved 3 Hz (tre blink i sekundet), når maskinen har været slukket i fem sekunder.

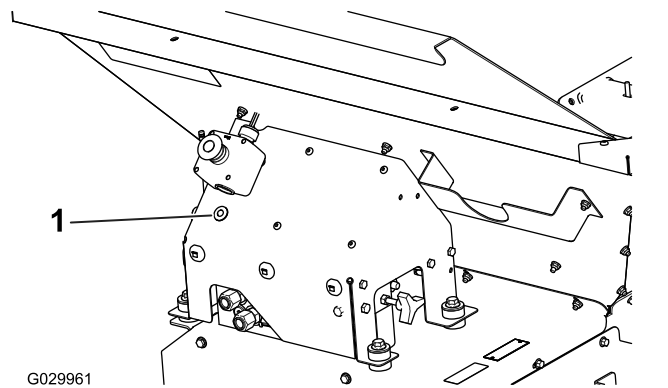

Figur 23

1. Fejlfindingslampe



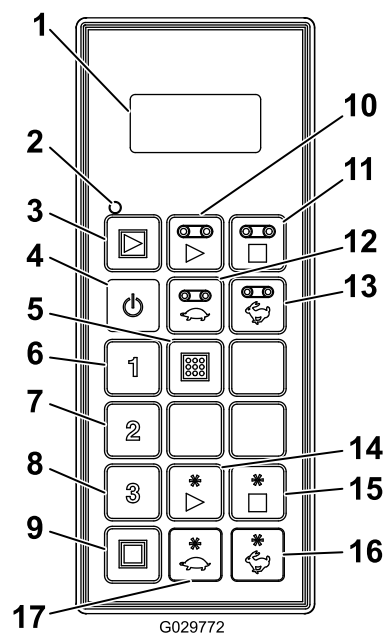









Håndholdt fjernbetjening



Figur 24

- | | |
|---|-------------------------------------|
| 1. LCD-skærm | 10. Start transportbånd |
| 2. Fjernstatuslampe | 11. Stop transportbånd |
| 3. Start alt: Starter transportbånd og udstyr | 12. Sænk transportbåndets hastighed |
| 4. Til/fra | 13. Øg transportbåndets hastighed |
| 5. Lagring: Gemmer forudindstillinger | 14. Start udstyr |
| 6. Forudindstilling 1 | 15. Stop udstyr |
| 7. Forudindstilling 2 | 16. Øg udstyrets hastighed |
| 8. Forudindstilling 3 | 17. Sænk udstyrets hastighed |
| 9. Stop alt: Stopper alle funktioner | |

Knappernes funktioner

Knap	Navn	Primær funktion
	TÆND / SLUK	Tænd/sluk for styreenheden.
	START ALT	Styrer funktionerne på både transportbånd og udstyr, herunder til/fra og viser hastighed.
	START TRANSPORTBÅND	Styrer funktionerne på tragtbeholderens transportbånd, herunder til/fra og viser transportbåndets hastighed.
	STOP TRANSPORTBÅND	Stopper transportbåndet.
	SÆNK TRANSPORTBÅND	Reducerer transportbåndets hastighed.
	ØG TRANSPORTBÅND	Øger transportbåndets hastighed.
	FORUDINDSTILLING 1 FORUDINDSTILLING 2 FORUDINDSTILLING 3	Tre separate forudindstillingsværdier kan gemmes for både transportbåndets og udstyrets hastigheder.
	STORE	Bruges sammen med knappen FORUDINDSTILLING til at gemme eller oprette en hukommelse for forudindstilling.
	START UDSTYR	Styrer funktionerne for bagsidens udstyr, herunder til/fra og viser udstyrets hastighed.
	STOP UDSTYR	Stopper udstyret.
	SÆNK UDSTYR	Sænker udstyrets hastighed.
	ØG UDSTYR	Øger udstyrets hastighed.
	STOP ALT	Stopper både transportbånd og udstyr.

Betjening

Tænd den håndholdte styreenhed

Tryk på den håndholdte styreenheds TÆND/SLUK-knap, og vent, til den finder basis. Sørg for, at der ikke trykkes på knapper på fjernbetjeningen under opstart.

Vigtige funktionselementer

- Når styreenheden tændes første gang, skal der stå "FLR OFF og OPT OFF" på displayet i ca. 5 sekunder. Hvis der står "waiting for base" på displayet, skal det kontrolleres, at der er strøm på basisenheden, og at motorstopknappen på basisenheden er trukket ud.
- Der er altid en aktuell arbejdshukommelse. Dette er ikke det samme som en forudindstilling. De sidst gemte arbejdsindstillinger vil være i den aktuelle arbejdshukommelse, når der tændes for styreenheden.
- Funktionssekvens for styreenhedens startknapper:
 - Ved et enkelt tryk på en knap (Start alt, Start transportbånd eller Start udstyr) kaldes indstillingen for den aktuelle arbejdshukommelse, der er gemt i styreenheden.
 - Ved andet tryk på den samme startknap aktiveres komponenten, hvis hydraulikken ikke er aktiveret (trinvist stigende tal vises på displayet), eller komponenten slås til, hvis hydraulikken er aktiveret.
 - Ved tredje tryk på samme knap gemmes den nye indstilling, der er blevet oprettet i styreenhedens arbejdshukommelse.
- Efter et enkelt tryk på en startknap for at få vist den aktuelle indstilling for arbejdshukommelsen i ikke-arbejdstilstand er der ca. 10 sekunder til at begynde at justere indstillingen, ellers vender elementet tilbage til FRA. I arbejdstilstand er der ikke nogen 10 sekunders-regel.
- Ved programmering af en forudindstilling skal elementerne være aktiverede eller indkoblede.
- Ved betjening fra en forudindstilling skal elementhastighedernes procent være på displayet for at kunne aktivere dem. Hvis der står OFF på displayet, skal forudindstillingen hentes.

Brug af LCD-displayet

LCD-displayet med to linjer og 8 tegn pr. linje viser status og aktivitet, når der trykkes på styreenhedens knapper. Det har brugerjusterbar baggrundsbelysning og kontrast. Ændringer gemmes i styreenhedens aktuelle arbejdshukommelse. Når enheden tændes efter slukning, bruger displayet de sidste indstillinger for kontrast og baggrundsbelysning.

Forøgelse af kontrasten

Se på displayet, og hold knapperne STOP ALT og Udstyr ØG inde samtidig, til kontrasten er som ønsket.



Bemærk: Der er tre indstillinger: FRA, LAV og HØJ.

Reducering af kontrasten

Se på displayet, og hold knapperne STOP ALT og RED Udstyr inde samtidig, til kontrasten er som ønsket.



Bemærk: Der er tre indstillinger: FRA, LAV og HØJ.

Forøgelse af baggrundsbelysningen

Se på displayet, og hold knapperne STOP ALT og ØG TRANSPORTBÅND inde samtidig, til baggrundsbelysningen er som ønsket.

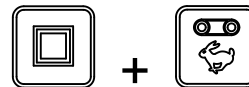

Bemærk: Der er tre indstillinger: FRA, LAV og HØJ.

Reducering af baggrundsbelysningen

Se på displayet, og hold knapperne STOP ALT og RED TRANSPORTBÅND inde samtidig, til baggrundsbelysningen er som ønsket.



Bemærk: Der er tre indstillinger: FRA, LAV og HØJ.

Baggrundsbelysning er den funktion på den håndholdte fjernbetjening, der bruger mest energi. Forøgelse af baggrundsbelysningen øger strømforbruget og afkorter batteriernes levetid. Jo svagere baggrundsbelysning, jo længere batterilevetid.

Sådan fungerer fjernstatuslampen

Fjernstatuslampen blinker langsomt ved 2 Hz (to gange i sekundet), når den håndholdte styreenhed sender, men der bliver ikke trykket på nogen knapper, når transportbåndets og udstyrets knapper er aktive. Når der trykkes på en knap, blinker lyset ved 10 Hz.

Udskiftning af batterier til styreenheden

Den håndholdte styreenhed er drevet af fire AA-Alkaline-batterier (1,5 V hver) og betjenes ved mellem 2,4 og 3,2 V. Batterilevetiden er ca. 300 timer (konstant drift uden baggrundsbelysning), men batterilevetiden påvirkes af brugen, navnlig indstillingen af baggrundsbelysningens styrke – jo højere indstilling for baggrundsbelysning, jo mere strøm forbruges der, hvilket resulterer i kortere batterilevetid.

Vigtigt: Hav altid nye batterier ved hånden, mens systemet anvendes.

1. Løsn boltene i magneten på styreenhedens magnetiske beslag (Figur 25).

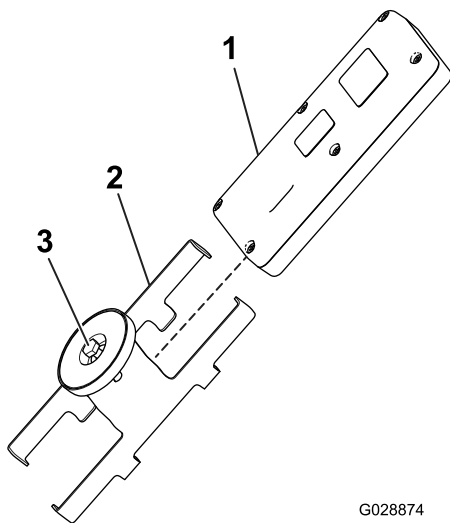

Figur 25

1. Håndholdt styreenhed
2. Styreenheds magnetiske beslag
3. Bolt i magneten

2. Skub beslagets sider fra hinanden, og afmonter styreenheden (Figur 25).
3. Afmonter de seks skruer fra bagsiden af styreenheden, og afmonter dækslet (Figur 26).

Bemærk: Lad om muligt gummipakningen og stålpakningen sidde i kanalen, når dækslet og batterierne afmonteres.

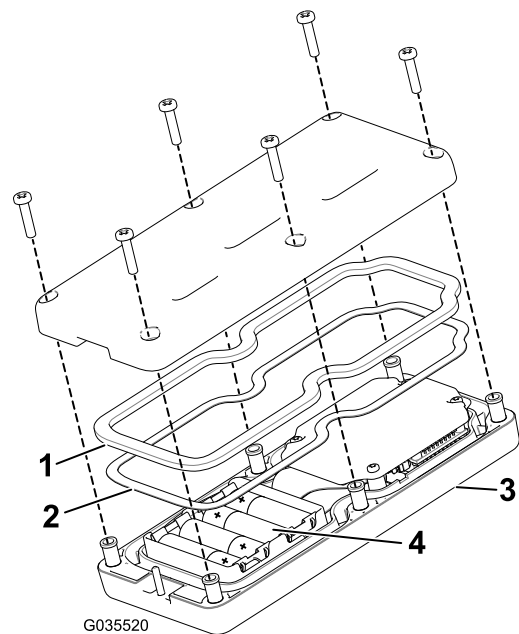

Figur 26

1. Gummipakning
2. Stålpakning
3. Håndholdt styreenhed
4. 4 AA-batterier

4. Fjern de afladte batterier og bortskaf dem i overensstemmelse med den lokale lovgivning.
5. Placer de nye batterier i batterirummet. Sørg for, at de forbindes rigtigt. (Hvis batterierne ikke installeres korrekt, vil det ikke beskadige enheden, men den vil ikke virke.) I batterirummet findes der mærkater, der viser batteriernes poler (Figur 26).
6. Hvis du utilsigtet fjerner gummipakningen og stålpakningen, skal du forsigtigt sætte dem i kanalen igen i den håndholdte styreenhed (Figur 26).
7. Udskift dækslet, og fastgør det med de 6 skruer, du fjernede tidligere (Figur 26), og tilspænd dem til et moment på 1,5 til 1,7 N m.
8. Monter den håndholdte styreenhed i styreenhedens magnetiske beslag, skub de to dele sammen, så styreenheden fastgøres, og tilspænd boltene i magneten (Figur 25).

Vedligeholdelse af den håndholdte styreenhed

Selvom den håndholdte styreenhed er robust, skal man passe på ikke at tabe enheden på hårde overflader. Brug en blød klud fugtet med vand eller et mildt rengøringsprodukt til at rengøre den med. Tør den over, og vær specielt opmærksom på at undgå at ridse LCD-displayet.

Oprettelse af forbindelse mellem den håndholdte styreenhed og basisenheden

Styreenheden er som standard forbundet til basisenheden fra fabrikken, så de kan kommunikere. Der kan dog være tilfælde, hvor der skal oprettes forbindelse mellem en styreenhed og en basisenhed igen, som følger:

1. Tryk på motorstopknappen for at fjerne strømmen fra basisenheden og sikre, at den håndholdte styreenhed er slået fra.
2. Stå i nærheden af basisenheden med klart udsyn.
3. Tryk på knapperne TÆND/SLUK og STOP ALT.

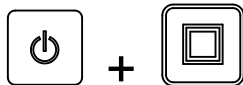

Den håndholdte styreenhed gennemgår initialiseringen og viser så **ASSOC PENDING**.

4. Fortsæt med at holde begge knapper inde, og slip dem derefter, når **ASSOC ACTIVE** vises (ca. fire sekunder).

Displayet viser **PRESS STORE**.

5. Tryk og hold knappen GEM inde.



Styreenheden viser **POW UP BASE**.

6. Fortsæt med at holde knappen GEM inde, træk knappen MOTORSTOP ud for at tænde for basisenheden.

Den håndholdte styreenhed associeres (forbindes) med basisenheden. Hvis det lykkedes, viser skærmen **ASSOC PASS**.

7. Slip knappen GEM.

Vigtigt: Hvis skærmen viser **ASSOC EXIT**, blev der ikke oprettet forbindelse.

Bemærk: Forbindelsen mellem den håndholdte styreenhed og basisenheden kan ses ved at holde knapperne STOP ALT og STOP UDSTYR inde samtidig.

Displayet skifter mellem at vise den valgte kanal og basisenhedens id.



Batterilevetid, driftsfrekvens, basis- og styreenhedens id-display

Hold knapperne STOP ALT og STOP UDSTYR inde samtidigt for at vise flere informationer.

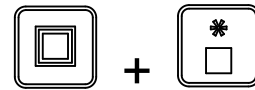

Når du holder knapperne nede, gennemgår displayet en cyklus cirka hvert andet sekund og viser først den forventede resterende batterilevetid i procent eller den aktuelle batterispænding, den driftsfrekvens (kanal), som enhederne kommunikerer på, derefter den håndholdte styreenheds id-nummer, og endeligt den forbundne basisenheds id.

Betjening af transportbåndet og udstyret

Brug følgende procedurer til at indstille og betjene maskinens transportbånd og udstyr (som fx den dobbelt spinder eller andet tilbehør) som følger:

- Indstilling og betjening af transportbåndet alene
- Indstilling og betjening af udstyret alene
- Indstilling og betjening af både transportbåndet og udstyret samtidig

Indstilling og betjening af transportbåndet alene

Når der første gang trykkes på knappen START



TRANSPORTBÅND (når transportbåndet ikke er idriftsæt), viser fjerndisplayet den gemte indstilling, og S vises efter FLR (i.e. **FLRS**), med angivelse af at fjernindstillingen er i en kun indstilling-tilstand. I denne indstillingstilstand kan du justere indstillingen op eller ned, men transportbåndet aktiveres ikke, det forbliver slukket. Dette giver dig mulighed for at indstille en ønsket transportbåndshastighed eller bruge den gemte indstilling uden at forårsage uønsket bevægelse. Når hastigheden er indstillet, skal der trykkes på knappen START TRANSPORTBÅND for at aktivere transportbåndet ved den valgte indstilling (hvis hydraulikken er indkoblet, starter transportbåndet). Tryk på START TRANSPORTBÅND en tredje gang for at gemme den aktuelle værdi i hukommelsen.

Bemærk: Ændringer af transportbåndets indstillinger, mens det kører, træder straks i kraft, men de er midlertidige, medmindre du gemmer den nye indstilling ved at trykke på START TRANSPORTBÅND igen efter ændring af indstillingen. Du kan f.eks. udføre en justering, mens displayet viser **FLRS**, ved at trykke på Start transportbånd for at starte transportbåndet ved den justerede indstilling og derefter slukke fjernstyringen uden at trykke på START

TRANSPORTBÅND igen, hvorved ændringen gemmes. Næste gang du bruger styreenheden, går indstillingen tilbage til den tidligere gemte værdi.

Bemærk: En timer på 10 sekunder starter, når du trykker på START TRANSPORTBÅND og FLRS (kun indstilling-tilstand) vises. Hvis der ikke trykkes på en knap i løbet af intervallet på 10 sekunder, går displayet tilbage til FLR og den tidligere tilstand/værdi vises og udføres. Timeren nulstilles til ti sekunder, hvis der trykkes på en knap, mens styreenheden er i kun indstilling-tilstand.

1. Tryk på knappen START TRANSPORTBÅND.



Forhåndsvisningsværdien og FLRS vises.

2. Juster hastighedsindstillingen vha. knappen ØG TRANSPORTBÅNDSHASTIGHED eller knappen REDUCER TRANSPORTBÅNDSHASTIGHED.



eller



3. Tryk på knappen START TRANSPORTBÅND for at starte transportbåndet.



4. Tryk på knappen START TRANSPORTBÅND for at gemme værdien for transportbåndet.



Displayet viser **FLOOR STORE**. Den indstillede værdi anvendes, når transportbåndet startes fremover, indtil du ændrer indstillingen igen.

Indstilling og betjening af udstyret alene

Når der første gang trykkes på knappen START UDSTYR



(når udstyret ikke er idriftsæt), viser fjerndisplayet den gemte indstilling, og S vises efter OPT (i.e. **OPTS**), med angivelse af at fjernindstillingen er i en kun indstilling-tilstand. I denne indstillingstilstand kan du justere indstillingen op eller ned, men udstyret aktiveres ikke, det forbliver slukket. Dette giver dig mulighed for at indstille en ønsket udstyrshastighed eller bruge den gemte indstilling uden at forårsage uønsket bevægelse. Når hastigheden er indstillet, skal der trykkes på knappen START UDSTYR for at aktivere udstyret ved den valgte indstilling (hvis hydraulikken er indkoblet, starter udstyret).

Tryk på START UDSTYR en tredje gang for at gemme den aktuelle værdi i hukommelsen.

Bemærk: Ændringer af udstyrets indstillinger, mens det kører, træder straks i kraft, men de er midlertidige, medmindre du gemmer den nye indstilling ved at trykke på START UDSTYR igen efter ændring af indstillingen. Du kan f.eks. udføre en justering, mens displayet viser **OPTS**, ved at trykke på START UDSTYR for at starte udstyret ved den justerede indstilling og derefter slukke fjernstyringen uden at trykke på START UDSTYR igen, hvorved ændringen gemmes. Næste gang du bruger styreenheden, går indstillingen tilbage til den tidligere gemte værdi.

Bemærk: En timer på 10 sekunder starter, når du trykker på START UDSTYR og FLRS (kun indstilling-tilstand) vises. Hvis der ikke trykkes på en knap i løbet af intervallet på 10 sekunder, går displayet tilbage til FLR og den tidligere tilstand/værdi vises og udføres. Timeren nulstilles til ti sekunder, hvis der trykkes på en knap, mens styreenheden er i indstillingstilstanden.

1. Tryk på knappen START UDSTYR.



Forhåndsvisningsværdien og FLRS vises.

2. Juster hastighedsindstillingen vha. knappen ØG UDSTYRSHASTIGHED eller knappen REDUCER UDSTYRSHASTIGHED.



eller



3. Tryk på knappen START UDSTYR for at starte udstyret.



4. Tryk på knappen START UDSTYR for at gemme værdien for udstyret.



Displayet viser **OPTION STORE**. Den indstillede værdi anvendes, når udstyret startes fremover, indtil du ændrer indstillingen igen.

Indstilling og betjening af transportbåndet og udstyret sammen



Når der første gang trykkes på knappen START ALT (når udstyret ikke er idriftsæt), viser fjerndisplayet de gemte

indstillinger for transportbåndet og udstyret, og et S vises efter FLR og OPT (i.e. **FLRS** og **OPTS**) med angivelse af, at fjernindstillingen er i en kun indstilling-tilstand. I denne indstillingstilstand kan du justere indstillingen enten op eller ned, men transportbåndet og udstyret aktiveres ikke, de forbliver slukket. Dette giver dig mulighed for at indstille de ønskede hastigheder eller bruge de gemte indstillinger uden at forårsage uønsket bevægelse. Når hastighederne er indstillet, skal der trykkes på knappen START ALT for at aktivere transportbåndet og udstyret ved den valgte indstilling (hvis hydraulikken er indkoblet, starter transportbåndet og udstyret). Tryk på START ALT en tredje gang for at gemme den aktuelle værdi i hukommelsen.

Bemærk: Ændringer af indstillingerne, mens transportbåndet og udstyret kører, træder straks i kraft, men de er midlertidige, medmindre du gemmer den nye indstilling ved at trykke på START ALT igen efter ændring af indstillingen. Du kan f.eks. udføre en justering, mens displayet viser **FLRS** og **OPTS**, ved at trykke på START ALT for at starte transportbåndet og udstyret ved den justerede indstilling og derefter slukke fjernstyringen uden at trykke på START ALT igen, hvorved ændringen gemmes. Næste gang du bruger styreenheden, går indstillingerne tilbage til de tidligere gemte værdier.

Bemærk: En timer på 10 sekunder starter, når du trykker på START ALT og kun indstilling-tilstand vises. Hvis du ikke trykker på en knap i løbet af intervallet på 10 sekunder, går displayet tilbage til FLR og OPT, og den tidligere tilstand/værdi vises og udføres. Timeren nulstilles til ti sekunder, hvis der trykkes på en knap, mens styreenheden er i indstillingstilstanden.

1. Tryk på knappen START ALT.



Forhåndsvisningsværdierne og FLRS og OPTS vises.

2. Juster hastighedsindstillingerne som følger:
 - Juster transportbåndets hastighedsindstilling vha. knappen ØG TRANSPORTBÅNDSHASTIGHED eller knappen REDUCER TRANSPORTBÅNDSHASTIGHED.



eller

- Juster udstyrets hastighedsindstilling vha. knappen ØG UDSYRSHASTIGHED eller knappen REDUCER UDSYRSHASTIGHED.



eller

3. Tryk på knappen START ALT for at idriftsætte transportbåndet og udstyret.



4. Tryk på knappen START ALT for at gemme værdierne.



Displayet viser **ALL STORE**. Den indstillede værdi anvendes, når udstyret startes fremover, indtil du ændrer indstillingen igen.

Bemærk: Både transportbåndet og udstyret skal køre for at gemme indstillingerne vha. knappen START ALT. Hvis kun den ene eller ingen af dem kører, startes de begge to eller den, der ikke kørte, ved tryk på knappen START ALT. Intet gemmes, og de viste kommandoer er de tidligere gemte transportbånds- og udstyrsindstillinger.

Det er vigtigt at forstå, at den gemte kommando for transportbåndet og udstyret bruges to gange, en gang i tilfælde af en individuel kommando vha. knapperne START TRANSPORTBÅND eller START UDSYR, og en gang i tilfælde af en kombineret handling vha. START ALT. I begge tilfælde er nummeret det samme.

Indstilling af knapperne Forudindstilling 1, 2 og 3

Styreenheden har tre knapper til FORUDINDSTILLING, som du kan programmere med indstillinger for transportbånds- og udstyrs hastighed. Hver FORUDINDSTILLET knap fungerer som en tilstand for visning for knappen START ALT, bortset fra at de bruger forskellige brugerdefinerede hurtigreferenceværdier for hastighed.

Hvis transportbåndet og/eller udstyret kører, når du trykker på knappen FORUDINDSTILLING, vises en værdi for både transportbånds- og udstyrsindstillinger, og hvis du derpå trykker på knappen START ALT, erstattes de aktuelle driftsværdier med de forudindstillede værdier. Hvis du ikke trykker på knappen START ALT inden for 10 sekunder, genindlæser systemet de tidligere gemte værdier.

Brug følgende fremgangsmåde for at indstille værdierne for knapperne FORUDINDSTILLING:

1. Start både transportbånd og udstyr enten individuelt eller via knappen START ALT.



2. Indstil den ønskede hastighed for både transportbånd og udstyr på de relevante knapper til FORØGELSE og REDUKTION af hastigheden for hvert udgangssignal.

- Tryk på knappen LAGRING og hold den inde og derpå på den ønskede knap til FORUDINDSTILLING (1, 2 eller 3).



Skærmen viser PRESET SAVED.

Bemærk: Hvis du holder knappen LAGRING inde og trykker på en knap for FORUDINDSTILLING, mens enten transportbånd eller udstyr er slået fra, gemmes der hverken ny værdi for transportbånd eller udstyr. Forudindstillingen beholder de tidligere gemte værdier.

Brug af en forudindstillet tilstand

- Tryk på den ønskede knap til FORUDINDSTILLING (1, 2 eller 3) for at få vist indstillingerne for transportbånd og udstyr.
- Tryk på knappen START ALT for at idriftsætte transportbånd og udstyr (hvis hydraulikken er slået til).
- Brug knapperne START og STOP til at styre transportbåndet og udstyret som ønsket

Fejlfinding

Kontrol af fejlkoder

Hvis fejlfindingslampen indikerer, at der er en systemfejl (se [Fejlfindingslampefunktion \(side 10\)](#)), skal du kontrollere fejlkoderne for at bestemme, hvad der er galt med maskinen.

Aktivering af fejlfindingstilstand og kontrol af koderne

1. Tryk på knappen MOTORSTOP for at slukke strømmen.
2. Træk fastgørelseshætten af de to diagnostikparallelkonnekteror (Figur 27, A).
3. Tilslut de to diagnostikparallelkonnekteror (Figur 27 B).

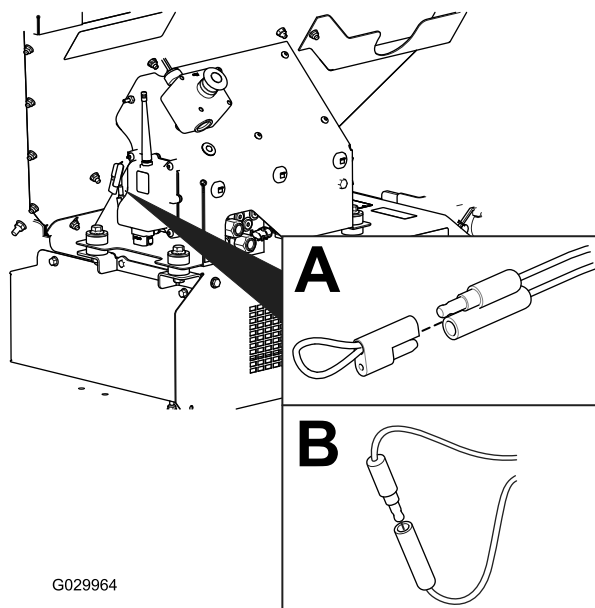

Figur 27

4. Træk knappen MOTORSTOP op for at tænde strømmen.
5. Tæl antallet af blink for at bestemme fejlkoden, og brug følgende tabel:

Bemærk: Hvis der er flere fejl, blinker begge fejl, efterfulgt af en lang pause, hvorefter blinksekvenserne gentages.

Kode	Blinkmønster for lampe	Adfærd	Detaljer
Maskinspecifikke fejl			
11	Blinker én gang, pause, blinker én gang, lang pause, derefter gentagelse	Mistet kommunikation med BASISENHED.	Konnektor er ikke tilsluttet. Find det løse eller frakoblede ledningsnetstik, og tilslut det. Noget gik galt med kabelføringen. Kontakt din Toro-forhandler. BASISENHEDEN er defekt. Kontakt din Toro-forhandler.
12	Blinker én gang, pause, blinker to gange, lang pause, derefter gentagelse	Version er inkompatibel med BASISENHEDEN og/eller håndholdt styreenhed	Forkert software (installer den korrekte software fra TORODIAG). Kontakt din Toro-forhandler.
13	Blinker én gang, pause, blinker tre gange, lang pause, derefter gentagelse	Forkert håndholdt styreenhed – ikke implementeret på RevA	Forkert produkttilknytning (i.e. forsøg på at betjene ProPass-enhed med en MH-400 håndholdt)

Nulstilling af fejlkoden

Når problemet er blevet løst, skal fejlkoderne nulstilles ved at frakoble og tilslutte fejlfindingsstikkene igen. Fejlfindingslampen lyser kontinuerligt ved 1 Hz (1 blink i sekundet).

Eksisterende fejlfindingstilstand

1. Tryk knappen MOTORSTOP ned for at slukke strømmen. Se [Knappen Motorstop \(side 10\)](#).
2. Afbryd diagnostikparallelkonnektorerne ([Figur 27, B](#)).
3. Skub fastgørelseshætten op på de to diagnostikparallelkonnektorer ([Figur 27, A](#)).
4. Træk knappen MOTORSTOP op for at tænde strømmen.

Meddelelser på håndholdt styreenhed

Vist meddelelse	Beskrivelse
ASSOC PENDING	Associering ikke foretaget.
ASSOC ACTIVE	Associeringsforsøg i gang.
POWER UP BASE	Tænd for basisenheden.
ASSOC PASS	Associeringsforsøg lykkedes.
ASSOC EXIT	Eksisterende associeringstilstand
ASSOC FAIL	Forsøg på associering mislykkedes.
PRESS STORE	Tryk på knappen LAGRING.
ALL STORE	Gem alle aktuelle indstillede værdier i aktuel arbejdshukommelse.
OPTION STORE	Gem de aktuelle udstyrsindstillinger i aktuel arbejdshukommelse.
BELT STORE	Gem de aktuelle transportbåndsindstillinger i aktuel arbejdshukommelse.
PRESET 1 STORE	Gem de aktuelle indstillinger for Forudindstilling 1 i aktuel arbejdshukommelse.
PRESET 2 STORE	Gem de aktuelle indstillinger for Forudindstilling 2 i aktuel arbejdshukommelse.
PRESET 3 STORE	Gem de aktuelle indstillinger for Forudindstilling 3 i aktuel arbejdshukommelse.
WAITING FOR BASE	Fjernbetjeningen venter på svar fra basisenheden.
HOPPER UP	Fjernbetjeningen sender kommando om løft af tragtkommandoen.
HOPPER DOWN	Fjernbetjeningen sender kommandoen Sænk tragtkommandoen.
PROPASS REV XX	Produkt, som systemet er indstillet til at styre.
MH400 REV XX	Produkt, som systemet er indstillet til at styre.
BAT XX% Battery X.X V	Resterende batterilevetid i procent. Resterende batterilevetid i spænding.
CHANNEL X	Kanal, der aktuelt bruges af systemet.
HH ID XXXXXX	Den håndholdte styreenheds identitet
BASE ID XXXXXX	Basisenhedens identitet
FLR XX% OPT XX%	Den aktuelle transportbåndshastighed i procent. Den aktuelle udstyrshastighed i procent.
FLRS XX% OPTS XX%	Viser den gemte regelmæssige transportbåndshastighed og udstyrshastighed med 0 % kommando til udgangen. Dette giver operatøren mulighed for at beslutte, om den aktuelle indstilling skal bruges eller ændres.
FLR OFF OPT OFF	Viser statussen over transportbåndet og udstyret, når de er slukket.
SERVICE ACTIVE	Tjenesteværktøjet er aktivt.
SERVICE NO APP	Tjenesten har ingen gyldig applikation, der kan køre.



Count on it.