



Schalensitzunterteil

Nutzfahrzeuge der Serie Workman® GTX

Modellnr. 07048

Installationsanweisungen

▲ WARNUNG:

KALIFORNIEN

Warnung zu Proposition 65

Dieses Produkt enthält eine Chemikalie oder Chemikalien, die laut den Behörden des Staates Kalifornien krebserregend wirken, Geburtsschäden oder andere Defekte des Reproduktionssystems verursachen.

Installation

Einzelteile

Prüfen Sie anhand der nachstehenden Tabelle, dass Sie alle im Lieferumfang enthaltenen Teile erhalten haben.

Beschreibung	Menge	Verwendung
Keine Teile werden benötigt	–	Vorbereiten der Maschine.
Sitz	1	Befestigen Sie den Schalensitz.

Wichtig: Sie müssen zuerst die Sitzscharniere und dann das Schalensitzunterteil montieren.

Vorbereiten der Maschine

1. Stellen Sie die Maschine auf einer ebenen Fläche ab.
2. Aktivieren Sie die Feststellbremse.
3. Stellen Sie den Motor ab und ziehen Sie den Zündschlüssel aus der Zündung.



Bild 1

g038447

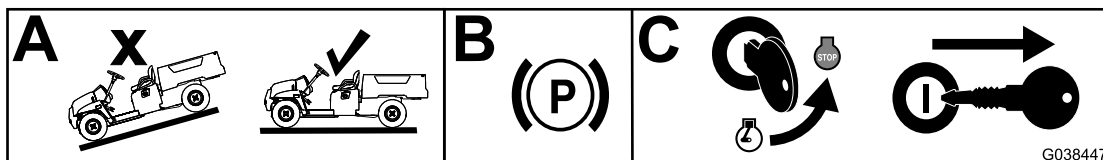

Befestigen des Schalensitzes

Schieben Sie den Sitz auf die Stifte und senken Sie den Stift ab (Bild 2).

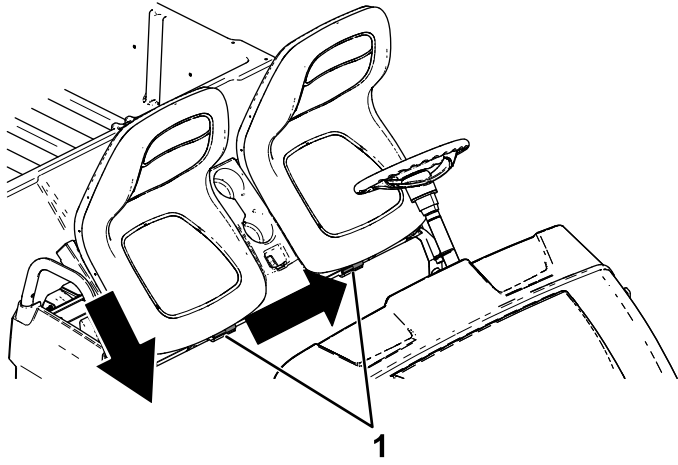

Bild 2

g190186

1. Stifte
