



Bænksædesokkelsæt

Arbejdsredskøretøjer i Workman® GTX-serien

Modelnr. 07047

Monteringsvejledning

⚠ ADVARSEL

CALIFORNIEN

Advarsel i henhold til erklæring nr. 65

Dette produkt indeholder et eller flere kemikalier, der ifølge staten Californien er kræftfremkaldende og giver medfødte defekter eller forplantningsskader.

Vigtigt: Du skal montere lejhængselssættet, inden du monterer bænksædesokkelsættet.

Klargøring af maskinen

1. Parker maskinen på en plan flade.
2. Aktiver parkeringsbremsen.
3. Sluk motoren, og tag nøglen ud af tændingskontakten.

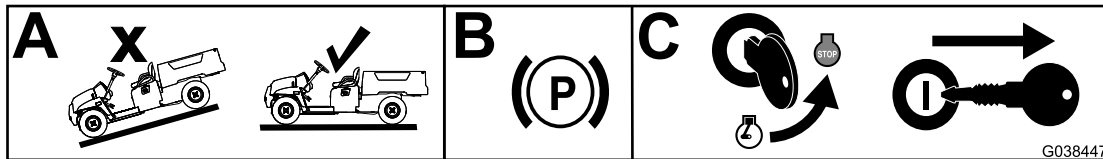

Figur 1

g038447



Montering af sædet

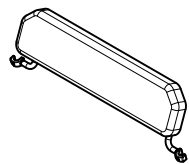

1x

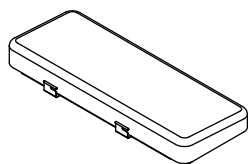

1x

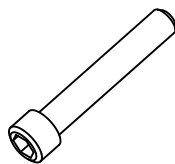

2x



2x



2x

1. Monter den nederste hynde med beslagene på sædesoklens stifter, og sænk den nederste hynde (Figur 2).
2. Monter ryglænsstellet og hynden på holdegrebene med de 2 bænksædestøbningsbeslag, 2 skruer ($3/8 \times 2-1/4$ tommer) og 2 låsemøtrikker ($3/8$ tomme) som vist i Figur 2.

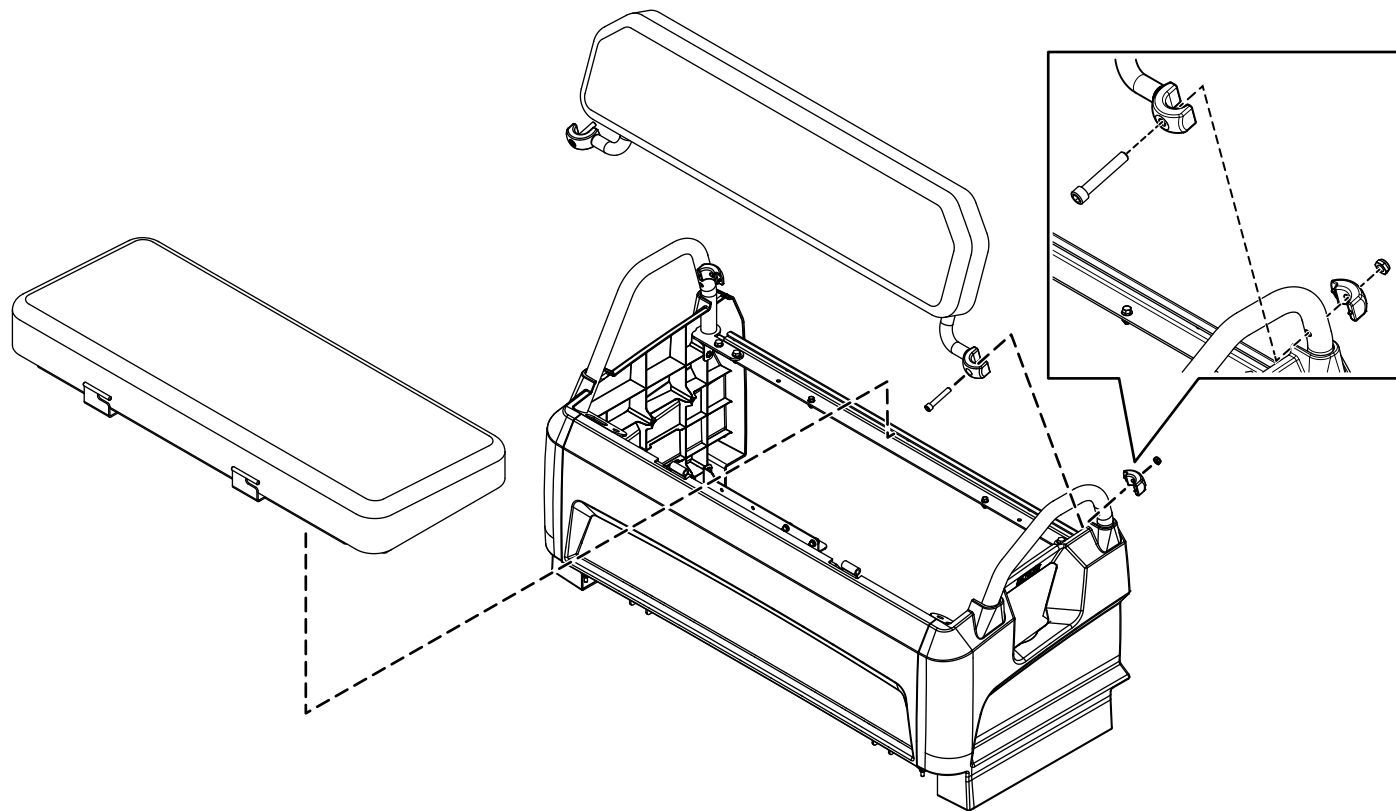

Figur 2

g196509

Installering af monteringsenheden til radio

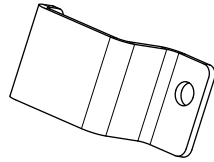

1x

1. Fjern den eksisterende Torx-skrue fra instrumentbrættet (Figur 3).

Bemærk: Gem Torx-skruen.

2. Installer monteringsenheden til radioen på instrumentbrættet med den Torx-skrue, du fjernede tidligere (Figur 3).
3. Tilspænd Torx-skruen med et moment på 4,5 til 5 N m.

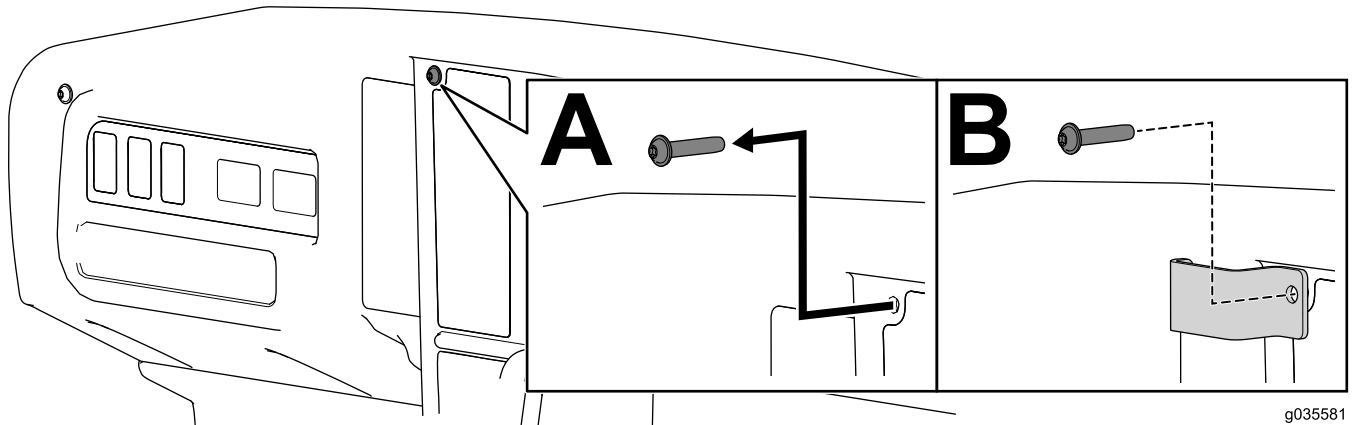

Figur 3

Boring af tilbehørshullerne

⚠ FORSIGTIG

Når du borer huller i sædesoklen på det elektriske Workman GTX-arbejds køretøj, kan du ved et uheld komme til at bore i batteriet, hvilket kan forårsage udsprøjtning af batterisyre eller give elektrisk stød.

Vær opmærksom på kun at bore i sædesoklen.

Bor ikke i batteriet.

Bor tilbehørshullerne som vist i [Figur 4](#).

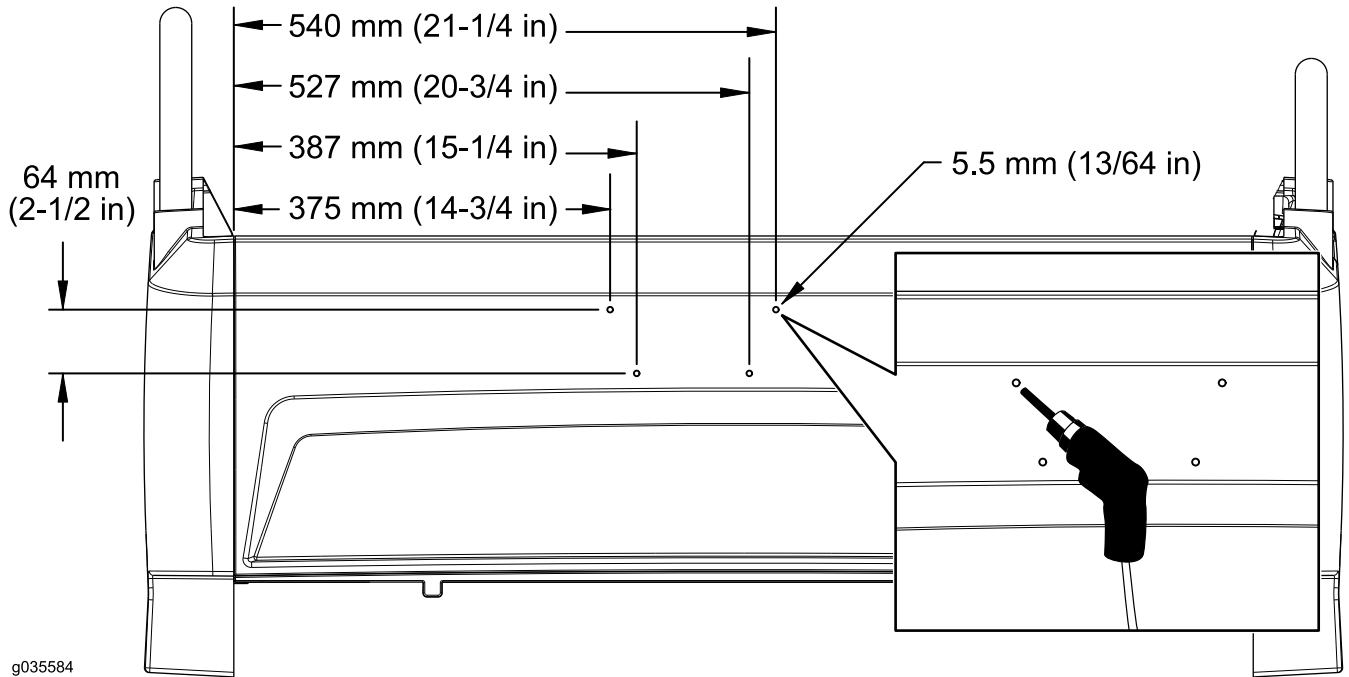

Figur 4

Montering af tilbehøret

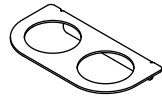

1x

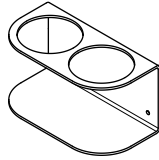

1x

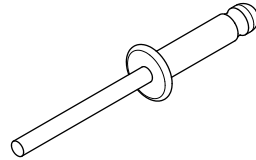

4x

Monter kopholderbeslaget og kopholderens fordelerbeslag i hullerne i sædesokkelpanelet med de 4 popnitter (Figur 5).

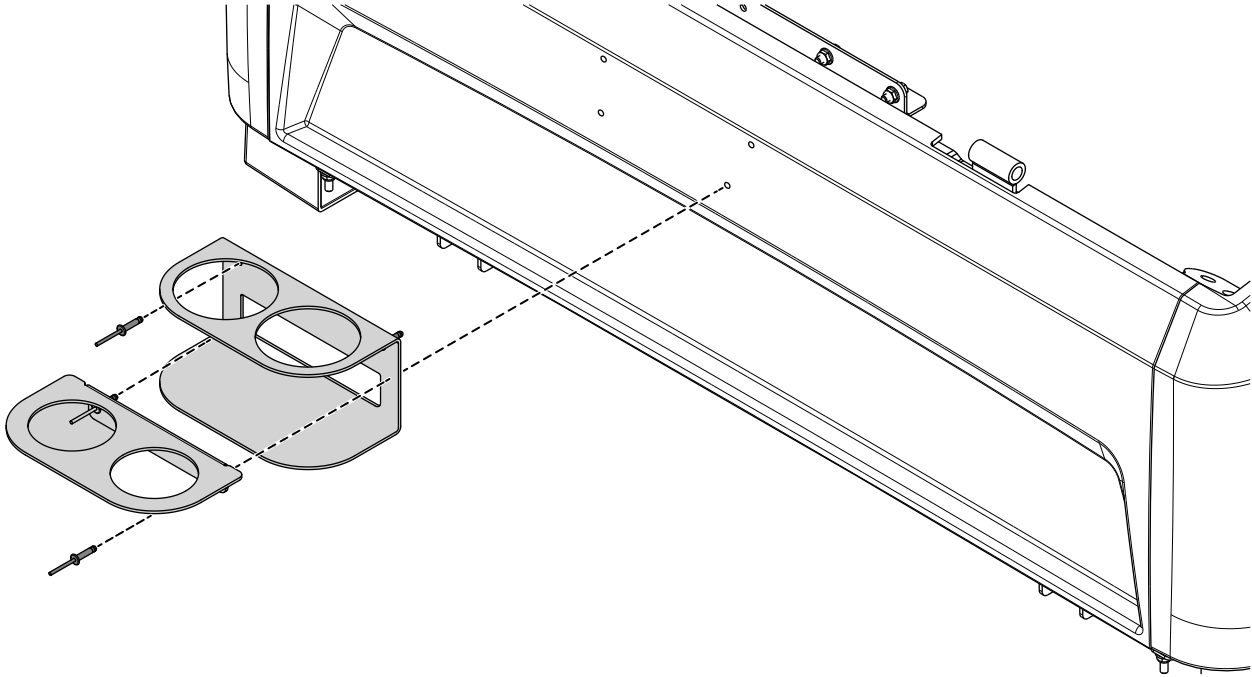

Figur 5

g196482

Bemærkninger:

Bemærkninger:



Count on it.