



Kit base de banquette

Véhicules utilitaires Workman® série GTX

N° de modèle 07047

Instructions de montage

⚠ ATTENTION

CALIFORNIE

Proposition 65 - Avertissement

Ce produit contient une ou des substances chimiques considérées par l'état de Californie comme capables de provoquer des cancers, des anomalies congénitales ou d'autres troubles de la reproduction.

Important: Vous devez installer le kit charnières de siège avant le kit base de banquette.

Préparation de la machine

1. Garez la machine sur un sol plat et horizontal.
2. Serrez le frein de stationnement.
3. Coupez le moteur et enlevez la clé du commutateur d'allumage.

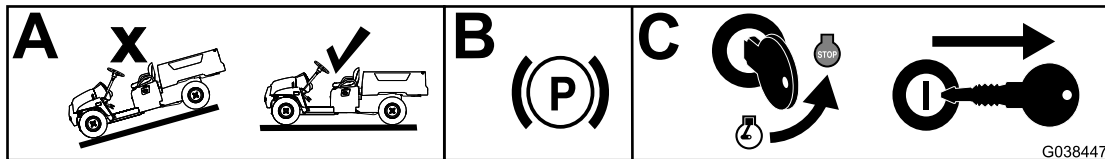
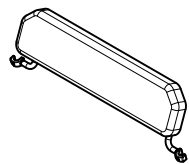

Figure 1

g038447



Montage du siège



1x

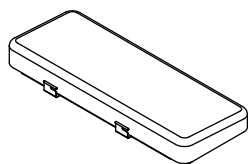

1x

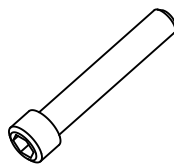

2x



2x



2x

1. Engagez le coussin d'assise avec les supports sur les goupilles de la base, et abaissez-le (Figure 2).
2. Fixez le cadre du dossier et le coussin aux poignées de maintien à l'aide des 2 vis (3/8" x 2 1/4") et des 2 contre-écrous (3/8"), comme montré à la Figure 2.

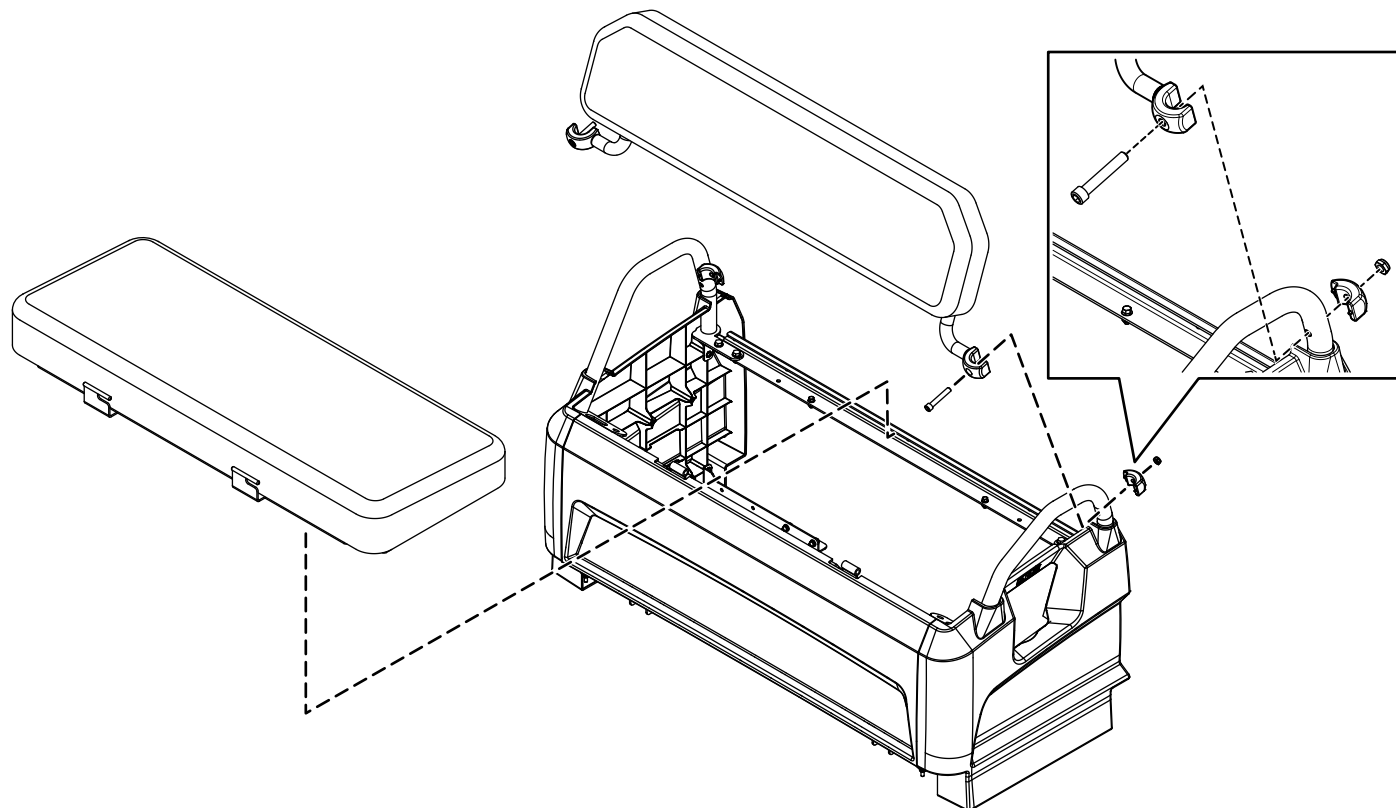
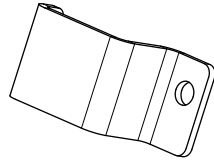

Figure 2

g196509

Montage du support de la radio



1x

1. Retirez la vis Torx existante de la planche de bord (Figure 3).

Remarque: Conservez la vis Torx.

2. Fixez le support de la radio à la planche de bord à l'aide de la vis Torx retirée précédemment (Figure 3).
3. Serrez la vis Torx à un couple de 4,5 à 5 N·m.

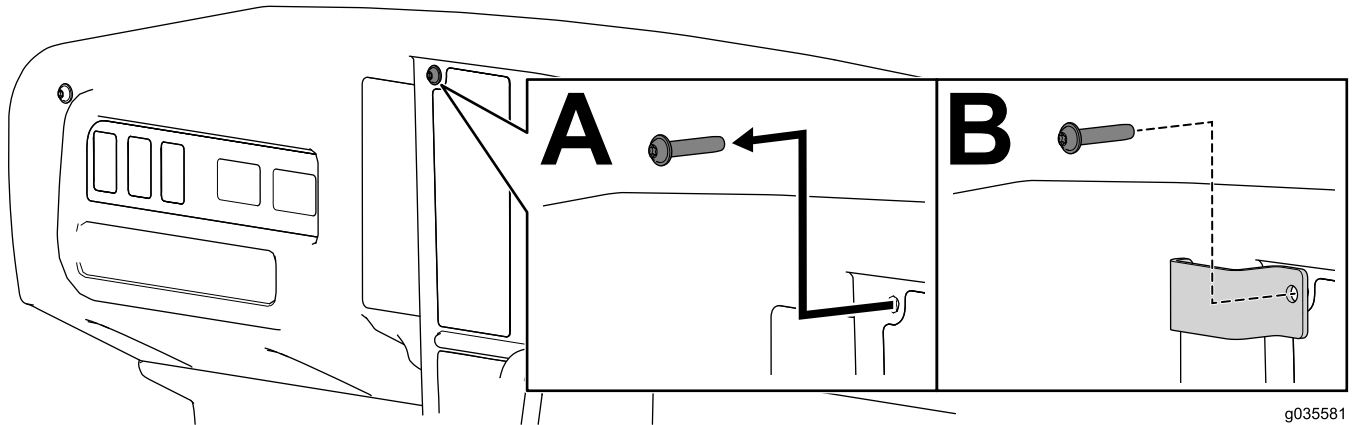

g035581

g035581

Figure 3

Perçage des trous de l'accessoire

⚠ PRUDENCE

En perçant les trous dans la base de la banquette du Workman GTX électrique, vous risquez de percer accidentellement la batterie, et de provoquer un jet d'électrolyte ou un choc électrique.

Veillez à percer seulement la base du siège.

Veillez à ne pas percer la batterie.

Percez les trous de l'accessoire comme montré à la [Figure 4](#).

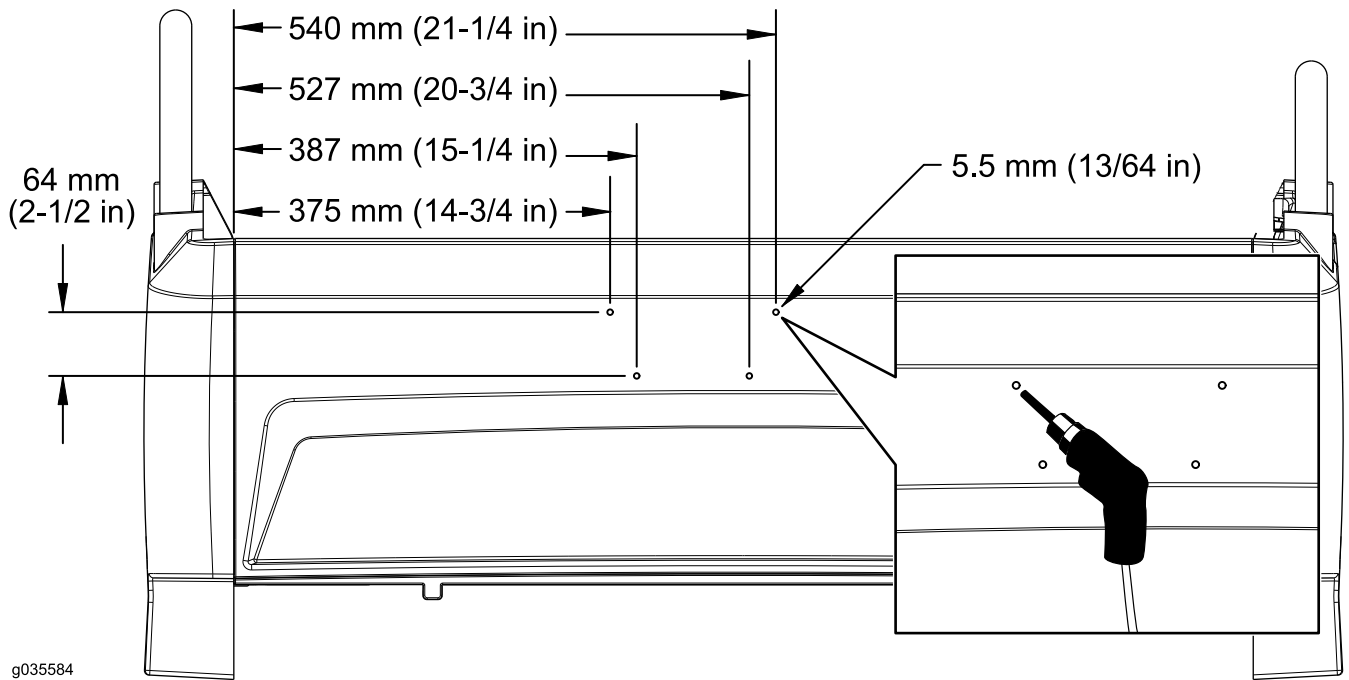
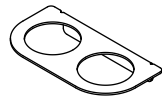
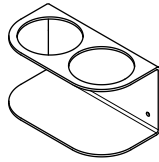

Figure 4

Montage de l'accessoire



1x



1x

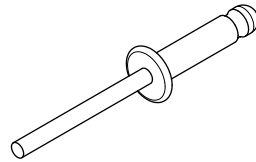

4x

Montez le support du porte-gobelets et le support séparateur du porte-gobelets dans les trous du panneau de la base du siège à l'aide des 4 rivets aveugles (Figure 5).

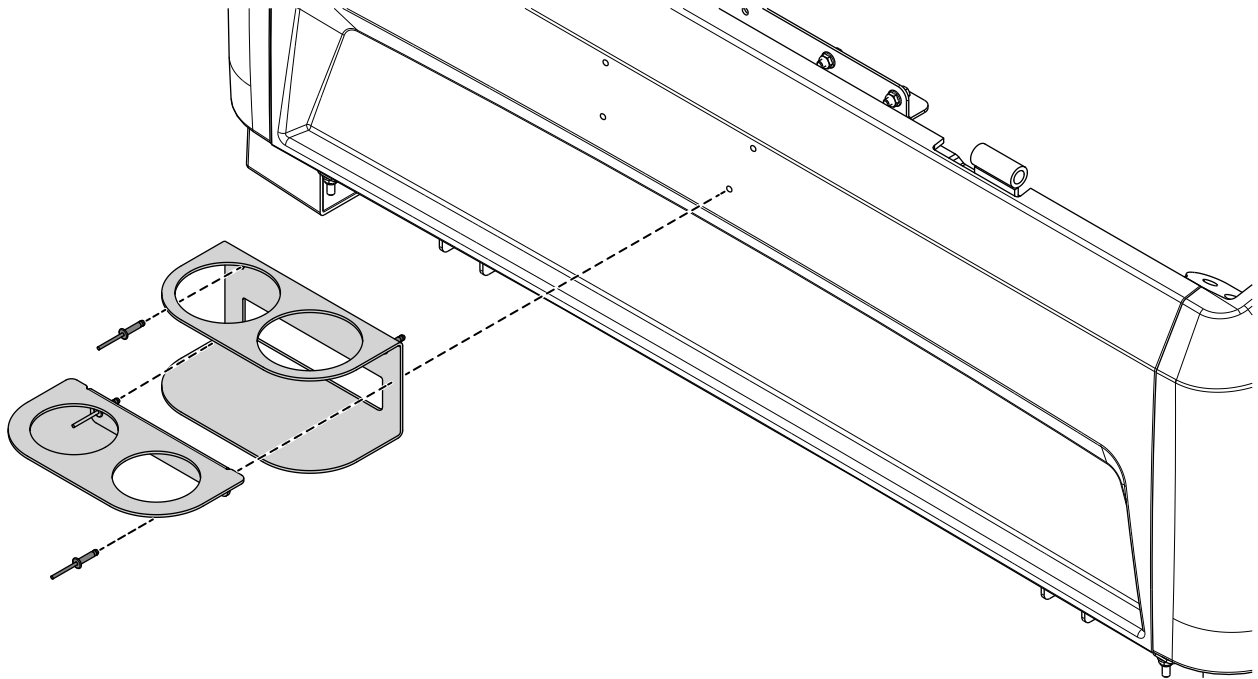

Figure 5

g196482

Remarques:

Remarques:



Count on it.