



Kit de base de banco direito

Veículos utilitários Workman® GTX

Modelo nº 07047

Instruções de instalação

⚠ AVISO

CALIFÓRNIA Proposição 65 Aviso

É do conhecimento do Estado da Califórnia que um ou vários produtos químicos deste produto podem provocar cancro, defeitos congénitos ou outros problemas reprodutivos.

Importante: Tem de instalar o kit de dobradiça de banco antes de instalar o kit da base de banco direito.

Preparação da máquina

1. Estacione a máquina numa superfície nivelada.
2. Engate o travão de mão.
3. Desligue o motor e retire a chave da ignição.



Figura 1

g038447



Instalar o conjunto do banco

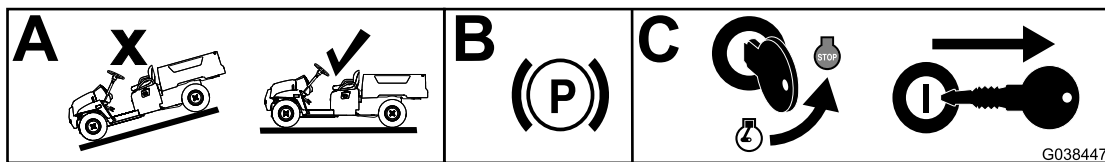
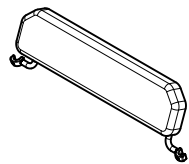

1x

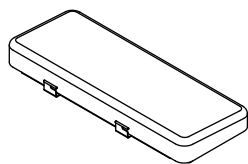

1x

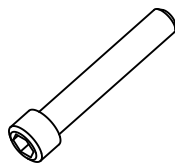

2x



2x



2x

1. Instale a almofada inferior com os suportes nos pinos na base do banco e baixe a almofada inferior (Figura 2).
2. Instale a estrutura do encosto e conjunto da almofada nos apoios para as mãos utilizando as duas montagens fundidas de bancos direitos, dois parafusos (3/8 x 2-1/4 pol.) e duas porcas de bloqueio (3/8 pol.) como se mostra na Figura 2.



Figura 2

g196509

Instalação da montagem do rádio

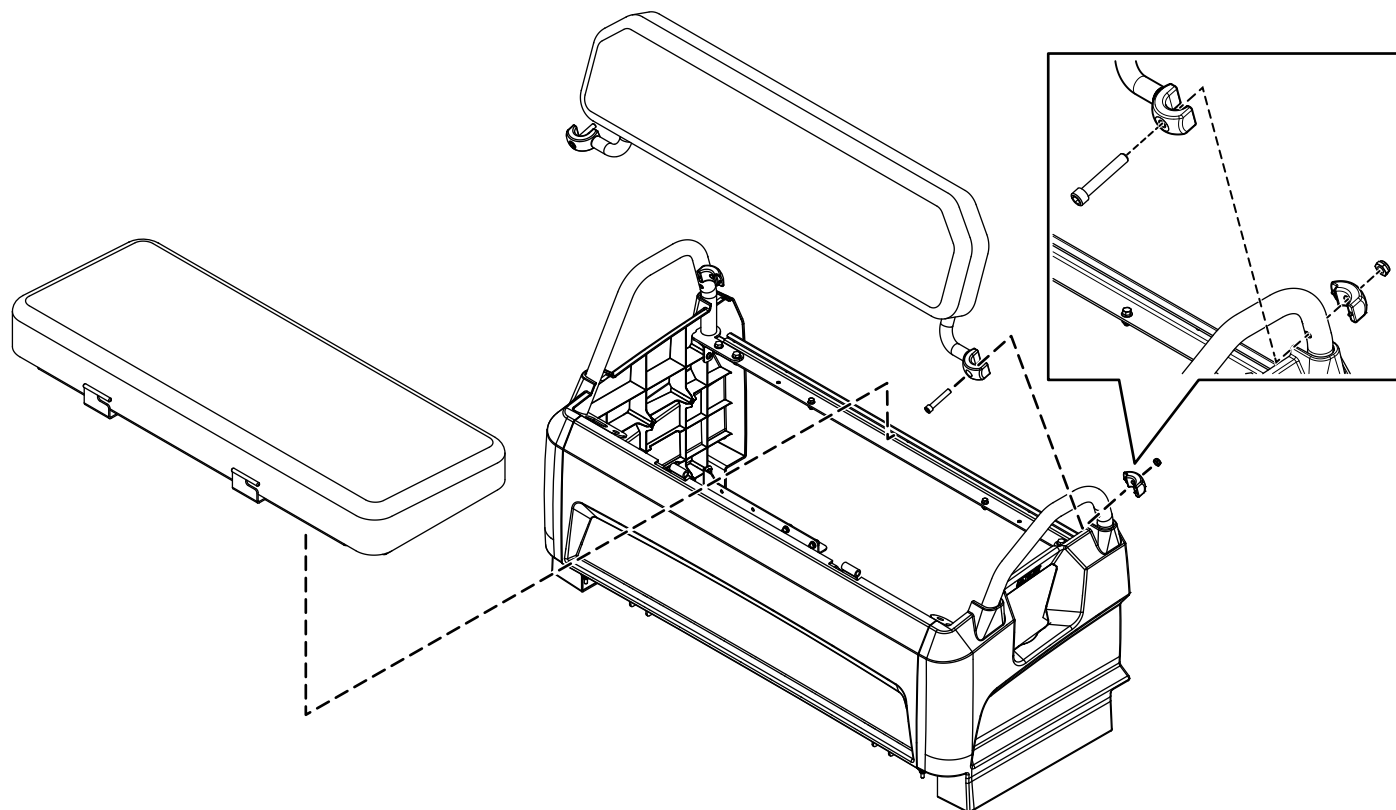
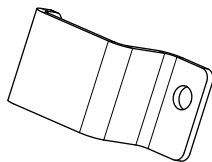

1x

1. Retire o parafuso de cabeça torx existente do painel (Figura 3).

Nota: Guarde o parafuso de cabeça torx.

2. Instale a montagem para o rádio no painel utilizando o parafuso de cabeça torx previamente removido (Figura 3).
3. Aperte o parafuso de cabeça torx com 4,5 a 5 N m.

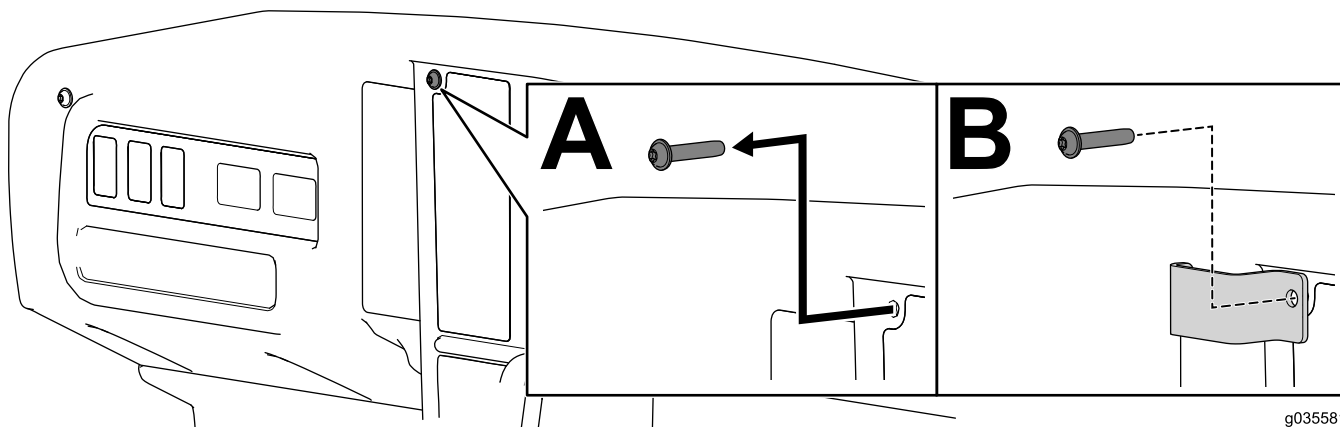

g035581

g035581

Figura 3

Fazer os furos acessórios

⚠ CUIDADO

Ao fazer os furos na base do banco do veículo utilitário Workman GTX elétrico, pode perfurar acidentalmente a bateria, pulverizando ácido da bateria ou originar um choque elétrico.

Tenha cuidado para perfurar apenas a base do banco.

Não perfure a bateria.

Faça os furos como se mostra na [Figura 4](#).



Figura 4

Montagem do acessório



1x

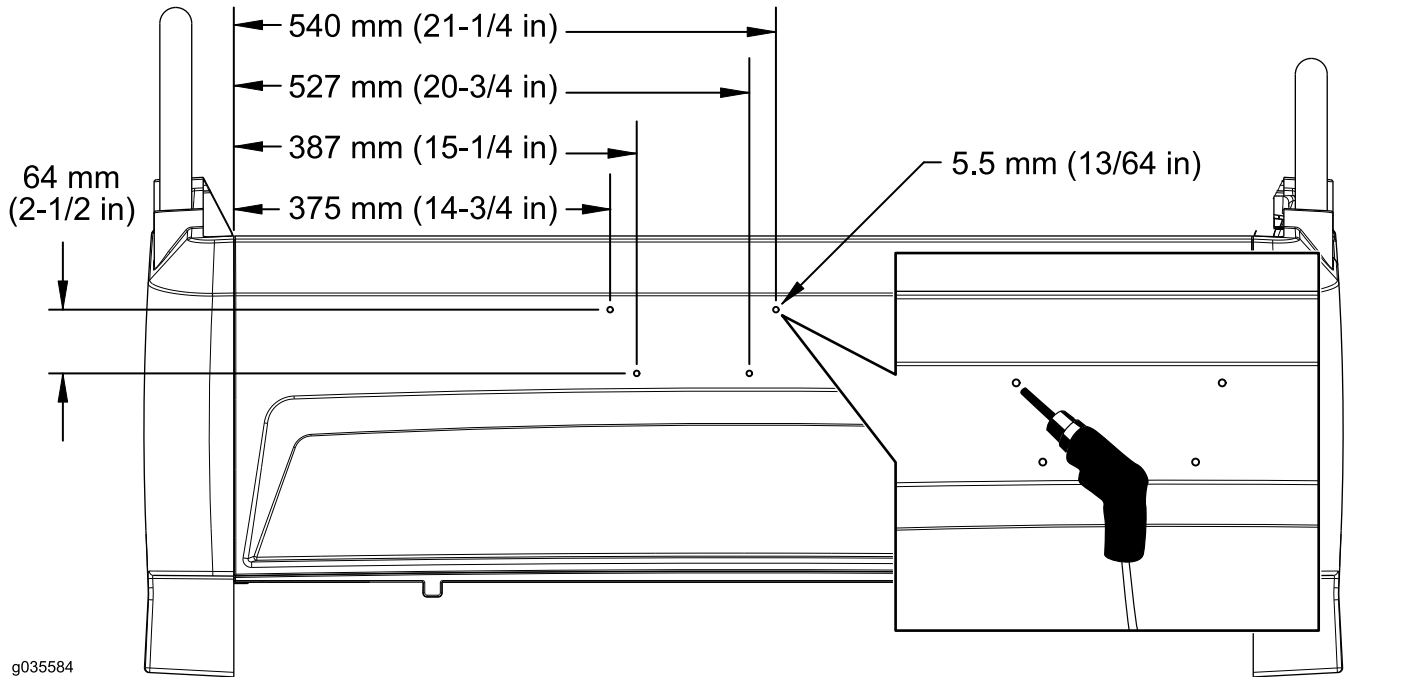
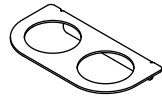
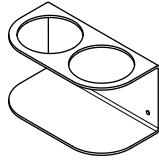

1x

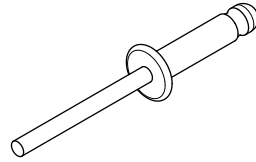

4x

Instale o suporte para copos e suporte de divisão de copos nos furos no painel na base do banco utilizando os quatro rebites cegos (Figura 5).



Figura 5

g196482

Notas:

Notas:

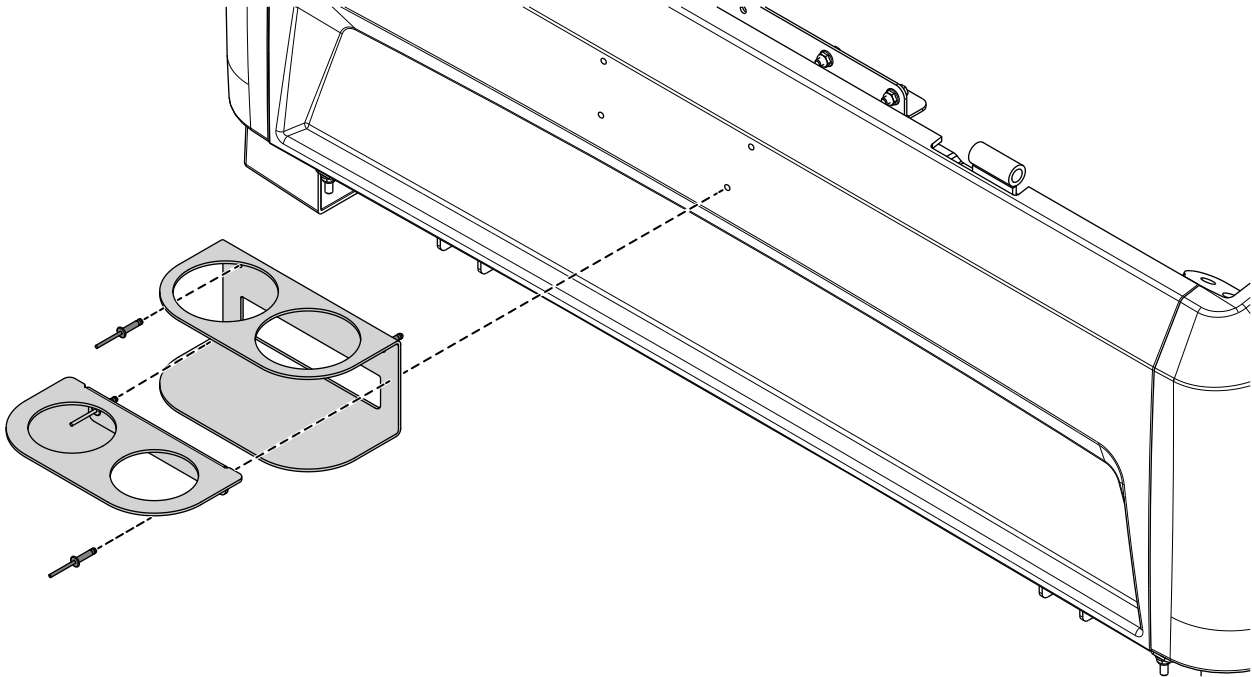

Count on it.