



驾驶室安装套件

Workman® GTX 多功能工作车带延长货斗

型号 133-7198

安装说明

警告

加利福尼亚州

第65号提案中警告称

此产品包含加利福尼亚州已知的能致癌、致出生缺陷或损害生殖系统的化学物质。

请根据正常操作位置确定机器的左右侧。

安装

散装零件

使用下表进行核对确保所有零件已装运。

程序	说明	数量	用途
1	不需要零件	-	准备机器。
2	不需要零件	-	断开电池的连接。
3	不需要零件	-	卸下座椅底座面板和支架。
4	左支架 右支架 螺栓 3/8 x 1英寸 螺栓 5/16 x 1/ 英寸 螺母 3/8英寸 垫圈	1 1 8 2 8 2	安装支架。
5	驾驶室套件单独出售	1	安装驾驶室套件。
6	线束	1	安装线束。
7	不需要零件	-	连接电池。



1

准备机器

不需要零件

程序

1. 将机器停在水平地面上。
2. 设定驻车刹车。
3. 关闭发动机并从点火钥匙开关上拔下钥匙。



图1

g038447

2

断开电池的连接.

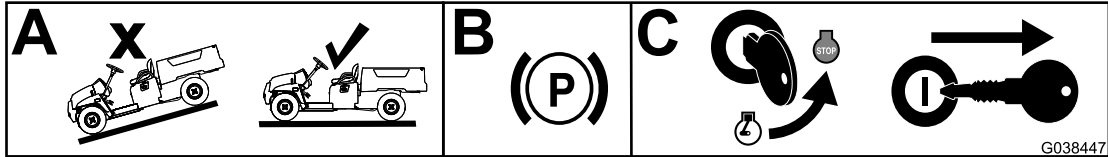
不需要零件

程序

断开电池的负极电池线请参阅机器 *操作员手册*。

3

卸下后座椅底座面板和通道

不需要零件

程序

1. 卸下座椅组件请参阅机器操作手册。
2. 卸下 5 个螺栓#10 x 1/2 英寸和 2 个垫圈-螺栓组件图2。



图2

g190655

1. 螺栓#10 x 1/2 英寸
2. 垫圈-螺栓组件
3. 后座椅底座面板

3. 从左、右臀部固定支架上卸下内螺栓5/16 x 3/4 英寸和螺母5/16 英寸图3。

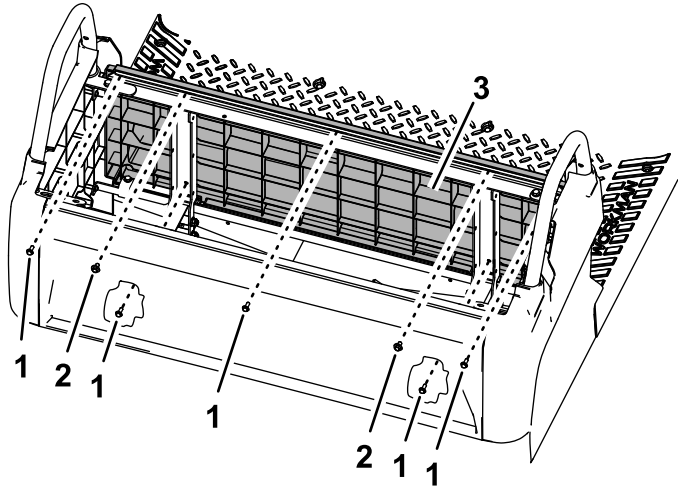
注意 保留螺母。



图3

g190825

1. 螺栓 5/16 x 3/4 英寸
2. 螺母5/16 英寸
3. 右后臀部固定支架

4. 卸下并保留将后座椅底座面板固定到机器左、右侧底板上的螺栓、垫圈和螺母图4。

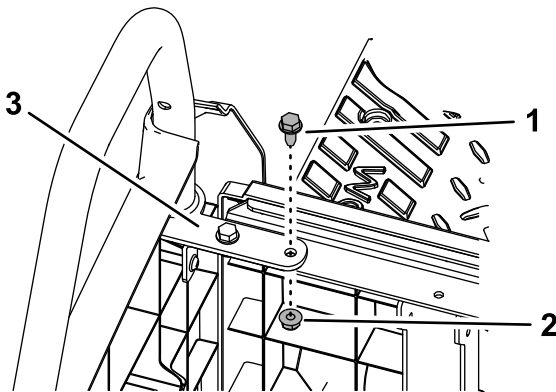

图4

g196860

1. 螺栓
2. 垫圈
3. 螺母

5. 卸下后座椅底座面板图2。
6. 从两个后座椅支架通道中卸下 2 个螺栓3/8 x 2-1/2 英寸、2 个螺母3/8 英寸和 2 个隔片图5。卸下通道。

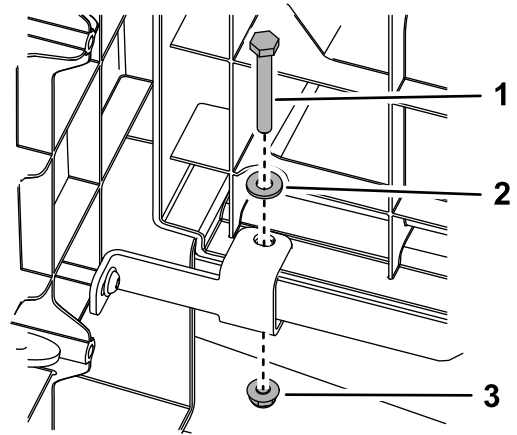

图5

g190656

1. 螺栓 3/8 x 2-1/2 英寸
2. 隔片
3. 螺母3/8英寸
4. 后座椅支架通道

4

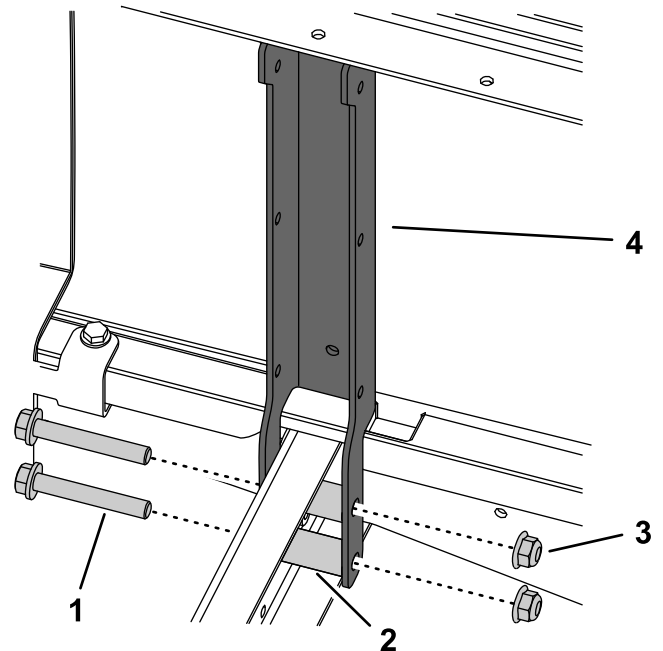
安装支架

此程序中需要的物件

1	左支架
1	右支架
8	螺栓 3/8 x 1 英寸
2	螺栓 5/16 x 1/ 英寸
8	螺母 3/8 英寸
2	垫圈

程序

1. 使用之前从底板卸下的螺栓、垫圈和螺母然后用它们将套件垫圈安装到夹具与底板之间图6。对左底板夹具重复此操作。



图6

g190838

- | | |
|----------|-------|
| 1. 底板夹具 | 4. 底板 |
| 2. 螺栓和垫圈 | 5. 螺母 |
| 3. 套件垫圈 | |

2. 用 2 个螺栓 3/8 x 1 英寸和 2 个螺母 3/8 英寸将右支架固定到下机架轨上图7。

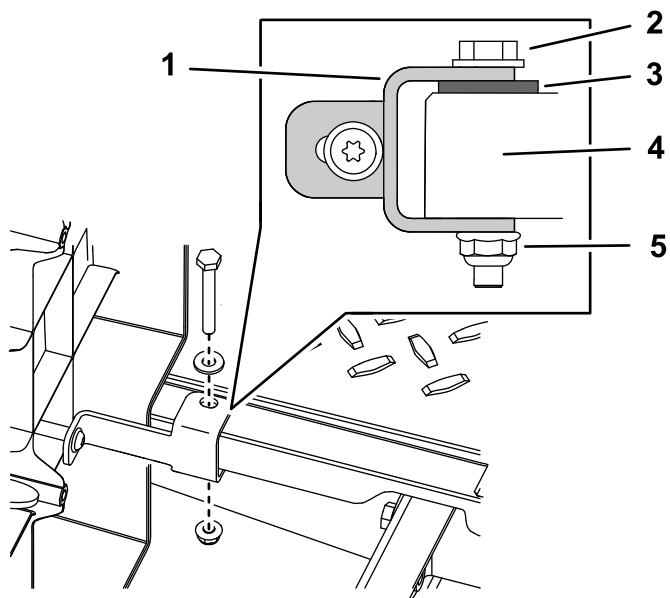
注意 确保支架的底部、左边缘与机架轨对齐然后再紧固螺栓。



图7

g190769

- | | |
|-----------------------|-------------------|
| 1. 右支架 | 3. 螺母 4 个——3/8 英寸 |
| 2. 螺栓 4 个——3/8 x 1 英寸 | 4. 在此处钻孔。 |

3. 使用支架作为模板在下机架上钻出 2 个孔直径为 9.9mm。
4. 用 2 个螺栓 3/8 x 1 英寸和 2 个螺母 3/8 英寸将支架固定到这些孔中。
5. 用在之前程序的步骤 3 保留的套件螺栓 5/16 x 1 英寸和 1 个螺母 5/16 英寸固定支架的顶部图8。

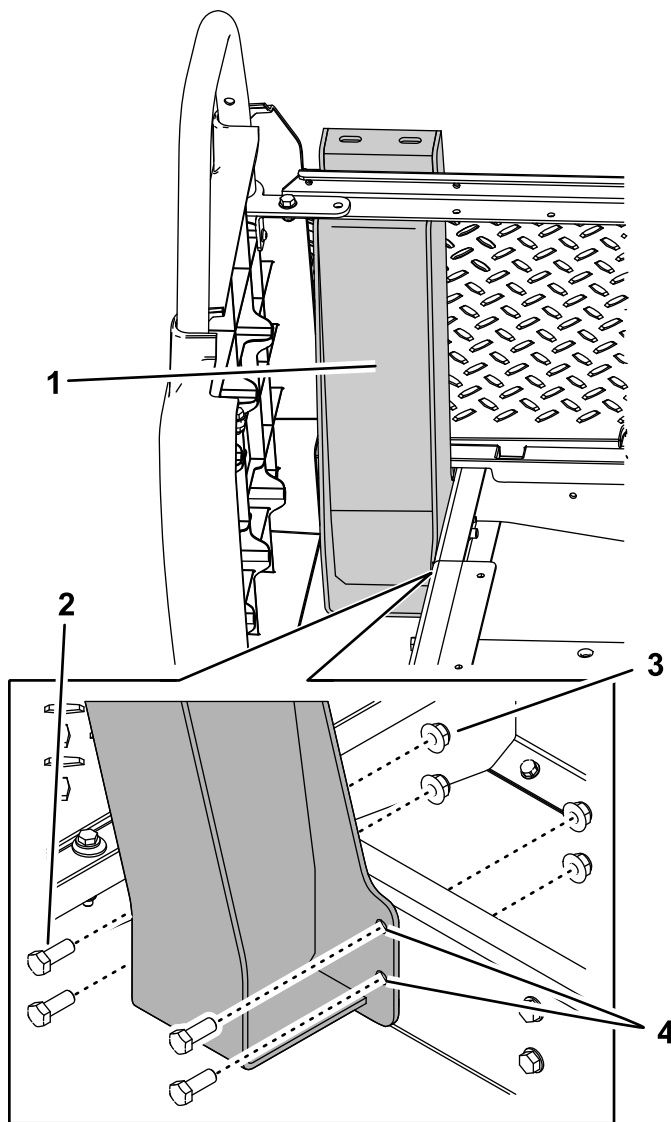
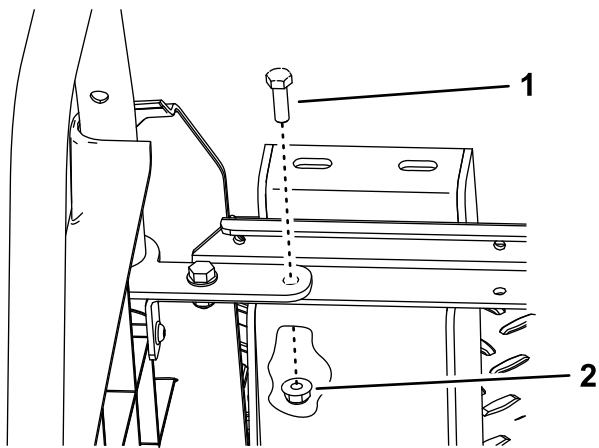

g190770

图8

1. 螺栓5/16 x 1 英寸 2. 螺母5/16 英寸

6. 对左支架重复步骤 2 至 5。
7. 安装座椅组件请参阅机器 *操作员手册*。

5

安装驾驶室套件

此程序中需要的物件

1	驾驶室套件单独出售
---	-----------

程序

请参阅 *安装说明* 了解驾驶室套件。

6

安装线束

此程序中需要的物件

1	线束
---	----

适用于汽油机器

注意 仅当您的驾驶室套件 *安装说明* 未包含线束安装说明时遵循本程序。

1. 将线束铺设在驾驶室后面和座椅下方并将线束夹固定到侧板上 [图6](#)。



图9

g035260

1. 线束

2. 安装随驾驶室延长套件提供的跳线 [图10](#)。
3. 将黑色环形端子连接至机器的地线盒 [图10](#)。

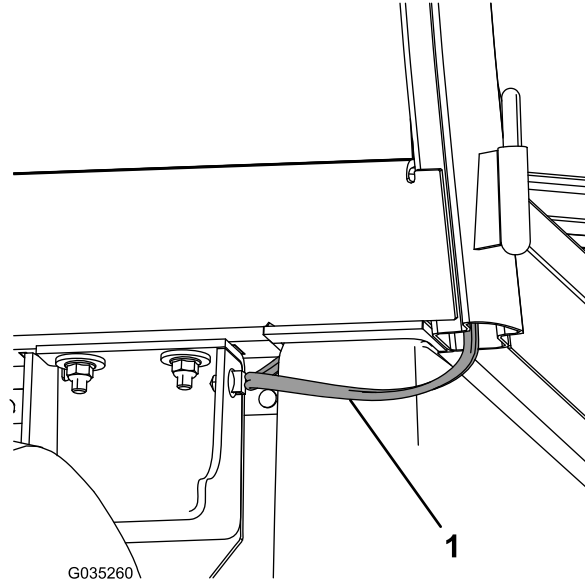
注意 黑色地线未使用。

4. 将红色电线接入机器保险丝盒中的空槽 [图10](#)。

注意 如果保险丝盒中没有剩余的空槽请再安装一个保险丝盒。

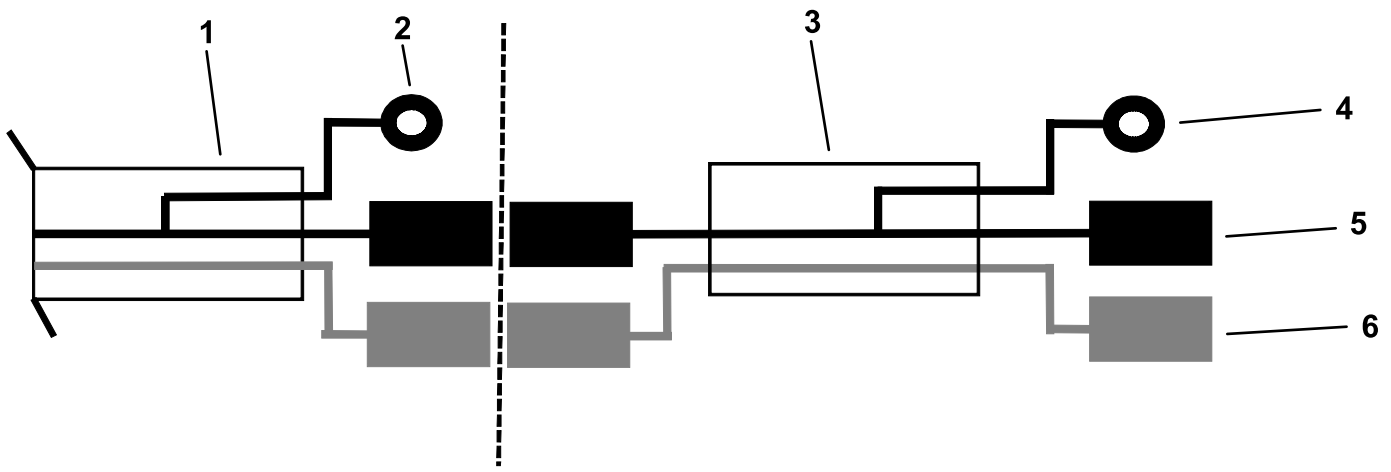

g196913

图10

1. 驾驶室线束
2. 带环形端子的黑色地线未使用
3. 跳线
4. 带环形端子的黑色地线
5. 带扁平端子的黑色地线未使用
6. 带扁平端子的红色电线

适用于电动机

注意 仅当您的驾驶室套件安装说明未包含线束安装说明时遵循本程序。

重要事项 在 Workman GTX 电动多功能工作车上使用驾驶室时需要电源转换器套件请联系 Toro 授权代理商了解更多信息。

1. 将线束铺设在驾驶室后面和座椅下方并将线束夹固定到侧板上图8。

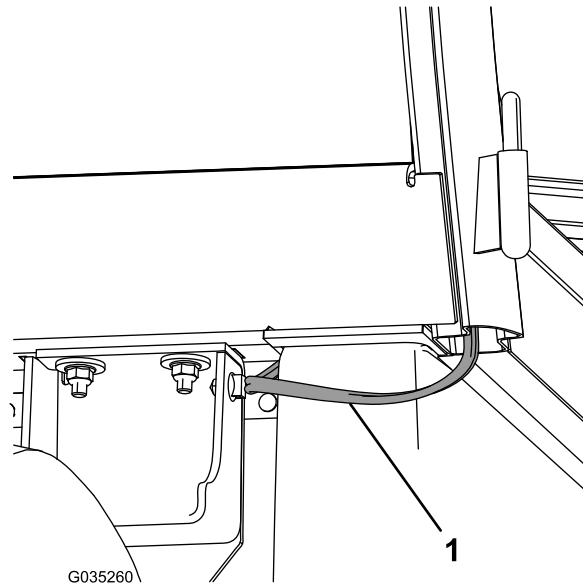

g035260

图11

1. 线束
2. 安装随驾驶室延长套件提供的跳线图12。
3. 将黑色地线连接至电源转换器套件线束的地线图12。
注意 黑色环形端子未使用。
4. 将红色电线连接至电源转换器套件线束的电线图12。

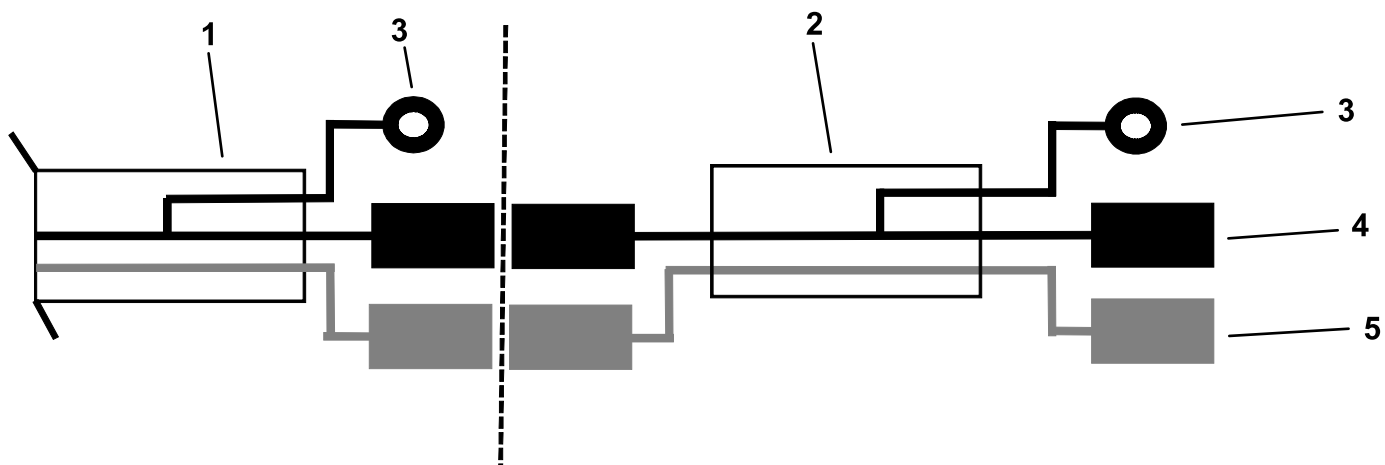

g196912

图12

- | | |
|------------------|---------------|
| 1. 驾驶室线束 | 4. 带扁平端子的黑色地线 |
| 2. 跳线 | 5. 带扁平端子的红色电线 |
| 3. 带环形端子的黑色地线未使用 | |

7

连接电池

不需要零件

程序

将负极电池线连接到电池请参阅机器*操作员手册*。