



# HoverPro® 500-Maschine

Modellnr. 02604—Seriennr. 400000000 und höher

Modellnr. 02606—Seriennr. 400000000 und höher

## Bedienungsanleitung

## Einführung

Lesen Sie diese Informationen sorgfältig durch, um sich mit dem ordnungsgemäßen Einsatz und der Wartung des Geräts vertraut zu machen und Verletzungen und eine Beschädigung des Geräts zu vermeiden. Sie tragen die Verantwortung für einen ordnungsgemäßen und sicheren Einsatz des Produkts. Bewahren Sie diese Bedienungsanleitung für späteren Bezug auf.

Wenden Sie sich hinsichtlich Informationen zu Produkten und Zubehör sowie Angaben zu Ihrem örtlichen Vertragshändler oder zur Registrierung des Produktes direkt an Toro unter [www.Toro.com](http://www.Toro.com).

Wenden Sie sich an den Toro Vertragshändler oder Kundendienst, wenn Sie eine Serviceleistung, Toro Originalersatzteile oder weitere Informationen benötigen. Haben Sie dafür die Modell- und Seriennummern der Maschine griffbereit. In **Bild 1** wird der Standort der Modell- und Seriennummern auf dem Produkt angegeben.

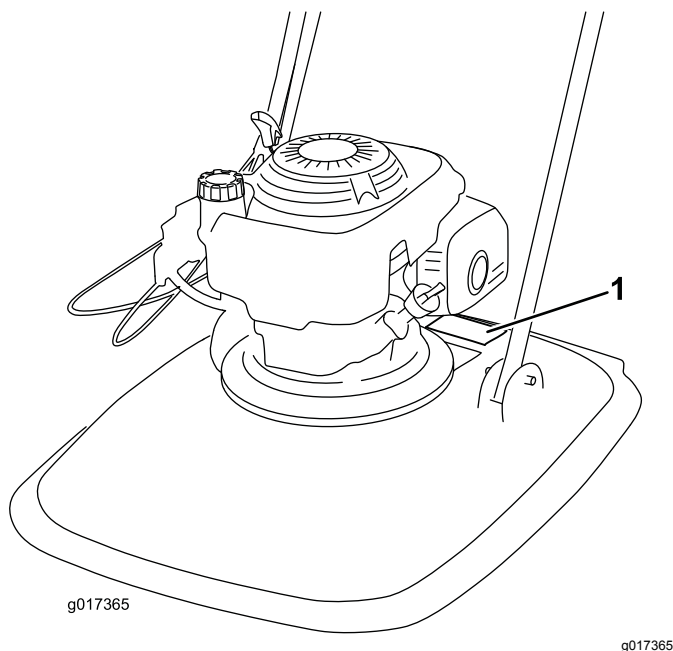

**Bild 1**

1. Typenschild mit Modell- und Seriennummern

Tragen Sie die Modell- und Seriennummern des Produkts unten ein:

© 2017—The Toro® Company  
8111 Lyndale Avenue South  
Bloomington, MN 55420

Registrieren Sie Ihr Produkt unter  
[www.Toro.com](http://www.Toro.com).



Modellnr. \_\_\_\_\_

Seriennr. \_\_\_\_\_

In dieser Anleitung werden potenzielle Gefahren angeführt, und Sicherheitsmeldungen werden vom Sicherheitswarnsymbol (**Bild 2**) gekennzeichnet, das auf eine Gefahr hinweist, die zu schweren oder tödlichen Verletzungen führen kann, wenn Sie die empfohlenen Sicherheitsvorkehrungen nicht einhalten.



**Bild 2**

g000502

1. Sicherheitswarnsymbol

In dieser Anleitung werden zwei Begriffe zur Hervorhebung von Informationen verwendet. **Wichtig** weist auf spezielle mechanische Informationen hin, und **Hinweis** hebt allgemeine Informationen hervor, die Ihre besondere Beachtung verdienen.

Bei Modellen mit angegebenen PS wurde die Bruttoleistung des Motors im Labor vom Motorhersteller gemäß SAE J1349 klassifiziert. Die tatsächliche Motorleistung bei dieser Klasse der Maschine ist bei einer Konfiguration zur Einhaltung der Sicherheits-, Emissions- und Betriebsanforderungen wesentlich geringer.

## Inhalt

Einführung .....	1
Sicherheit .....	2
Allgemeine Sicherheit.....	2
Vor der sicheren Verwendung .....	2
Betriebssicherheit.....	3
Sicherheit nach der Verwendung .....	4
Wartungssicherheit.....	4
Sicherheits- und Bedienungsschilder .....	5
Einrichtung .....	7
1 Zusammenbauen des Holms .....	7
2 Montieren des Fußanschlags.....	8
3 Auffüllen des Motors mit Öl .....	9

Originaldokuments (DE)  
Druck: GB  
Alle Rechte vorbehalten



\* 3 4 1 4 - 4 8 9 \* B

Produktübersicht .....	10
Technische Daten .....	10
Betrieb .....	11
Betanken .....	11
Prüfen des Motorölstands .....	11
Einstellen der Schnitthöhe .....	12
Anlassen des Motors .....	12
Einstellen des Chokes .....	13
Abstellen des Motors .....	13
Befördern.....	14
Betriebshinweise .....	14
Wartung .....	16
Empfohlener Wartungsplan .....	16
Vorbereiten für die Wartung .....	16
Auswechseln des Luftfilters .....	17
Wechseln des Motoröls .....	17
Warten der Zündkerze .....	18
Auswechseln des Messers .....	18
Reinigen der Maschine .....	19
Fehlersuche und -behebung .....	20

# Sicherheit

Diese Maschine erfüllt EN ISO 5395.

## Allgemeine Sicherheit

Dieses Produkt kann Hände und Füße amputieren und Gegenstände aufschleudern. Befolgen immer sämtliche Sicherheitshinweise, um schwere oder tödliche Verletzungen zu vermeiden.

Wenn dieses Produkt für einen anderen Zweck eingesetzt wird, kann das für Bediener und andere Personen gefährlich sein.

- Lesen und verstehen Sie vor dem Anlassen des Motors den Inhalt dieser *Bedienungsanleitung*.
- Halten Sie Ihre Hände und Füße von beweglichen Teilen der Maschine fern.
- Setzen Sie die Maschine nur ein, wenn alle Schutzvorrichtungen und andere Sicherheitsvorrichtungen montiert und funktionsfähig sind.
- Kommen Sie Auswurföffnungen nicht zu nahe. Halten Sie Unbeteiligte in einem sicheren Abstand zur Maschine.
- Halten Sie alle Kinder aus dem Arbeitsbereich fern. Die Maschine darf niemals von Kindern verwendet werden.
- Halten Sie die Maschine an und stellen den Motor ab, bevor Sie Wartungsarbeiten durchführen, Auftanken oder Verstopfungen entfernen.

Der unsachgemäße Einsatz oder die falsche Wartung dieser Maschine kann zu Verletzungen führen. Durch das Befolgen dieser Sicherheitshinweise kann das Verletzungsrisiko verringert werden. Achten Sie immer auf das Warnsymbol. Es bedeutet Vorsicht, Warnung oder Gefahr – Hinweise für die Personensicherheit. Wenn Sie diese Anweisungen nicht einhalten, kann es zu Verletzungen ggf. tödlichen Verletzungen kommen.

Weitere Details zu den Sicherheitsinformationen finden Sie in den entsprechenden Abschnitten in dieser Anleitung.

## Vor der sicheren Verwendung

### Allgemeine Sicherheit

- Überprüfen Sie immer die Maschine und stellen Sie sicher, dass die Schnittmesser, -schrauben und das Mähwerk nicht abgenutzt oder beschädigt sind.

- Prüfen Sie den Arbeitsbereich gründlich und entfernen Sie alle Objekte, die von der Maschine aufgeschleudert werden könnten.
- Machen Sie sich mit dem sicheren Einsatz des Geräts, der Bedienelemente und den Sicherheitsaufklebern vertraut.
- Prüfen Sie, ob alle Schutzvorrichtungen und Sicherheitsvorrichtungen montiert sind und richtig funktionieren.
- Wenn Sie die Schnitthöhe einstellen, können Sie mit dem Messer in Kontakt kommen und schwere Verletzungen erleiden.
  - Stellen Sie den Motor ab und warten Sie, bis alle beweglichen Teile zum Stillstand gekommen sind.
  - Ziehen Sie den Zündkerzenstecker ab, bevor Sie die Schnitthöhe einstellen.

## Kraftstoffsicherheit

### **⚠ GEFAHR**

**Kraftstoff ist extrem leicht entflammbar und hochexplosiv. Feuer und Explosionen durch Kraftstoff können Verbrennungen und Sachschäden verursachen.**

- **Stellen Sie den Kanister bzw. die Maschine vor dem Auftanken auf den Boden und nicht auf ein Fahrzeug oder auf ein Objekt, um eine elektrische Ladung durch das Entzünden des Kraftstoffs zu vermeiden.**
- **Füllen Sie den Kraftstofftank im Freien auf, wenn der Motor kalt ist. Wischen Sie verschütteten Kraftstoff auf.**
- **Rauchen Sie nicht beim Umgang mit Kraftstoff, und gehen Sie nicht in der Nähe von offenem Feuer oder Funken mit Kraftstoff um.**
- **Bewahren Sie Kraftstoff in vorschriftsmäßigen, für Kinder unzugänglichen Kanistern auf.**

### **⚠ WARNUNG:**

**Kraftstoff ist bei Einnahme gesundheitsschädlich oder tödlich. Wenn eine Person langfristig Benzindünsten ausgesetzt ist, kann dies zu schweren Verletzungen und Krankheiten führen.**

- **Vermeiden Sie das langfristige Einatmen von Benzindünsten.**
- **Halten Sie Ihre Hände und das Gesicht vom Füllstutzen und der Öffnung des Kraftstofftanks fern.**
- **Halten Sie Kraftstoff von Augen und der Haut fern.**

## Betriebssicherheit

### Allgemeine Sicherheit

- Tragen Sie geeignete Kleidung, u. a. einen Schutzbrille, rutschfeste Arbeitsschuhe und einen Gehörschutz. Binden Sie lange Haare hinten zusammen und tragen Sie keinen Schmuck.
- Bedienen Sie die Maschine nicht, wenn Sie müde oder krank sind oder unter Alkohol- oder Drogeneinfluss stehen.
- Das Messer ist scharf; ein Kontakt damit kann zu schweren Verletzungen führen. Stellen Sie den Motor ab und warten Sie, bis alle beweglichen Teile zum Stillstand gekommen sind, bevor Sie die Bedienungsposition verlassen.
- Wenn Sie die elektronische Sicherheit loslassen, sollten der Motor und das Messer innerhalb von 3 Sekunden abgestellt werden. Wenn dies nicht der Fall ist, setzen Sie die Maschine nicht mehr ein und wenden sich sofort an einen offiziellen Vertragshändler.
- Setzen Sie die Maschine nur in guten Sichtverhältnissen und geeigneten Wetterbedingungen ein. Verwenden Sie die Maschine nicht bei möglichen Gewittern.
- Nasses Gras und/oder nasse Blätter können zu schweren Verletzungen führen, sollten Sie darauf ausrutschen und mit dem Messer in Berührung kommen. Vermeiden Sie falls möglich Mäharbeiten bei nassen Umgebungsbedingungen.
- Gehen Sie beim Anfahren von blinden Ecken, Sträuchern, Bäumen und anderen Gegenständen, die Ihre Sicht behindern können, vorsichtig vor.
- Achten Sie auf Löcher, Rillen, Bodenwellen, Steine oder andere verborgene Objekte. Unebenes Terrain kann zu Rutsch- und Fallunfällen führen.
- Stellen Sie die Maschine ab und prüfen Sie die Messer, wenn sie ein Objekt berührt haben oder ungewöhnliche Vibrationen auftreten. Führen Sie

die erforderlichen Reparaturarbeiten aus, bevor Sie die Maschine erneut einsetzen.

- Stellen Sie vor dem Verlassen der Bedienungsposition den Motor ab und warten Sie, bis alle beweglichen Teile zum Stillstand gekommen sind.
- Wenn der Motor gelaufen ist, ist der Auspuff heiß und Sie könnten sich verbrennen. Berühren Sie nie den heißen Auspuff.
- Verwenden Sie nur von The Toro® Company zugelassenes Zubehör und zugelassene Anbaugeräte.

## Sicherheit an Hanglagen

### **▲ WARNUNG:**

**Wenn Sie den Motor an Hanglagen mit mehr als 45 % Gefälle einsetzen, kann der Motor aufgrund von unzureichender Schmierung schwer beschädigt werden. Zu den möglichen Schäden gehören u. a. festgefressene Ventile, Kolben mit Rillen oder verbrandte Kurbellager.**

- **Vor dem Einsatz an einer Hanglage sollte eine Ortsbesichtigung ausgeführt werden, um das tatsächliche Gefälle zu ermitteln, an dem das Gerät eingesetzt wird.**
- **Lassen Sie den Honda Viertaktmotor in diesem Produkt nicht an Hanglagen mit mehr als 45 % Gefälle laufen.**
- Vermeiden Sie ein Mähen von nassem Gras. Ein schlechter Halt kann zu Rutsch- und Fallunfällen führen.
- Gehen Sie bei Mäharbeiten in der Nähe von steilen Gefällen, Gräben oder Böschungen besonders vorsichtig vor.
- Fassen Sie beim Verwenden der Maschine den Führungsholm immer mit beiden Händen an.
- Wenn Sie vom höchsten Punkt des Hangs aus mähen und eine größere Reichweite benötigen, verwenden Sie einen zugelassenen verlängerten Führungsholm.

## Sicherheit nach der Verwendung

### Allgemeine Sicherheit

- Entfernen Sie Gras und Schmutz von der Maschine, um einem Brand vorzubeugen. Wischen Sie Öl- und Kraftstoffverschüttungen auf.

- Lassen Sie den Motor abkühlen, bevor Sie die Maschine in einem geschlossenen Raum abstellen.
- Lagern Sie die Maschine oder den Benzinkanister nie an Orten mit offener Flamme, Funken oder Zündflamme, z. B. Warmwasserbereiter, oder auf anderen Geräten.

## Sicherheit beim Befördern

- Gehen Sie beim Laden und Abladen der Maschine auf einen/von einem Transportmittel vorsichtig vor.
- Befestigen Sie die Maschine.
- Die Maschine sollte nicht am Motor angehoben werden, da scharfe Kanten Verletzungen verursachen können.

## Wartungssicherheit

- Ziehen Sie den Zündkerzenstecker ab, bevor Sie Wartungsarbeiten ausführen.
- Tragen Sie beim Durchführen von Wartungsarbeiten Handschuhe und eine Schutzbrille.
- Das Messer ist scharf; ein Kontakt damit kann zu schweren Verletzungen führen. Tragen Sie Handschuhe, wenn Sie das Messer warten.
- Modifizieren Sie auf keinen Fall die Sicherheitsvorkehrungen. Prüfen Sie ihre einwandfreie Funktion in regelmäßigen Abständen.
- Ein Kippen der Maschine kann zu einem Verschütten von Kraftstoff führen. Kraftstoff ist entflammbar, explosiv und kann Verletzungen verursachen. Lassen Sie den Motor laufen, bis kein Kraftstoff mehr im Tank ist, oder pumpen Sie den Kraftstoff ab. Sie sollten auf keinen Fall versuchen, Kraftstoff abzusaugen.

# Sicherheits- und Bedienungsschilder

**Wichtig:** Die Sicherheits- und Bedienungsaufkleber sind gut sichtbar; sie befinden sich in der Nähe der möglichen Gefahrenbereiche. Tauschen Sie beschädigte oder verloren gegangene Aufkleber aus.

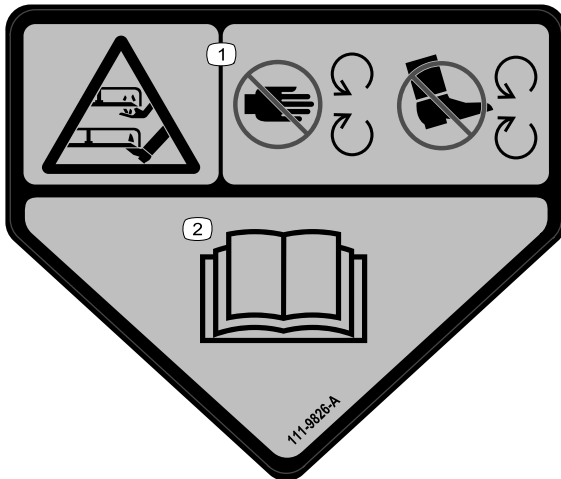

decal111-9826

**111-9826**

1. Schnitt-/Amputationsgefahr an Händen und Füßen am Mähwerk: Berühren Sie keine beweglichen Teile mit den Händen oder Füßen.
2. Lesen Sie die *Bedienungsanleitung*.

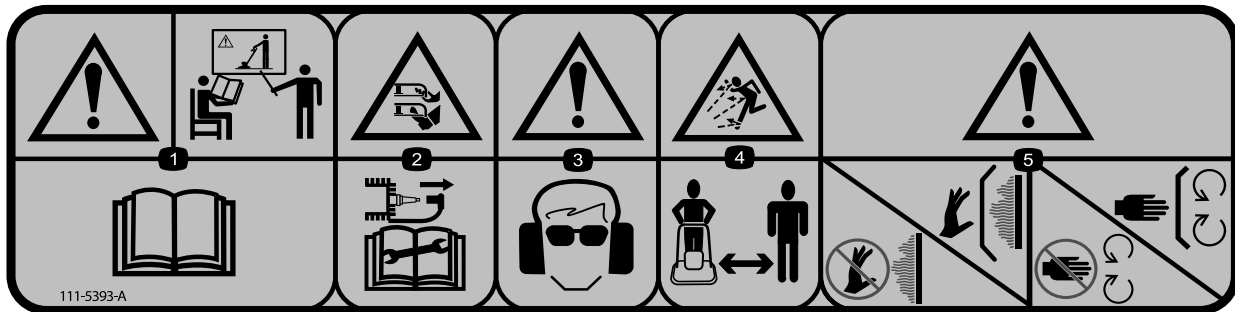

decal111-5393

**111-5393**

1. Warnung: Lassen Sie sich für das Produkt schulen; lesen Sie die *Bedienungsanleitung*.
2. Schnitt- bzw. Amputationsgefahr für Hände oder Füße am Messer: Ziehen Sie das Kabel von der Zündkerze, bevor Sie Arbeiten an der Maschine durchführen; bauen Sie nie Schneidteile aus Metall ein.
3. Warnung: Tragen Sie einen Augen- und Gehörschutz.
4. Gefahr durch herausgeschleuderte Objekte: Unbeteiligte müssen einen Abstand zur Maschine halten.
5. Warnung: Berühren Sie keine heißen Oberflächen; nehmen Sie keine Schutzvorrichtungen ab; berühren Sie keine beweglichen Teile; nehmen Sie keine Schutzvorrichtungen ab.



g017410

**H295159**

g017410

1. Motorstopp (Abstellen)

---

# Einrichtung

# 1

## Zusammenbauen des Holms

Keine Teile werden benötigt

### Verfahren

1. Schieben Sie zwei Büchsen in den Rahmen.



Bild 3

- |                 |             |
|-----------------|-------------|
| 1. Unterer Holm | 4. Rahmen   |
| 2. Büchsen      | 5. Schraube |
| 3. Mutter       | 6. Scheiben |

2. Setzen Sie den unteren Holm zwischen die Büchsen und befestigen Sie ihn mit einer Holmschraube, zwei Scheiben und einer Mutter.

**Hinweis:** Setzen Sie den unteren Holm mit dem Anschlag an der rechten Seite zwischen die Büchsen.

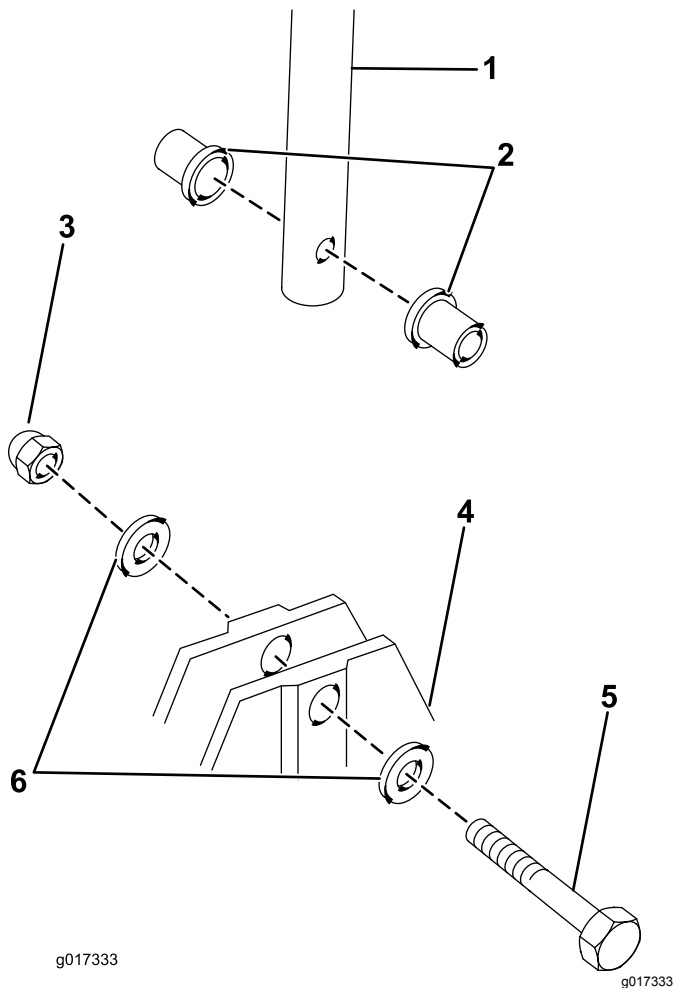
3. Wiederholen Sie die Schritte auf der anderen Seite.
4. Fluchten Sie die Löcher am oberen Holm mit dem unteren Holm aus.



Bild 4

- |                |                 |
|----------------|-----------------|
| 1. Oberer Holm | 4. U-Bügel      |
| 2. Handrad     | 5. Unterer Holm |
| 3. Scheibe     |                 |

5. Stecken Sie den U-Bügel durch den oberen und unteren Holm und befestigen ihn mit einer Scheibe und einem Handrad.
6. Befestigen Sie die Gasbedienung an der Außenseite des Führungsholms und befestigen sie mit einer Mutter und einer Flachkopfschraube.

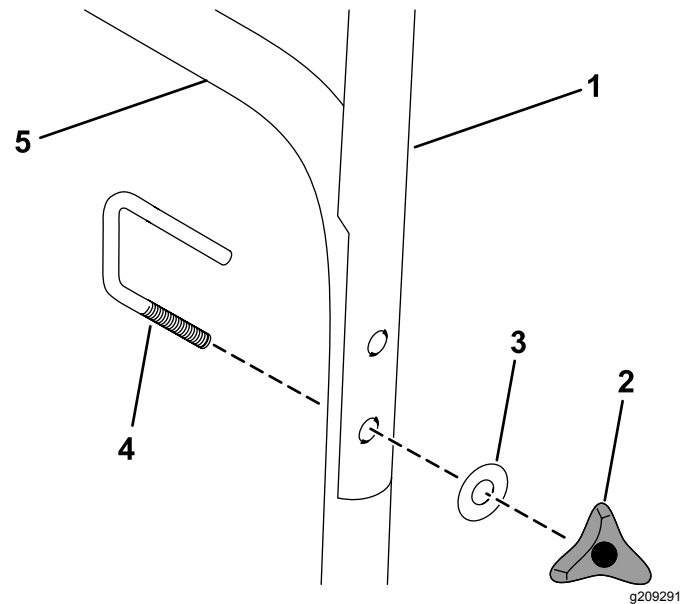

Bild 5

g209280

1. Mutter                      2. Flachkopfschraube

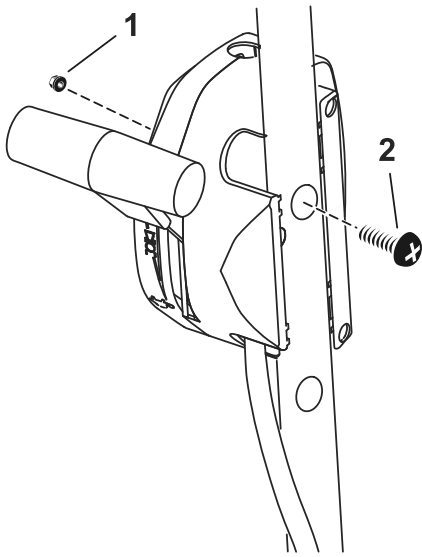

Bild 6

G027870  
g027870

1. Fußanschlag                      4. Schraube  
2. Mutter                              5. Unterer Holm  
3. Scheibe

# 2

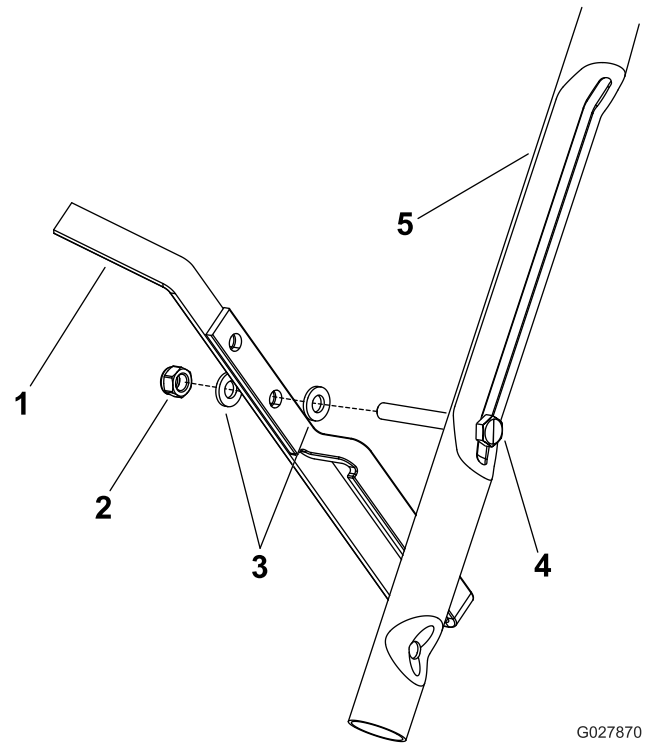
## Montieren des Fußanschlags

Keine Teile werden benötigt

### Verfahren

Befestigen Sie den Fußanschlag mit einer Mutter und zwei Scheiben an der rechten Seite des unteren Holms (Bild 6).

**Hinweis:** Befestigen Sie den Fußanschlag im unteren Loch im Fußanschlag, wie in Bild 6 abgebildet.



# 3

## Auffüllen des Motors mit Öl

Keine Teile werden benötigt

### Verfahren

**Wichtig:** Die Maschine hat bei der Auslieferung kein Öl im Motor. Füllen Sie den Motor mit Öl, bevor Sie ihn anlassen.

Max. Füllstand: 0,59 Liter des Typs: Mehrbereichsöl 10W-30 mit der Klassifizierung SF, SG, SH, SJ, SL oder höher durch das American Petroleum Institute (API).

1. Stellen Sie die Maschine auf einer ebenen Fläche ab.
2. Ziehen Sie den Peilstab (Bild 7) heraus.



Bild 7

1. Der Ölstand liegt am Maximum.
2. Der Ölstand ist zu hoch – lassen Sie Öl vom Getriebe ab.
3. Der Ölstand ist zu niedrig; füllen Sie Öl in das Getriebe.

3. Gießen Sie **langsam** etwas Öl in das Füllloch, warten Sie drei Minuten und prüfen Sie den Ölstand am Peilstab; wischen Sie den Peilstab ab und setzen Sie den Ölfülldeckel in das Loch, **schrauben Sie ihn nicht ein** (Bild 8).

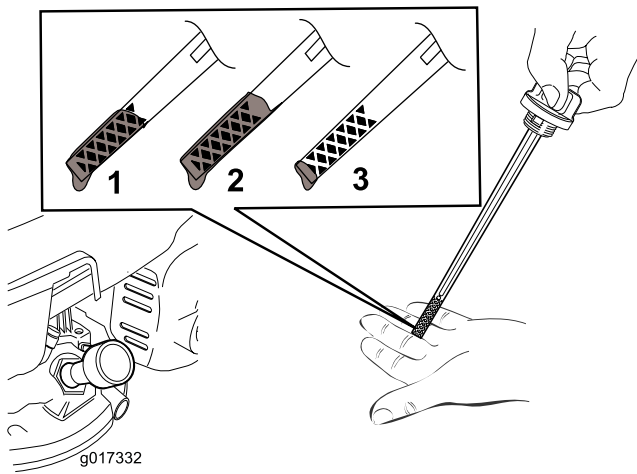

Bild 8

**Hinweis:** Füllen Sie das Motorkurbelgehäuse mit Öl, bis der Peilstab angibt, dass der Ölstand im Motor richtig ist, wie in Bild 7 abgebildet. Wenn Sie zu viel Öl in den Motor füllen, lassen Sie etwas Öl ab, wie in Wechseln des Motoröls (Seite 17) angegeben.

4. Setzen Sie den Ölpeilstab ein und ziehen Sie ihn mit der Hand fest.

**Wichtig:** Wechseln Sie das Motoröl nach den ersten fünf Betriebsstunden und danach jährlich. Siehe Wechseln des Motoröls (Seite 17).

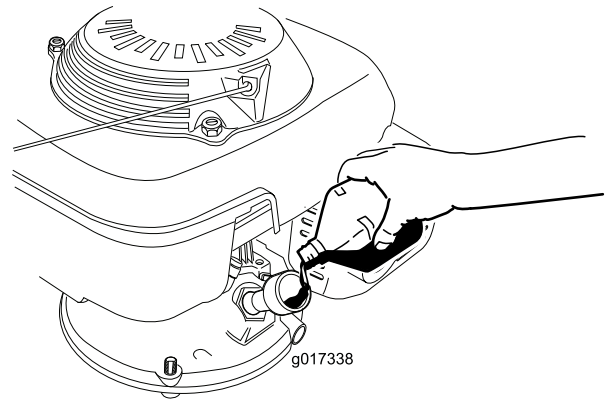
# Produktübersicht

# Technische Daten

Modell	Schnittbreite	Produktbreite
02604	510 mm	635 mm
02606	535 mm	635 mm

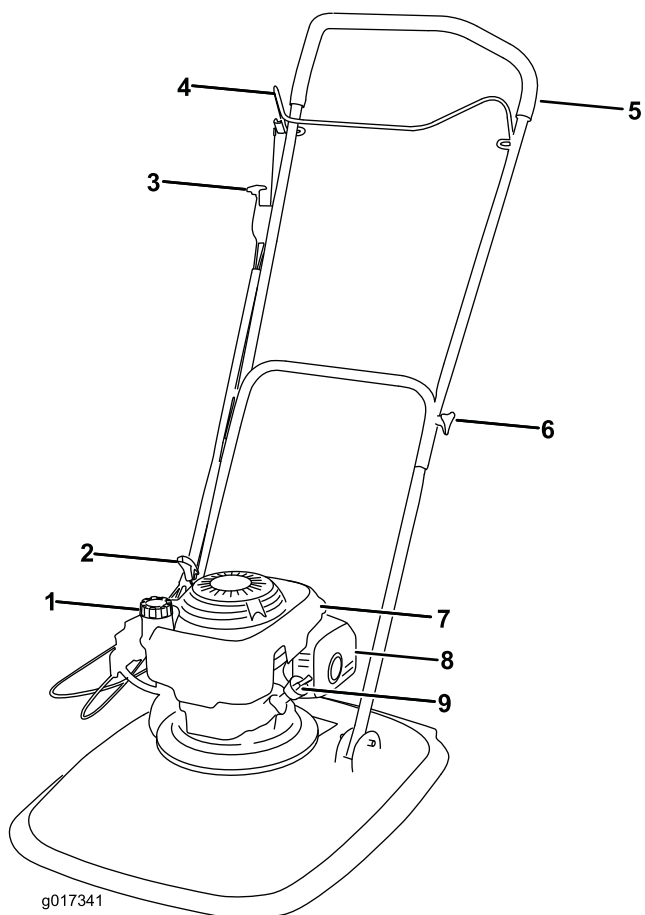

g017341

g017341

**Bild 9**

- |                             |   |
|-----------------------------|---|
| 1. Tankdeckel               | 6. Handrad zum Befestigen des Führungsholms |
| 2. Motorstart               | 7. Motorabdeckung                           |
| 3. Gasbedienungshebel       | 8. Auspuffschutzblech                       |
| 4. Elektronische Sicherheit | 9. Peilstab                                 |
| 5. Führungsholm             |   |

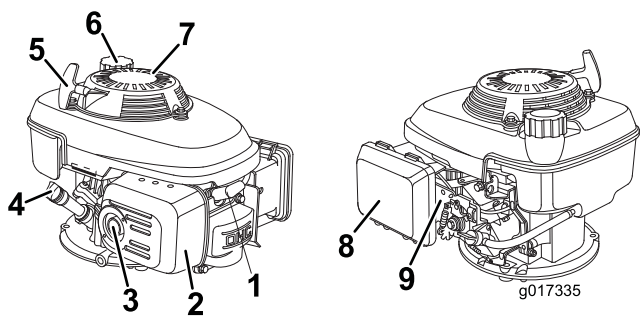

g017335

g017335

**Bild 10**

- |                       |                            |
|-----------------------|----------------------------|
| 1. Zündkerze          | 6. Tankdeckel              |
| 2. Auspuffschutzblech | 7. Fingerschutzvorrichtung |
| 3. Auspuff            | 8. Luftfilter              |
| 4. Peilstab           | 9. Vergaser                |
| 5. Startergriff       |                            |

# Betrieb

## Betanken

- Die besten Ergebnisse erhalten Sie, wenn Sie sauberes, frisches, bleifreies Benzin mit einer Mindestoktanzahl von 87 (R+M)/2 verwenden.
- Mit Sauerstoff angereicherter Kraftstoff mit 10 % Ethanol oder 15 % MTBE (Volumenanteil) ist auch geeignet.
- Verwenden Sie **keine** Benzin-Ethanolmischungen (z. B. E15 oder E85) mit mehr als 10 % Ethanol (Volumenanteil). Sonst können Leistungsprobleme und/oder Motorschäden auftreten, die ggf. nicht von der Garantie abgedeckt sind.
- Verwenden Sie **kein** Benzin mit Methanol.
- Lagern Sie **keinen** Kraftstoff im Kraftstofftank oder in Kraftstoffbehältern über den Winter, wenn Sie keinen Kraftstoffstabilisator verwenden.
- Vermischen Sie **nie** Benzin mit Öl.

Füllen Sie den Kraftstofftank mit frischem, bleifreiem Normalbenzin von einer angesehenen Tankstelle ([Bild 11](#)).

**Wichtig:** Fügen Sie zur Vermeidung von Anlassproblemen beim Kraftstoff in jeder Saison Kraftstoffstabilisator zu. Mischen Sie den Stabilisator mit Benzin, das nicht älter als 30 Tage ist.

Weitere Informationen finden Sie in der Bedienungsanleitung für den Motor.



Bild 11

g017340

## Prüfen des Motorölstands

**Wartungsintervall:** Bei jeder Verwendung oder täglich

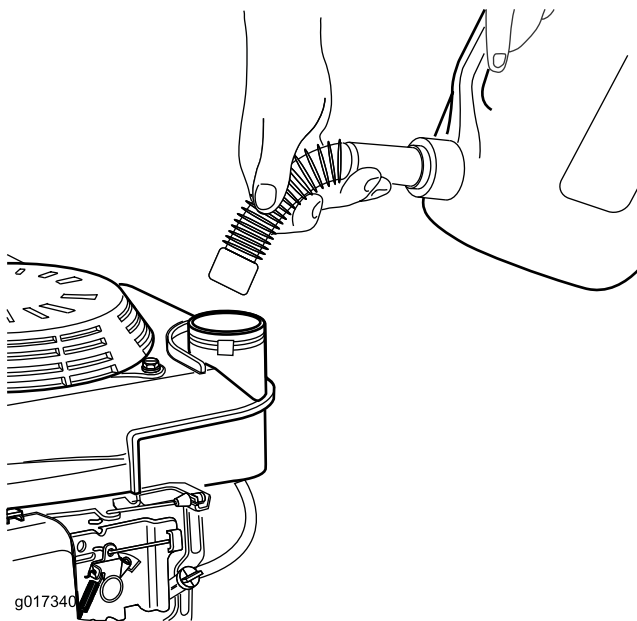
1. Stellen Sie die Maschine auf einer ebenen Fläche ab.
2. Nehmen Sie den Peilstab heraus und wischen Sie ihn mit einem sauberen Lappen ab.
3. Setzen Sie den Peilstab in das Ölfüllloch ein (**nicht einschrauben**).
4. Nehmen Sie den Peilstab heraus und prüfen ihn.
5. Siehe [Bild 12](#), wie Sie den richtigen Ölstand am Peilstab ablesen.



Bild 12

g017332

1. Der Ölstand liegt am Maximum.
2. Der Ölstand ist zu hoch – lassen Sie Öl vom Getriebe ab.
3. Der Ölstand ist zu niedrig; füllen Sie Öl in das Getriebe.

6. Wenn der Ölstand niedrig ist, gießen Sie **langsam** etwas Öl in das Füllloch, warten Sie drei Minuten und prüfen Sie den Ölstand am Peilstab; wischen Sie den Peilstab ab und setzen Sie den Ölfülldeckel in das Loch, **schrauben Sie ihn nicht ein**.

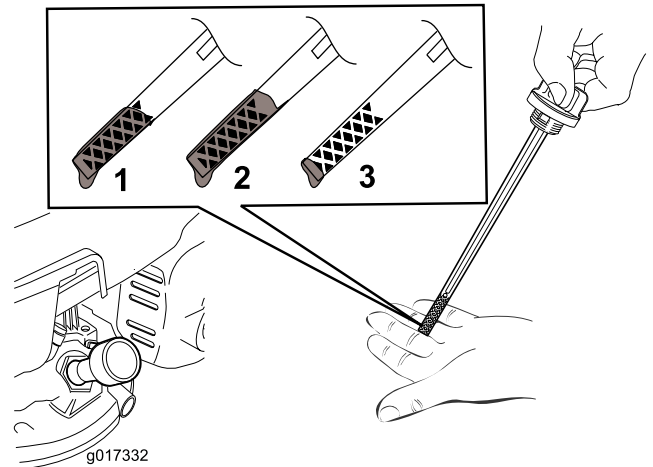
**Hinweis:** Max. Füllstand: 0,59 Liter; Mehrbereichsöl 10W-30 mit der Klassifizierung SF, SG, SH, SJ, SL oder höher durch das American Petroleum Institute (API).

**Hinweis:** Füllen Sie das Motorkurbelgehäuse mit Öl, bis der Peilstab angibt, dass der Ölstand im Motor richtig ist, wie in [Bild 12](#) abgebildet. Wenn Sie zu viel Öl in den Motor füllen, lassen Sie etwas Öl ab, wie in [Wechseln des Motoröls \(Seite 17\)](#) angegeben.

7. Setzen Sie den Ölpeilstab ein und ziehen Sie ihn mit der Hand fest.

**Wichtig:** Wechseln Sie das Motoröl nach den ersten fünf Betriebsstunden und danach jährlich. Siehe [Wechseln des Motoröls \(Seite 17\)](#).

## Einstellen der Schnitthöhe

### ⚠️ WARNUNG:

Wenn Sie die Schnitthöhe einstellen, können Sie mit dem Messer in Kontakt kommen und schwere Verletzungen erleiden.

- Stellen Sie den Motor ab und warten Sie, bis alle beweglichen Teile zum Stillstand gekommen sind.
- Tragen Sie Handschuhe, wenn Sie das Mähwerk handhaben.

### ⚠️ ACHTUNG

Wenn der Motor gelaufen ist, ist der Auspuff sehr heiß und Sie könnten sich verbrennen. Berühren Sie nie den heißen Auspuff.

Stellen Sie die Schnitthöhe ein.

1. Drehen Sie den Kraftstoffhahn in die AUS-Stellung.
2. Schließen Sie den Zündkerzenstecker ab.
3. Kippen Sie die Maschine so seitlich, dass der Peilstab nach unten zeigt.
4. Tragen Sie **Schutzhandschuhe** und entfernen Sie die Messerschraube und das Mähwerk.
5. Ändern Sie die Position der Distanzstücke auf die gewünschte Höhe und setzen Sie das Mähwerk wieder ein, siehe [Bild 13](#).



Bild 13

- |                  |                        |
|------------------|------------------------|
| 1. Schnittleiste | 4. Messerschraube      |
| 2. Distanzstücke | 5. Großes Distanzstück |
| 3. Messerhalter  |                        |

6. Ziehen Sie die Messerschraube mit einem Drehmomentschlüssel auf 25 N·m an.

## Anlassen des Motors

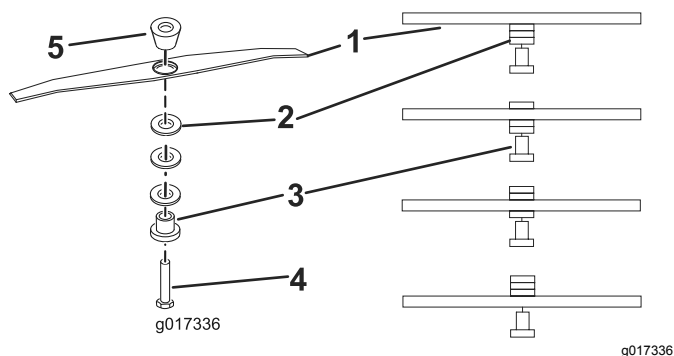
1. Stellen Sie den Gashebel auf Choke; stellen Sie sicher, dass der Kraftstoffschalter in der EIN-Stellung ist.



Bild 14

2. Drücken Sie die elektronische Sicherheit gegen den Holm.

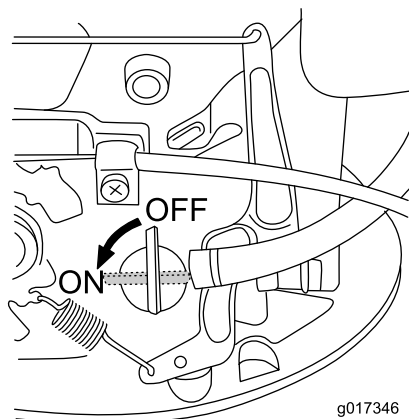

Bild 15

- |         |                             |
|---------|-----------------------------|
| 1. Holm | 2. Elektronische Sicherheit |
|---------|-----------------------------|

3. Stellen Sie den Fuß auf das Mähwerk und kippen Sie die Maschine in ihre Richtung ([Bild 16](#)).

**Hinweis:** Das große Distanzstück muss immer direkt unter dem Antriebsrad sein.

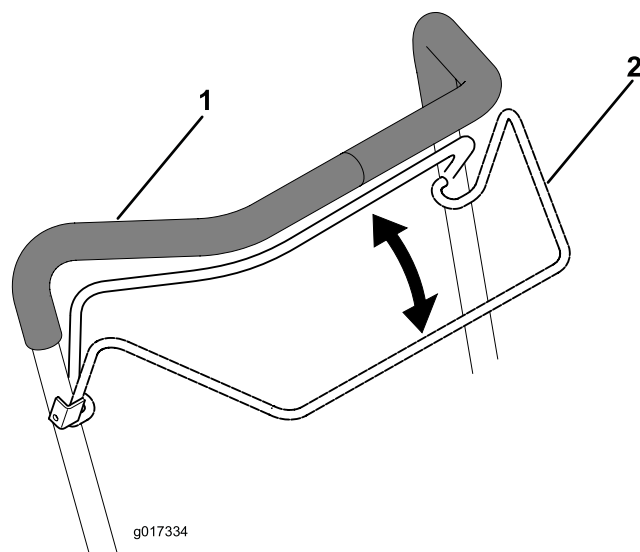
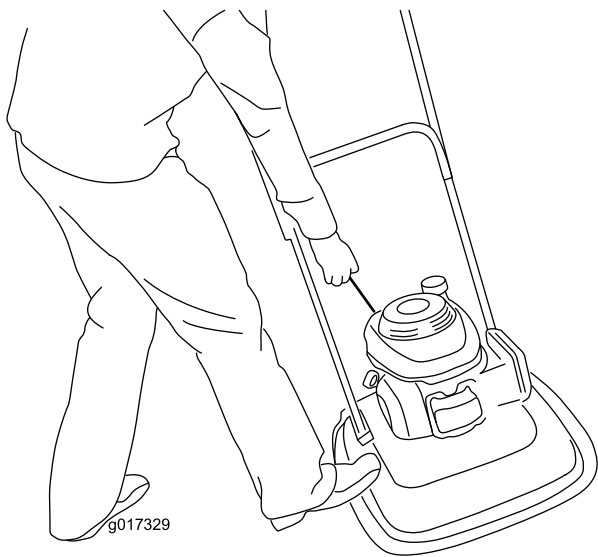

**Bild 16**

g017329

4. Ziehen Sie am Rücklaufstartergriff.

**Hinweis:** Wenn die Maschine nach mehreren Versuchen nicht anspringt, wenden Sie sich an den offiziellen Vertragshändler.

## Einstellen des Chokes

Stellen Sie den Choke mit der Gasbedienungshebel ein ([Bild 17](#)).

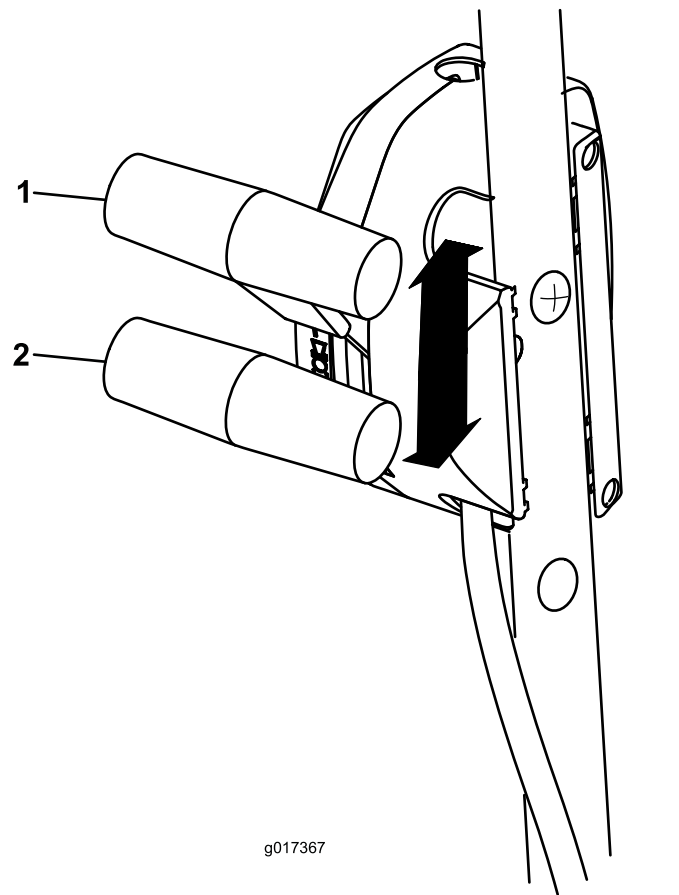

g017367

**Bild 17**

g017367

1. Choke – aktiv

2. Choke – inaktiv

## Abstellen des Motors

**Wartungsintervall:** Bei jeder Verwendung oder täglich

Lassen Sie zum Abstellen des Motors die elektronische Sicherheit los ([Bild 18](#)).

**Wichtig:** Wenn Sie die elektronische Sicherheit loslassen, sollten der Motor und das Messer innerhalb von 3 Sekunden abgestellt werden. Wenn sie nicht ordnungsgemäß ausgeschaltet werden kann, setzen Sie die Maschine nicht mehr ein und wenden Sie sich sofort an einen offiziellen Vertragshändler.



Bild 18

höchsten Einstellung (34 mm), wenn das Gras sehr fein wächst, oder im Spätherbst, wenn das Graswachstum verlangsamt. Siehe [Einstellen der Schnitthöhe \(Seite 12\)](#).

- Mähen Sie kein Gras, das länger als 15 cm ist. Wenn das Gras zu lang ist, kann die Maschine verstopfen und der Motor kann abstellen.
- Nasses Gras und Laub neigen zum Verklumpen im Garten und können ein Verstopfen der Maschine und ein Abstellen des Motors verursachen. Mähen Sie (falls möglich) nur in trockenen Bedingungen.

### **⚠ WARNUNG:**

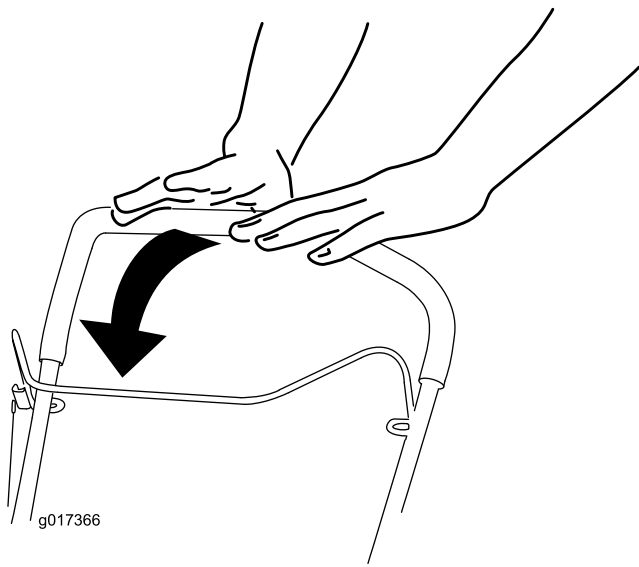
**Nasses Gras oder Laub können zu schweren Verletzungen führen, wenn Sie darauf ausrutschen und den Schneidfaden berühren. Mähen Sie (falls möglich) nur in trockenen Bedingungen.**

## Befördern

- Lassen Sie beim Beladen oder Entladen der Maschine in oder aus einem Anhänger oder Lastwagen Vorsicht walten.
- Befestigen Sie die Maschine sicher mit Riemen, Ketten, Kabeln oder Seilen. Die vorne und hinten befestigten Riemen sollten nach unten und von der Maschine weg gerichtet sein.

## Betriebshinweise

### Allgemeine Mähtipps

- Prüfen Sie den Arbeitsbereich gründlich und entfernen Sie alle Objekte, die von der Maschine aufgeschleudert werden könnten.
- Vermeiden Sie, dass das Messer auf Fremdkörper aufprallt. Mähen Sie nie absichtlich über irgendwelchen Gegenständen.
- Stellen Sie den Motor sofort ab, wenn der Mäher auf einen Gegenstand aufprallt oder anfängt zu vibrieren, ziehen den Kerzenstecker von der Zündkerze und untersuchen Sie den Mäher auf eventuelle Beschädigungen.
- Montieren Sie für die optimale Leistung vor dem Saisonbeginn ein neues Messer.
- Tauschen Sie die Messer bei Bedarf durch ein Toro Originalersatzmesser aus.

### Mähen

- Mähen Sie immer nur ein Drittel des Grashalms in einem Durchgang. Mähen Sie nur unter der

- In sehr trockenen Bedingungen besteht eine Brandgefahr. Halten Sie alle lokalen Brandgefahrwarnungen ein und entfernen Sie trockenes Gras und Laub von der Maschine.
- Probieren Sie bei einem unbefriedigenden Schnittbild des Rasens eine der folgenden Abhilfen aus:
  - Wechseln Sie das Messer aus oder lassen Sie es schärfen.
  - Gehen Sie beim Mähen langsamer.
  - Heben Sie die Schnitthöhe der Maschine an.
  - Mähen Sie häufiger.
  - Lassen Sie die Bahnen überlappen, anstelle bei jedem Gang eine neue Bahn zu mähen.

## Schnetzeln von Laub

- Stellen Sie nach dem Mähen sicher, dass die Hälfte des Rasens durch die Schnittgutdecke sichtbar ist. Dabei müssen Sie unter Umständen mehrmals über das Laub mähen.
- Mähen Sie kein Gras, das länger als 15 cm ist. Wenn die Laubdecke zu dick ist, kann die Maschine verstopfen und der Motor kann abstellen.
- Mähen Sie langsamer, wenn die Maschine das Laub nicht fein genug häckselt.

# Wartung

**Hinweis:** Bestimmen Sie die linke und rechte Seite der Maschine anhand der üblichen Einsatzposition.

## Empfohlener Wartungsplan

Wartungsintervall	Wartungsmaßnahmen
Nach fünf Betriebsstunden	<ul style="list-style-type: none"><li>• Wechseln Sie das Motoröl.</li></ul>
Bei jeder Verwendung oder täglich	<ul style="list-style-type: none"><li>• Prüfen des Motorölstands.</li><li>• Stellen Sie sicher, dass der Motor innerhalb von 3 Sekunden nach dem Loslassen der elektronischen Sicherheit abstellt.</li><li>• Befreien Sie die ganze Maschine von Schnittgut und Schmutz.</li></ul>
Nach jeder Verwendung	<ul style="list-style-type: none"><li>• Befreien Sie die ganze Maschine von Schnittgut und Schmutz.</li></ul>
Alle 100 Betriebsstunden	<ul style="list-style-type: none"><li>• Prüfen Sie die Zündkerze und tauschen sie bei Bedarf aus.</li></ul>
Jährlich	<ul style="list-style-type: none"><li>• Wechseln Sie den Luftfilter aus (häufiger unter staubigen Bedingungen).</li><li>• Wechseln Sie das Motoröl.</li><li>• Wechseln Sie das Messer aus oder lassen Sie es schärfen (öfter, wenn die Kanten schnell stumpf werden).</li></ul>

## Vorbereiten für die Wartung

### ⚠ WARNUNG:

Ein Kippen der Maschine kann zu einem Verschütten von Kraftstoff führen. Kraftstoff ist entflammbar, explosiv und kann Verletzungen verursachen.

Lassen Sie den Motor laufen, bis kein Kraftstoff mehr im Tank ist, oder pumpen Sie den Kraftstoff ab. Sie sollten auf keinen Fall versuchen, Kraftstoff abzusaugen.

1. Stellen Sie den Motor ab und warten Sie, bis alle beweglichen Teile zum Stillstand gekommen sind.
2. Ziehen Sie das Zündkabel von der Zündkerze (Bild 19) ab, bevor Sie Wartungsarbeiten ausführen.

**Wichtig:** Kippen Sie die Maschine immer so auf die Seite, dass der Peilstab nach unten zeigt. Wenn die Maschine in eine andere Richtung gekippt wird, kann Öl in die angetriebenen Ventile fließen und Sie müssen mindestens 30 Minuten warten, bis es abgelaufen ist.

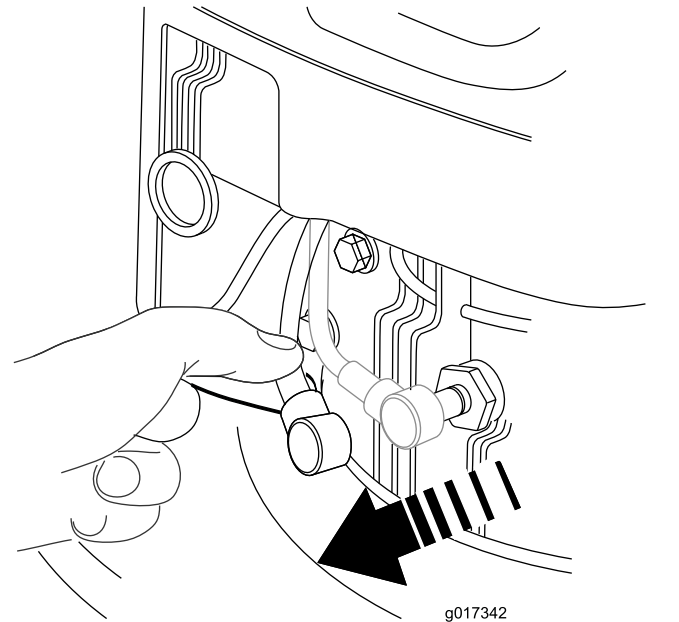

**Bild 19**

1. Zündkerzenstecker

3. Stecken Sie nach dem Abschluss der Wartungsarbeiten das Zündkabel wieder auf die Zündkerze.



# Auswechseln des Luftfilters

Wartungsintervall: Jährlich

1. Drücken Sie die Verriegelungsnasen oben an der Luftfilterabdeckung nach unten ([Bild 20](#)).

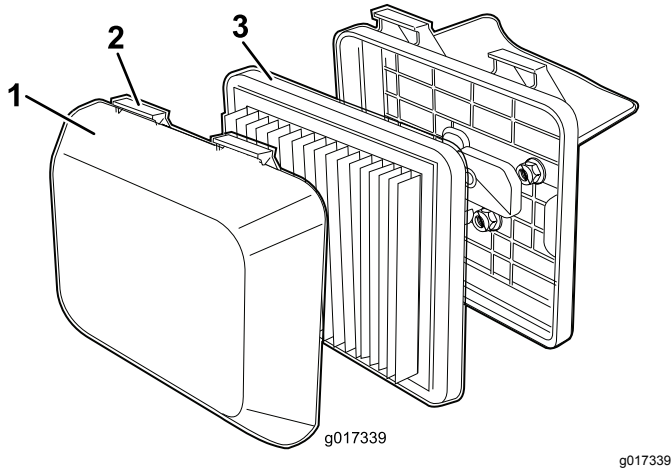

**Bild 20**

1. Abdeckung
2. Verriegelungsnasen
3. Filter

2. Öffnen Sie die Abdeckung.
3. Entfernen Sie den Filter ([Bild 20](#)).
4. Prüfen Sie den Filter und wechseln Sie ihn, wenn er beschädigt oder stark verschmutzt ist.
5. Prüfen Sie den Papierfilter.

- A. Wechseln Sie den Filter aus, wenn er beschädigt oder mit Öl oder Kraftstoff befeuchtet ist.
- B. Wenn der Filter schmutzig ist, klopfen Sie ihn mehrmals auf einer festen Oberfläche aus oder blasen Sie Druckluft (unter 2,07 bar) durch die Seite des Filters, die zum Motor zeigt.

**Hinweis:** Bürsten Sie Schmutz nie vom Filter ab. Ein Bürsten drückt den Schmutz noch tiefer in die Fasern.

6. Entfernen Sie den Schmutz vom Luftfiltergehäuse und von der Abdeckung mit einem feuchten Lappen.

**Wichtig:** Wischen Sie keinen Schmutz in den Luftschacht.

7. Setzen Sie den Filter in den Luftfilter ein.
8. Setzen Sie die Abdeckung auf.

# Wechseln des Motoröls

Wartungsintervall: Nach fünf Betriebsstunden

Jährlich

1. Lassen Sie den Motor ein paar Minuten laufen, bevor Sie das Öl wechseln, um es aufzuwärmen.

**Hinweis:** Warmes Öl fließt besser und enthält mehr Verunreinigungen.

2. Stellen Sie sicher, dass der Kraftstofftank nur wenig oder keinen Kraftstoff enthält, sodass kein Kraftstoff ausläuft, wenn Sie die Maschine seitlich kippen.
3. Schließen Sie den Zündkerzenstecker ab. Siehe [Vorbereiten für die Wartung \(Seite 16\)](#).
4. Ziehen Sie den Peilstab heraus.
5. Kippen Sie den Rasenmäher seitlich (Peilstab nach unten), um das Altöl über den Öleinfüllstutzen abzulassen.
6. Stellen Sie die Maschine wieder in die Betriebsstellung.
7. Gießen Sie **langsam** Öl in das Ölfüllloch, warten Sie drei Minuten und prüfen Sie den Ölstand am Peilstab; wischen Sie den Peilstab ab und setzen Sie den Ölfülldeckel in das Loch, **schrauben Sie ihn nicht ein**.

**Hinweis:** Max. Füllstand: 0,59 Liter des Typs: Mehrbereichsöl 10W-30 mit der Klassifizierung SF, SG, SH, SJ, SL oder höher durch das American Petroleum Institute (API).

**Hinweis:** Füllen Sie das Motorkurbelgehäuse mit Öl, bis der Peilstab angibt, dass der Ölstand im Motor richtig ist, wie in [Bild 21](#) abgebildet. Wenn Sie zu viel Öl in den Motor füllen, lassen Sie etwas Öl ab, siehe [5](#).

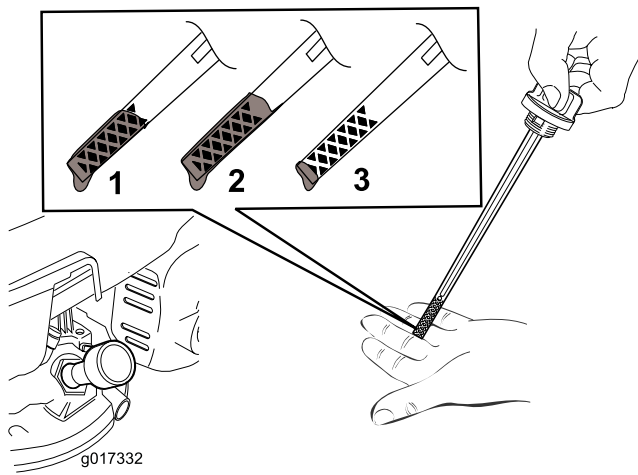

**Bild 21**

1. Der Ölstand liegt am Maximum.
  2. Der Ölstand ist zu hoch – lassen Sie Öl vom Getriebe ab.
  3. Der Ölstand ist zu niedrig; füllen Sie Öl in das Getriebe.
- 
8. Setzen Sie den Peilstab ein und ziehen ihn mit der Hand fest.
  9. Entsorgen Sie das Altöl bei einem zugelassenen Recyclingcenter.

## Warten der Zündkerze

**Wartungsintervall:** Alle 100 Betriebsstunden

Verwenden Sie eine **Champion RN9YC** oder gleichwertige Zündkerze.

1. Stellen Sie den Motor ab und warten Sie, bis alle beweglichen Teile zum Stillstand gekommen sind.
2. Schließen Sie den Zündkerzenstecker ab.
3. Reinigen Sie den Bereich um die Zündkerze herum.
4. Entfernen Sie die Zündkerze aus dem Zylinderkopf.

**Wichtig:** Tauschen Sie eine gerissene, verrußte oder verschmutzte Zündkerze aus. Reinigen Sie nie die Elektroden, da Abschabungen in den Zylinder eindringen und den Motor beschädigen könnten.

5. Stellen Sie den Elektrodenabstand auf 0,76 mm ein, siehe [Bild 22](#).

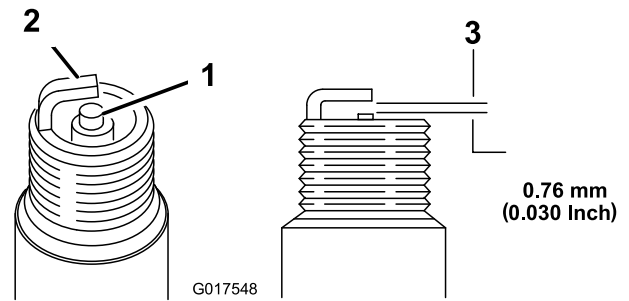

**Bild 22**

1. Isolierung an mittlerer Elektrode
  2. Seitliche Elektrode
  3. Elektrodenabstand (nicht maßstabgetreu)
- 
6. Schrauben Sie die Zündkerze mit einer Kerzendichtung ein.
  7. Ziehen Sie die Kerze mit 20 N·m an.
  8. Schließen Sie den Zündkerzenstecker wieder an die Zündkerze an.

## Auswechseln des Messers

**Wartungsintervall:** Jährlich

**Wichtig:** Sie benötigen für den richtigen Einbau des Messers einen Drehmomentschlüssel. Wenn Sie keinen Drehmomentschlüssel haben oder diese Arbeit nicht ausführen möchten, wenden Sie sich an einen offiziellen Vertragshändler.

Prüfen Sie das Messer, wenn der Kraftstofftank leer ist. Wechseln Sie das Messer sofort aus, wenn es beschädigt oder gerissen ist. Schärfen Sie die Messerkante, wenn sie stumpf ist oder Einkerbungen aufweist. Wechseln Sie ggf. das Messer aus.

### ⚠️ WARNUNG:

**Das Messer ist scharf; ein Kontakt damit kann zu schweren Verletzungen führen.**

- Klemmen Sie das Zündkabel von der Zündkerze ab.
  - Tragen Sie Handschuhe, wenn Sie das Messer warten.
1. Ziehen Sie den Kerzenstecker von der Zündkerze ab. Siehe „Vorbereiten für die Wartung“.
  2. Kippen Sie die Maschine immer so auf die Seite, dass der Peilstab nach unten zeigt.
  3. Stabilisieren Sie das Messer mit einem Holzblock.



Bild 23

g209201

Auspuffschutzvorrichtung, der oberen Haube und den umgebenden Mähwerkbereichen.

4. Entfernen Sie das Messer (drehen Sie die Messerschraube nach links) und bewahren Sie alle Befestigungen auf.
5. Montieren Sie einen neuen Freischneidfaden (drehen Sie die Messerschraube nach rechts) und alle Befestigungen.

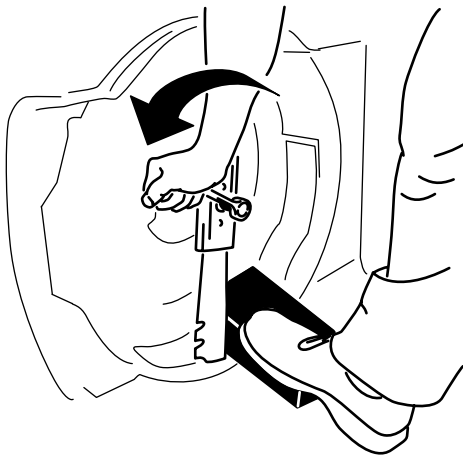
**Wichtig:** Das gebogene Ende des Messers sollte zum Mähwerkgehäuse zeigen.

6. Ziehen Sie die Messerschraube mit einem Drehmomentschlüssel auf 25 N·m an.

**Wichtig:** Eine auf 25 N·m angezogene Schraube ist sehr fest. Arretieren Sie das Messer mit einem Holzstück und verlagern Sie gleichzeitig das Gewicht auf den Schlüssel und ziehen Sie die Schraube fest. Diese Schraube kann fast nicht zu fest angezogen werden.

## Reinigen der Maschine

Wartungsintervall: Bei jeder Verwendung oder täglich

Nach jeder Verwendung

### ⚠️ WARNUNG:

Die Maschine kann Ablagerungen unter dem Maschinengehäuse lockern.

- Tragen Sie eine Schutzbrille.
  - Bleiben Sie in der Einsatzstellung (hinter dem Holm).
  - Halten Sie Unbeteiligte vom Bereich fern.
1. Kippen Sie die Maschine so seitlich, dass der Peilstab nach unten zeigt.
  2. Entfernen Sie Gras und Rückstände mit einer Bürste oder Druckluft von der

# Fehlersuche und -behebung

Problem	Mögliche Ursache	Behebungsmaßnahme
Der Motor sollte nicht anspringen.	<ol style="list-style-type: none"> <li>1. Der Zündkerzenstecker ist nicht auf der Zündkerze.</li> <li>2. Das Entlüftungsloch im Tankdeckel ist verstopft.</li> <li>3. Die Zündkerze weist Einkerbungen auf, ist verschmutzt oder hat den falschen Elektrodenabstand.</li> <li>4. Der Kraftstofftank ist leer, oder die Kraftstoffanlage enthält alten Kraftstoff.</li> </ol>	<ol style="list-style-type: none"> <li>1. Schließen Sie den Zündkerzenstecker wieder an die Zündkerze an.</li> <li>2. Reinigen Sie das Entlüftungsloch im Tankdeckel oder wechseln Sie ihn aus.</li> <li>3. Prüfen Sie die Zündkerze und stellen Sie bei Bedarf den Elektrodenabstand ein. Ersetzen Sie die Zündkerze, wenn diese Einkerbungen aufweist, verschmutzt oder gerissen ist.</li> <li>4. Entleeren Sie den Kraftstofftank und/oder füllen ihn mit frischem Kraftstoff auf. Wenn Sie das Problem nicht beseitigen können, wenden Sie sich bitte an Ihren Vertragshändler.</li> </ol>
Der Motor springt nur schwer an oder verliert an Leistung.	<ol style="list-style-type: none"> <li>1. Das Entlüftungsloch im Tankdeckel ist verstopft.</li> <li>2. Das Luftfilterelement ist verschmutzt und behindert die Luftströmung.</li> <li>3. Die Unterseite des Maschinengehäuses weist Schnittgutrückstände und Schmutz auf.</li> <li>4. Die Zündkerze weist Einkerbungen auf, ist verschmutzt oder hat den falschen Elektrodenabstand.</li> <li>5. Der Motorölstand ist zu niedrig bzw. zu hoch oder das Öl ist stark verschmutzt.</li> <li>6. Der Kraftstofftank enthält alten Kraftstoff.</li> </ol>	<ol style="list-style-type: none"> <li>1. Reinigen Sie das Entlüftungsloch im Tankdeckel oder wechseln Sie ihn aus.</li> <li>2. Reinigen Sie den Vorfilter und/oder tauschen den Papierfilter im Luftfiltergehäuse aus.</li> <li>3. Reinigen Sie die Unterseite des Maschinengehäuses.</li> <li>4. Prüfen Sie die Zündkerze und stellen Sie bei Bedarf den Elektrodenabstand ein. Ersetzen Sie die Zündkerze, wenn diese Einkerbungen aufweist, verschmutzt oder gerissen ist.</li> <li>5. Prüfen Sie das Motoröl. Wechseln Sie das Öl, wenn es verschmutzt ist, füllen Sie Öl auf oder lassen es ab, bis der Ölstand an die Füllmarke am Peilstab liegt.</li> <li>6. Entleeren Sie den Kraftstofftank und füllen ihn mit frischem Kraftstoff auf.</li> </ol>
Der Motor läuft nicht rund.	<ol style="list-style-type: none"> <li>1. Der Zündkerzenstecker ist nicht auf der Zündkerze.</li> <li>2. Die Zündkerze weist Einkerbungen auf, ist verschmutzt oder hat den falschen Elektrodenabstand.</li> <li>3. Der Luftfiltereinsatz ist verschmutzt und behindert die Luftströmung.</li> </ol>	<ol style="list-style-type: none"> <li>1. Schließen Sie den Zündkerzenstecker wieder an die Zündkerze an.</li> <li>2. Prüfen Sie die Zündkerze und stellen Sie bei Bedarf den Elektrodenabstand ein. Ersetzen Sie die Zündkerze, wenn diese Einkerbungen aufweist, verschmutzt oder gerissen ist.</li> <li>3. Reinigen Sie den Vorfilter und/oder tauschen den Papierfilter im Luftfiltergehäuse aus.</li> </ol>
Die Maschine oder der Motor vibriert stark.	<ol style="list-style-type: none"> <li>1. Die Unterseite des Maschinengehäuses weist Schnittgutrückstände und Schmutz auf.</li> <li>2. Die Motorbefestigungsschrauben sind locker.</li> <li>3. Die Befestigungsschraube des Messers ist lose.</li> <li>4. Das Messer ist verbogen oder unwuchtig.</li> </ol>	<ol style="list-style-type: none"> <li>1. Reinigen Sie die Unterseite des Maschinengehäuses.</li> <li>2. Ziehen Sie die Motorbefestigungsschrauben an.</li> <li>3. Ziehen Sie die Befestigungsschraube des Messers an.</li> <li>4. Wuchten Sie das Messer aus. Tauschen Sie verbogene Messer aus.</li> </ol>

Problem	Mögliche Ursache	Behebungsmaßnahme
Das Schnittmuster ist nicht gleichmäßig.	<ol style="list-style-type: none"> <li>1. Sie mähen wiederholt im gleichen Muster.</li> <li>2. Die Unterseite des Maschinengehäuses weist Schnittgutrückstände und Schmutz auf.</li> <li>3. Das Messer ist stumpf.</li> </ol>	<ol style="list-style-type: none"> <li>1. Variieren Sie Ihr Mähmuster.</li> <li>2. Reinigen Sie die Unterseite des Mähergehäuses.</li> <li>3. Schärfen Sie das Messer und wuchten es aus.</li> </ol>

**Hinweise:**

## **Europäischer Datenschutzhinweis**

### Die von Toro gespeicherten Informationen

Toro Warranty Company (Toro) respektiert Ihre Privatsphäre. Zum Bearbeiten Ihres Garantieanspruchs und zur Kontaktaufnahme bei einem Produktrückruf bittet Toro Sie, Toro direkt oder über den lokalen Vertragshändler bestimmte persönliche Informationen mitzuteilen.

Das Garantiesystem von Toro wird auf Servern in USA gehostet; dort gelten ggf. andere Vorschriften zum Datenschutz ggf. als in Ihrem Land.

Wenn Sie Toro persönliche Informationen mitteilen, stimmen Sie der Verarbeitung der persönlichen Informationen zu, wie in diesem Datenschutzhinweis beschrieben.

### Verwendung der Informationen durch Toro

Toro kann Ihre persönlichen Informationen zum Bearbeiten von Garantieansprüchen, zur Kontaktaufnahme bei einem Produktrückruf oder anderen Zwecken, die Toro Ihnen mitteilt, verwenden. Toro kann die Informationen im Rahmen dieser Aktivitäten an Toro Tochtergesellschaften, Händler oder Geschäftspartner weitergeben. Toro verkauft Ihre persönlichen Informationen an keine anderen Unternehmen. Toro hat das Recht, persönliche Informationen mitzuteilen, um geltende Vorschriften und Anfragen von entsprechenden Behörden zu erfüllen, um die Systeme richtig zu pflegen oder Toro oder andere Benutzer zu schützen.

### Speicherung persönlicher Informationen

Toro speichert persönliche Informationen so lange, wie es für den Zweck erforderlich ist, für den die Informationen gesammelt wurden, oder für andere legitime Zwecke (z. B. Einhaltung von Vorschriften) oder Gesetzesvorschriften.

### Toros Engagement zur Sicherung Ihrer persönlichen Informationen

Toro trifft angemessene Sicherheitsmaßnahmen, um Ihre persönlichen Informationen zu schützen. Toro unternimmt auch Schritte, um die Genauigkeit und den aktuellen Status der persönlichen Informationen zu erhalten.

### Zugriff auf persönliche Informationen und Berichtigung

Wenn Sie Ihre persönlichen Informationen prüfen oder berichtigen möchten, senden Sie bitte eine E-Mail an [legal@toro.com](mailto:legal@toro.com).

## **Australisches Verbrauchergesetz**

Kunden in Australien finden weitere Details zum australischen Verbrauchergesetz entweder in der Verpackung oder können sich an den örtlichen Toro Fachhändler wenden.



# Die Garantie von Toro

## Eine zweijährige, eingeschränkte Garantie

### Bedingungen und abgedeckte Produkte

The Toro Company und die Niederlassung, Toro Warranty Company, gewährleisten gemäß eines gegenseitigen Abkommens, dass das gewerbliche Produkt von Toro (Produkt) für zwei Jahre oder 1.500 Betriebsstunden\* (je nach dem, was zu erst eintritt) frei von Material- und Verarbeitungsschäden ist. Diese Garantie gilt für alle Produkte, ausgenommen sind Aerifizierer (diese Produkte haben eigene Garantiebedingungen). Bei einem Garantieanspruch wird das Produkt kostenlos repariert, einschließlich Diagnose, Lohnkosten, Ersatzteilen und Transport. Die Garantie beginnt an dem Termin, an dem das Produkt zum Originalkunden ausgeliefert wird.  
\* Mit Betriebsstundenzähler ausgestattete Produkte.

### Anweisungen für die Inanspruchnahme von Wartungsarbeiten unter Garantie

Sie müssen den offiziellen Distributor oder Vertragshändler für gewerbliche Produkte, von dem Sie das Produkt gekauft haben, umgehend informieren, dass Sie einen Garantieanspruch erheben. Sollten Sie Hilfe beim Ermitteln eines offiziellen Distributors oder Vertragshändlers für gewerbliche Produkte benötigen oder Fragen zu den Garantieansprüchen und -verpflichtungen haben, können Sie uns unter folgender Adresse kontaktieren:

Toro Commercial Products Service Department  
Toro Warranty Company  
8111 Lyndale Avenue South  
Bloomington, MN 55420-1196  
  
+1-952-888-8801 oder +1-800-952-2740  
E-Mail: commercial.warranty@toro.com

### Verantwortung des Eigentümers

Als Produkteigentümer sind Sie für die erforderlichen Wartungsarbeiten und Einstellungen verantwortlich, die in der *Bedienungsanleitung* angeführt sind. Ein Nichtausführen der erforderlichen Wartungs- und Einstellungsarbeiten kann zu einem Verlust des Garantieanspruchs führen.

### Nicht von der Garantie abgedeckte Punkte und Bedingungen

Nicht alle Produktfehler oder Fehlfunktionen, die im Garantiezeitraum auftreten, stellen Verarbeitungs- oder Materialfehler dar. Diese Garantie schließt Folgendes aus:

- Produktversagen aufgrund der Verwendung von Ersatzteilen, die keine Toro Originalteile sind, oder aufgrund der Installation oder Verwendung von Anbaugeräten, Modifikationen oder nicht genehmigtem Zubehör. Der Hersteller dieser Artikel gibt möglicherweise eine eigene Garantie.
- Produktfehler, die aufgrund nicht ausgeführter Wartungs- und/oder Einstellungsarbeiten entstehen. Die Nichtdurchführung der in der *Bedienungsanleitung* aufgeführten empfohlenen Wartungsarbeiten für das Toro Produkt kann zu einer Ablehnung der Ansprüche im Rahmen der Garantie führen.
- Produktfehler, die auf den missbräuchlichen, fahrlässigen oder waghalsigen Einsatz des Produkts zurückzuführen sind.
- Teile, die sich abnutzen, außer bei fehlerhaften Teilen. Beispiele von Teilen, die sich beim normalen Produkteinsatz abnutzen oder verbraucht werden, sind u. a. Bremsbeläge und Bremsbacken, Kupplungsbeläge, Messer, Spindeln, Rollen und Lager (abgedichtet oder schmierbar), Untermesser, Zündkerzen, Laufräder und Lager, Reifen, Filter, Riemen und bestimmte Sprühfahrzeugkomponenten, wie z. B. Membrane, Düsen und Sicherheitsventile.
- Durch äußere Einflüsse verursachte Fehler. Als äußere Einflüsse werden u. a. Wetter, Einlagerungsverfahren, Verunreinigung, Verwendung nicht zugelassener Kraftstoffe, Kühlmittel, Schmiermittel, Zusätze, Dünger, Wasser oder Chemikalien angesehen.
- Defekte oder Leistungsprobleme aufgrund von Kraftstoffen (z. B. Benzin, Diesel oder Biodiesel), die nicht den Branchennormen entsprechen.

### Länder außer USA oder Kanada

Kunden, die Produkte von Toro kaufen, die von den USA oder Kanada exportiert wurden, sollten sich an den Toro Distributor (Händler) wenden, um Garantiepolen für das entsprechende Land oder die Region zu erhalten. Sollten Sie aus irgendeinem Grund nicht mit dem Service des Händlers zufrieden sein oder Schwierigkeiten beim Erhalt der Garantieinformationen haben, wenden Sie sich an den Importeur der Produkte von Toro.

- Normales Geräuschniveau, normale Vibration und Abnutzung und normaler Verschleiß.
- Normale Verbrauchsgüter sind u. a. Schäden am Sitz aufgrund von Abnutzung oder Abrieb, abgenutzte, lackierte Oberflächen, verkratzte Aufkleber oder Fenster.

### Teile

Teile, die als vorgeschriebene Wartungsarbeiten ausgewechselt werden müssen, werden für den Zeitraum bis zur geplanten Auswechslung des Teils garantiert. Teile, die im Rahmen dieser Garantie ausgewechselt werden, sind für die Länge der Originalproduktgarantie abgedeckt und werden das Eigentum von Toro. Es bleibt Toro überlassen, ob ein Teil repariert oder ausgewechselt wird. Toro kann überholte Teile für Reparaturen unter Garantie verwenden.

### Garantie für Deep-Cycle und Lithium-Ionen-Batterien:

Deep-Cycle- und Lithium-Ionen-Batterien haben eine bestimmte Gesamtzahl an Kilowatt-Stunden, die sie bereitstellen können. Einsatz-, Auflade- und Wartungsverfahren können die Nutzungsdauer der Batterie verlängern oder verkürzen. Während der Nutzung der Batterien in diesem Produkt nimmt die nützliche Arbeit zwischen Aufladeintervallen langsam ab, bis die Batterien ganz aufgebraucht sind. Für das Auswechseln aufgebrauchter Batterien (aufgrund normaler Nutzung) ist der Produkteigentümer verantwortlich. Ein Auswechseln der Batterie (für die Kosten kommt der Eigentümer auf) kann im normalen Garantiezeitraum erforderlich sein. Hinweis: (Nur Lithium-Ionen-Batterie): Eine Lithium-Ionen-Batterie wird nur von einer anteiligen Teilgarantie abgedeckt, die im 3. bis 5. Jahr basierend auf der Verwendungsdauer und den genutzten Kilowattstunden basiert. Lesen Sie die *Bedienungsanleitung* für weitere Informationen.

### Für die Kosten von Wartungsarbeiten kommt der Eigentümer auf

Motoreinstellung, Schmierung, Reinigung und Polieren, Austausch von Filtern, Kühlmittel und die Durchführung der empfohlenen Wartungsarbeiten sind einige der normalen Arbeiten, die der Eigentümer auf eigene Kosten an den Toro Produkten durchführen muss.

### Allgemeine Bedingungen

Im Rahmen dieser Garantie haben Sie nur Anspruch auf eine Reparatur durch einen offiziellen Toro Distributor oder Händler.

**Weder The Toro Company noch Toro Warranty Company haftet für mittelbare, beiläufige oder Folgeschäden, die aus der Verwendung der Toro Products entstehen, die von dieser Garantie abgedeckt werden, einschließlich aller Kosten oder Aufwendungen für das Bereitstellen von Ersatzgeräten oder Service in angemessenen Zeiträumen des Ausfalls oder nicht Verwendung, bis zum Abschluss der unter dieser Garantie ausgeführten Reparaturarbeiten. Außer den Emissionsgewährleistungen, auf die im Anschluss verwiesen wird (falls zutreffend) besteht keine ausdrückliche Gewährleistung. Alle abgeleiteten Gewährleistungen zur Veräußerlichkeit und Eignung für einen bestimmten Zweck sind auf die Dauer der ausdrücklichen Gewährleistung beschränkt.**

Einige Staaten lassen Ausschlüsse von beiläufigen oder Folgeschäden nicht zu; oder schränken die Dauer der abgeleiteten Gewährleistung ein. Die obigen Ausschlüsse und Beschränkungen treffen daher ggf. nicht auf Sie zu. Diese Garantie gibt Ihnen bestimmte legale Rechte; Sie können weitere Rechte haben, die sich von Staat zu Staat unterscheiden.

### Hinweis zur Motorgarantie:

Das Emissionskontrollsystem des Produkts kann von einer separaten Garantie abgedeckt sein, die die Anforderungen der EPA (amerikanische Umweltschutzbehörde) und/oder CARB (California Air Resources Board) erfüllen. Die oben angeführten Beschränkungen hinsichtlich der Betriebsstunden gelten nicht für die Garantie auf das Emissionskontrollsystem. Weitere Angaben finden Sie in der Aussage zur Garantie hinsichtlich der Motoremissionskontrolle in der Bedienungsanleitung oder in den Unterlagen des Motorherstellers