



Count on it.

Form No. 3411-344 Rev C

Käyttöopas

Groundsmaster® 4000- tai 4010 -vaakatasoleikkuri

Mallinro: 30609—Sarjanro: 400000000 tai suurempi

Mallinro: 30636—Sarjanro: 400000000 tai suurempi



Tämä tuote on asianmukaisten eurooppalaisten direktiivien mukainen. Lisätietoja on erillisessä tuotekohtaisessa vaatimustenmukaisuusvakuutuksessa.

⚠ VAARA

KALIFORNIA

Lakiesityksen 65 mukainen varoitus

Tämä tuote sisältää kemikaaleja, jotka Kalifornian osavaltion tietojen mukaan aiheuttavat syöpää, synnynnäisiä epämuodostumia tai lisääntymiseen liittyvää haittaa.

Dieselmoottorin tuottamat pakokaasut ja jotkin niiden aineosat sisältävät kemikaaleja, jotka Kalifornian osavaltion tietojen mukaan aiheuttavat syöpää, synnynnäisiä epämuodostumia tai muuta lisääntymiseen liittyvää haittaa.

Kalifornian lain (California Public Resource Code) pykälät 4442 ja 4443 kieltävät tämän moottorin käytön metsä-, pensain- tai ruohopeitteillä mailla, jos moottoria ei ole varustettu pykälässä 4442 mainitulla hyvässä käyttökunnossa pidetyllä kipinänsammuttimella tai jos moottoria ei ole suojattu, varustettu ja huollettu palovaaran ehkäisemiseksi.

Johdanto

Tämä kone on ajettava vaakatasoleikkuri, joka on tarkoitettu ammattimaiseen kaupalliseen käyttöön. Se on tarkoitettu pääasiassa puistojen, urheilukenttien ja kaupallisten kiinteistöjen viheralueiden ruohonleikkuuseen. Sitä ei ole tarkoitettu pensaiden leikkuuseen tai ruohon tai muun kasvuston leikkuuseen teiden varsilla eikä maatalouskäyttöön.

Lue nämä tiedot huolellisesti, jotta oppisit käyttämään ja huoltamaan laitetta asianmukaisesti sekä välttämään tapaturmia ja tuotevaurioita. Olet itse vastuussa tuotteen asianmukaisesta ja turvallisesta käytöstä.

Voit ottaa yhteyden Toroon suoraan osoitteessa www.Toro.com, jos tarvitset tietoja tuotteista ja lisävarusteista, lähimmästä jälleenmyyjästä tai jos haluat rekisteröidä tuotteesi.

Aina kun tarvitset huoltoa, alkuperäisiä Toro-varaosia tai lisätietoja, ota yhteys valtuutettuun huoltoliikkeeseen tai Toron asiakaspalveluun. Ota tällöin tuotteen malli- ja sarjanumerot valmiiksi

esiin. [Kuva 1](#) näyttää laitteen malli ja sarjanumeron sijainnin. Kirjoita numerot annettuun tilaan.

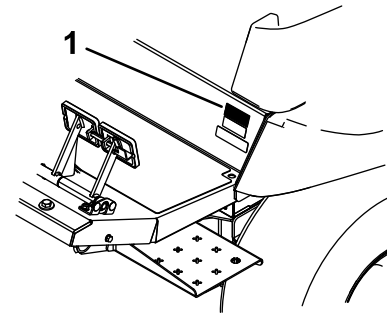

Kuva 1

g197124

1. Malli- ja sarjanumeron sijainti

Mallinro: _____

Sarjanro: _____

Tässä käyttöoppaassa esiintyvä varoitusmerkintä ([Kuva 2](#)) ilmaisee vaaratilannetta, josta saattaa olla seurauksena vakava tapaturma tai jopa kuolema, jos suositellut varotoimenpiteet laiminlyödään.



Kuva 2

g000502

1. Varoitusmerkintä

Tässä käyttöoppaassa käytetään kahta termiä tietojen korostamiseksi. **Tärkeää** kiinnittää huomiota mekaanisiin erikoistietoihin ja **Huomautus** korostaa erityishuomion ansaitsevia yleistietoja.

Sisältö

Turvaohjeet	4
Yleinen turvallisuus.....	4
Moottorin päästöhyväksyntä.....	4
Turva- ja ohjetarrat	5
Käyttöönotto	15
1 Koneen voitelu	15
2 Varoitustarran vaihto	15
Laitteen yleiskatsaus	16
Ohjauslaitteet	16
Ohjaamon ohjauslaitteet	18
Tekniset tiedot	23
Lisätarvikkeet/lisävarusteet	24
Ennen käyttöä	25
Turvallisuus ennen käyttöä	25
Moottoriöljyn määrän tarkistus	25
Jäähdytysjärjestelmän tarkastus	25
Hydraulijärjestelmän tarkastus	25
Polttoainesäiliön täyttö.....	25
Rengaspaineen tarkistus	26
Pyöränmuttereiden kireyden tarkistus.....	27
Planeettapyörästäön öljyn tarkistus	27
Taka-akselin voiteluaineen tarkistus	28
Taka-akselin vaihteiston voiteluaineen tarkistus	28
Kaatumissuojajärjestelmän (ROPS) säätö	28
Leikkuukorkeuden säätö.....	29
Jalaksien säätö.....	31
Leikkuupöydän rullien säätö	32
Leikkuupöytien epätasapainon korjaus.....	32
Turvakytkimien tarkistus	34
Peilien säätö	34
Ajovalojen suuntaus	34
Käytön aikana	34
Turvallisuus käytön aikana.....	34
Moottorin käynnistys ja sammutus	36
Smart Power -vedon kuvaus	36
Puhaltimen taaksepäinpuhallus.....	36
Automaattisen joutokäynnin kuvaus	37
Vakionopeussäätimen käyttö.....	37
Ruohon leikkaaminen koneella	37
Hiukkassuodattimen regeneraatio	37
Moottorin nopeuskytkimen käyttö	46
Leikkuunopeuden säätö	46
Kuljetusnopeuden säätö	46
Tietoa koneen käyttöominaisuuksista	46
Käyttövihjeitä	47
Käytön jälkeen	48
Turvallisuus käytön jälkeen.....	48
Koneen työntäminen tai hinaaminen	48
Nostokohtien paikannus	49
Koneen kuljetus	49
Kiinnityspisteiden paikannus	49
Kunnossapito	50
Kunnossapitotaulukko	50
Päivittäisen huollon tarkastuslista	52

Huoltovälitaulukko	53
Huoltoa edeltävät toimenpiteet	55
Turvallisuus ennen huoltoa	55
Koneen valmistelu huoltoa varten	55
Konepellin irrotus.....	55
Voitelu	56
Laakerien ja holkkien rasvaus.....	56
Moottorin huolto	58
Moottorin turvallinen käyttö.....	58
Moottoriöljyn huolto	58
Ilmanpuhdistimen huolto.....	59
Hapetuskatalysaattorin ja nokisuodattimen huolto	60
Polttoainejärjestelmän huolto	61
Polttoainejärjestelmän huolto	61
Vedenerottimen huolto.....	61
Polttoainesuodattimen huolto	62
Sähköjärjestelmän huolto	63
Sähköjärjestelmän turvallinen käyttö	63
Akun huolto	63
Sulakkeiden sijainti	64
Vetojärjestelmän huolto	65
Ajopolkimen kulman säätö.....	65
Planeettapyörästäön öljyn vaihto	65
Taka-akselin öljyn vaihto	66
Takapyörrien aurasikulman tarkistus.....	67
Jäähdytysjärjestelmän huolto	67
Jäähdytysjärjestelmän turvallinen käyttö	67
Jäähdytysjärjestelmän tarkistus.....	67
Moottorin jäähdytysjärjestelmän huolto.....	68
Jarrujen huolto	69
Jarrujen säätö.....	69
Hihnan huolto	69
Laturin hihnan huolto	69
Kompressorin hihnan huolto	69
Terän käyttöhihnojen kiristys.....	70
Terän käyttöhihnan vaihto	70
Hydraulijärjestelmän huolto	71
Hydraulijärjestelmän turvallinen käyttö	71
Hydraulijärjestelmän huolto	71
Leikkurin huolto	74
Etuleikkuupöydän kääntäminen (kallistaminen) pystyasentoon.....	74
Etuleikkuupöydän kääntäminen alas	74
Leikkuupöydän kaltevuuden säätö.....	74
Kääntöpyörän varren holkkien huolto.....	75
Kääntöpyörrien ja laakereiden huolto	76
Terän huolto	77
Terien turvallinen käyttö	77
Taipuneen terän tarkistus.....	77
Leikkuuterien irrotus ja asennus	77
Leikkuuterien tarkastus ja teroitus.....	77
Leikkuupöydän epätasapainon korjaus.....	78
Ohjaamon huolto.....	79
Ohjaamon ilmansuodattimien puhdistus	79
Ilmastointilaitteen kokoonpanon puhdistus	80

Puhdistus	81
Varastointi	81
Säilytyksen valmistelu	81

Turvaohjeet

Tämä kone on suunniteltu EN ISO 5395:2013 -standardin ja ANSI B71.4-2012 -määrityksen mukaisesti.

Yleinen turvallisuus

Tämä tuote voi katkaista jalan tai käden sekä singota esineitä. Noudata aina kaikkia turvallisuusohjeita, jotta vakavilta loukkaantumisilta vältytään.

Tuotteen käyttäminen muuhun kuin sen aiottuun käyttötarkoitukseen voi olla vaarallista käyttäjälle ja sivullisille.

- Lue ja sisäistä tämän *käyttöoppaan* sisältö ennen moottorin käynnistämistä.
- Älä laita käsiä tai jalkoja koneen liikkuvien osien lähelle.
- Älä käytä konetta ilman paikallaan olevia ja toimivia suojuksia ja muita suojalaitteita.
- Älä mene heittoaukkojen eteen. Pidä sivulliset ja lemmikit turvallisen matkan päässä koneesta.
- Älä päästä lapsia käyttöalueelle. Älä anna lasten käyttää konetta.
- Pysäytä kone ja sammuta moottori ennen huoltoa, polttoainesäiliön täyttämistä ja tukoksen poistamista koneesta.

Laitteen asiaton käyttö tai huolto voi aiheuttaa tapaturman. Vähennä loukkaantumisriskiä noudattamalla näitä turvallisuusohjeita ja kiinnittämällä aina huomiota varoitusmerkkiin, joka tarkoittaa varoitusta, vaaraa tai hengenvaaraa – henkilöturvallisuusohjeet. Ohjeiden noudattamatta jättäminen saattaa johtaa henkilövahinkoon tai kuolemaan.

Lisää turvallisuusohjeita on tämän *käyttöoppaan* eri kohdissa.

Moottorin päästöhyväksyntä

Koneen moottori täyttää EPA Tier 4 Final -vaatimukset ja EU:n vaiheen 3b vaatimukset.

Turva- ja ohjetarrat



Turva- ja ohjetarrat on sijoitettu hyvin näkyville paikoille mahdollisten vaara-alueiden lähetyville. Korvaa vioittuneet tai kadonneet tarrat uusilla.

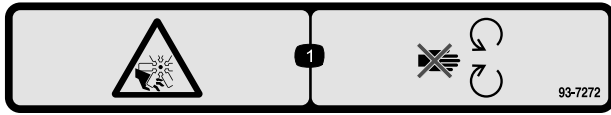

93-7272

decal93-7272

1. Loukkaantumisvaara, puhallin: pysy etäällä liikkuvista osista.

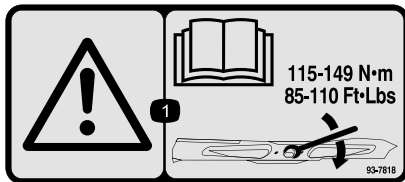

93-7818

decal93-7818

1. Vaara: katso käyttöoppaasta ohjeet teräpultin ja mutterin kiristämiseen momenttiin 115–149 N·m. 85-110 Ft·Lbs.

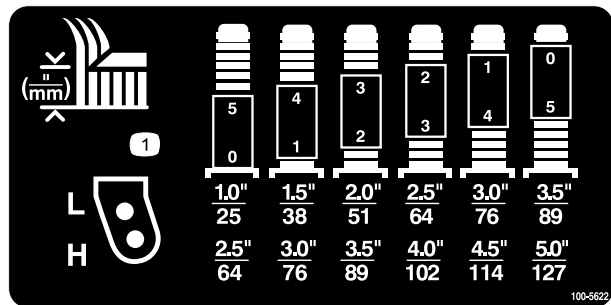

100-5622

decal100-5622

1. Leikkokorkeuden säätö

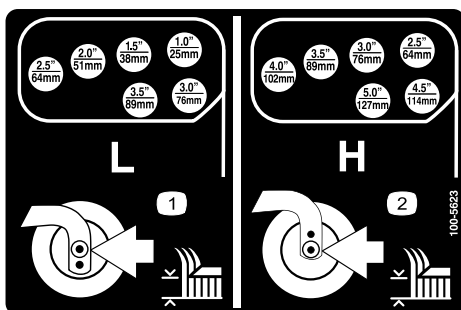

100-5623

decal100-5623

1. Pienen leikkokorkeuden säätö
2. Suuren leikkokorkeuden säätö

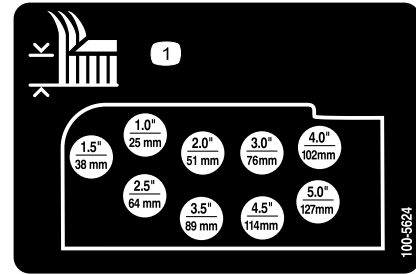

100-5624

decal100-5624

1. Leikkokorkeuden säätö

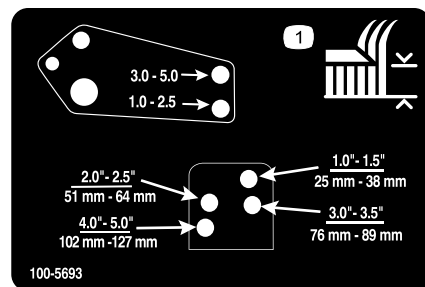

100-5693

decal100-5693

1. Leikkokorkeuden säätö

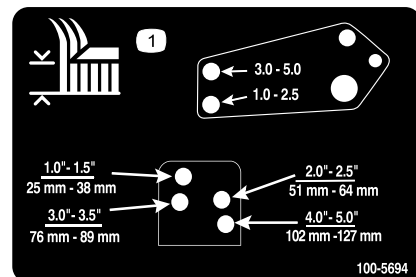

100-5694

decal100-5694

1. Leikkokorkeuden säätö

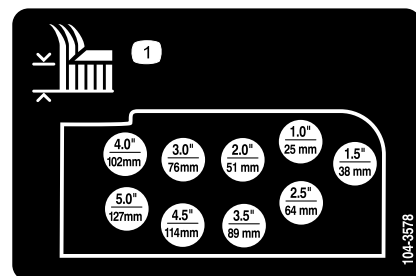

104-3578

decal104-3578

1. Leikkokorkeuden säätö

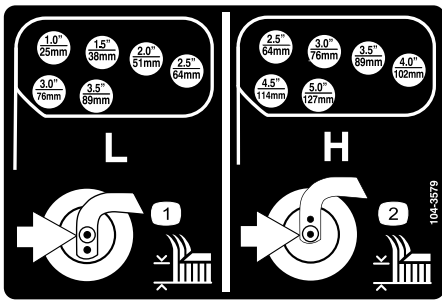

104-3579

decal104-3579

1. Pienen leikkuukorkeuden säätö
2. Suuren leikkuukorkeuden säätö

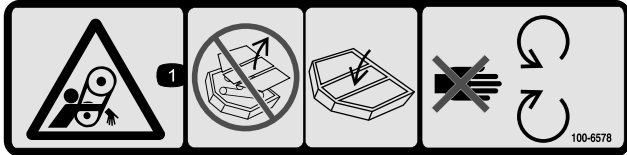

100-6578

decal100-6578

1. Takertumisvaara, hihna: Konetta ei saa käyttää suojuksella tai suojailevyillä irrotettuna. Pidä suojuksella ja suojailevyillä aina paikoillaan. Pysy etäällä liikkuvista osista.

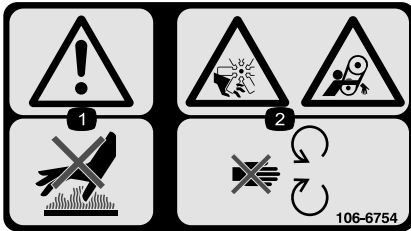

106-6754

decal106-6754

1. Vaara: älä kosketa kuumia pintoja.
2. Silpoutumisvaara, tuuletin; takertumisvaara, vyö: pysy etäällä liikkuvista osista.



106-6755

decal106-6755

1. Moottorin jäähdytysjärjestelmä paineenalainen.
2. Räjähdyksivaara: lue käyttöopas.
3. Vaara: älä kosketa kuumaa pintaa.
4. Vaara: lue käyttöopas.

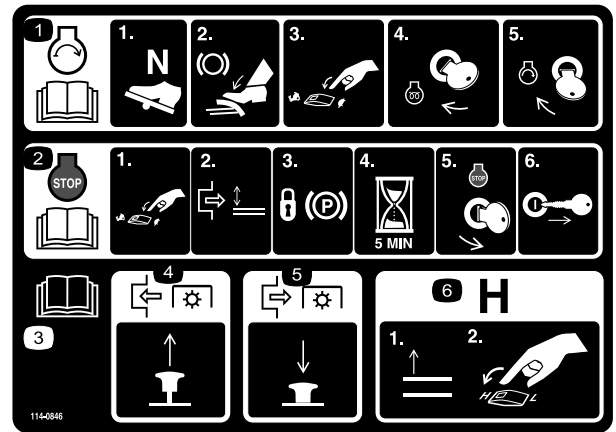

114-0846

decal114-0846

1. Lue käyttöoppaasta tiedot moottorin käynnistämisestä. 1) Vaihda vapaalle, 2) kytke jarru, 3) vaihda moottorin nopeus hitaalle, 4) käännä virta-avain esilämmitysasettoon ja 5) käännä virta-avain käynnistysasettoon.
2. Lue käyttöoppaasta tiedot moottorin sammuttamisesta. 1) Vaihda moottorin nopeus hitaalle, 2) vapauta leikkuupöytä, 3) kytke seisontajarru, 4) odota viisi minuuttia, 5) käännä virta-avain sammutusasettoon ja 6) ota avain pois virtalukosta.
3. Lue käyttöopas.
4. Kytke voimanulosotto vetämällä nupista.
5. Vapauta voimanulosotto työntämällä nupista.
6. Nosta leikkuupöydät ennen vaihtoa ylemmälle nopeusalueelle (H).

CALIFORNIA SPARK ARRESTER WARNING
Operation of this equipment may create sparks that can start fires around dry vegetation. A spark arrester may be required. The operator should contact local fire agencies for laws or regulations relating to fire prevention requirements. 117-2718

117-2718

decal117-2718

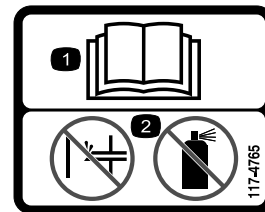

117-4765

decal117-4765

1. Lue käyttöopas.
2. Älä käytä käynnistysapuja.

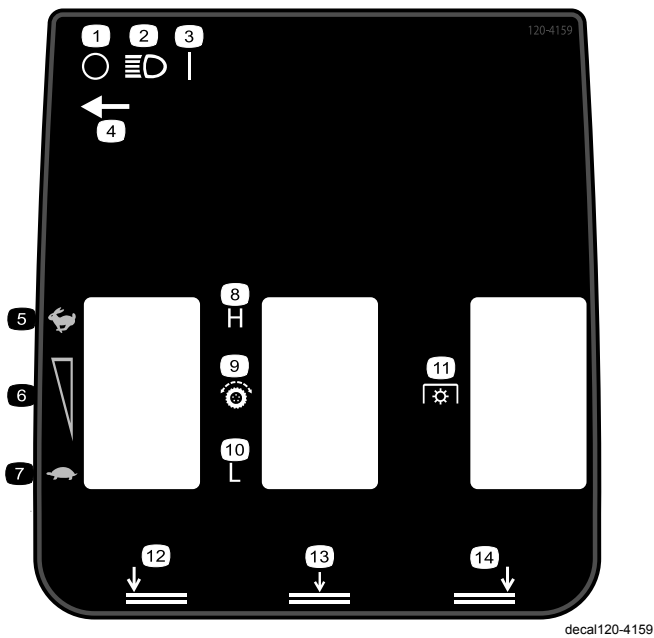

120-4159

decal120-4159

- | | |
|-----------------------------|--------------------------------------|
| 1. Pois | 8. Korkea |
| 2. Valot | 9. Vetopyörä |
| 3. Päällä | 10. Matala |
| 4. Valokytkimen sijainti | 11. Voimanulosotto (PTO) |
| 5. Nopea | 12. Vasemman leikkuupöydän lasku |
| 6. Portaaton nopeuden säätö | 13. Keskimmäisen leikkuupöydän lasku |
| 7. Hidas | 14. Oikean leikkuupöydän lasku |

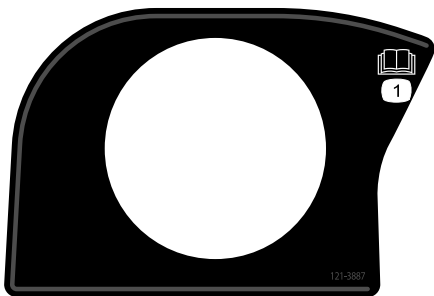

121-3887

decal121-3887

1. Lue käyttöopas.

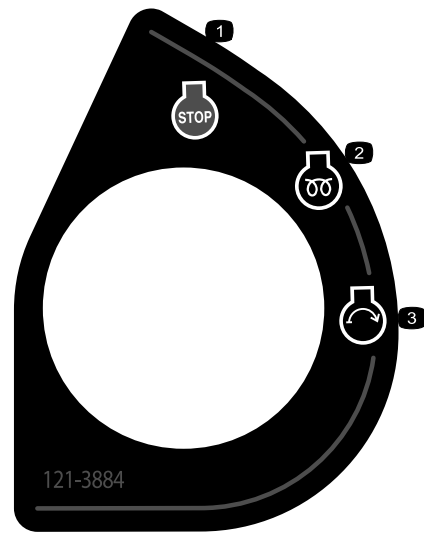

121-3884

decal121-3884

1. Moottorin pysäytys
2. Moottorin esilämmitys
3. Moottorin käynnistys



Akkusymbolit

Akussa on joitain tai kaikki näistä symboleista

1. Räjähdysvaara
2. Ei tulta, liekkejä eikä tupakointia
3. Syövyttävien nesteiden / kemiallisten palovammojen vaara
4. Käytä silmäsuojaimia.
5. Lue käyttöopas.
6. Pidä sivulliset turvallisen matkan päässä akusta.
7. Käytä silmäsuojaimia: räjähtävät kaasut voivat sokeuttaa ja aiheuttaa muita vammoja.
8. Akkuhappo voi sokeuttaa tai aiheuttaa vakavia syöpymiä.
9. Huuhtelee silmät heti vedellä ja hankkiudu heti lääkärin hoitoon.
10. Sisältää lyijyä, ei saa hävittää tavallisen jätteen mukana.

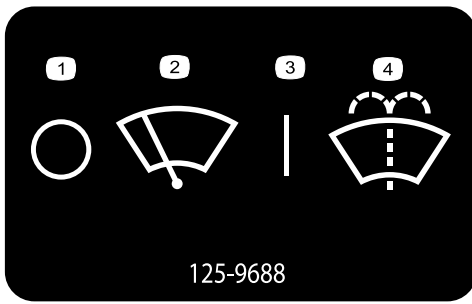

125-9688

decal125-9688

125-9688

Vain ohjaamalla varustettu malli

- | | |
|-------------------------------|-------------------------------------|
| 1. Tuulilasinpyyhkimet (pois) | 3. Tuulilasinpyyhkimet (käytössä) |
| 2. Tuulilasinpyyhkimet | 4. Tuulilasin pesunesteen ruiskutus |

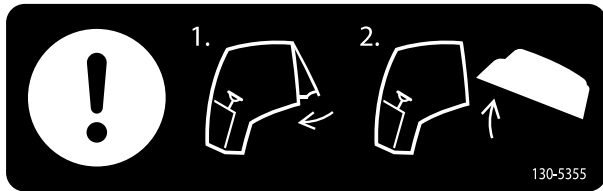

130-5355

decal130-5355

130-5355

- | | |
|----------------------|---------------------|
| 1. Sulje takaikkuna. | 2. Nosta konepelti. |
|----------------------|---------------------|

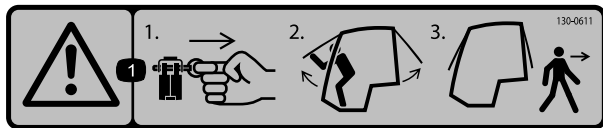

decal130-0611

130-0611

Vain ohjaamalla varustettu malli

1. Vaara: 1) Irrota sokka, 2) Avaa luukut ylöspäin ja 3) Poistu ohjaamosta.

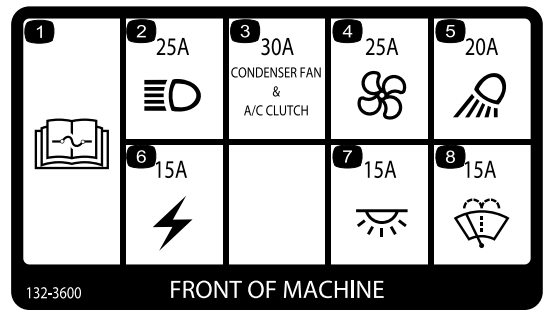

132-3600

FRONT OF MACHINE

decal132-3600

132-3600

Vain ohjaamalla varustettu malli

- | | |
|---|-------------------------------|
| 1. Lisätietoja sulakkeista on käyttöoppaassa. | 5. Työvalo (20 A) |
| 2. Ajovalo (25 A) | 6. Aputeho (15 A) |
| 3. Lauhduttimen puhallin ja ilmastointilaitteen kytkin (30 A) | 7. Ohjaamon valo (15 A) |
| 4. Puhallin (25 A) | 8. Tuulilasinpyyhkimet (15 A) |

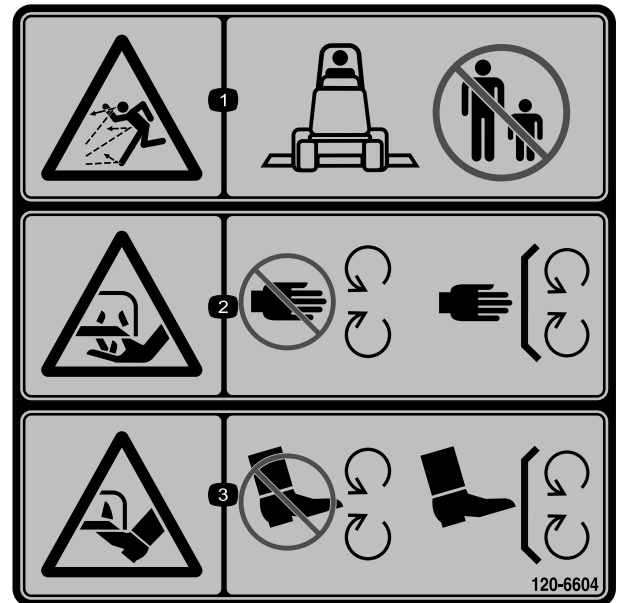

120-6604

decal120-6604

120-6604

1. Esineiden sinkoutumisvaara. Älä päästä sivullisia laitteen lähelle.
2. Käsien loukkaantumisvaara, leikkuuterä – pysy etäällä liikkuvista osista. Pidä kaikki suojukset ja suojalevyt paikoillaan.
3. Jalkojen loukkaantumisvaara, leikkuuterä – pysy etäällä liikkuvista osista. Pidä kaikki suojukset ja suojalevyt paikoillaan.

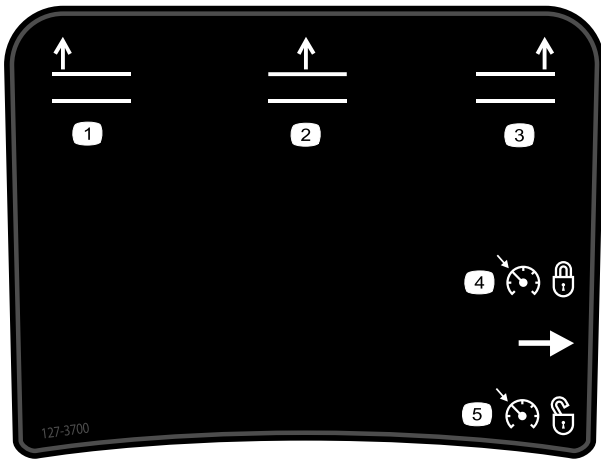

127-3700

decal127-3700

1. Nosta vasen leikkuupöytä.
2. Nosta keskimäinen leikkuupöytä.
3. Nosta oikea leikkuupöytä.
4. Moottorin käyntinopeuden lukitus.
5. Moottorin käyntinopeuden lukituksen avaus.



130-0594

decal130-0594

1. Vaara: Lue käyttöopas. Käytä turvavyötä ohjaamossa istuessasi. Käytä kuulonsuojaimia.

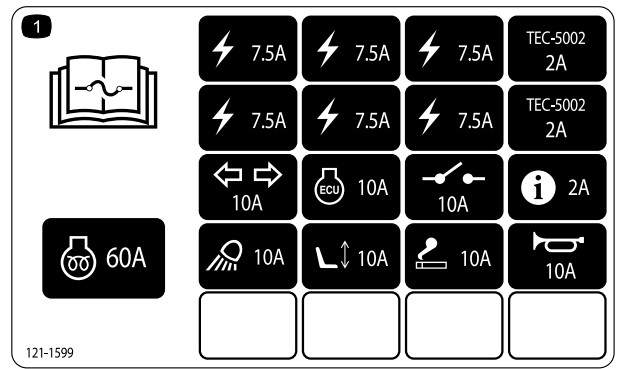

121-1599

decal121-1599

1. Lue sulaketiedot käyttöoppaasta.

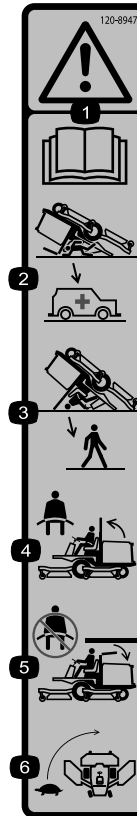

120-8947

decal120-8947

1. Vaara: lue käyttöopas.
2. Kaatumissuojausta ei ole, kun turvakaari on alhaalla.
3. Kaatumissuojausta ei ole, kun turvakaari on ylhäällä.
4. Jos turvakaari on ylhäällä, käytä turvavyötä.
5. Jos turvakaari on alhaalla, älä käytä turvavyötä.
6. Aja hitaasti kääntyessäsi, kun turvakaari on ylhäällä.

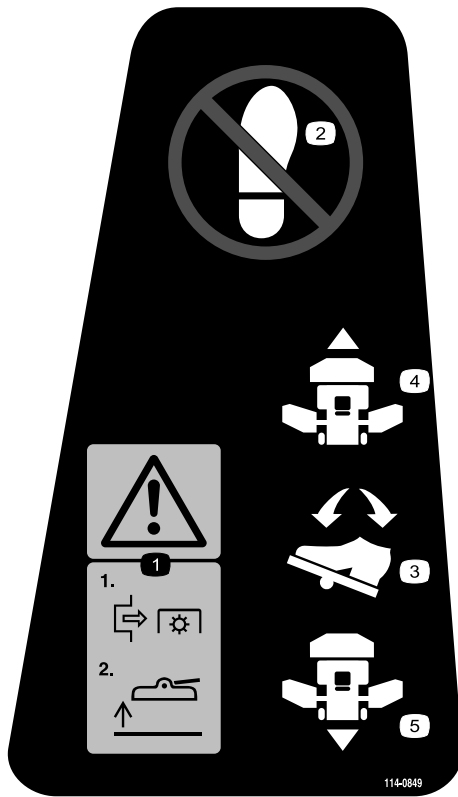

114-0849

decal114-0849

1. Vaara: 1) vapauta voimanulosotto ja 2) nosta leikkuupöytä.
2. Älä aseta jalkaa tähän.
3. Polkimen suunta
4. Suunta eteenpäin
5. Suunta taaksepäin



decal130-5356

130-5356

1. Käytä poljinta eteen- tai taaksepäinajoon.

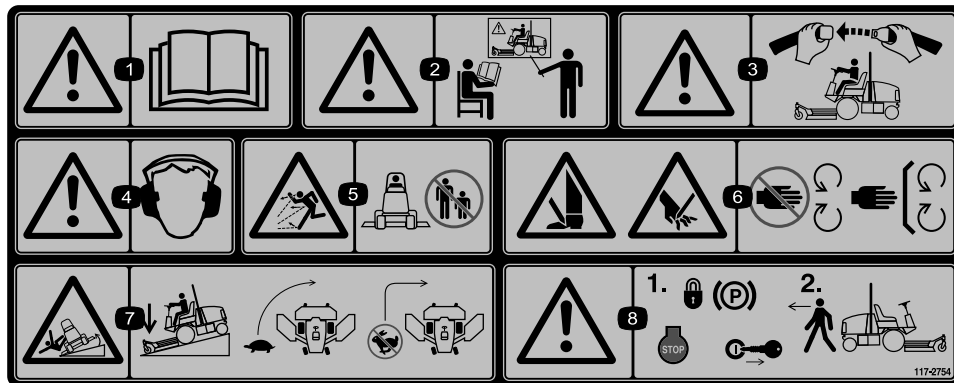

117-2754

decal117-2754

1. Vaara: lue käyttöopas.
2. Vaara: älä käytä laitetta, jos et ole saanut asianmukaista koulutusta.
3. Vaara: käytä turvavyötä istuessasi käyttäjän paikalla.
4. Vaara: käytä kuulosuojaimia.
5. Esineiden sinkoutumisvaara: pidä sivulliset turvallisen etäisyyden päässä koneesta.
6. Jalkojen ja käsien loukkaantumisaara: pysy etäällä liikkuvista osista. Pidä kaikki suojukset paikoillaan.
7. Kaatumisvaara: laske leikkuuyksiköt ajaessasi rinteitä alas, hidasta ennen kääntymistä, älä käännä suurilla nopeuksilla.
8. Vaara: kytke seisontajarru, sammuta moottori ja irrota avain virtalukosta, ennen kuin poistut koneen luota.

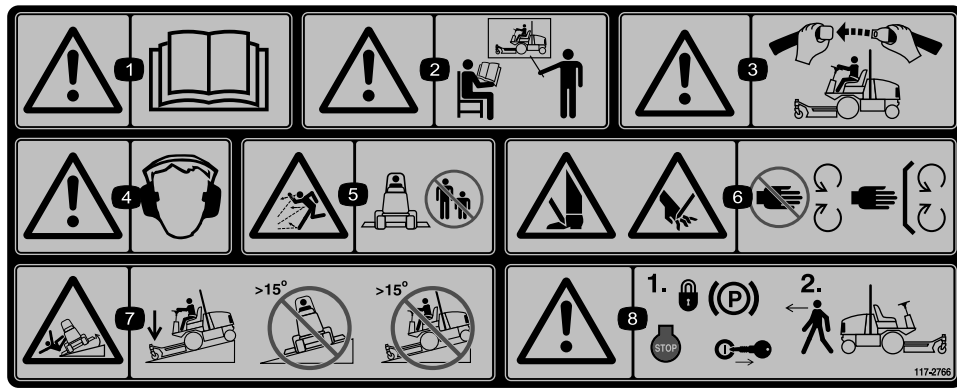

decal117-2766

117-2766

(Kiinnitä osan nro 117-2754 päälle CE-vaatimusten* täyttämiseksi)

* Tämä turvatarra sisältää rinnevaroituksen, joka vaaditaan, jotta kone olisi eurooppalaisen ruohonleikkureiden turvallisuutta koskevan standardin EN ISO 5395:2013 mukainen. Tämä standardi määrittää ja edellyttää tämän koneen käytön konservatiiviset enimmäisrinnekulmat. Tämä kone on teknisen standardin vakaustestin mukainen staattisten lateraalisten ja pituussuuntaisten testien osalta tarran osoittamalla suositellulla enimmäiskaltevuudella. Tutustu *käyttöoppaan* ohjeisiin koneen käytöstä rinteissä, tarkasta koneen käyttöolosuhteet ja määritä niiden perusteella, voidaanko konetta käyttää kyseisellä paikalla ja vallitsevissa olosuhteissa. Maaston muutokset voivat vaikuttaa koneen käyttöön rinteissä. Jos mahdollista, pidä koneen leikkuuyksiköt laskettuina alas rinteissä käytön aikana. Leikkuuyksiköiden nostaminen rinteissä käytön aikana voi heikentää koneen vakautta.

1. Vaara: lue *käyttöopas*.
2. Vaara: älä käytä laitetta, jos et ole saanut asianmukaista koulutusta.
3. Vaara: käytä turvavyötä istuessasi käyttäjän paikalla.
4. Vaara: käytä kuulosuojaimia.
5. Esineiden sinkoutumisvaara: pidä sivulliset turvallisen etäisyyden päässä koneesta.
6. Jalkojen ja käsien loukkaantumiswaara: pysy etäällä liikkuvista osista. Pidä kaikki suojukset paikoillaan.
7. Kaatumiswaara: laske leikkuuyksikkö, kun ajat rinteitä alas. Älä käytä konetta rinteissä, joiden kaltevuus on yli 15 astetta.
8. Vaara: kytke seisontajarru, sammuta moottori ja irrota avain virtalukosta, ennen kuin poistut koneen luota.

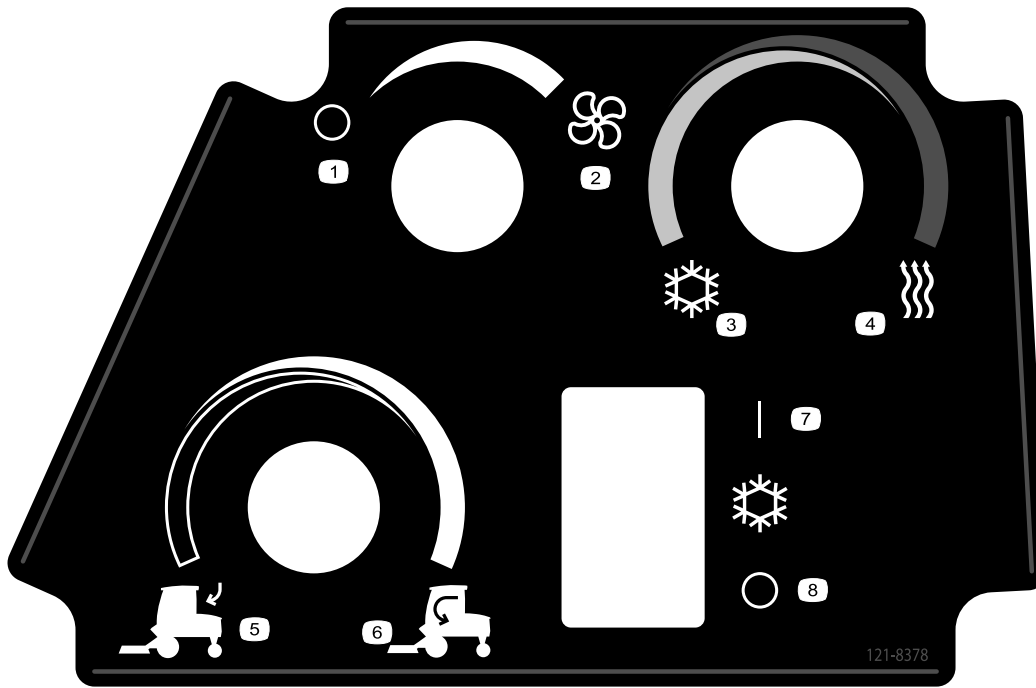

121-8378

decal121-8378

Vain ohjaamolla varustettu malli

- | | | | |
|--------------------------------|---------------|-------------|--------------------------------|
| 1. Puhallin (pois) | 3. Kylmä ilma | 5. Ulkoilma | 7. Ilmastointilaite (pois) |
| 2. Puhallin (täydellä teholla) | 4. Kuuma ilma | 6. Sisäilma | 8. Ilmastointilaite (käytössä) |

GROUNDMASTER 4000, MODEL 30605 & 30609

QUICK REFERENCE AID

1.

CHECK/SERVICE (DAILY)

- 1. ENGINE OIL LEVEL
- 2. HYDRAULIC FLUID LEVEL
- 3. ENGINE COOLANT LEVEL
- 4. FUEL - DIESEL ONLY
- 5. FUEL/WATER SEPARATOR
- 6. FAN BELT TENSION
- 7. RADIATOR SCREEN
- 8. AIR CLEANER
- 9. BRAKE FUNCTION
- 10. INTERLOCK SYSTEM
- 11. TIRE PRESSURE - 25 PSI/1.70 BAR
- 12. GREASE POINTS (6)

SEE OPERATOR'S MANUAL FOR 50 HR INTERVAL GREASE POINTS.

SPECIFICATIONS/CHANGE INTERVALS

SEE OPERATOR'S MANUAL FOR INITIAL CHANGES.	FLUID TYPE		CAPACITY	CHANGE INTERVAL		FILTER PART NO.
				FLUID	FILTER	
ENGINE OIL	30605	15W-40, CH4	6 QUARTS	250 HOURS	250 HOURS	125-7025 (A)
	30609	15W-40, CH4				75-1310 (B)
HYDRAULIC FLUID	ISO VG 46/68		7.75 GALLONS	800 HOURS	800 HOURS	94-2621 (C)
HYDRAULIC BREATHER					800 HRS/YRLY	115-9793 (D)
PRIMARY AIR FILTER					SEE SERVICE PRIORITIES	108-3814 (E)
SAFETY AIR FILTER					SEE OPERATOR'S MANUAL	108-3816 (F)
FUEL SYSTEM	> 32 F	NO. 2 DIESEL	21 GALLONS	800 HOURS DRAIN/FLUSH	400 HOURS/YEARLY	30605 110-9049 (G)
	< 32 F	NO. 1 DIESEL				30609 125-2915 (H)
REAR AXLE	85W-140		80 OUNCES	800 HOURS		110-4812 BREATHER (I)
PLANETARY DRIVE	85W-140		22 OUNCES	800 HOURS		
ENGINE COOLANT	50% WATER	50% ETHYLENE GLYCOL	9 QUARTS	DRAIN & FLUSH EVERY 2 YRS.		

130-6043

decal130-6043

130-6043

1. Lue käyttöopas.

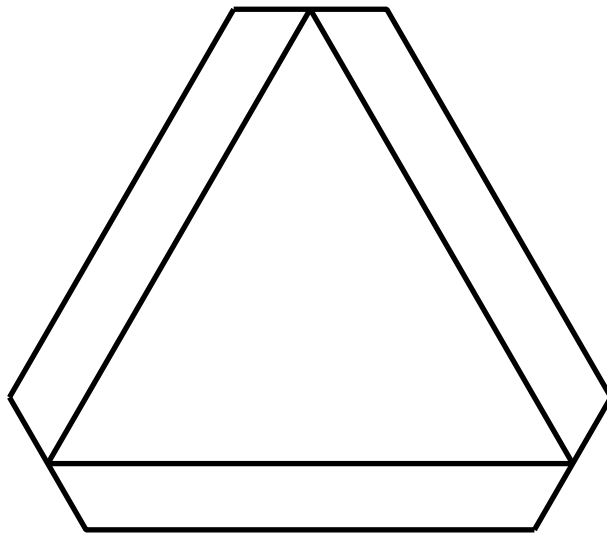

120-0250

decal120-0250

1. Hidas ajoneuvo

GROUNDMASTER 4010, MODEL 30635 & 30636 QUICK REFERENCE AID

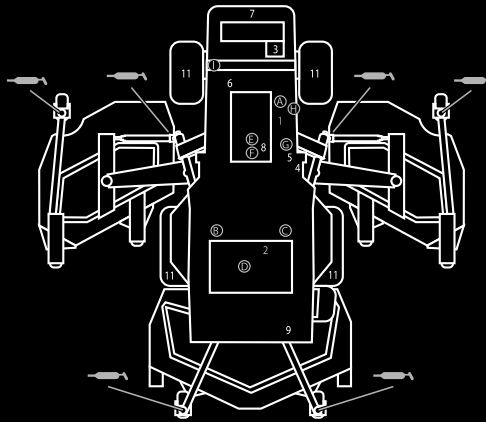

CHECK/SERVICE (DAILY)

- | | |
|--------------------------|-------------------------------------|
| 1. ENGINE OIL LEVEL | 8. AIR CLEANER |
| 2. HYDRAULIC FLUID LEVEL | 9. BRAKE FUNCTION |
| 3. ENGINE COOLANT LEVEL | 10. INTERLOCK SYSTEM |
| 4. FUEL - DIESEL ONLY | 11. TIRE PRESSURE - 25 PSI/1.70 BAR |
| 5. FUEL/WATER SEPARATOR | 12. GREASE POINTS (6) |
| 6. FAN BELT TENSION | SEE OPERATOR'S MANUAL FOR |
| 7. RADIATOR SCREEN | 50 HR INTERVAL GREASE POINTS. |



SPECIFICATIONS/CHANGE INTERVALS

SEE OPERATOR'S MANUAL FOR INITIAL CHANGES.	FLUID TYPE		CAPACITY	CHANGE INTERVAL		FILTER PART NO.	
				FLUID	FILTER		
ENGINE OIL	30635	15W-40, CH-4	6 QUARTS	250 HOURS	250 HOURS	125-7025 (A)	
	30636	15W-40, CH-4				75-1310 (B)	
HYDRAULIC FLUID	ISO VG 46/68		7.75 GALLONS	800 HOURS	800 HOURS	94-2621 (C)	
HYDRAULIC BREATHER					800 HRS/YRLY	115-9793 (D)	
PRIMARY AIR FILTER					SEE SERVICE INDICATOR	108-3814 (E)	
SAFETY AIR FILTER					SEE OPERATOR'S MANUAL	108-3816 (F)	
FUEL SYSTEM	> 32 F	NO. 2 DIESEL	21 GALLONS	800 HOURS DRAIN/FLUSH	400 HOURS/ YEARLY	30635	110-9049 (G)
	< 32 F	NO. 1 DIESEL				30636	125-2915 (H)
REAR AXLE	85W-140		80 OUNCES	800 HOURS		110-4812 BREATHER (I)	
PLANETARY DRIVE	85W-140		22 OUNCES	800 HOURS			
ENGINE COOLANT	50% WATER 50% ETHYL GLYCOL		14.5 QUARTS	DRAIN & FLUSH EVERY 2 YRS.			

130-6046

130-6046

decal130-6046

1. Lue käyttöopas.

Käyttöönotto

Irralliset osat

Tarkista alla olevasta taulukosta, että kaikki osat on toimitettu.

Ohjeet	Kuvaus	Määrä	Käyttökohde
1	Mitään osia ei tarvita	–	Rasvaa kone.
2	Varoitustarra	1	Varoitustarran vaihto

Ohjeet, oppaat ja muut osat

Kuvaus	Määrä	Käyttökohde
Käyttöopas	1	Tutustu ennen koneen käyttöä.
Moottorin käyttöopas	1	Sisältää tietoja moottorista.
Osaluettelo	1	Sisältää varaosien osanumerot.
Käyttäjän koulutusmateriaalit	1	Tutustu ennen koneen käyttöä.
Vaatumustenmukaisuusvakuutus	1	

Huomaa: Koneen vasen ja oikea puoli määritellään normaalista käyttöasennosta käsin.

1

Koneen voitelu

Mitään osia ei tarvita

Ohjeet

Huolehdi koneen voitelusta rasvaamalla se ennen käyttöä. Katso kohta [Laakerien ja holkkien rasvaus \(sivu 56\)](#). Koneen rasvauksen laiminlyönti saattaa aiheuttaa tärkeiden osien ennenaikaisen vioittumisen.

2

Varoitustarran vaihto

Vain CE-mallit

Vaiheeseen tarvittavat osat:

1	Varoitustarra
---	---------------

Ohjeet

Laitteissa, joiden on täytettävä eurooppalaiset CE-vaatimukset, varoitustarra osanumero 117-2754 on vaihdettava varoitustarraan osanumero 117-2766.

Laitteen yleiskatsaus

Ohjauslaitteet

Huomaa: Koneen vasen ja oikea puoli määritellään normaalista käyttöasennosta käsin.

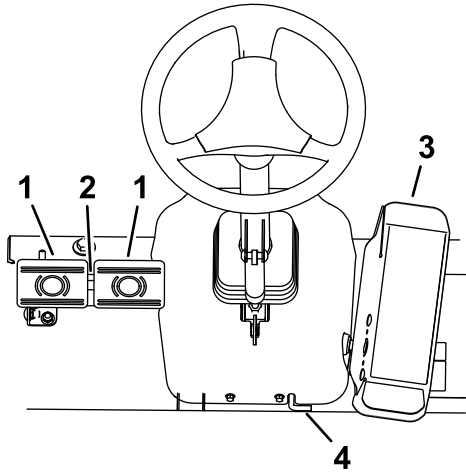

Kuva 3

g196908

- | | |
|--------------------------|-------------------------------|
| 1. Jarrupolkimet | 3. Ajopoljin |
| 2. Polkimen lukitussalpa | 4. Ohjauspyörän kallistusvipu |

Ajopoljin

Kun haluat pysäyttää koneen, nosta jalkaa ajopolkimelta ja anna polkimen palautua keskiasentoon (Kuva 3).

Jarrupolkimet

Koneessa on kaksi jarrupoljinta kahta erillistä pyöräjarrua varten. Niiden avulla voidaan helpottaa kääntymistä ja pysäköintiä sekä parantaa pitoa rinteissä. Polkimet voidaan salvata yhteen seisontajarrukäyttöä ja kuljetusta varten (Kuva 3).

Polkimen lukitussalpa

Polkimen lukitussalpa yhdistää polkimet seisontajarrun kytkemistä varten (Kuva 3).

Ohjauspyörän kallistusvipu

Paina ohjauspyörän kallistusvipu alas ja kallista ohjauspyörä haluamaasi asentoon. Lukitse sitten säätö vapauttamalla vipu (Kuva 3).

Seisontajarrun salpa

Seisontajarru lukitaan kojetaulun vasemmalla puolella sijaitsevalla nupilla (Kuva 3).

Kun haluat kytkeä seisontajarrun, yhdistä polkimet lukitussalvalla, paina kumpikin poljin alas ja vedä seisontajarrun salpa ulos. Kun haluat vapauttaa seisontajarrun, paina kumpaakin poljinta, kunnes seisontajarrun salpa palautuu.

Varoitusvilkkujen kytkin

Kytke varoitusvilkut painamalla varoitusvilkkujen kytkintä (Kuva 3).

Suuntavilkkujen kytkin

Kytke vasen suuntavilku painamalla suuntavilkkujen kytkimen vasenta puolta ja kytke oikea suuntavilku painamalla kytkimen oikeaa puolta (Kuva 3).

Avainkytkin

Avainkytkimessä (Kuva 4) on kolme asentoa: PYSÄYTYS, KÄYNNISSÄ/ESILÄMMITYS ja KÄYNNISTYS.

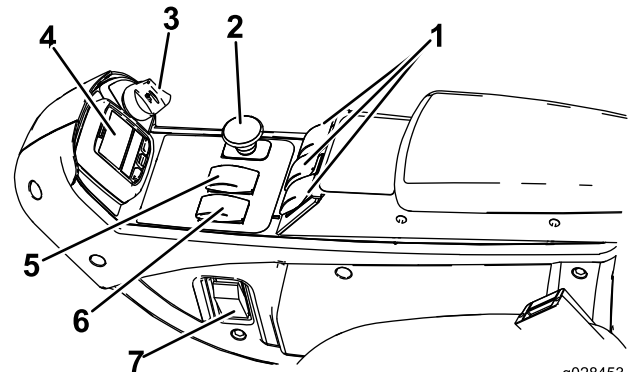

Kuva 4

g028453

g028453

- | | |
|--------------------------|-----------------------------|
| 1. Nostokytkimet | 5. Hi-Lo-nopeussäädin |
| 2. Voimanulosoton kytkin | 6. Moottorin nopeuskytkin |
| 3. Avainkytkin | 7. Valokytkin (lisävaruste) |
| 4. Tietokeskus | |

Moottorin nopeuskytkin

Moottorin nopeuskytkimessä on kaksi tilaa, joilla moottorin nopeutta voi muuttaa (Kuva 4).

Moottorin nopeutta voidaan nostaa tai laskea 100 kierr./min kerrallaan napauttamalla kytkintä. Kun kytkintä pidetään painettuna, moottori siirtyy automaattisesti KORKEIMMALLE tai ALHAISIMMALLE joutokäyntinopeudelle riippuen siitä, kumpaa kytkimen päätä painetaan.

Voimanulosoton (PTO) kytkin

Voimanulosoton kytkimessä on kaksi asentoa: ULOS (KÄYNNISTYS) ja SISÄÄN (PYSÄYTYS). Kytke leikkuupöydän terät vetämällä voimanulosoton painike

ulos. Vapauta leikkuupöydän terät painamalla painike alas (Kuva 4).

Ylemmän ja alemman nopeuden säätökytkin

Ylemmän ja alemman nopeuden säätökytkimellä voidaan nostaa nopeusaluetta koneen kuljettamista varten (Kuva 4).

Leikkuupöydät eivät toimi ylemmällä nopeusalueella. Kun haluat vaihtaa moottorin nopeutta YLEMMÄN ja ALEMMAN nopeusalueen välillä, nosta leikkuupöydät, vapauta voimanulosotto ja vakionopeussäädin, siirrä ajopoljin VAPAA-asentoon ja aja konetta alhaisella nopeudella.

Nostokytkimet

Nostokytkimillä nostetaan ja lasketaan leikkuupöytiä (Kuva 4). Laske leikkuupöytiä painamalla kytkimet eteenpäin ja nosta leikkuupöytiä painamalla kytkimet taaksepäin. Kun käynnistät koneen ja leikkuupöydät ovat ala-asennossa, paina nostokytkin alas, jolloin leikkuupöydät kelluvat ja leikkaavat.

Huomaa: Leikkuupöytiä ei voi laskea ylemmällä nopeusalueella. Ne eivät myöskään nouse tai laskeudu, jos käyttäjä on poissa istuimelta moottorin käydessä. Lisäksi leikkuupöydät laskeutuvat, kun avain on KÄYNNISSÄ-asennossa ja kuljettaja istuu istuimella.

Vakionopeussäätimen kytkin

Vakionopeussäätimen kytkimellä voidaan lukita polkimen asento ja säilyttää haluttu ajonopeus (Kuva 5). Vakionopeussäädin poistetaan käytöstä painamalla kytkimen takaosaa, kytkimen keskiasento ottaa vakionopeussäätimen käyttöön ja kytkimen etuosalla määritetään haluttu ajonopeus.

Huomaa: Polkimen asento voidaan vapauttaa myös painamalla jarrupoljinta tai siirtämällä ajopoljin peruutusasentoon yhden sekunnin ajaksi.

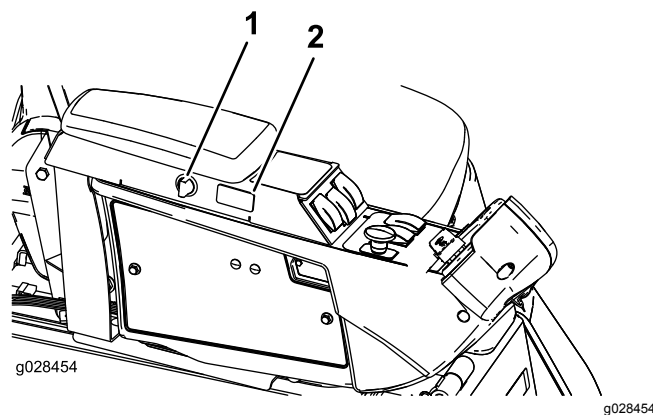

Kuva 5

1. Pistorasian kytkin
2. Vakionopeussäätimen kytkin

Pistorasian kytkin

Käytä pistorasian kytkintä, jos haluat syöttää virtaa sähkötoimisiin lisävarusteisiin (Kuva 5).

Istuimen säädöt

Istuimen säätövipu

Siirrä istuimen sivulla olevaa säätövipua eteenpäin, liu'uta istuin haluamaasi asentoon ja vapauta vipu, niin istuin lukittuu asentonsa (Kuva 6).

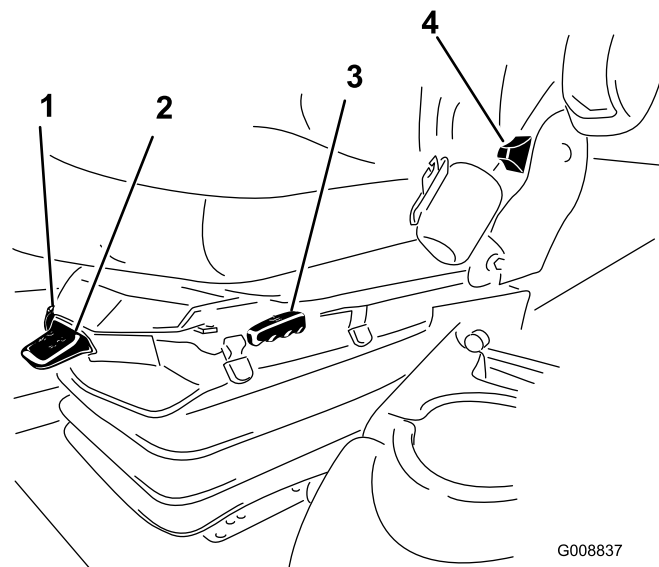

Kuva 6

1. Painomittari
2. Painon säätövipu
3. Istuimen säätövipu
4. Istuimen selkänojan säätövipu
5. Käsinojan säätönuppi (ei kuvassa, sijaitsee käsinojan alla)

Käsinojan säätönappi

Säädä käsinojan kulmaa kiertämällä nuppia (Kuva 6).

Istuimen selkänojan säätövipu

Säädä istuimen selkänojan kulmaa siirtämällä vipua (Kuva 6).

Painomittari

Painomittari näyttää, kun istuin on säädetty käyttäjän painon mukaan (Kuva 6). Säädä korkeutta siten, että jousitus osuu vihreällä merkitylle alueelle.

Painon säätövipu

Tällä vivulla säädetään istuin vastaamaan käyttäjän painoa (Kuva 6). Voit nostaa ilmanpainetta vetämällä vipua ylös ja laskea painetta painamalla vipua alas. Sääto on oikea, kun painomittari on vihreällä alueella.

Ohjaamon ohjauslaitteet

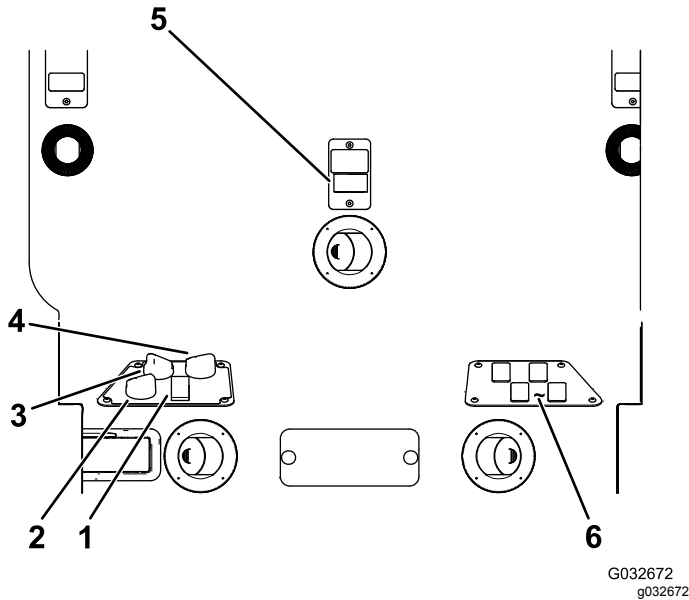

Kuva 7

- | | |
|-------------------------------|---|
| 1. Ilmastointilaitteen kytkin | 4. Lämpötilan ohjaus |
| 2. Ilmankierron säädin | 5. Tuulilasinpyyhkimen kytkin |
| 3. Puhaltimen ohjaus | 6. Tyhjät kytkimet
lisävarustesarjoja varten |

Ilmankierron säädin

Ilmankierron säädin asettaa ohjaamon joko kierrättämään ohjaamossa olevaa ilmaa tai ottamaan raitisilmaa ohjaamon ulkopuolelta (Kuva 7).

- Aseta säädin kierrätysasentoon, kun ilmastointilaitte on käytössä.
- Aseta säädin ottamaan raitisilmaa, kun lämmitin tai puhallin on käytössä.

Puhaltimen säätö

Säädä puhaltimen nopeutta kääntämällä puhaltimen ohjausnuppia (Kuva 7).

Lämpötilan ohjaus

Säädä ohjaamon lämpötilaa kääntämällä lämpötilan ohjausnuppia (Kuva 7).

Tuulilasinpyyhkimen kytkin

Tällä kytkimellä kytketään tuulilasinpyyhkimet käyttöön ja pois käytöstä (Kuva 7).

Ilmastointilaitteen kytkin

Tällä kytkimellä kytketään ilmastointilaitte käyttöön ja pois käytöstä (Kuva 7).

Tuulilasin salpa

Avaa tuulilasi nostamalla salpoja ylöspäin (Kuva 8). Lukitse tuulilasi avoimeen asentoon painamalla salpa pohjaan. Sulje ja lukitse tuulilasi vetämällä salpaa ulos ja painamalla se alas.

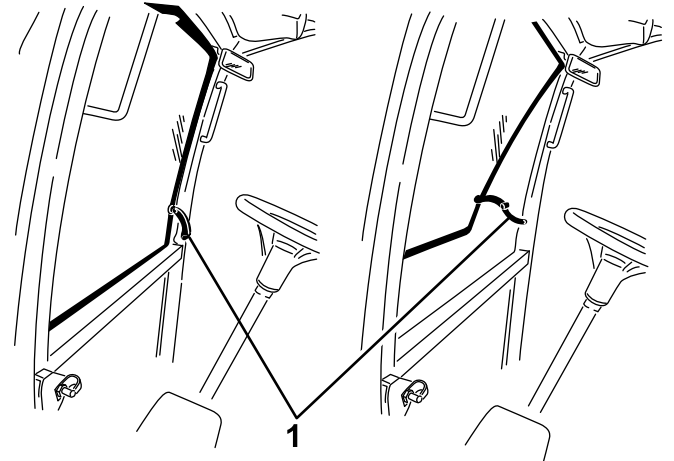

Kuva 8

1. Tuulilasin salpa

Takaikkunan salpa

Avaa takaikkuna nostamalla salpoja ylöspäin. Lukitse ikkuna avoimeen asentoon painamalla salpaa. Sulje ja lukitse ikkuna vetämällä salpaa ulos ja painamalla se alas (Kuva 8).

Tärkeää: Takaikkuna pitää sulkea ennen konepellin avaamista, jotta se ei vahingoitu.

Tietokeskusohjauksen käyttö

Tietokeskuksen LCD-näytössä on muun muassa tietoja koneen käyttötilasta, vianmäärittystietoja ja muita koneeseen liittyviä tietoja (Kuva 9). Tietokeskuksessa on odotusnäyttö ja päätietonäyttö. Odotusnäytön ja päätietonäytön välillä voidaan siirtyä milloin tahansa painamalla jotakin tietokeskuksen painiketta ja valitsemalla sitten sopiva nuolen suunta.

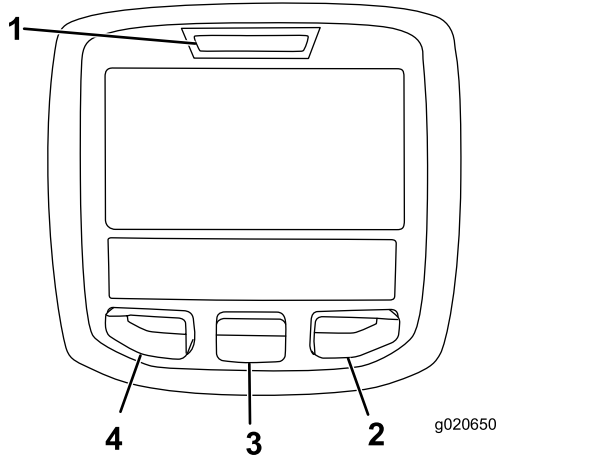

Kuva 9

- | | |
|------------------|-------------------------|
| 1. Merkkivalo | 3. Keskimmäinen painike |
| 2. Oikea painike | 4. Vasen painike |























- Vasenta painiketta, valikon käyttöpainiketta / takaisin-painiketta painamalla voi käyttää tietokeskuksen valikoita. Sen avulla voidaan myös poistua avoinna olevasta valikosta.
- Keskimmäisellä painikkeella voi selata valikoita alaspäin.
- Oikealla painikkeella voi avata lisätietoja sisältävän valikon, jos oikealle osoittava nuoli on näkyvässä.
- Äänimerkki kuuluu, kun leikkuupöytiä lasketaan, näytössä on ilmoituksia tai koneessa on vika.

Huomaa: Kunkin painikkeen käynnistämä toiminto vaihtelee tilanteen mukaan. Jokaisessa painikkeessa näkyy kuvake, joka ilmaisee painikkeen sillä hetkellä käytössä olevan toiminnon.

Tietokeskuksen kuvakkeiden selitykset

SERVICE DUE	Ilmoittaa, milloin on tehtävä määräaikaishuolto.
	Moottorin käyntinopeus/tila osoittaa moottorin käyntinopeuden
	Tuntilaskuri
	Tietokuvake
	Asettaa vetopyörän enimmäisnopeuden.
	Nopea
	Hidas
	Taaksepäinpuhallus kertoo, milloin puhallin puhalttaa taaksepäin.
	Polttoainemäärä
	Regeneraatio paikallaan ollessa tarpeen
	Ilmanoton lämmitin käytössä
	Vasemman leikkuupöydän nosto
	Keskimmäisen leikkuupöydän nosto
	Oikean leikkuupöydän nosto
	Kuljettajan on oltava istuimella.
	Seisontajarrun ilmaisin kertoo, onko seisontajarru käytössä.
	Käytössä ylempi nopeusalue
	Vapaa
	Käytössä alempi nopeusalue
	Jäähdytysnesteen lämpötila osoittaa moottorin jäähdytysnesteen lämpötilan joko celsius- tai fahrenheitasteina.
	Lämpötila (kuuma)
	Ajo tai ajopoljin

Tietokeskuksen kuvakkeiden selitykset (cont'd.)

	Estetty tai kielletty
	Moottorin käynnistys
	PTO: voimanulosotto on käytössä
	Pysäytys tai sammutus
	Moottori
	Avainkytkin
	Leikkuupöytiä lasketaan
	Leikkuupöytiä nostetaan
	PIN-koodi
	Hydrauliöljyn lämpötila: ilmaisee hydrauliöljyn lämpötilan
	CAN-väylä
	Tietokeskus
	Viallinen tai epäonnistunut
	Keskimmäinen
	Oikea
	Vasen
	Polttimo
	TEC-ohjaimen tai johdinsarjan ohjaimen lähtöliitäntä
	Korkea: yli sallitun alueen
	Matala: alle sallitun alueen
	Alueen ulkopuolella
	Kytkin
	Kuljettajan on vapautettava kytkin

Tietokeskuksen kuvakkeiden selitykset (cont'd.)

	Kuljettajan on vaihdettava ilmoitettuun tilaan
Symboleja käytetään usein yhdistelminä, jolloin ne muodostavat lauseita. Alla on joitakin esimerkkejä.	
	Vaihda kone vapaalle
	Moottoria ei voida käynnistää.
	Moottori sammutetaan.
	Moottorin jäähdytysnestettä on liian kuumaa.
	Hydraulineste on liian kuumaa.
	Istuudu istuimelle tai kytke seisontajarru.

Valikoiden käyttö

Avaa tietokeskuksen valikko painamalla päänäytössä valikkopainiketta. Esiin tulee päävalikko. Valikkojen toiminnot on merkitty lyhyesti seuraaviin taulukoihin:

Päävalikko	
Valikon kohta	Kuvaus
Viat	Viat-valikossa on lueteltu koneen viimeaikaiset viat. Lisätietoja Viat-valikosta ja sen sisältämistä tiedoista saa huolto-oppaasta tai valtuutetulta Toro-jälleenmyyjältä.
Huolto	Huolto-valikossa on koneeseen liittyviä tietoja, kuten käyttötunnit ja muita vastaavia lukuja.
Diagnostiikka	Diagnostiikka-valikossa näkyy koneen kaikkien kytkinten, antureiden ja ohjainten ulostulojen tila. Sitä voi käyttää joidenkin ongelmien vianmääritykseen, koska siitä näkee helposti, mitkä koneen ohjaimet ovat käytössä ja mitkä pois käytöstä.

Asetukset	Asetukset-valikossa voi muokata tietokeskuksen näyttöasetusten muuttujia.
Tietoja	Tietoja-valikossa on mainittu koneen mallinumero, sarjanumero ja ohjelmiston versio.

Huolto	
Valikon kohta	Kuvaus
Hours (tunnit)	Näyttää kokonaisajan, jonka kone, moottori ja puhallin ovat olleet käytössä, sekä ajan, jonka verran konetta on kuljetettu ja kuinka kauan se on ollut ylikuumentunut.
Counts (lukemat)	Näyttää koneen esilämmitysten ja käynnistysten määrän

Vianmääritys	
Valikon kohta	Kuvaus
Engine Run (moottorin käynti)	Lisätietoja Engine Run -valikosta ja sen sisältämistä tiedoista saa huolto-oppaasta tai valtuutetulta Toro-jälleenmyyjältä.
Glowplugs (hehkutulpat)	Osoittaa, ovatko seuraavat käytössä: virta-avain käynnistys-asennossa, rajoitettu aikakatkaisu ja hehkutulpat
Fan (puhallin)	Osoittaa, onko puhallin on käytössä seuraavissa kohteissa: moottorin ylikuumentuminen, korkea öljyn lämpötila, korkea koneen tai hydraulikan lämpötila ja puhallin päällä

Asetukset	
Valikon kohta	Kuvaus
Yksiköt	Tietokeskuksen yksiköiden valinta: englantilaiset mitat tai metrijärjestelmä
Kieli	Tietokeskuksessa käytävien kielten hallinta*
Taustavalo	LCD-näytön kirkkauden säätö
Kontrasti	LCD-näytön kontrastin säätö
Suojatut valikot	Antaa käyttäjän, jolle tämän yrityksen on antanut PIN-koodin, käyttää suojattuja valikoita.
Automaattinen joutokäynti	Säätää aikaa, jonka jälkeen käyttämätön kone siirtyy joutokäyntitilaan
Leikkuunopeus	Säätää enimmäisnopeutta leikattaessa (alempi nopeusalue)

Kuljetusnopeus	Säätää enimmäisnopeutta, kun laitetta kuljetetaan (ylempi nopeusalue)
Smart Power	Smart Power ehkäisee juuttumista tiheään nurmeen säätämällä automaattisesti koneen nopeutta ja optimoimalla leikkuutuloksen.

*Vain kuljettajalle tarkoitetut tekstit on käännetty. Viat-, Huolto- ja Diagnostiikka-näytöt on tarkoitettu huoltohenkilöstölle. Otsikot on käännetty valitulle kielelle, mutta valikkovaihtoehdot ovat englanniksi.

Tietoja	
Valikon kohta	Kuvaus
Malli	Näyttää koneen mallinumeron
SN	Näyttää koneen sarjanumeron
Koneen ohjainversio	Näyttää pääohjaimen ohjelmiston version
Tietokeskuksen versio	Näyttää tietokeskuksen ohjelmiston version
CAN-väylä	Näyttää koneen tietoliikenneväylän tilan

Suojatut valikot

Tietokeskuksen Asetukset-valikossa on neljä käyttökokoonpanoasetusta, joita voidaan säätää. Näitä ovat automaattisen joutokäynnin aikaviive, enimmäisleikkuajonopeus, enimmäiskuljetusajonopeus ja Smart Power. Asetukset ovat suojatussa valikossa.

Suojattujen valikoiden käyttö

Huomaa: Koneen oletus-PIN on joko 0000 tai 1234. Jos vaihdoit PIN-koodin ja unohdit uuden koodin, ota yhteys valtuutettuun Toro-jälleenmyyjään.

1. Siirry PÄÄVALIKOSTA ASETUKSET-valikkoon keskipainikkeella ja paina oikeanpuoleista painiketta (Kuva 10).

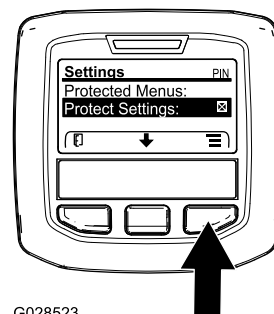

G028523

Kuva 10

g028523

- Siirry ASETUKSET-valikossa SUOJATTUUN VALIKKOOON keskipainikkeella ja paina oikeanpuoleista painiketta (Kuva 11A).

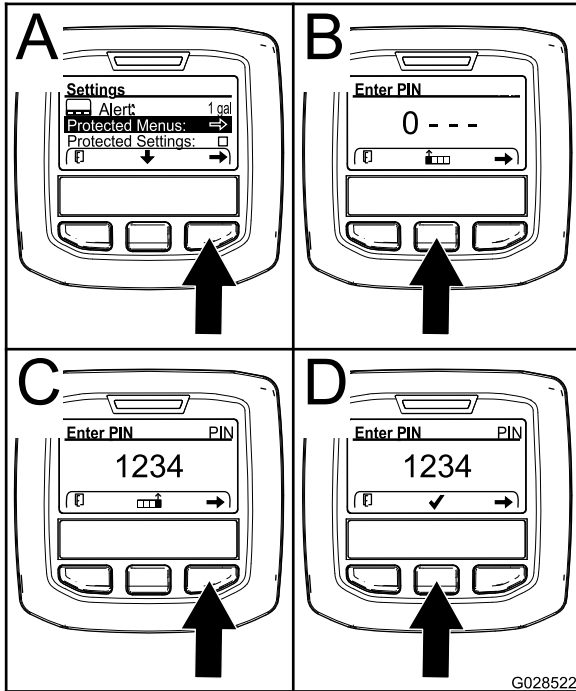

Kuva 11

g028522

- PIN-koodi annetaan painamalla keskimmäistä painiketta, kunnes oikea ensimmäinen numero ilmestyy, ja siirtymällä sitten toiseen numeroon painamalla oikeanpuoleista painiketta (Kuva 11B ja Kuva 11C). Toista tätä vaihetta, kunnes viimeinen numero on annettu, ja paina oikeanpuoleista painiketta vielä kerran.
- Vahvista PIN-koodi painamalla keskimmäistä painiketta (Kuva 11D).

Odota, kunnes tietokeskuksen punainen merkkivalo syttyy.

Huomaa: Jos tietokeskus hyväksyy PIN-koodin ja suojattu valikko avataan, näytön oikeassa yläkulmassa näkyy sana "PIN".

Huomaa: Virta-avaimen kääntäminen PYSÄYTYS-asentoon ja sitten KÄYNNISSÄ-asentoon lukitsee suojatun valikon.

Suojatun valikon asetuksia voi tarkastella ja muuttaa. Kun olet siirtynyt suojattuun valikkoon, etsi kohta Suojaa asetukset. Muuta asetusta painamalla oikeanpuoleista painiketta. Suojaa asetukset voidaan määrittää Pois-tilaan. Tällöin asetuksia voidaan tarkastella ja muuttaa suojatussa valikossa ilman PIN-koodia. Jos Suojaa asetukset on PÄÄLLÄ, suojatut vaihtoehdot eivät ole näkyvissä, ja niiden vaihtamiseksi suojatussa valikossa tarvitaan PIN-koodi. Kun PIN-koodi on asetettu, toiminto

otetaan käyttöön ja tallennetaan kääntämällä virta-avain PYSÄYTYS-asentoon ja sitten takaisin KÄYNNISSÄ-asentoon.

Automaattisen joutokäynnin asetus

- Siirry Asetukset-valikon kohtaan Automaattinen joutokäynti.
- Vaihda oikeaa painiketta painamalla automaattisen joutokäynnin asetukseksi Pois, 8S, 10S, 15S, 20S tai 30S.

Sallitun enimmäisleikkuunopeuden asetus

- Etsi Asetukset-valikosta suojattu valikko ja paina oikeaa painiketta.
- Lisää enimmäisleikkuunopeutta (50 %, 75 % tai 100 %) painamalla oikeaa painiketta.
- Vähennä enimmäisleikkuunopeutta (50 %, 75 % tai 100 %) painamalla keskimmäistä painiketta.
- Poistu valikosta painamalla vasemmanpuoleista painiketta.

Sallitun enimmäiskuljetusnopeuden asetus

- Etsi Asetukset-valikosta kohta Transport Speed (kuljetusnopeus) ja paina oikeanpuoleista painiketta.
- Lisää enimmäiskuljetusnopeutta (50 %, 75 % tai 100 %) painamalla oikeaa painiketta.
- Vähennä enimmäiskuljetusnopeutta (50 %, 75 % tai 100 %) painamalla keskimmäistä painiketta.
- Poistu valikosta painamalla vasenta painiketta.

Kun olet lopettanut asetusten säätämisen suojatussa valikossa, siirry päävalikkoon painamalla vasenta painiketta. Siirry sitten ajovalikkoon painamalla vasenta painiketta.

Tekniset tiedot

Huomaa: Ominaisuuksia ja rakennetta voidaan muuttaa ilmoittamatta.

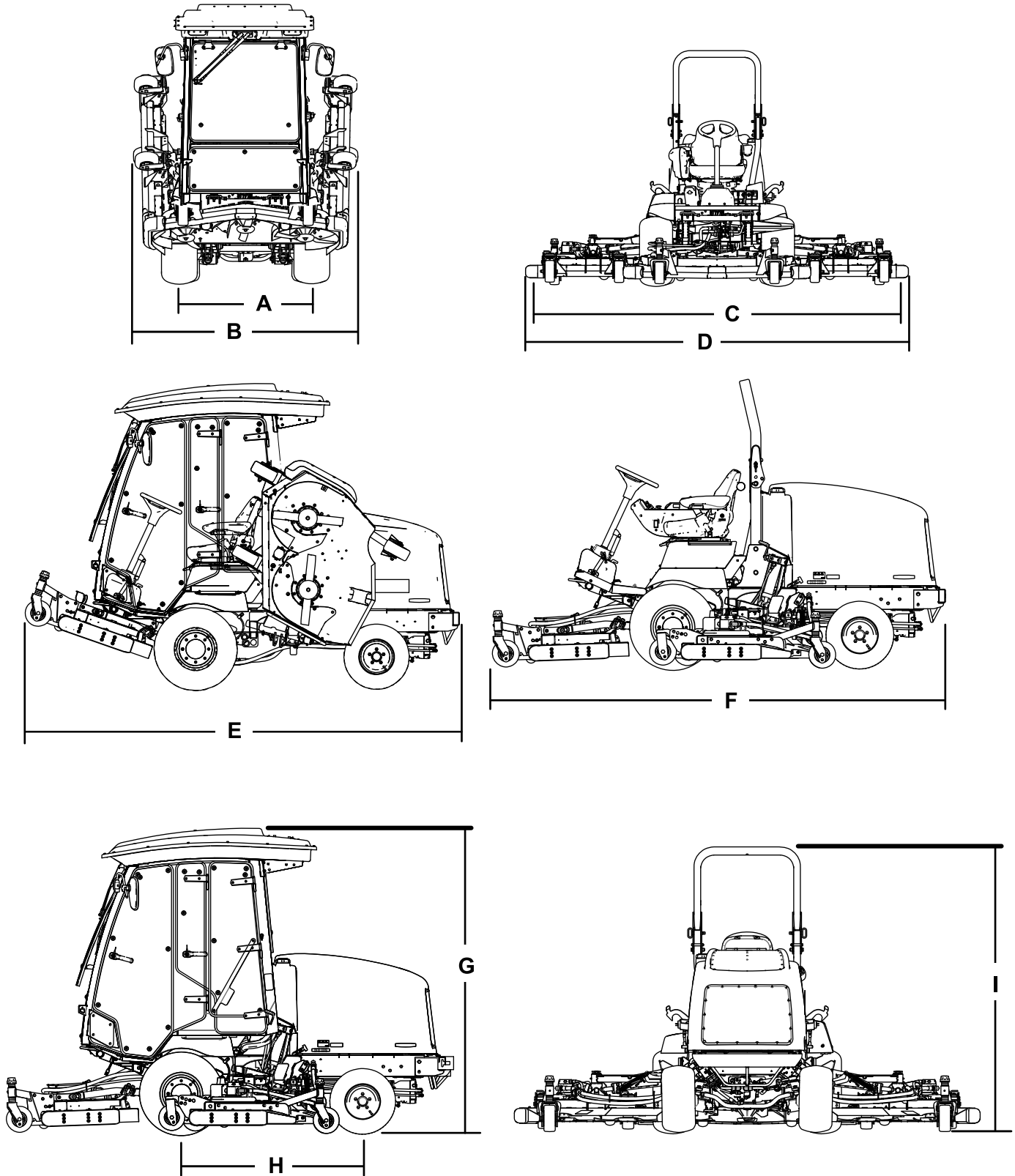

Kuva 12

g197050

Kuvaus	Kuva 12 viite	Mitta tai paino
Korkeus ohjaamon kanssa	G	237 cm
Korkeus turvakaaren kanssa	I	218 cm
Kokonaispituus	F	342 cm
Varastointi- ja kuljetuspituus	E	338 cm
Leikkuuleveys		
kokonaisleveys	C	335 cm
etuleikkuuyksikkö		157 cm
sivuleikkuuyksikkö		107 cm
etu- ja yksi sivuleikkuuyksikkö		246 cm
Kokonaisleveys		
leikkuuyksiköt alhaalla	D	345 cm
leikkuuyksiköt ylhäällä (kuljetusasento)	B	183 cm
Akseliväli	H	141 cm
Raideväli (renkaan keskeltä keskelle)		
eturenkaat	A	114 cm
takarenkaat	J	107 cm
Maavara		17 cm
Nettopaino ohjaamon kanssa		2 159 kg
Nettopaino turvakaaren kanssa		2 159 kg

Lisätarvikkeet/lisävarusteet

Koneeseen on saatavana valikoima Toron hyväksymiä lisälaitteita ja -varusteita, joiden avulla voidaan parantaa ja laajentaa sen ominaisuuksia. Ota yhteys valtuutettuun huoltoliikkeeseen tai jakelijaan tai siirry osoitteeseen www.Toro.com, josta löytyy luettelo hyväksytyistä lisälaitteista ja -varusteista.

Käyttö

Huomaa: Koneen vasen ja oikea puoli määritellään normaalista käyttöasennosta käsin.

Ennen käyttöä

Turvallisuus ennen käyttöä

Yleinen turvallisuus

- Älä anna lasten tai kouluttamattomien henkilöiden käyttää tai huoltaa laitetta. Paikalliset säännökset saattavat asettaa rajoituksia käyttäjän iälle. Omistaja vastaa käyttäjien ja mekaanikkojen koulutuksesta.
- Tutustu laitteen turvallisen käytön ohjeisiin, ohjauslaitteisiin ja turvamerkintöihin.
- Selvitä, kuinka koneen saa pysäytettyä ja moottorin sammutettua nopeasti.
- Tarkista, että käyttäjän pitokytkimet, turvakytkimet ja suojalevyt ovat paikoillaan ja toimivat oikein. Älä käytä konetta, mikäli ne eivät toimi kunnolla.
- Tarkasta aina ennen liikkumista, että terät, teräpultit ja leikkuujärjestelmät ovat hyvässä käyttökunnossa. Vaihda kuluneet tai vaurioituneet terät ja pultit sarjoissa, jotta tasapaino säilyisi.
- Tarkasta koneen käyttöalue ja poista siltä kaikki esineet, joita kone voi singota.

Polttoaineturvallisuus

- Käsittele polttoainetta erittäin varovasti. Se on tulenarkaa, ja höyryt räjähtävät herkästi.
- Sammuta savukkeet, sikarit, piiput ja muut sytytyslähteet.
- Käytä vain hyväksyttyä polttoaineastiaa.
- Älä koskaan irrota polttoainesäiliön korkkia tai täytä polttoainesäiliötä moottorin ollessa käynnissä tai kuuma.
- Älä täytä polttoainesäiliötä suljetussa tilassa.
- Älä säilytä konetta tai polttoainesäiliötä tilassa, jossa on avotuli, kipinöitä tai varmistusliekki (esimerkiksi vedenlämmitin tai muu vastaava laite).
- Jos polttoainetta roiskuu, älä yritä käynnistää moottoria. Vältä luomasta minkäänlaisia kipinälähteitä, ennen kuin polttoainehöyryt ovat hälvenneet.

Moottoriöljyn määrän tarkistus

Tarkista moottorin kampikammion öljymäärä ennen moottorin käynnistämistä ja koneen käyttämistä. Katso kohta [Moottoriöljyn määrän tarkistus \(sivu 58\)](#).

Jäähdytysjärjestelmän tarkistus

Ennen kuin käynnistät moottorin ja käytät konetta, tarkasta jäähdytysjärjestelmä. Katso kohta [Jäähdytysjärjestelmän tarkistus \(sivu 67\)](#).

Hydraulijärjestelmän tarkistus

Ennen kuin käynnistät moottorin ja käytät konetta, tarkasta hydraulijärjestelmä. Katso kohta [Hydraulinesteen tarkistus \(sivu 71\)](#).

Polttoainesäiliön täyttö

Polttoainesäiliön tilavuus

Polttoainesäiliön tilavuus: 79 l

Polttoaineen tiedot

Tärkeää: Käytä vain erittäin vähärikkistä dieselpolttoainetta. Suuremman rikkipitoisuuden polttoaine haurastuttaa hapetuskatalysaattoria, mikä aiheuttaa käyttöongelmia ja lyhentää moottorin osien käyttöikä.

Seuraavien varoitusten laiminlyönti saattaa vaurioittaa moottoria.

- Dieselpolttoaineen sijasta ei saa käyttää paloöljyä tai bensiiniä.
- Dieselpolttoaineeseen ei saa sekoittaa paloöljyä tai käytettyä moottoriöljyä.
- Polttoainetta ei saa säilyttää säiliöissä, joiden sisäpinta on sinkitty.
- Polttoaineen lisäaineita ei saa käyttää.

Petrodiesel

Setaaniluku: 45 tai korkeampi

Rikkipitoisuus: Erittäin vähärikkinen (<15 ppm)

Polttoainetaulukko

Polttoainetaulukko (cont'd.)

Dieselpolttoaineen tiedot	Sijainti
ASTM D975 Nro 1-D S15 Nro 2-D S15	Yhdysvallat
EN 590	Euroopan unioni
ISO 8217 DMX	Kansainvälinen
JIS K2204, luokitus nro 2	Japani
KSM-2610	Korea

- Käytä vain puhdasta, tuoretta dieselpolttoainetta tai biodieselpolttoaineita.
- Jotta polttoaine olisi tuoretta, osta sitä vain 180 päivän tarpeeseen.

Käytä kesälaatuista dieselpolttoainetta (nro 2-D) yli $-7\text{ }^{\circ}\text{C}$:n lämpötiloissa ja talvilaatuista dieselpolttoainetta (nro 1-D tai nro 1-D / nro 2-D -seosta) alle $-7\text{ }^{\circ}\text{C}$:n lämpötiloissa.

Huomaa: Talvilaatuisen polttoaineen leimahduspiste on alhaisempi, ja sen kylmävirtausominaisuudet helpottavat käynnistystä ja vähentävät polttoainesuodattimen tukkeutumista.

Kesälaatuisen polttoaineen käyttö lämpötilan ollessa yli $-7\text{ }^{\circ}\text{C}$ pidentää polttoainepumpun käyttöikää ja antaa talvilaatuista polttoainetta enemmän tehoa.

Biodiesel

Tässä laitteessa voidaan käyttää myös polttoaineseosta, jossa on enintään 20 % biodieseliä ja 80 % petrodieseliä (B20).

Rikkipitoisuus: Erittäin vähärikkinen ($<15\text{ ppm}$)

Biodieselpolttoaineen tiedot: ASTM D6751 tai EN 14214

Polttoaineseoksen tiedot: ASTM D975, EN 590 tai JIS K2204

Tärkeää: Petrodieselosuuden rikkipitoisuuden on oltava erittäin alhainen.

Noudata seuraavia varo-ohjeita:

- Biodieselseokset voivat vahingoittaa maalattuja pintoja.
- Käytä kylmällä säällä korkeintaan B5-seosta (biodieselpitoisuus 5 %).
- Tarkkaile polttoaineen kanssa kosketuksiin joutuvia tiivisteitä ja letkuja, sillä ne voivat haurastua ajan mittaan.

- Polttoainesuodattimeen voi muodostua tukoksia jonkin aikaa biodieselseosten käytön aloittamisen jälkeen.
- Lisätietoja biodieselistä saa valtuutetulta Toro-jälleenmyyjältä.

Polttoaineen lisäys

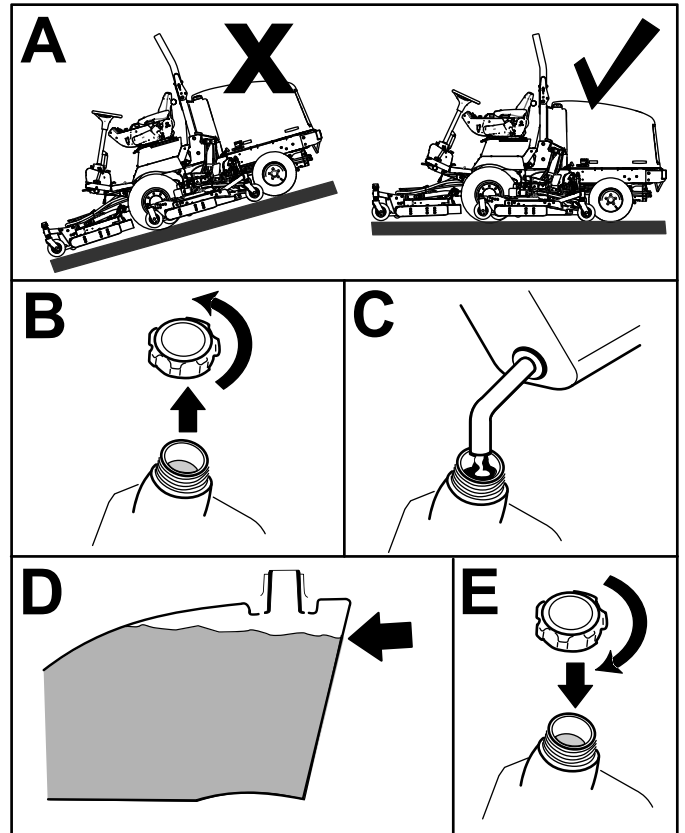

Kuva 13

g196909

Täytä säiliö noin 6–13 mm säiliön – ei täyttökaulan – yläreunan alapuolelle dieselpolttoaineella (nro 2-D).

Huomaa: Täytä polttoainesäiliö aina käytön jälkeen, jos mahdollista. Tämä estää kosteutta tiivistymästä polttoainesäiliön sisälle.

Rengaspaineen tarkistus

Huoltoväli: Aina ennen käyttöä tai päivittäin

⚠ HENGENVAARA

Alhainen rengaspaine vähentää koneen vakautta rinteessä. Sen seurauksena kone voi kaatua, mikä voi johtaa tapaturmaan tai kuolemaan.

Älä käytä liian alhaisia rengaspaineita.

Renkaiden oikea ilmanpaine on 1,72–2,07 bar.

Tärkeää: Pidä renkaiden paineet suositelluissa rajoissa, jotta leikkuujäljen laatu pysyy hyvänä ja kone toimii oikein. Älä käytä liian alhaisia rengaspaineita.

Tarkista kaikkien renkaiden rengaspaineet ennen koneen käyttöä.

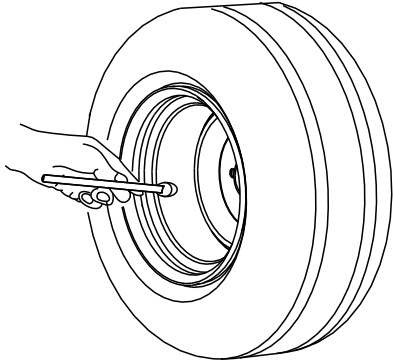

G001055

Kuva 14

g001055

Pyöränmuttereiden kireyden tarkistus

Huoltoväli: Ensimmäisen käyttötunnin jälkeen
10 ensimmäisen käyttötunnin jälkeen
200 käyttötunnin välein

Kiristä pyöränmutterit momenttiin 115–136 N·m oikeassa järjestyksessä (Kuva 15 ja Kuva 16).

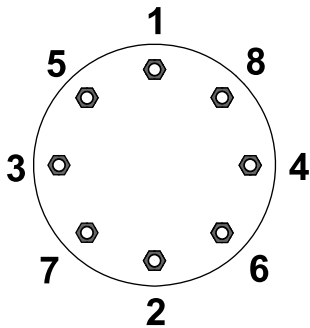

G033358

Kuva 15
Etupyörät

g033358

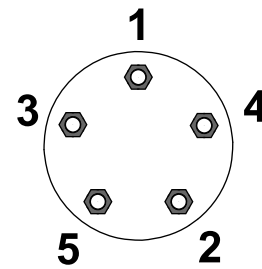

G033359

Kuva 16
Takapyörät

g033359

⚠ VAARA

Pyöränmuttereiden väärä kireys saattaa johtaa henkilövahinkoihin.

Kiristä pyöränmutterit asianmukaiseen momenttiin.

Planeettapyörästäön öljyn tarkistus

Huoltoväli: 400 käyttötunnin välein (katso, onko ulkoista vuotoa havaittavissa).

400 käyttötunnin välein

Lisää tarvittaessa korkealaatuista SAE 85W-140 -vaihteistoöljyä.

1. Tarkista, että kone on tasaisella alustalla. Aseta pyörä siten, että yksi tarkistustulppa on kello 12:n asennossa ja toinen tulppa kello 3:n asennossa (Kuva 17).

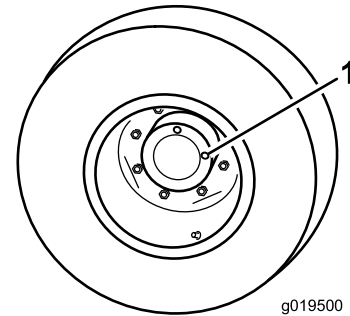

g019500

Kuva 17

g019500

1. Tarkistus-/tyhjennystulppa (2)
2. Irrota kello kolmen asennossa oleva tulppa (Kuva 17).
Huomaa: Öljyn pinnan tulee ulottua tarkistustulpan aukon alareunaan saakka.
3. Jos öljyn pinta on matalalla, irrota kello 12:n asennossa oleva tulppa ja lisää öljyä, kunnes sitä alkaa virrata ulos kello kolmen asennossa olevasta aukosta.

4. Asenna molemmat tulpat.

Taka-akselin voiteluaineen tarkistus

Huoltoväli: 400 käyttötunnin välein

Taka-akseli on täytetty SAE 85W-140 -vaihteistoöljyllä. Tilavuus on 2,4 litraa. Tarkista järjestelmä silmämääräisesti vuotojen varalta.

1. Pysäköi kone tasaiselle alustalle.
2. Irrota tarkistustulppa akselin yhdestä päästä ja varmista, että voiteluaineen pinta on aukon alareunan tasolla (Kuva 18).

Huomaa: Jos voiteluainetta on liian vähän, irrota täyttötulppa ja lisää riittävästi voiteluainetta, jotta voiteluaineen pinta nousee tarkistustulppien aukkojen alareunan tasolle.

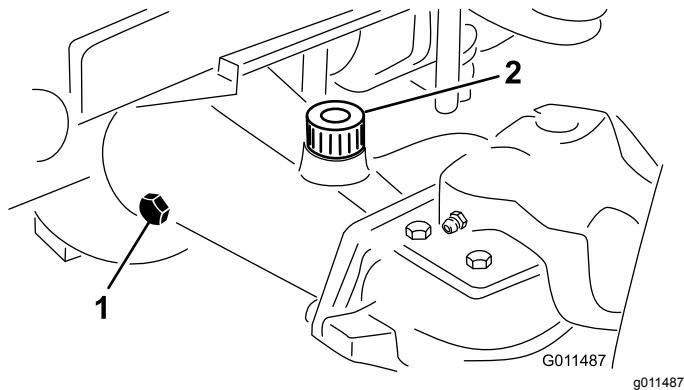

Kuva 18

1. Tarkistustulppa
2. Täyttötulppa

Taka-akselin vaihteiston voiteluaineen tarkistus

Huoltoväli: 400 käyttötunnin välein

Vaihteisto on täytetty SAE 85W-140 -vaihteistoöljyllä. Järjestelmän tilavuus on 0,5 litraa. Tarkista järjestelmä silmämääräisesti vuotojen varalta päivittäin.

1. Pysäköi kone tasaiselle alustalle.
2. Irrota tarkistus-/täyttötulppa vaihteiston vasemmalta puolelta ja varmista, että voiteluaineen pinta on aukon alareunan tasolla (Kuva 19).

Huomaa: Jos voiteluainetta on vähän, lisää sitä, kunnes sen pinta on aukon alareunan tasolla.

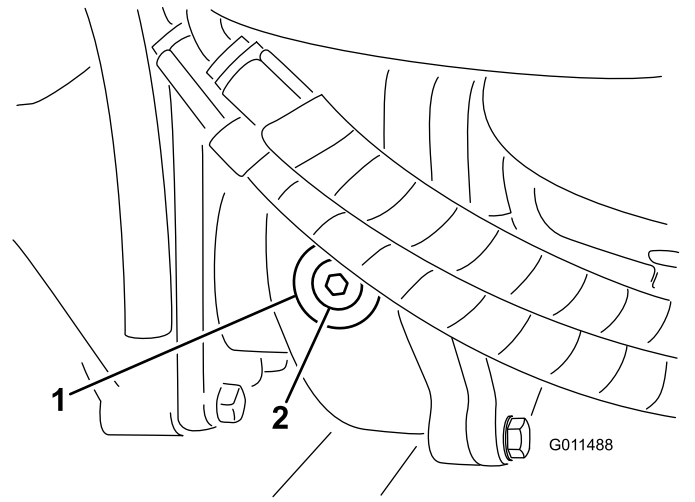

Kuva 19

1. Vaihteisto
2. Tarkistus/täyttötulppa

Kaatumissuojausjärjestelmän (ROPS) säätö

⚠ VAARA

Kaatumisesta aiheutuvan loukkaantumisen tai kuoleman välttämiseksi turvakaari on pidettävä nostettuna lukitussa asennossa ja turvavyötä on käytettävä.

Varmista, että istuin on kiinnitetty istuimen salvalla.

⚠ VAARA

Kaatumissuojausta ei ole, kun turvakaari on alhaalla.

- Älä käytä konetta epätasaisessa maastossa tai rinteessä, jos turvakaari on alhaalla.
- Laske turvakaari vain silloin, kun se on aivan välttämätöntä.
- Älä käytä turvavyötä, kun turvakaari on alhaalla.
- Aja hitaasti ja varovasti.
- Nosta turvakaari ylös heti, kun tilaa on riittävästi.
- Tarkista vapaa alikulkukorkeus (esim. puiden oksat, porttikäytävät, sähkölinjat) ennen kuin ajat mahdollisen esteen alitse. Varo osumasta esteeseen.

Tärkeää: Turvavyötä on käytettävä aina, kun turvakaari on nostettuna ja lukitussa

asennossa. Älä käytä turvavyötä, kun turvakaari on ala-asennossa.

Turvakaaren lasku

Tärkeää: Laske turvakaari vain silloin, kun se on välttämätöntä.

Tärkeää: Varmista, että istuin on kiinnitetty istuimen salvalla.

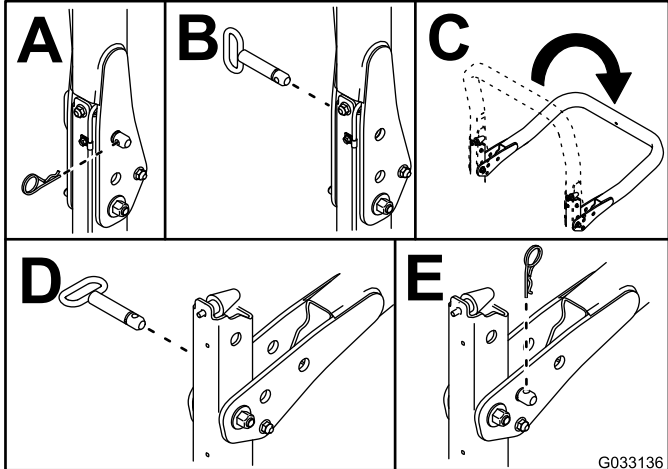

Kuva 20

Turvakaaren nosto

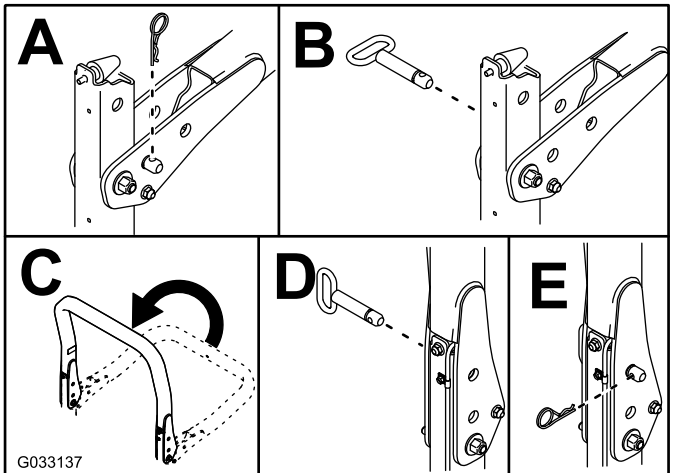

Kuva 21

Leikkuukorkeuden säätö

Etuleikkuupöytä

Leikkuukorkeutta voidaan säätää 25–127 mm:n korkeudelle 13 mm:n välein. Kun haluat säätää etuleikkuupöydän leikkuukorkeutta, aseta kääntöpyörän akselit kääntöpyörän haarukoiden

ylempiin tai alempiin reikiin, lisää tai poista yhtä suuri määrä välikappaleita kunkin kääntöpyörän haarukasta ja kiinnitä takaketju haluttuun reikään.

1. Pysäköi kone tasaiselle alustalle.
2. Käynnistä moottori ja nosta leikkuupöydät, jotta leikkuukorkeutta voidaan muuttaa.
3. Kytke seisontajarru, sammuta moottori ja irrota avain virtalukosta leikkuupöydän noston jälkeen.
4. Aseta kääntöpyörän akselit kääntöpyörän haarukoihin toisiaan vastaaviin reikiin.

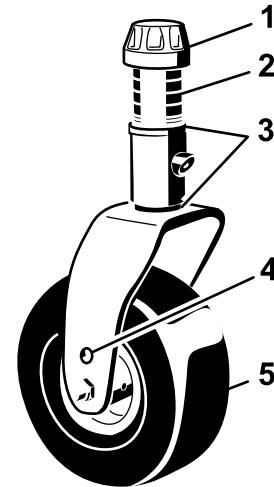

Kuva 22

1. Kiristyskanta
2. Välikappaleet
3. Välilevyt
4. Akselin yläkiinnitysreikä
5. Kääntöpyörä

Huomaa: Kun konetta käytetään 64 mm:n tai sitä korkeammalla leikkuukorkeudella, asenna akselipultti kääntöpyörän haarukan alempaan reikään, jotta pyörän ja haarukan väliin ei kerääny ruohoa. Kun konetta käytetään leikkuukorkeuden ollessa alle 64 mm ja ruohoa kerääntyy, aja konetta vastakkaiseen suuntaan leikkuujätteiden poistamiseksi pyörän ja haarukan alueelta.

5. Irrota kiristyskanta kara-akselista ja liu'uta kara pois kääntöpyörän varresta (Kuva 22).
6. Asenna kaksi välilevyä kara-akselille alkuperäisasennuksen mukaisesti.

Huomaa: Nämä välilevyt edellyttävät, että leikkuupöydät ovat vaakasuorassa koko leveydeltään. Liu'uta sopiva määrä 13 mm:n välikappaleita (ks. alla oleva taulukko) kara-akselille halutun leikkuukorkeuden saavuttamiseksi. Liu'uta sitten aluslaatta akselin päälle.

Määritä asetukseen sopiva välikappalemäärä seuraavan taulukon avulla (Kuva 23):

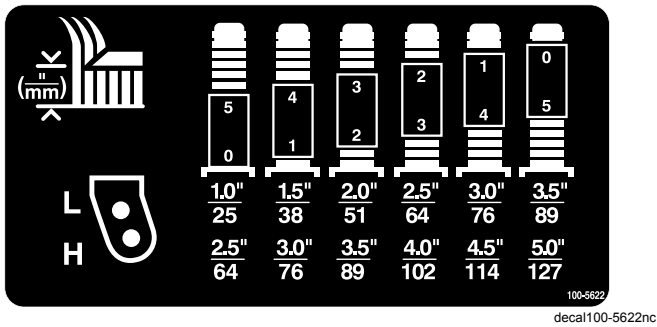

Kuva 23

7. Paina kääntöpyörän kara etummaisen kääntöpyörän varren läpi ja asenna välilevyt (alkuperäisasennuksen mukaisesti) sekä jäljellä olevat välikappaleet kara-akselille.
8. Varmista kokoonpano asentamalla kiristyskanta.
9. Irrota sokka ja liitintappi, jotka kiinnittävät leikkuukorkeusketjut leikkuupöydän takaosaan (Kuva 24).

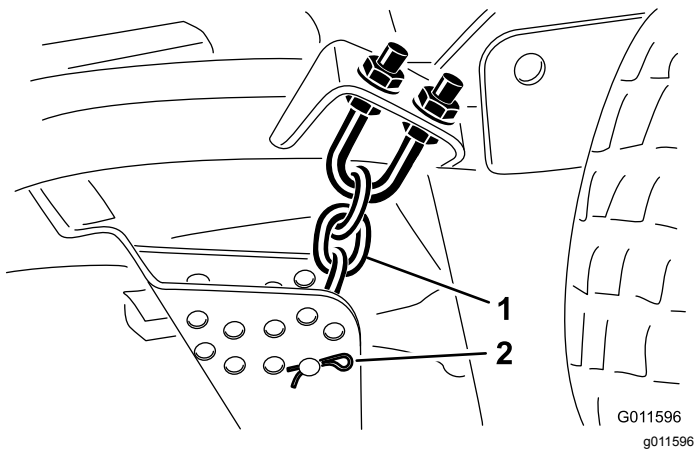

Kuva 24

1. Leikkuukorkeusketju
2. Liitintappi ja sokka

10. Asenna leikkuukorkeusketjut haluttuun leikkuukorkeuden reikään liitintapilla ja sokalla (Kuva 25).

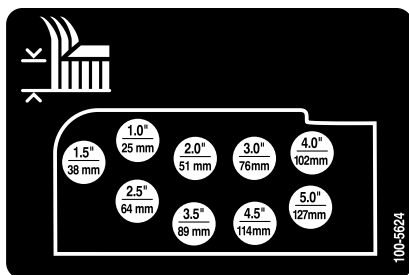

Kuva 25

Huomaa: Kun leikkuukorkeus on 25 mm, 38 mm tai 51 mm, jalakset ja johtopyörät on siirrettävä ylimpään asentoon.

Sivuleikkuupöydät

Sivuleikkuupöytien leikkuukorkeutta säädetään lisäämällä tai poistamalla yhtä suuri määrä välikappaleita kunkin kääntöpyörän haarukasta, asettamalla kääntöpyörien akselit haarukoissa oleviin suuren tai pienen leikkuukorkeuden aukkoihin ja kiinnittämällä tapit valitun leikkuukorkeuden kannatinreikiin.

1. Aseta kääntöpyörän akselit kääntöpyörän haarukoihin toisiaan vastaaviin reikiin (Kuva 26 ja Kuva 28).
2. Irrota kiristyskanta kara-akselista ja liu'uta kara pois kääntöpyörän varresta (Kuva 26).

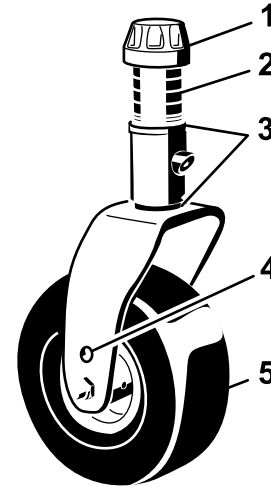

Kuva 26

1. Kiristyskanta
2. Välikappaleet
3. Välilevyt (3 mm)
4. Akselin yläkiinnitysreikä
5. Kääntöpyörä

3. Asenna kaksi välilevyä kara-akselille alkuperäisasennuksen mukaisesti. Näiden välilevyjen avulla leikkuupöydät saadaan vaakasuoraan koko leveydeltään. Liu'uta sopiva määrä 13 mm:n välikappaleita kara-akselille halutun leikkuukorkeuden saavuttamiseksi. Liu'uta sitten aluslaatta akselin päälle.

Huomaa: Nämä välilevyt edellyttävät, että leikkuupöydät ovat vaakasuorassa koko leveydeltään. Liu'uta sopiva määrä 13 mm:n välikappaleita (ks. alla oleva taulukko) kara-akselille halutun leikkuukorkeuden saavuttamiseksi. Liu'uta sitten aluslaatta akselin päälle.

Määritä asetukseen sopiva välikappalemäärä seuraavan taulukon avulla (Kuva 27).

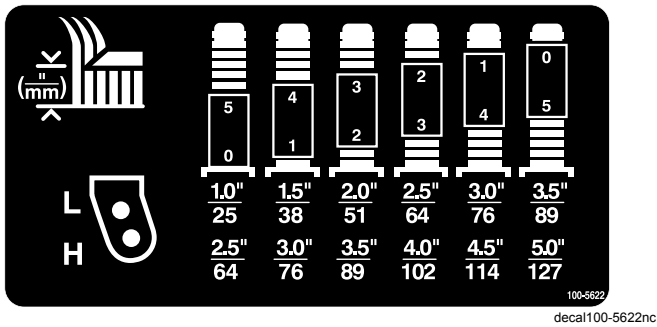

Kuva 27

4. Paina kääntöpyörän kara etummaisena kääntöpyörän varren läpi ja asenna välilevyt (alkuperäisasennuksen mukaisesti) sekä jäljellä olevat välikappaleet kara-akselille.
5. Irrota sokka ja liitintapit kääntöpyörän varsista (Kuva 28).
6. Nosta tai laske vartta kiristystankoa pyörittämällä, kunnes kaikki reiät on kohdistettu valittuihin leikkuukorkeuden kannatinreikiin leikkuupöydän rungossa (Kuva 28 ja Kuva 29).

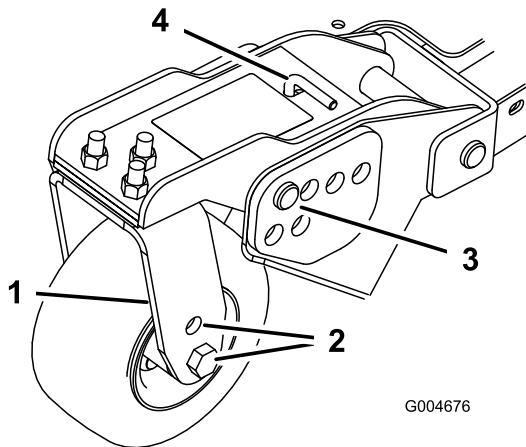

Kuva 28

1. Kääntöpyörän varsi
2. Akselin kiinnitysreiät
3. Liitintappi ja sokka
4. Kiristystanko

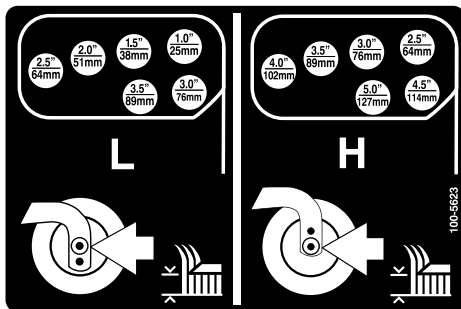

Kuva 29

7. Aseta liitintapit paikoilleen ja asenna sokat.

8. Pyöritä kiristystankoa vastapäivään (sormin kiristäen), jotta säätöön tulee jännitystä.
9. Irrota sokat ja liitintapit, jotka kiinnittävät vaimentimen hahlot leikkuupöydän kannattimiin (Kuva 30).

Tärkeää: Vaimentimen hahlon pituutta ei saa koskaan muuttaa. Reikien keskikohtien välisen pituuden on oltava 13,7 cm.

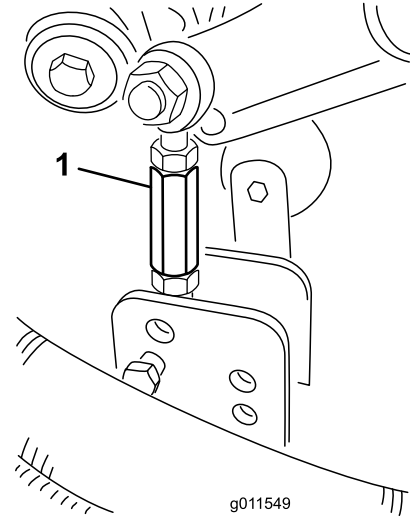

Kuva 30

1. Vaimentimen hahlo

10. Kohdista vaimentimen hahlojen reiät valittuihin leikkuukorkeuden kannatinreikiin leikkuupöydän rungossa ja asenna liitintapit ja sokat (Kuva 31).

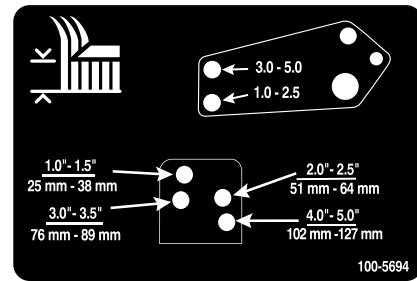

Kuva 31

Jalaksien säätö

Aseta jalakset ala-asentoon ajettaessa yli 64 mm:n leikkuukorkeuksilla ja yläasentoon leikkuukorkeuden ollessa alle 64 mm.

Huomaa: Kun jalakset kuluvat, ne voidaan vaihtaa leikkurin toiselle puolelle kääntämällä ne ympäri. Näin jalaksia voidaan käyttää pitempään, ennen kuin ne on tarpeen vaihtaa.

- Säädä jalakset (Kuva 32).

Tärkeää: Kiristä kunkin jalaksen etuosassa oleva ruuvi momenttiin 9–11 N·m.

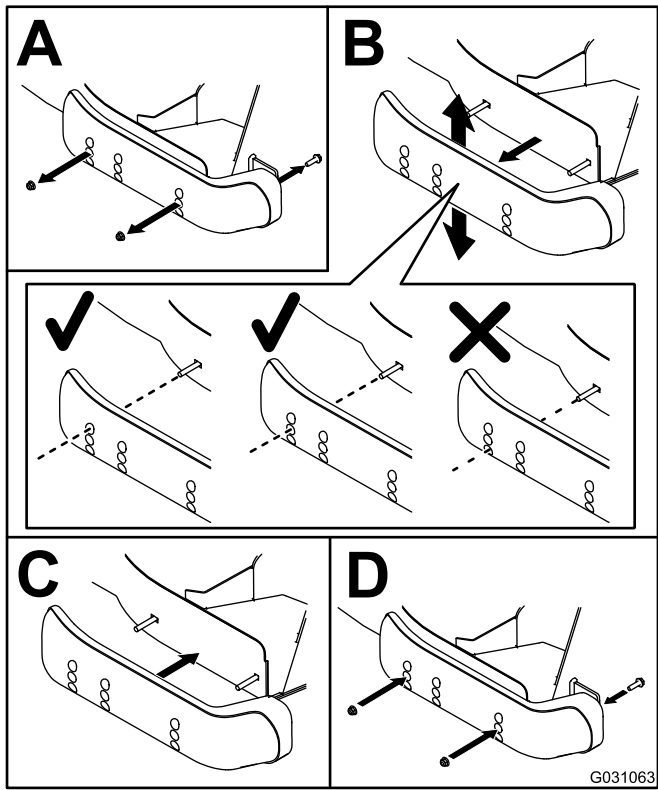

Kuva 32

Leikkuupöydän rullien säätö

Leikkuupöydän rullat on asetettava ala-asentoon ajettaessa yli 64 mm:n leikkuukorkeuksilla ja yläasentoon leikkuukorkeuden ollessa alle 64 mm.

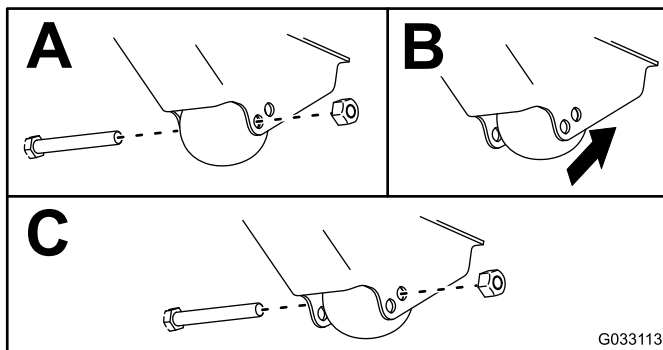

Kuva 33

Leikkuupöytien epätasapainon korjaus

Nurmiolojen ja ajoyksikön vastapainoasetusten erojen vuoksi kannattaa tehdä koeleikkuu ja tarkistaa leikkuujälki ennen koko alueen leikkaamista.

1. Aseta leikkuupöydät haluttuun leikkuukorkeuteen. Katso kohta [Leikkuukorkeuden säätö \(sivu 29\)](#).
2. Tarkista ja säädä etu- ja takarenkaiden rengaspaineeksi 1,72–2,07 bar.
3. Tarkista ja säädä kaikkien kääntöpyörien rengaspaineeksi 3,45 bar.
4. Tarkista lataus- ja vastapainopaineet moottorin käydessä KORKEIMMALLA joutokäyntinopeudella käyttämällä hydraulitestipotteja.

Huomaa: Säädä vastapainon paineeksi 22,41 bar.

5. Tarkista, että terät eivät ole taipuneet. Katso kohta [Taipuneen terän tarkistus \(sivu 77\)](#).
6. Leikkaa ruohoa koealueelta ja varmista, että kaikki leikkuupöydät ovat samalla leikkuukorkeudella.
7. Jos leikkuupöytiä on vielä säädettävä, aja kone tasaiselle alustalle käyttäen apuna vähintään 2 m:n suorasyrjäviivainta.
8. Terätason mittaamisen helpottamiseksi leikkuukorkeus on nostettava 7,6–10,1 cm:iin. Katso kohta [Leikkuukorkeuden säätö \(sivu 29\)](#).
9. Laske leikkuupöydät tasaiselle alustalle ja irrota leikkuupöytien päällä olevat suojukset.
10. Löysää kiristinpyörän kiinnittävää laippamutteria, jotta jokaisen leikkuupöydän hihna löystyy.

Etuleikkuupöydän asetukset

Käännä terää kullakin karalla, kunnes niiden päät osoittavat eteen- ja taaksepäin. Mittaa etäisyys lattiasta leikkuusärmän etukärkeen. Säädä etummaisena kääntöpyörän haarukoiden välilevyjä vastaamaan leikkuukorkeuden tarraa ([Kuva 34](#)). Katso kohta [Leikkuupöydän kaltevuuden mittaaminen \(sivu 74\)](#).

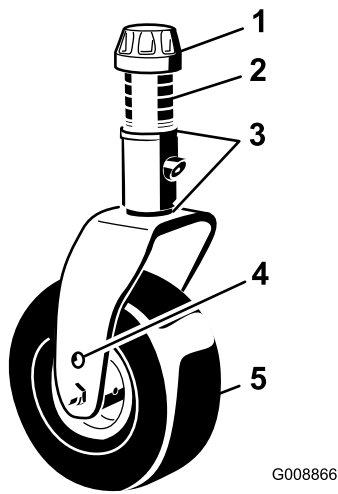

Kuva 34

- | | |
|-------------------|------------------------------|
| 1. Kiristyskanta | 4. Akselin yläkiinnitysreikä |
| 2. Välikkappaleet | 5. Kääntöpyörä |
| 3. Välilevyt | |

Sivuleikkuupöydän asetukset

Käännä jokaisen karan terää, kunnes päät osoittavat eteen- ja taaksepäin. Mittaa etäisyys lattiasta leikkuusärmän etukärkeen. Säädä etummaisena kääntöpyörän varsien välilevyjä vastaamaan leikkuukorkeuden tarraa (Kuva 35). Katso terän ulkokaraa koskevat ohjeet kohdasta [Etuleikkuupöydän kaltevuuden säätö \(sivu 74\)](#).

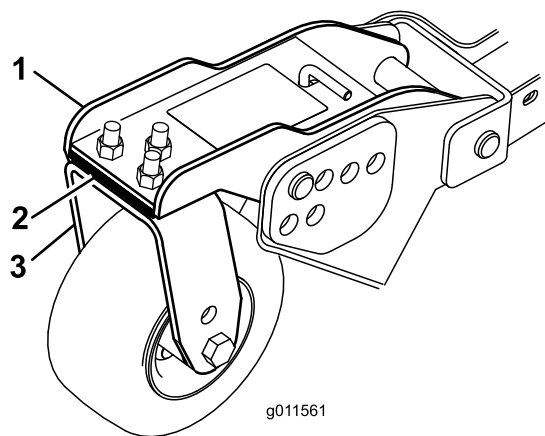

Kuva 35

- | | |
|----------------------------------|-------------------------------------|
| 1. Etummainen kääntöpyörän varsi | 3. Etummainen kääntöpyörän haarukka |
| 2. Välilevyt | |

Leikkuukorkeuden sovitus leikkuupöytien välillä

1. Aseta terä sivuttain molempien sivuleikkuupöytien ulkokaralle.

Huomaa: Mittaa etäisyys lattiasta kummankin yksikön leikkuusärmän kärkeen ja vertaa lukemia. Näiden lukemien on oltava 3 mm:n sisällä toisistaan. Älä tee mitään säätöjä tässä vaiheessa.

2. Aseta terä sivuttain sivuleikkuupöydän sisäkaralle sekä etuleikkuupöydän vastaavalle ulkokaralle.

Huomaa: Mittaa etäisyys lattiasta leikkuusärmän kärkeen sivuleikkuupöydän sisäreunassa sekä etuleikkuupöydän vastaavassa ulkoreunassa ja vertaa lukemia. Sivuleikkuupöydän lukemien on oltava 3 mm:n sisällä etuleikkuupöydän lukemista.

Huomaa: Kaikkien kolmen leikkuupöydän kääntöpyörien on pysyttävä maassa, kun vastapaino on asetettu oikein.

Huomaa: Jos on tehtävä säätöjä etu- ja sivuleikkuupöytien leikkauksen sovittamiseksi, säädöt tehdään **vain sivuleikkuupöytiin**.

3. Jos sivuleikkuupöydän sisäreuna on liian korkealla suhteessa etuleikkuupöydän ulkoreunaan, poista yksi välilevy sivuleikkuupöydän sisemmän etukääntöpyörän varren alaosasta (Kuva 35).

Huomaa: Tarkista uudelleen mitta molempien sivuleikkuupöytien ulkoreunojen välillä sekä sivuleikkuupöydän sisäreunan ja etuleikkuupöydän ulkoreunan välillä.

4. Jos sisäreuna on yhä liian korkealla, poista yksi välilevy lisää sivuleikkuupöydän sisemmän etukääntöpyörän varren alaosasta ja yksi välilevy sivuleikkuupöydän ulomman etukääntöpyörän varresta.
5. Jos sivuleikkuupöydän sisäreuna on liian matalalla suhteessa etuleikkuupöydän ulkoreunaan, lisää yksi välilevy sivuleikkuupöydän sisemmän etukääntöpyörän varren alaosaan.

Huomaa: Tarkista uudelleen mitta molempien sivuleikkuupöytien ulkoreunojen välillä sekä sivuleikkuupöydän sisäreunan ja etuleikkuupöydän ulkoreunan välillä.

6. Jos sisäreuna on yhä liian matalalla, lisää toinen välilevy sivuleikkuupöydän sisemmän etukääntöpyörän varren alaosaan ja lisää yksi välilevy sivuleikkuupöydän ulomman etukääntöpyörän varseen.

7. Kun etu- ja sivuleikkuupöytien reunojen leikkuukorkeudet vastaavat toisiaan, varmista, että sivuleikkuupöydän kaltevuus on yhä 8–11 mm.

Huomaa: Säädä tarvittaessa.

Turvakytkimien tarkistus

Huoltoväli: Aina ennen käyttöä tai päivittäin

Koneen sähköjärjestelmässä on turvakytkimet. Kytkimet estävät joko ajon tai voimanulosoton, kun käyttäjä poistuu istuimelta. Vaikka moottori pysyy käynnissä, kun voimanulosotto ja ajopoljin vapautetaan, sammuta moottori ennen istuimelta nousemista.

Tarkista turvakytkimien toiminta seuraavasti:

1. Aja kone hitaasti laajalle ja pääosin avoimelle alueelle. Laske leikkuupöytä, sammuta moottori ja kytke seisontajarru.
2. Istuudu istuimelle ja paina ajopoljinta. Yritä käynnistää moottori. Moottori ei saa käynnistyä. Jos moottori käynnistyy, turvajärjestelmässä on vika, joka on korjattava ennen koneen käyttöä.
3. Istuudu istuimelle ja käynnistä moottori. Nouse istuimelta ja siirrä voimanulosoton kytkin PÄÄLLÄ-asentoon. Voimanulosoton vipu ei saa kytkeytyä päälle. Jos voimanulosoton vipu kytkeytyy päälle, turvajärjestelmässä on vika, joka on korjattava ennen koneen käyttöä.
4. Istuudu istuimelle, kytke käsijarru päälle ja käynnistä moottori. Siirrä ajopoljin pois VAPAA-asennosta. Tietokeskuksessa näkyy viesti ”ajo kielletty”, eikä koneen pitäisi liikkua. Jos moottori käynnistyy, turvajärjestelmässä on vika, joka on korjattava ennen koneen käyttöä.

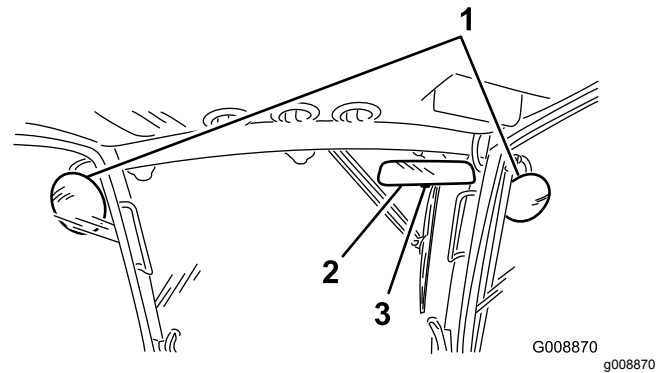

Kuva 36

1. Sivupeilit
2. Taustapeili
3. Vipu

Ajovalojen suuntaus

1. Löysää asennusmuttereita ja aseta molemmat ajovalot niin, että ne osoittavat suoraan eteenpäin.
Huomaa: Kiristä asennusmutteria juuri sen verran, että ajovalo pysyy asennossaan.
2. Aseta tasainen metallilevy ajovalon etuosan päälle.
3. Kiinnitä levyyn magneettinen astelevy.
4. Pidä kokoonpanoa paikallaan ja kallista ajovaloa varovasti kolme astetta alaspäin. Kiristä sitten mutteri.
5. Toista toimenpide toiselle ajovalolle.

Peilien säätö

Vain ohjaamomalli

Taustapeili

Istu istuimella ja säädä taustapeiliä niin, että näet sen kautta hyvin ulos takaikkunasta (Kuva 36). Voit vähentää valon aiheuttamaa häikäisyä vetämällä vipua taaksepäin, jolloin peili kallistuu.

Sivupeilit

Istu istuimella ja pyydä toista henkilöä säätämään sivupeilejä niin, että näet ajoneuvon ympäristön hyvin niiden kautta (Kuva 36).

Käytön aikana

Turvallisuus käytön aikana

Yleinen turvallisuus

- Omistaja ja käyttäjä voivat estää loukkaantumisia tai omaisuusvahinkoja aiheuttavat tapaturmat ja ovat siksi vastuussa niistä.
- Pukeudu asianmukaisesti. Käytä silmäsuojaimia, tukevia liukastumisen estäviä kenkiä ja kuulosuojaimia. Pitkät hiukset eivät saa roikkua vapaina. Älä käytä koruja.
- Älä käytä konetta sairaana, väsyneenä tai alkoholin tai huumausaineiden vaikutuksen alaisena.
- Älä kuljeta matkustajia koneessa ja pidä sivulliset ja lemmikit poissa koneen luota käytön aikana.
- Käytä konetta vain, kun näkyvyys on hyvä, jotta vältät kuopat ja piilevät vaarat.
- Vältä märän ruohon leikkuuta. Heikentynyt pito voi aiheuttaa koneen luisumisen.

- Varmista ennen moottorin käynnistämistä, että kaikki käytöt ovat vapaalla ja että seisontajarru on kytketty. Käynnistä moottori ollessasi käyttäjän paikalla.
- Pidä kädet ja jalat etäällä leikkuuyksiköistä. Pysy aina etäällä heittoaukosta.
- Varmista ennen peruuttamista, että reitti on vapaa, katsomalla taakse ja alas.
- Ole varovainen lähestyessäsi kulmia, joissa on huono näkyvyys, pensaita, puita tai muita näköesteitä.
- Pysäytä terät, jos et leikkaa ruohoa.
- Pysäytä laitteet ja tarkasta terät, mikäli kone osuu esteeseen tai tärisee epätavallisesti. Suorita tarvittavat korjaukset ennen koneen käytön jatkamista.
- Hidasta ja ole varovainen kääntyessäsi koneella ja ylittäessäsi teitä ja jalkakäytäviä. Anna muille aina etuajo-oikeus.
- Kytke leikkuuyksikön käyttö pois ja sammuta moottori ennen leikkuukorkeuden säätämistä (ellei sitä voi säätää käyttäjän paikalta).
- Älä koskaan käytä moottoria tilassa, johon voi kertyä pakokaasuja.
- Älä jätä käynnissä olevaa konetta ilman valvontaa.
- Ennen käyttäjän paikalta poistumista (mukaan lukien ruohonkeräimien puhdistus tai suppilon tukoksen poistaminen):
 - Pysäköi kone tasaiselle maalle.
 - Vapauta voimanulosotto ja laske lisälaitteet alas.
 - Kytke seisontajarru.
 - Sammuta moottori ja irrota virta-avain.
 - Odota, kunnes kaikki liikkuvat osat ovat pysähtyneet.
- Älä käytä konetta ukonilman aikana.
- Älä käytä konetta hinaukseen.
- Käytä vain Toro® Companyn hyväksymiä lisälaitteita, varusteita ja varaosia.

Kaatumissuojausjärjestelmän (ROPS) turvallisuus

- **Älä** irrota kaatumissuojausjärjestelmää koneesta.
- Varmista, että turvavyö on kiinnitetty ja nopeasti avattavissa hätätilanteessa.
- Tarkista vapaa alikulkukorkeus ja varo osumasta esteisiin.
- Pidä kaatumissuojausjärjestelmä turvallisessa käyttökunnossa tarkistamalla se vaurioiden varalta

säännöllisesti ja pitämällä kaikki kiinnittimet tiukalla.

- Vaihda vaurioitunut kaatumissuojausjärjestelmä. Älä korjaa tai muuta sitä.

Ohjaamalla varustetut koneet

- Kaatumissuojausjärjestelmä on keskeinen ja tehokas turvalaite.
- Toron asentama ohjaamo toimii turvakaarena.
- Käytä aina turvavyötä.

Taittavalla turvakaarella varustetut koneet

- Käytä aina turvavyötä, kun turvakaari on nostettuna.
- Kaatumissuojausjärjestelmä on keskeinen turvalaite. Taittava turvakaari on pidettävä nostettuna ja lukitussa asennossa ja turvavyötä on käytettävä koneen käytön aikana, kun turvakaari on yläasennossa.
- Laske taittava turvakaari väliaikaisesti vain silloin, kun se on välttämätöntä. Älä käytä turvavyötä, kun turvakaari on alhaalla.
- Huomaa, että kaatumissuojausta ei ole, kun taittava turvakaari on alhaalla.
- Tutki leikattava alue, äläkä koskaan taita taittuvaa turvakaarta alas alueilla, joilla on rinteitä, pudotuksia tai vettä.

Turvallisuus rinteissä

- Laadi omat toimintatavat ja ohjeet rinnekäyttöä varten. Ohjeissa on mainittava käyttöpaikan tarkastus, jonka aikana määritetään, missä rinteissä konetta voi käyttää turvallisesti. Tämä tarkastus on tehtävä huolellisesti ja harkiten.
- Rinteissä on huomattava koneen hallinnan menettämisen ja kaatumisen vaara. Tällaiset onnettomuudet voivat aiheuttaa vakavan tapaturman tai kuoleman. Koneen käyttö rinteissä edellyttää erityistä huolellisuutta.
- Käytä konetta rinteissä pienemmällä nopeudella.
- Jos koneen käyttö rinteessä ei vaikuta turvalliselta työskentelyn aikana, älä käytä konetta rinteessä.
- Varo kuoppia, uria, töyssyjä, kiviä ja muita piileviä vaaroja. Maaston epätasaisuudet voivat kaataa koneen. Korkea ruoho voi peittää esteet.
- Valitse alhainen ajonopeus, jotta rinteessä ei tarvitse pysähtyä tai vaihtaa vaihdetta.
- Kone voi kaatua jo ennen kuin renkaat menettävät pidon.

- Vältä koneen käyttöä märällä ruoholla. Renkaat voivat menettää pidon, vaikka jarrut toimivat oikein.
- Vältä koneen käynnistämistä, pysäyttämistä tai kääntämistä rinteissä.
- Liiku rinteissä hitaasti ja vähän kerrallaan. Älä muuta koneen nopeutta tai suuntaa äkillisesti.
- Älä käytä konetta pudotusten, oijen, maavallien tai vesialueiden lähellä. Kone voi kaatua yllättäen, jos pyörä menee reunan yli tai jos reuna sortuu. Määritä suoja-alue koneen ja mahdollisen vaaran välille (kaksi koneen leveyttä).

Moottorin käynnistys ja sammutus

Moottorin käynnistys

Tärkeää: Ilmaa polttoainejärjestelmä seuraavissa tilanteissa:

- Moottori on sammunut polttoaineen loppumisen vuoksi.
 - Polttoainejärjestelmän osia on huollettu.
1. Nosta jalka ajopolkimelta ja tarkista, että se on VAPAA-asennossa. Tarkista, että seisontajarru on kytketty.
 2. Siirrä kaasuvipu joutokäyntiasentoon.
 3. Käännä virta-avain KÄYNNISSÄ-asentoon. Hehkutulppien merkkivalo syttyy.
 4. Kun hehkutulppien merkkivalo sammuu, käännä virta-avain KÄYNNISTYS-asentoon.

Tärkeää: Älä käytä käynnistysmoottoria yli 15 sekuntia yhdellä kertaa, koska se voi vaurioitua. Jos moottori ei käynnisty 15 sekunnin kuluessa, käännä virta-avain POIS-asentoon, tarkista ohjauslaitteet ja toimenpiteet, odota vielä 15 sekuntia ja yritä käynnistää uudelleen.

5. Vapauta virta-avain heti moottorin käynnistyttyä ja anna sen palata KÄYNNISSÄ-asentoon.
6. Siirrä kaasuvipu haluamaasi asentoon.

Kun lämpötila on alle $-7\text{ }^{\circ}\text{C}$, käynnistysmoottoria voidaan käyttää 30 sekuntia, mutta sen jälkeen on pidettävä 60 sekunnin tauko. Käynnistystä voidaan yrittää kaksi kertaa.

Tärkeää: Sammuta moottori ja anna sen jäähtyä ennen kuin tarkastat koneen öljyvuotojen, irtonaisten osien tai muiden vikojen varalta.

Moottorin sammutus

Tärkeää: Kun konetta on käytetty täydellä kuormalla, anna moottorin käydä joutokäynnillä viisi minuuttia, ennen kuin sammutat sen. Näin turboahdin ehtii jäähtyä ennen moottorin sammuttamista. Muutoin turboahtimeen voi tulla vikoja.

Huomaa: Laske leikkuupöydät maahan aina, kun kone on pysäköitynä. Tämä vähentää hydraulijärjestelmän kuormitusta, ehkäisee järjestelmän osien kulumista ja estää myös leikkuupöytien laskeutumisen vahingossa.

1. Siirrä kaasuvipua taaksepäin HITAALLE.
2. Siirrä voimanulosoton kytkin POIS-asentoon.
3. Kytke seisontajarru.
4. Käännä virta-avain PYSÄYTYS-asentoon.
5. Irrota avain virtalukosta, jotta moottori ei käynnisty vahingossa.

Smart Power -vedon kuvaus

Toro Smart Power™ -ominaisuuden ansiosta kuljettajan ei tarvitse kuunnella moottorin nopeutta raskaassa käytössä. Smart Power ehkäisee juuttumista tiheään nurmeen säätelämällä automaattisesti koneen nopeutta ja optimoimalla leikkuutuloksen. Kuljettaja voi yksinkertaisesti säätää sopivan enimmäisajonopeuden ja leikata koneella vähentämättä ajonopeutta manuaalisesti raskaissa leikkuuolosuhteissa.

Puhaltimen taaksepäinpuhallus

Hydraulinesteen ja moottorin jäähdytysnesteen lämpötila säätelevät puhaltimen nopeutta. Taaksepäinpuhallusjakso käynnistyy automaattisesti, kun joko moottorin jäähdytysneste tai hydraulineeste saavuttaa tietyn lämpötilan. Suunnanvaihto auttaa puhaltamaan roskat takasäleiköstä sekä laskemaan moottori- ja hydraulineesten lämpötilaa. Puhaltimen taaksepäinpuhallusjakso voidaan käynnistää manuaalisesti painamalla yhtä aikaa tietokeskuksen oikeaa ja vasenta painiketta. Käynnistä taaksepäinpuhallus manuaalisesti ennen työskentelyalueelta poistumista sekä ennen koneen viemistä työpajaan tai säilytystilaan.

Automaattisen joutokäynnin kuvaus

Koneessa on automaattinen joutokäyntitoiminto, joka vaihtaa moottorin joutokäynnille, kun seuraavia toimintoja ei ole käytetty tietokeskuksessa määritettyyn aikaan.

- Ajopoljin palautetaan VAPAA-asentoon.
- PTO on pois päältä.
- Nostokytkimet eivät ole käytössä.

Kun jotakin yllä mainituista toiminnoista käytetään, koneen kaasua palaa automaattisesti aikaisempaan tilaan.

Vakionopeussäätimen käyttö

Vakionopeussäätimen kytkimellä voidaan lukita polkimen asento ja säilyttää haluttu ajonopeus. Vakionopeussäädin poistetaan käytöstä painamalla kytkimen takaosaa, kytkimen keskiasento ottaa vakionopeussäätimen käyttöön ja kytkimen etuosalla määritetään haluttu ajonopeus.

Huomaa: Polkimen asento voidaan vapauttaa myös painamalla joko jarrupoljinta tai siirtämällä ajopoljin PERUUTUS-asentoon yhden sekunnin ajaksi.

Ruohon leikkaaminen koneella

Huomaa: Ruohon leikkaaminen moottoria kuormittavalla nopeudella edistää hiukkassuodattimen regeneraatiota.

1. Siirrä kone työalueelle.
2. Siirrä moottorin nopeuskytkin korkean joutokäyntinopeuden asentoon, kun se on mahdollista.
3. Kytke voimanulosoton kytkin.
4. Liikuta ajopoljinta hitaasti eteenpäin ja aja kone hitaasti leikkuualueen yli.
5. Laske leikkuuyksiköt, kun niiden etuosat ovat leikkuualueella.
6. Leikkaa ruohoa niin, että sitä leikataan ja poistetaan nopeasti leikkuujäljestä tinkimättä.

Huomaa: Jos leikkuunopeus on liian suuri, leikkuujälki saattaa huonontua. Palaa korkeaan joutokäyntinopeuteen vähentämällä koneen ajonopeutta tai leikkuuleveyttä.

7. Nosta leikkuuyksiköt, kun ne ovat leikkuualueen reunan ulkopuolella.

8. Tee pisaran muotoinen käänös seuraavaa ajoa varten.

Hiukkassuodattimen regeneraatio

Hiukkassuodatin (DPF) on osa pakokaasujärjestelmää. Hiukkassuodattimen hapetuskatalysoittori vähentää haitallisten kaasujen määrää, ja nokisuodatin poistaa nokea moottorin pakokaasuista.

Hiukkassuodattimen regeneraatioissa käytetään moottorin pakokaasujen lämpöä nokisuodattimeen kertyneen noen polttamiseen, jolloin noki muunnetaan tuhaksi ja nokisuodattimen kanavat puhdistetaan, jotta suodatetut moottorin pakokaasut virtaavat ulos hiukkassuodattimesta.

Moottorin tietokone valvoo noen kertymistä mittaamalla hiukkassuodattimen vastapaineen. Jos vastapaine on liian suuri, nokisuodattimen noki ei pala moottorin normaalin käytön seurauksena. Pidä seuraavat seikat mielessä, jotta hiukkassuodatin pysyy puhtaana noesta:

- Passiivista regeneraatiota tehdään jatkuvasti moottorin ollessa käynnissä. Edistä hiukkassuodattimen regeneraatiota käyttämällä moottoria täydellä nopeudella mahdollisuuksien mukaan.
- Jos vastapaine on liian suuri, moottorin tietokone ilmoittaa asiasta tietokeskuksen kautta lisäprosessien (apu- ja nollausregeneraatio) ollessa käynnissä.
- Anna apu- ja nollausregeneraation valmistua ennen moottorin sammuttamista.

Pidä hiukkassuodattimen toiminta mielessä koneen käytön ja huollon aikana. Moottorin kuormitus korkealla joutokäyntinopeudella tuottaa yleensä riittävän pakokaasujen lämpötilan hiukkassuodattimen regeneraatioon.

Tärkeää: Noen kertymistä nokisuodattimeen voidaan vähentää käyttämällä moottoria mahdollisimman vähän joutokäynnillä tai alhaisella nopeudella.

▲ VAROITUS

Pakokaasujen lämpötila on korkea (noin 600 °C) hiukkassuodattimen pysäköintiregeneraation tai palautusregeneraation aikana. Kuumat pakokaasut saattavat vahingoittaa käyttäjää tai sivullisia.

- Älä koskaan käytä moottoria suljetussa tilassa.
- Varmista, että pakokaasujärjestelmän lähellä ei ole syttyviä materiaaleja.
- Älä kosketa kuumaa pakokaasujärjestelmän osaa.
- Älä seiso koneen pakoputken lähellä.

Moottorin varoitusviestit – noen kertymä

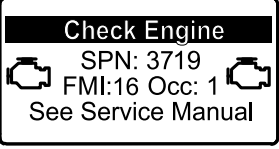
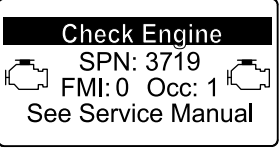
Ilmoitustaso	Vikakoodi	Moottorin teholuokitus	Suosittelut toimenpide
Taso 1: moottorivaroitus	 <p>Check Engine SPN: 3719 FMI:16 Occ: 1 See Service Manual</p> <p><small>g213866</small></p> <p>Kuva 37</p> <p>Tarkista moottori SPN 3719, FMI 16</p>	Tietokone laskee moottorin tehon 85 prosenttiin	Suorita pysäköintiregeneraatio mahdollisimman pian. Katso kohta Pysäköintiregeneraatio (sivu 42).
Taso 2: moottorivaroitus	 <p>Check Engine SPN: 3719 FMI:0 Occ: 1 See Service Manual</p> <p><small>g213867</small></p> <p>Kuva 38</p> <p>Tarkista moottori SPN 3719, FMI 0</p>	Tietokone laskee moottorin tehon 50 prosenttiin	Suorita palautusregeneraatio mahdollisimman pian. Katso kohta Palautusregeneraatio (sivu 45).

Hiukkassuodattimen tuhkan kertymä

- Kevyt tuhka poistetaan pakokaasujärjestelmän kautta, mutta raskas tuhka kerääntyy nokisuodattimeen.
- Tuhkaa jää jäljelle regeneraation seurauksena. Ajan myötä hiukkassuodatin kerää tuhkaa, joka ei poistu moottorin pakokaasujen mukana.
- Moottorin tietokone laskee hiukkassuodattimeen kertyneen tuhkan määrän.
- Kun tuhkaa on kertynyt tarpeeksi, moottorin tietokone lähettää tietokeskukseen tiedon hiukkassuodattimen tuhkakertymästä järjestelmäilmoituksen tai moottorivian muodossa.

Hiukkassuodattimen noen kertymä

- Hiukkassuodatin kerää nokea nokisuodattimeen ajan myötä. Moottorin tietokone valvoo hiukkassuodattimen nokitasoa.
- Kun nokea on kertynyt tarpeeksi, tietokone ilmoittaa, että hiukkassuodatin on aika regeneroida.
- Hiukkassuodattimen regeneraatiossa hiukkassuodatinta kuumennetaan, jotta noki muuttuu tuhaksi.
- Varoitusviestien lisäksi tietokone vähentää moottorin tehoa eri nokikertymätasoilla.

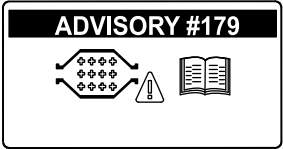
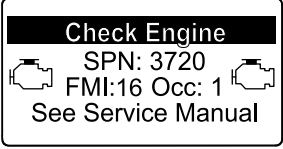
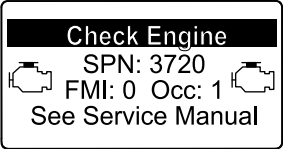
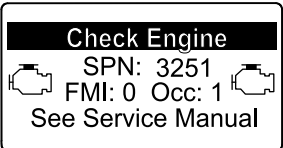

- Ilmoitus ja viat ovat merkkejä siitä, että hiukkassuodatin on aika huoltaa.
- Varoitusten lisäksi tietokone vähentää moottorin tehoa eri tuhkakertymätasoilla.

Tietokeskuksen ilmoitus ja moottorin varoitusviestit – tuhkan kertymä

Ilmoitustaso	Ilmoitus tai vikakoodi	Moottorin nopeuden vähennys	Moottorin teholuokitus	Suosittelut toimenpide
Taso 1: järjestelmäilmoitus	 <p>g213865 Kuva 39 Ilmoitus #179</p>	–	100 %	Ilmoita yrityksen huolto-osastolle, että ilmoitus #179 näkyy tietokeskuksessa.
Taso 2: moottorivaroitus	 <p>g213863 Kuva 40 Tarkista moottori SPN 3720, FMI 16</p>	–	Tietokone laskee moottorin tehon 85 prosenttiin	Huolla hiukkassuodatin. Katso kohta Hapetuskatalysaattorin ja nokisuodattimen huolto (sivu 60) .
Taso 3: moottorivaroitus	 <p>g213864 Kuva 41 Tarkista moottori SPN 3720, FMI 0</p>	–	Tietokone laskee moottorin tehon 50 prosenttiin	Huolla hiukkassuodatin. Katso kohta Hapetuskatalysaattorin ja nokisuodattimen huolto (sivu 60) .
Taso 4: moottorivaroitus	 <p>g214715 Kuva 42 Tarkista moottori SPN 3251, FMI 0</p>	Moottorin nopeus enimmäisvääntömomentilla + 200 kierr./min	Tietokone laskee moottorin tehon 50 prosenttiin	Huolla hiukkassuodatin. Katso kohta Hapetuskatalysaattorin ja nokisuodattimen huolto (sivu 60) .

Hiukkassuodattimen regeneraatiotyypit

Hiukkassuodattimen regeneraatiotyypit, jotka suoritetaan koneen ollessa käytössä:

Regeneraatiotyyppi	Hiukkassuodattimen regeneraation ehdot	Hiukkassuodattimen käytön kuvaus
Passiivinen	Tehdään koneen normaalin käytön aikana suurella moottorin nopeudella tai kuormituksella	Tietokeskuksessa ei näy passiivisen regeneraation kuvaketta. Passiivisen regeneraation aikana hiukkassuodatin käsittelee kuumia pakokaasuja, hapettaa haitallisia päästöjä ja polttaa nokea tuhkaksi. Katso kohta Passiivinen hiukkassuodattimen regeneraatio (sivu 41) .
Apu	Tehdään moottorin alhaisen nopeuden tai kuormituksen tuloksena tai tietokoneen havaitessa vastapainetta hiukkassuodattimessa	Kun apu-/nollausregeneraation kuvake  näkyy tietokeskuksessa, apuregeneraatio on käynnissä. Apuregeneraation aikana tietokone lisää pakokaasujen lämpötilaa imuventtiiliä ohjaamalla, mikä mahdollistaa apuregeneraation. Katso kohta Hiukkassuodattimen apuregeneraatio (sivu 41) .
Nollaus	Tehdään apuregeneraation jälkeen vain, jos tietokone havaitsee, että apuregeneraatio ei vähentänyt noen määrää riittävästi Tehdään myös 100 tunnin välein anturien lähtökohtalukemien nollausta varten	Kun apu-/nollausregeneraation kuvake  näkyy tietokeskuksessa, regeneraatio on käynnissä. Nollausregeneraation aikana tietokone lisää pakokaasujen lämpötilaa regeneraation aikana imuventtiiliä ja polttoaineruiskuttimia ohjaamalla. Katso kohta Nollausregeneraatio (sivu 42) .

Hiukkassuodattimen regeneraatiotyypit, jotka edellyttävät koneen pysäköintiä:

Regeneraatiotyyppi	Hiukkassuodattimen regeneraation ehdot	Hiukkassuodattimen käytön kuvaus
Pysäköinti	Noen kertyminen johtuu pitkäkestoisesta käytöstä alhaisella moottorin nopeudella tai kuormituksella. Nokea saattaa myös kertyä, jos käytetään vääränlaista polttoainetta tai öljyä Tietokone havaitsee noen kertymisestä johtuvan vastapaineen ja pyytää pysäköintiregeneraatiota	Kun pysäköintiregeneraation kuvake  näkyy tietokeskuksessa, regeneraatiota pyydetään. <ul style="list-style-type: none">• Suorita pysäytysregeneraatio mahdollisimman pian, jotta palautusregeneraatiota ei tarvita.• Pysäköintiregeneraatio kestää 30–60 minuuttia.• Polttoainesäiliössä täytyy olla vähintään neljäsosan verran polttoainetta.• Kone on pysäköitävä palautusregeneraatiota varten. Katso kohta Pysäköintiregeneraatio (sivu 42) .

Hiukkassuodattimen regeneraatiotyypit, jotka edellyttävät koneen pysäköintiä: (cont'd.)

Regeneraatiotyyppi	Hiukkassuodattimen regeneraation ehdot	Hiukkassuodattimen käytön kuvaus
Palautus	Tehdään, jos pysäköintiregeneraatiopyynnöt ohitetaan ja käyttöä jatketaan, jolloin nokea kertyy lisää, kun hiukkassuodatin edellyttää jo pysäköintiregeneraatiota	 <p>Kun palautusregeneraation kuvake näkyy tietokeskuksessa, palautusregeneraatiota pyydetään.</p> <p>Anna huoltoteknikon suorittaa palautusregeneraatio. Ota yhteys valtuutettuun Toro-jälleenmyyjään.</p> <ul style="list-style-type: none"> • Palautusregeneraatio kestää enintään neljä tuntia. • Polttoainesäiliön täytyy olla vähintään puoliksi täynnä. • Kone on pysäköitävä palautusregeneraatiota varten. <p>Katso kohta Palautusregeneraatio (sivu 45).</p>

Passiivinen hiukkassuodattimen regeneraatio

- Passiivinen regeneraatio tehdään moottorin normaalin käytön yhteydessä.
- Käytä moottoria täydellä nopeudella mahdollisuuksien mukaan hiukkassuodattimen koneen käytön aikaisen regeneraation edistämistä varten.

Hiukkassuodattimen apuregeneraatio

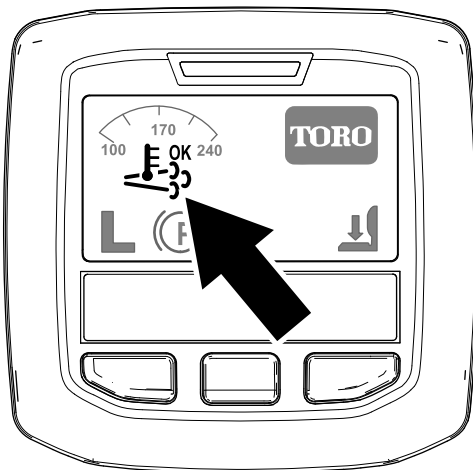

Kuva 43

Apu-/nollausregeneraation kuvake

g214711

- Käytä moottoria täydellä nopeudella mahdollisuuksien mukaan hiukkassuodattimen koneen käytön aikaisen regeneraation edistämistä varten.



- Kuvake näkyy tietokeskuksessa apuregeneraation ollessa käynnissä.
- Jos mahdollista, älä sammuta moottoria tai vähennä moottorin nopeutta apuregeneraation ollessa käynnissä.

Tärkeää: Anna apuregeneraation valmistua ennen moottorin sammuttamista.

Huomaa: Apuregeneraatio on valmis, kun

kuvake katoaa tietokeskuksesta.

- Apu-/nollausregeneraation kuvake näkyy tietokeskuksessa (Kuva 43).
- Tietokone nostaa moottorin pakokaasujen lämpötilaa ohjaamalla imuventtiiliä.

Nollausregeneraatio

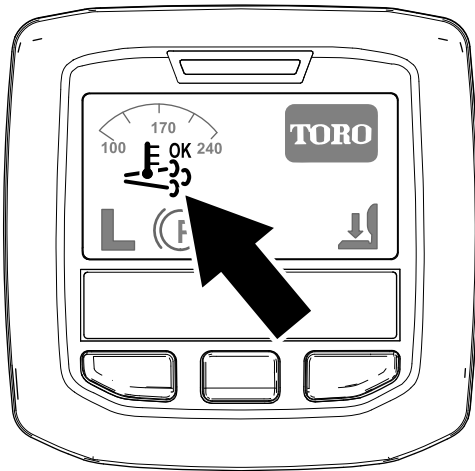

Kuva 44

Apu-/nollausregeneraation kuvake

g214711

Pysäköintiregeneraatio

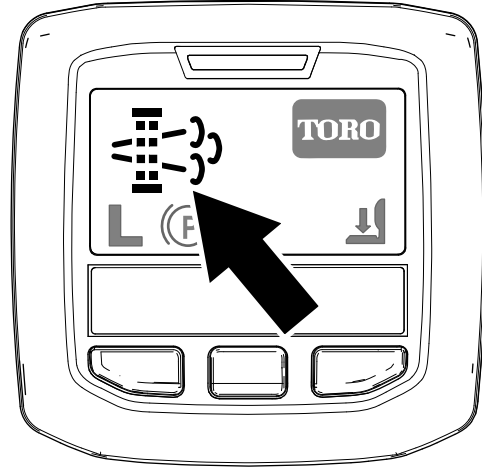

Kuva 45

Pysäköintiregeneraation pyyntökuvake

g214713

- Apu-/nollausregeneraation kuvake näkyy tietokeskuksessa (Kuva 44).
- Tietokone nostaa moottorin pakokaasujen lämpötilaa ohjaamalla imuventtiiliä ja muuttamalla polttoaineruiskuttimien toimintaa.

Tärkeää: Apu-/nollausregeneraation kuvake osoittaa, että koneesta poistettavien pakokaasujen lämpötila saattaa olla kuumempi kuin normaalin käytön aikana.

- Käytä moottoria täydellä nopeudella mahdollisuuksien mukaan hiukkassuodattimen koneen käytön aikaisen regeneraation edistämistä varten.



- Kuvake näkyy tietokeskuksessa nollausregeneraation ollessa käynnissä.
- Jos mahdollista, älä sammuta moottoria tai vähennä moottorin nopeutta nollausregeneraation ollessa käynnissä.

Tärkeää: Anna nollausregeneraation valmistua ennen moottorin sammuttamista.

Huomaa: Nollausregeneraatio on valmis, kun

kuvake katoaa tietokeskuksesta.

- Pysäköintiregeneraation pyyntökuvake näkyy tietokeskuksessa (Kuva 45).
- Jos pysäköintiregeneraatiota tarvitaan, tietokeskus näyttää moottorivaroituksen SPN 3719, FMI 16 (Kuva 46) ja moottorin tietokone laskee moottorin tehon 85 prosenttiin.

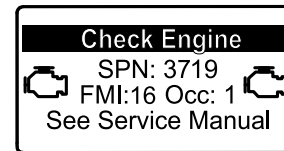

Kuva 46

g213866

Tärkeää: Jos pysäköintiregeneraatiota ei suoriteta kahden tunnin kuluessa, moottorin tietokone laskee moottorin tehon 50 prosenttiin.

- Pysäköintiregeneraatio kestää 30–60 minuuttia.
- Käyttäjä tarvitsee PIN-koodin pysäköintiregeneraation suorittamiseen, jos tähän on valtuutus käyttäjän yritykseltä.

Pysäköinti- tai palautusregeneraation valmistelu

1. Varmista, että koneen polttoainesäiliössä on vähintään neljäsosan verran polttoainetta.
2. Siirrä kone ulos alueelle, jossa ei ole syttyviä materiaaleja.
3. Pysäköi kone tasaiselle alustalle.
4. Varmista, että ajo- tai liikkeenohjausvivut ovat VAPAA-asennossa.
5. Laske leikkuuyksiköt ja pysäytä ne tarvittaessa.
6. Kytke seisontajarru.

- Siirrä kaasua alhaiselle JOUTOKÄYNTINOPEUDELLE.

Pysäköintiregeneraation suoritus

Huomaa: Ohjeita suojattujen valikoiden avaamiseen on kohdassa [Suojattujen valikoiden käyttö \(sivu 21\)](#).

- Käytä suojattua valikkoa ja avaa suojattujen asetusten alavalikko ([Kuva 47](#)). Katso kohta [Suojattujen valikoiden käyttö \(sivu 21\)](#).

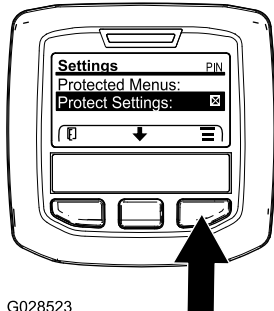

Kuva 47

g028523

- Siirry PÄÄVALIKKOOKIN, selaa HUOLTOVALIKKOOKIN keskimmäisellä painikkeella ja valitse HUOLTO painamalla oikeanpuoleista painiketta ([Kuva 48](#)).

Huomaa: Tietokeskuksen näytön oikeassa yläkulmassa pitäisi näkyä PIN-ilmäisin.

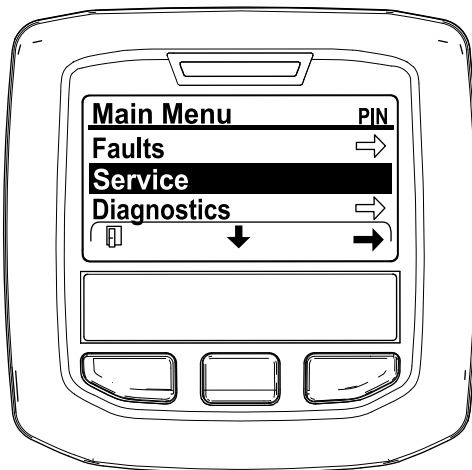

Kuva 48

- Paina HUOLTOVALIKOSSA keskimmäistä painiketta, kunnes DPF REGENERATION (Hiukkassuodattimen regeneraatio) -valinnat näkyvät, ja valitse DPF REGENERATION (Hiukkassuodattimen regeneraatio) painamalla oikeanpuoleista painiketta ([Kuva 49](#)).

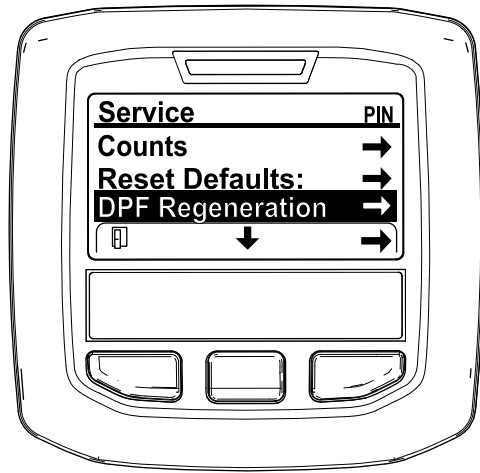

Kuva 49

- Kun "Initiate DPF Regen. Are you sure?" (Käynnistä hiukkassuodattimen regeneraatio. Oletko varma?) -viesti tulee näkyviin, paina keskimmäistä painiketta ([Kuva 50](#)).

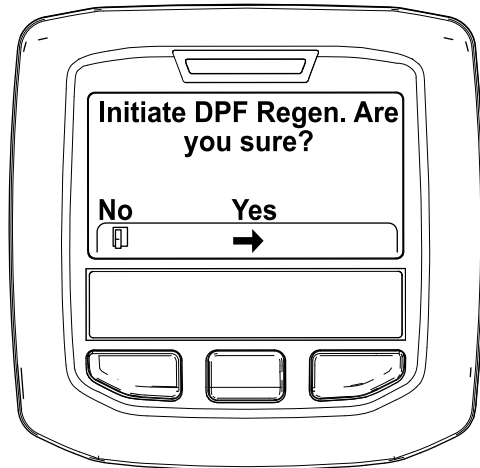

Kuva 50

- Jos jäähdytysnesteen lämpötila on alle 60 °C, "Insure is running and above 60C/140F" (Varmista, että X on käynnissä ja yli 60 °C) -viesti tulee näyttöön ([Kuva 51](#)).

Tarkkaile näytön lämpötilaa ja käytä konetta täydellä kaasulla, kunnes lämpötila on 60 °C. Paina sitten keskimmäistä painiketta.

Huomaa: Jos jäähdytysnesteen lämpötila on yli 60 °C, tämä näyttö ohitetaan.

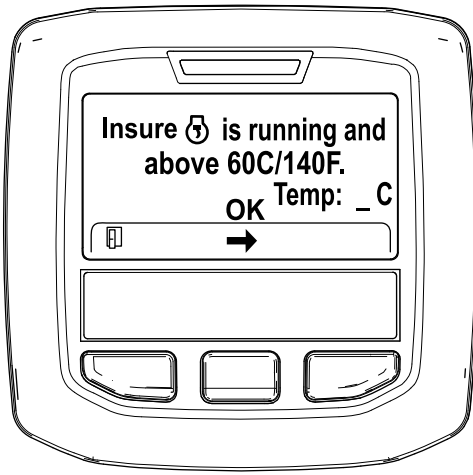

Kuva 51

g211986

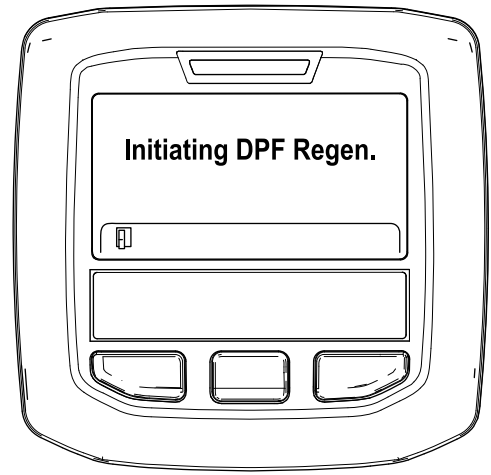

Kuva 53

g212405

6. Siirrä kaasuvipu ALHAISELLE JOUTOKÄYNTINOPEUDELLE ja paina keskimmäistä painiketta (Kuva 52).

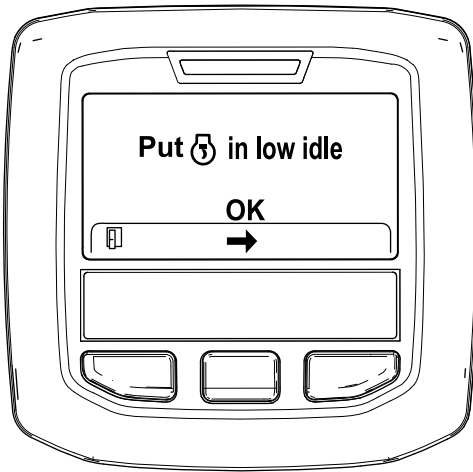

Kuva 52

g212372

- B. "Waiting on [engine icon]" (Odotetaan X) -viesti tulee näyttöön (Kuva 54).



Kuva 54

g212406

7. Seuraavat viestit tulevat näyttöön, kun pysäköintiregeneraatio alkaa:
- A. "Initiating DPF Regen." (Käynnistetään hiukkassuodattimen regeneraatio) -viesti tulee näyttöön (Kuva 53).

- C. Tietokone määrittää, suoritetaanko regeneraatio. Yksi seuraavista viesteistä näkyy tietokeskuksessa:
- Jos regeneraatio sallitaan, "Regen Initiated. Allow up to 30 minutes for completion" (Regeneraatio käynnistetty. Tämä vaihe voi kestää 30 minuuttia) -viesti näkyy tietokeskuksessa. Odota, että kone suorittaa pysäköintiregeneraation (Kuva 55).

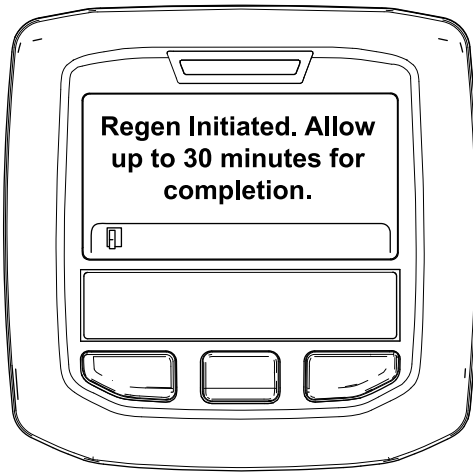

Kuva 55

g213424

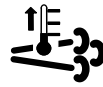

Moottori on kylmä: odota.



Moottori on lämmin: odota.



30%

Moottori on kuuma: regeneraatio käynnissä (prosenttia valmista).

9. Pysäköintiregeneraatio on valmis, kun "Regen Complete" (Regeneraatio valmis) -viesti näkyy tietokeskuksessa. Poistu alkunäyttöön painamalla vasemmanpuoleista painiketta (Kuva 57).

- Jos moottorin tietokone ei salli regeneraatiota, "DPF Regen Not Allowed" (Hiukkassuodattimen regeneraatio ei ole sallittu) -viesti näkyy tietokeskuksessa (Kuva 56). Poistu alkunäyttöön painamalla vasemmanpuoleista painiketta.

Tärkeää: Jos regeneraation kaikkia vaatimuksia ei täytetty tai jos edellisestä regeneraatiosta on alle 50 tuntia, "DPF Regen Not Allowed" (Hiukkassuodattimen regeneraatio ei ole sallittu) -viesti tulee näyttöön.

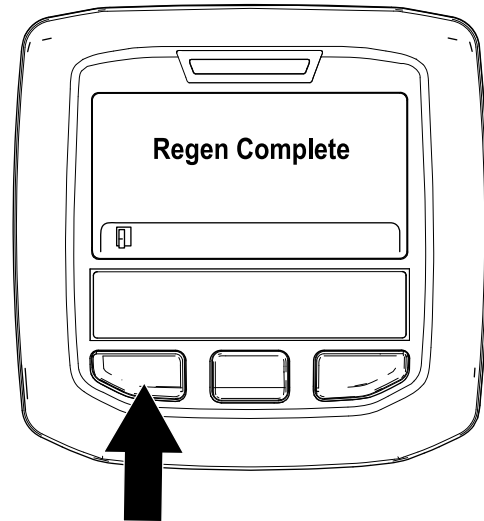

Kuva 57

g212404

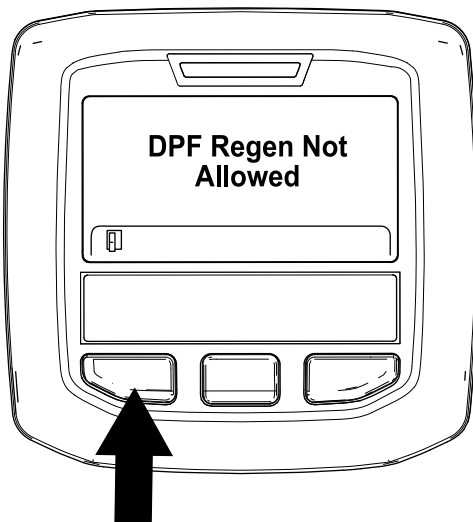

Kuva 56

g212410

Palautusregeneraatio

8. Kun regeneraatio on käynnissä, tietokeskus palaa alkunäyttöön ja näyttää seuraavat kuvakkeet:

- Jos pysäköintiregeneraation pyyntö (näkyvät tietokeskuksessa) ohitetaan ja koneen käyttöä jatketaan, hiukkassuodattimeen kertyy kriittinen määrä nokea.
- Jos palautusregeneraatiota tarvitaan, tietokeskus näyttää moottorivaroituksen SPN 3719, FMI 16 (Kuva 58) ja moottorin tietokone laskee moottorin tehon 85 prosenttiin.

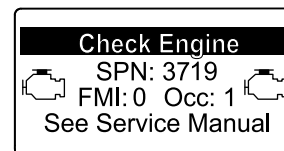

Kuva 58

g213867

Tärkeää: Jos palautusregeneraatiota ei suoriteta 15 minuutin kuluessa,

moottorin tietokone laskee moottorin tehon 50 prosenttiin.

- Suorita palautusregeneraatio, kun moottorin tehoa häviää ja pysäköintiregeneraatio ei puhdistu hiukkassuodatinta noesta riittävästi.
- Palautusregeneraatio kestää enintään neljä tuntia.
- Jakelijan tekniikan on suoritettava palautusregeneraatio. Ota yhteys valtuutettuun Toro-jälleenmyyjään.

Moottorin nopeuskytkimen käyttö

Moottorin nopeuskytkimessä on kaksi tilaa, joilla moottorin nopeutta voi muuttaa. Moottorin nopeutta voidaan nostaa tai laskea 100 kierr./min kerrallaan napauttamalla kytkintä. Kun kytkintä pidetään painettuna, moottori siirtyy automaattisesti KORKEALLE tai ALHAISELLE joutokäyntinopeudelle sen mukaan, mitä kytkimen osaa painetaan.

Leikkuunopeuden säätö

Työnvalvoja (suojattu valikko)

Toiminnon avulla työnvalvoja voi määrittää kuljettajan käytössä olevan enimmäisleikkuunopeuden tasoksi 50 %, 75 % tai 100 % (alempi nopeusalue).

Katso ohjeet leikkuunopeuden asettamiseen kohdasta [Sallitun enimmäisleikkuunopeuden asetus \(sivu 22\)](#).

Kuljettaja

Toiminnon avulla kuljettaja voi säätää enimmäisleikkuunopeutta (alempi nopeusalue) työnvalvojan asettamissa rajoissa. Kun näkyvissä on tietokeskuksen odotus- tai päänäyttö, säädä nopeutta painamalla keskimmäistä painiketta (-kuvake).

Huomaa: Kun vaihdetaan alemman ja ylemmän nopeusalueen välillä, asetukset muuttuvat aiempien asetusten perusteella. Asetukset nollataan, kun koneesta katkaistaan virta.

Huomaa: Ominaisuutta voidaan myös käyttää yhdessä vakionopeussäätimen kanssa.

Kuljetusnopeuden säätö

Työnvalvoja (suojattu valikko)

Toiminnon avulla työnvalvoja voi määrittää kuljettajan käytössä olevan enimmäiskuljetusnopeuden tasoksi 50 %, 75 % tai 100 % (ylempi nopeusalue).

Katso ohjeet kuljetusnopeuden asettamiseen kohdasta [Sallitun enimmäiskuljetusnopeuden asetus \(sivu 22\)](#).

Kuljettaja

Toiminnon avulla kuljettaja voi säätää enimmäiskuljetusnopeutta (ylempi nopeusalue) työnvalvojan asettamissa rajoissa. Kun näkyvissä on tietokeskuksen odotus- tai päänäyttö, säädä nopeutta painamalla keskimmäistä painiketta (-kuvake).

Huomaa: Kun vaihdetaan alemman ja ylemmän nopeusalueen välillä, asetukset muuttuvat aiempien asetusten perusteella. Asetukset nollataan, kun koneesta katkaistaan virta.

Huomaa: Ominaisuutta voidaan myös käyttää yhdessä vakionopeussäätimen kanssa.

Tietoa koneen käyttöominaisuuksista

Harjoittele koneella ajamista, koska siinä on hydrostaattinen vaihteisto ja se on ominaisuuksiltaan erilainen kuin monet nurmikonehoitokoneet.

Toro Smart Power™ -ominaisuuden ansiosta kuljettajan ei tarvitse kuunnella moottorin nopeutta raskaassa käytössä. Smart Power ehkäisee juuttumista tiheään nurmeen säätelemällä automaattisesti koneen nopeutta ja optimoimalla leikkuutuloksen.

Jarruja voi käyttää apuna konetta käännettäessä. Jarruja on käytettävä kuitenkin harkiten varsinkin pehmeässä tai kosteassa ruohikossa, koska muuten nurmi voi vahingoittua. Jarruilla voi myös tehostaa pitoa. Esimerkiksi joissakin rinneolosuhteissa ylämäen pyörä voi luistaa ja menettää pidon. Paina tällaisessa tilanteessa ylämäen kääntöpoljinta vähitellen ja katkonaisesti, kunnes ylämäen puoleinen pyörä lakkaa luistamasta. Näin alamäen puoleisen pyörän pito paranee.

Vetoapu on nyt automaattinen, eikä kuljettajan tarvitse käyttää sitä. Kun pyörä alkaa luisua, virtaus jakautuu automaattisesti etu- ja takapyörien välillä, jotta pyörän luisto olisi mahdollisimman vähäinen ja pito mahdollisimman hyvä.

Käytä konetta rinteissä erityisen varovasti. Tarkista, että istuimen salpa on kunnolla lukittuna, ja käytä turvavyötä. Aja hitaasti ja vältä jyrkkiä käännöksiä rinteissä, jotta kone ei kaadu. Ohjaamisen helpottamiseksi leikkuupöytä on pidettävä alhaalla ajettaessa alamäessä.

Ennen moottorin sammuttamista kytke kaikki ohjauslaitteet pois päältä ja siirrä kaasuvipu HIDAS-asentoon. Kun kaasuvipu siirretään HIDAS-asentoon, moottorin pyörintänopeus laskee ja melu sekä värinä vähenevät. Sammuta moottori kääntämällä virta-avain PYSÄYTYS-asentoon.

Ennen koneen siirtämistä toiseen paikkaan nosta leikkuupöydät ja kiinnitä kuljetuslukitsimet (Kuva 59).

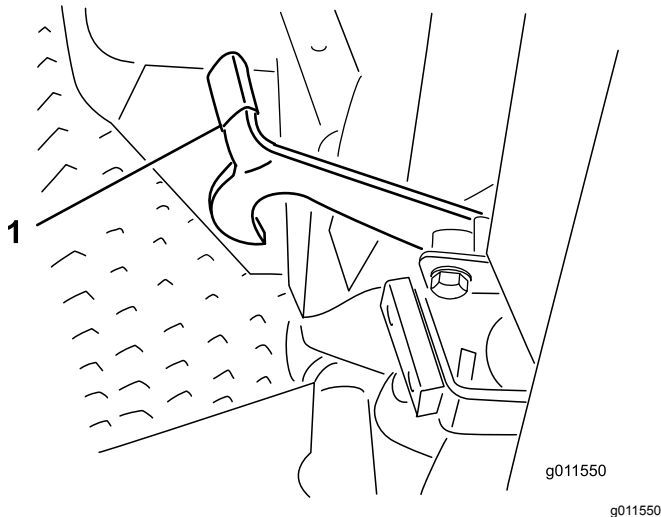

Kuva 59

1. Kuljetuslukitsin (sivuleikkuupöydät)

Käyttövihjeitä

Koneen käyttö

- Käynnistä moottori ja käytä sitä PUOLINOPEALLA JOUTOKÄYNNILLÄ, kunnes se lämpenee. Työnnä kaasuvipu kokonaan eteen, nosta leikkuupöydät, vapauta seisontajarru, paina ajopoljinta ja aja varovasti avoimelle alueelle.
- Harjoittele ajoa eteen- ja taaksepäin sekä liikkeelle lähtöä ja pysähtymistä. Kun haluat pysäyttää koneen, ota jalka pois ajopolkimelta ja anna sen palata VAPAA-asentoon, tai pysäytä kone painamalla peruutuspoljinta.
- **Huomaa:** Jos ajat alas rinnettä, saatat joutua käyttämään peruutuspoljinta pysähtymiseen.
- Leikkaa rinteet suoraan ylhäältä alas ja alhaalta ylös sivuttain leikkaamisen sijaan aina kun se on mahdollista. Pidä leikkuupöydät laskettuina, kun ajat alas rinnettä, jotta ohjauksen hallinta säilyy. Älä yritä kääntää konetta rinteessä.
- Harjoittele esteiden kiertoa leikkuupöydät laskettuina ja nostettuina. Varo vahingoittamasta konetta tai leikkuupöytiä ajaessasi kapeista väleistä.
- Aja aina hitaasti epätasaisilla alueilla.
- Jos tiellä on este, nosta leikkuupöytiä, jotta pääset leikkaamaan helposti esteen ympäriltä.
- Kun konetta kuljetetaan työalueelta toiselle, nosta leikkuupöydät täysin ylös, vapauta voimanulosotto, paina leikkuunohjauskytkin KULJETUS-asentoon ja aseta kaasuvipu NOPEA-asentoon.

Leikkuukuvioiden vaihto

Leikkuukuviota on vaihdettava usein, jotta vältetään samaan suuntaan toistuvan leikkuun aiheuttamat leikkuujäljen ongelmat.

Tietoa vastapainosta

Vastapainojärjestelmä pitää yllä leikkuupöydän nostosylintereiden hydraulista vastapainetta. Tämä vastapainon paine parantaa pitoa siirtämällä leikkuupöydän painon leikkurin vetäville pyörille. Vastapainon paine on asetettu tehtaalla niin, että leikkuujälki ja vetokyky ovat mahdollisimman hyvässä tasapainossa useimmissa nurmiolosuhteissa. Vastapainon asetusta vähentämällä voi lisätä leikkuupöydän vakautta, mutta samalla vetokyky voi heiketä. Vetokykyä voi lisätä kasvattamalla vastapainon asetusta, mutta tämä voi heikentää leikkuujälkeä. Vastapainon paineen säädöstä on lisätietoja ajoyksikön *huolto-oppaassa*.

Leikkuujäljen ongelmien ratkaiseminen

Lisätietoja on Aftercut Appearance Troubleshooting Guide -oppaassa osoitteessa www.Toro.com.

Asianmukaiset leikkuutekniikat

- Kun aloitat leikkuun, kytke leikkuupöydät ja lähesty leikkuualueetta hitaasti. Laske leikkuupöydät, kun etuleikkuupöydät ovat leikkuualueella.
- Jotta nurmeen saadaan ammattimaisen suorat linjat ja raidat, joita tietyt käyttökohteet edellyttävät, etsi puu tai muu kaukana oleva kohde ja aja suoraan sitä kohti.
- Heti, kun etuleikkuupöydät tulevat leikkuualueen reunaan, nosta leikkuupöydät ja tee pisanan muotoinen käännös, jotta olet valmiina seuraavaan ajoon.
- Leikkuupöydät heittävät ruohon yleensä koneen vasemmalle puolelle. Hiekkaesteiden ympäriltä on paras leikata myötapäivään, jotta esteeseen ei lennä leikkuujätettä.
- Leikkuupöytiin voidaan liittää kiinnipultattavat levittimet. Levittimet toimivat hyvin silloin, kun ruohoa leikataan niin säännöllisesti, että kerralla leikataan korkeintaan 25 mm ruohoa. Jos leikataan liian pitkää ruohoa levittimien ollessa kiinnitettyinä, jälki saattaa huonontua ja kone saattaa tuntua vaativan enemmän tehoa nurmen leikkaamiseen. Levittimet sopivat hyvin myös lehtien silppuamiseen syksyllä.

Leikkuu ruohon ollessa kuivaa

Leikkaa aamupäivällä välttääksesi kastetta, joka aiheuttaa ruohon paakkuuntumista, tai myöhään iltapäivällä välttääksesi vaurioita, joita suora auringonvalo voi aiheuttaa herkälle vastaleikatulle nurmelle.

Olosuhteisiin sopivan leikkuukorkeuden valinta

Leikkaa yhden leikkuun aikana noin 25 mm tai korkeintaan kolmasosa ruohon korkeudesta. Poikkeuksellisen rehevää ja tiheää ruohikkoa leikattaessa leikkuukorkeutta voidaan joutua korottamaan.

Leikkaus terävillä terillä

Terävä terä leikkaa puhtaasti repimättä tai silppuamatta ruohoa tylsän terän lailla. Repimisen ja silppuamisen seurauksena ruoho muuttuu ruskeaksi reunoilta, kasvu heikentyy ja alttius taudeille kasvaa. Varmista, että terä on hyvässä kunnossa ja että siipi on oikein.

Leikkuupöydän kunnan tarkastus

Varmista, että leikkuukotelot ovat hyvässä kunnossa. Oikaise mahdolliset kotelon osien taipumat, jotta terän kärkien ja kotelon etäisyys on oikea.

Koneen huolto leikkuun jälkeen

Pese kone leikkuun jälkeen huolellisesti puutarhaletkun avulla mutta ilman suutinta, jottei liiallinen vedenpaine aiheuttaisi veden pääsyä laitteen sisälle tai vaurioitaisi tiivisteitä tai laakereita. Varmista, että jäähdyttimessä ja öljynjäähdyttimessä ei ole likaa tai ruohosilppua. Tarkasta puhdistuksen jälkeen, että koneessa ei ole hydraulinestevuotoja ja että hydrauliosat ja mekaaniset osat eivät ole vaurioituneet tai kuluneet. Tarkista myös leikkuupöydän terien terävyys.

Käytön jälkeen

Turvallisuus käytön jälkeen

- Vähennä tulipalon vaaraa poistamalla ruoho ja leikkuujäte leikkuuyksiköistä, äänenvaimentimista ja moottorilasta. Puhdista öljy- ja polttoaineroiskeet.
- Jos leikkuuyksiköt ovat kuljetusasennossa, käytä mekaanista varmistuslukkoa (jos saatavilla), ennen kuin jätät koneen ilman valvontaa.
- Anna moottorin jäähtyä, ennen kuin varastoit laitteen suljettuun tilaan.
- Sulje polttoaineen sulkuventtiili ennen koneen varastointia tai kuljetusta.
- Älä säilytä konetta tai polttoainesäiliötä tilassa, jossa on avotuli, kipinöitä tai varmistusliekki (esimerkiksi vedenlämmitin tai muu vastaava laite).
- Pidä kaikki koneen osat hyvässä kunnossa ja kaikkien laitteiden kiinnitykset ja erityisesti terien kiinnikkeet tiukalla.
- Vaihda kaikki kuluneet tai vaurioituneet tarrat.

Koneen työntäminen tai hinaaminen

Hätätilanteessa konetta voidaan liikuttaa eteenpäin avaamalla muuttuvatilavuuksisessa hydraulipumpussa oleva ohitusventtiili ja työntämällä tai hinaamalla konetta.

Tärkeää: Konetta ei saa työntää tai hinata nopeammin kuin 3–4,8 km/h, jotta vaihteisto ei vaurioidu. Ohitusventtiilien on oltava auki aina, kun konetta työnnetään tai hinataan.

1. Nosta istuin, niin saat näkyviin ohitusventtiilit, jotka sijaitsevat polttoainesäiliön etuosan alla ([Kuva 60](#)).

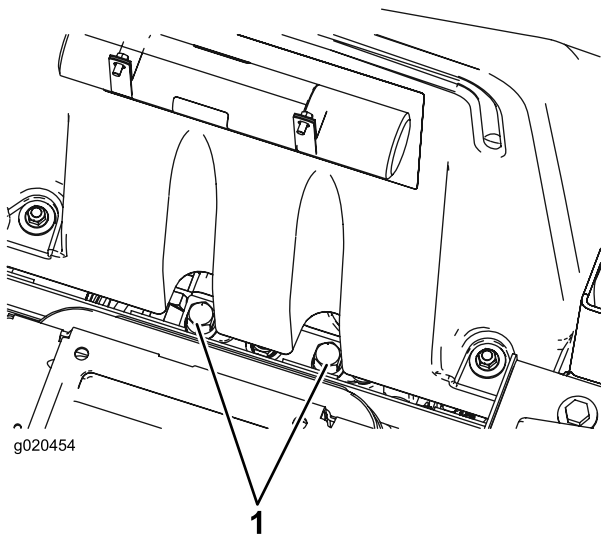

Kuva 60

1. Ohitusventtiili (2)

2. Avaa venttiilit kääntämällä kutakin venttiiliä kolme kierrosta vastapäivään, jotta öljyn ohivirtaus alkaa.

Huomaa: Älä avaa venttiileitä enempää kuin kolme kierrosta. Koska neste ohitetaan, konetta voidaan varovasti liikuttaa vaurioittamatta vaihteistoa.

3. Sulje ohitusventtiilit ennen moottorin käynnistämistä.
4. Sulje venttiili kiristämällä se momenttiin 70 N·m.

Tärkeää: Jos konetta halutaan työntää tai hinata taaksepäin, nelivetojärjestelmän sulkuventtiili on ohitettava. Sulkuventtiili ohitetaan liittämällä letkukokoonpano peruutusajon hydrostaattissa sijaitsevaan paineentestausporttiin sekä eturenkaan takana olevan takavedon jakelulohkon porttien M8 ja P2 välissä sijaitsevaan porttiin. Letkukokoonpano koostuu yhdestä letkusta (osanro 95-8843), kahdesta liittimestä (osanro 95-0985) ja kahdesta hydrauliliittimestä (osanro 340-77).

Nostokohtien paikannus

Laitteen etu- ja takaosassa on nostokohdat.

⚠ HENGENVAARA

Mekaaniset tai hydrauliset tunkit saattavat pettää ja aiheuttaa vakavan loukkaantumisen.

- Tue kone pukeilla.
- Älä käytä hydraulisia tunkkeja.

- rungossa molempien vetävien etupyörien sisäpuolella
- taka-akselin keskellä.

Koneen kuljetus

- Ole varovainen lastatessasi konetta perävaunuun tai kuorma-autoon.
- Käytä täysleveää ramppia lastatessasi konetta perävaunuun tai kuorma-autoon.
- Kiinnitä kone tiukasti hihnoilla, ketjuilla, kaapeleilla tai köysillä. Etu- ja takahihnat on suunnattava alas- ja ulospäin koneesta.

Kiinnityspisteiden paikannus

Koneen etu- ja takapuolella on kiinnityskohdat (Kuva 61).

Huomaa: Kiinnitä kone neljästä kulmasta asianmukaisesti hyväksytyillä liinoilla.

- Kaksi kuljettajan tason etuosassa
- Takapuskurissa

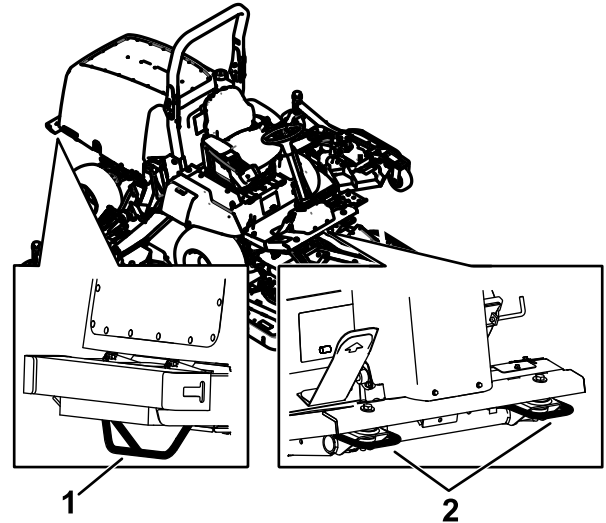

Kuva 61

1. Takakiinnityspiste
2. Etukiinnityspisteet

Kunnossapito

Tärkeää: Lisää huoltotoimenpiteitä on moottorin käyttöoppaassa.

Huomaa: KytKentä- ja hydraulikaavion voi tarvittaessa ladata maksuttomasti osoitteesta www.Toro.com etsimällä oman laitteen kotisivulla olevasta opaslinkistä.

Huomaa: Koneen vasen ja oikea puoli määritellään normaalista käyttöasennosta käsin.

Kunnossapitotaulukko

Huoltoväli	Huoltotoimenpide
Ensimmäisen käyttötunnin jälkeen	<ul style="list-style-type: none">• Kiristä pyöränmutterit.
10 ensimmäisen käyttötunnin jälkeen	<ul style="list-style-type: none">• Kiristä pyöränmutterit.• Tarkista laturin hihnan kireys.• Tarkista kompressorin hihnan kireys.• Tarkista terän käyttöhihnan kireys.
50 ensimmäisen käyttötunnin jälkeen	<ul style="list-style-type: none">• Vaihda moottoriöljy ja suodatin.
200 ensimmäisen käyttötunnin jälkeen	<ul style="list-style-type: none">• Vaihda etuosan planeettapyörästön öljy.• Vaihda taka-akselin öljy.• Vaihda hydraulisuodattimet.
Aina ennen käyttöä tai päivittäin	<ul style="list-style-type: none">• Rengaspaineen tarkistus• Tarkista turvakytkimet.• Tarkista moottoriöljyn määrä.• Tyhjennä vesi tai muut kertymät polttoainesuodattimesta/vedenerottimesta.• Tarkista jäähdytysnesteen määrä.• Tarkista hydraulinesteen määrä.• Poista lika ja roskat moottoritolasta, jäähdyttimestä ja öljynjäähdyttimestä.• Tarkista turvakytkimien toiminta.
25 käyttötunnin välein	<ul style="list-style-type: none">• Tarkista akkunesteen määrä. (Jos kone on varastossa, tarkista se 30 päivän välein.)
50 käyttötunnin välein	<ul style="list-style-type: none">• Voitele kaikki laakerit ja holkit.• Tarkista terän käyttöhihnan kireys.
100 käyttötunnin välein	<ul style="list-style-type: none">• Tarkista jäähdytysjärjestelmän letkut ja kiristimet.• Tarkista laturin hihnan kireys.• Tarkista kompressorin hihnan kireys.
200 käyttötunnin välein	<ul style="list-style-type: none">• Kiristä pyöränmutterit.
250 käyttötunnin välein	<ul style="list-style-type: none">• Vaihda moottorin öljy ja suodatin.• Puhdista ohjaamon ilmansuodattimet ja vaihda repeytyneet tai erittäin likaiset suodattimet.• Puhdista ilmastointilaitteen kokoonpano (useammin erittäin pölyisissä tai likaisissa olosuhteissa).
400 käyttötunnin välein	<ul style="list-style-type: none">• Tarkista planeettapyörästön öljy (katso, onko ulkoista vuotoa havaittavissa).• Tarkista planeettapyörästön aksiaalinen välys.• Tarkista taka-akselin voiteluaine.• Tarkista taka-akselin vaihteiston voiteluaine.• Huolla ilmanpuhdistin (aikaisemmin, jos ilmanpuhdistimen ilmaisin näyttää punaista, ja useammin erittäin pölyisissä tai likaisissa olosuhteissa).• Tarkista polttoaineletkut ja liitännät.• Vaihda polttoainesuodattimen kotelo.• Vaihda polttoainesuodatin.
500 käyttötunnin välein	<ul style="list-style-type: none">• Rasvaa taka-akselin laakerit.

Huoltoväli	Huoltotoimenpide
800 käyttötunnin välein	<ul style="list-style-type: none"> • Vaihda etuosan planeettapyörästäön öljy tai vuosittain sen mukaan, kumpi saavutetaan ensin. • Vaihda taka-akselin öljy. • Tarkista takapyörien aurasikulmat. • Tarkista terän käyttöhihna. • Vaihda hydraulineeste. • Vaihda hydraulisuodattimet. • Tarkista sivuleikkuupöydän vaimennin. • Tarkista leikkuupöydän kääntöpyöräkokoont.
1000 käyttötunnin välein	<ul style="list-style-type: none"> • Tyhjennä ja puhdista polttoainesäiliö. • Tarkista ja säädä venttiilivällykset.
6000 käyttötunnin välein	<ul style="list-style-type: none"> • Pura, puhdista ja kokoa hiukkassuodattimen nokisuodatin, tai puhdista nokisuodatin, jos moottoriviat SPN 3720 FMI 16, SPN 3720 FMI 0 tai SPN 3720 FMI 16 näkyvät tietokeskuksessa.
Kahden vuoden välein	<ul style="list-style-type: none"> • Tyhjennä ja puhdista polttoainesäiliö. • Huuhtelee jäädytysjärjestelmä ja vaihda neste. • Vaihda liikkuvat letkut.

▲ VAROITUS

Jos jätät avaimen virtalukkaan, joku voi vahingossa käynnistää moottorin ja vahingoittaa vakavasti lähellä oljoita.

Irrota avain virtalukosta ennen huoltoa.

Päivittäisen huollon tarkastuslista

Ota tästä sivusta kopioita.

Tarkistettavat kohdat	Viikolle:						
	Maanantai	Tiistai	Keski- viikko	Torstai	Perjantai	Lauantai	Sunnuntai
Tarkista turvajärjestelmän toiminta.							
Tarkista jarrujen toiminta.							
Tarkista moottoriöljyn määrä.							
Tarkista jäähdytysjärjestelmän nesteen määrä.							
Tyhjennä veden/polttoaineen erotin.							
Tarkista ilmansuodatin, pöykansi ja paineventtiili.							
Kuuntele, kuuluuko moottorista epätavallisia ääniä. ²							
Tarkista, ettei jäähdyttimessä ja säleikössä ole roskia							
Kuuntele, kuuluuko käytettäessä epätavallisia ääniä.							
Tarkista hydraulijärjestelmän öljyn määrä.							
Tarkista, ettei hydraulilietkuissa ole vaurioita.							
Tarkista nestevuodot.							
Tarkista polttoaineen määrä.							
Tarkista rengaspaine.							
Tarkista mittareiden toiminta.							
Tarkista leikkuukorkeussäätö.							
Voitele kaikki rasvanipat. ²							
Korjaa maalipinnan vauriot.							
¹ Tarkasta hehkutulppa ja ruiskutuslaitteet, jos käynnistys on hidas, savua on liikaa tai käyntiääni on karkea. ² Välittömästi jokaisen pesun jälkeen luettelon mukaisesta huoltovälistä huolimatta.							

Tärkeää: Lisää huoltotoimenpiteitä on moottorin käyttöohjeessa.

Todetut viat

Tarkastuksen suoritti:		
Vika	Päivämäärä	Huomio

Huoltovälitaulukko

GROUNDMASTER 4010, MODEL 30635 & 30636 QUICK REFERENCE AID

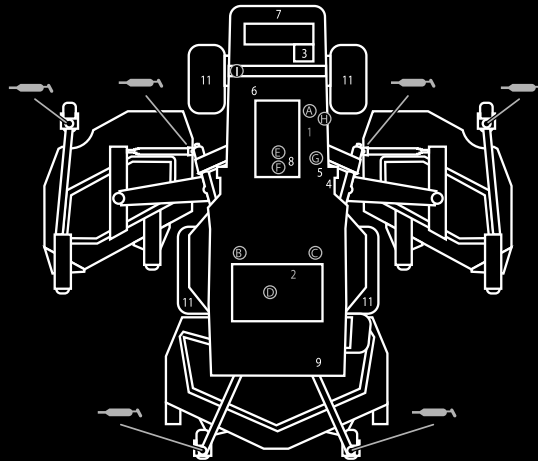

CHECK/SERVICE (DAILY)

- | | |
|--------------------------|-------------------------------------|
| 1. ENGINE OIL LEVEL | 8. AIR CLEANER |
| 2. HYDRAULIC FLUID LEVEL | 9. BRAKE FUNCTION |
| 3. ENGINE COOLANT LEVEL | 10. INTERLOCK SYSTEM |
| 4. FUEL - DIESEL ONLY | 11. TIRE PRESSURE - 25 PSI/1.70 BAR |
| 5. FUEL/WATER SEPARATOR | 12. GREASE POINTS (6) |
| 6. FAN BELT TENSION | SEE OPERATOR'S MANUAL FOR |
| 7. RADIATOR SCREEN | 50 HR INTERVAL GREASE POINTS. |



SPECIFICATIONS/CHANGE INTERVALS

SEE OPERATOR'S MANUAL FOR INITIAL CHANGES.	FLUID TYPE		CAPACITY	CHANGE INTERVAL		FILTER PART NO.
				FLUID	FILTER	
ENGINE OIL	30635	15W-40, CI-4	6 QUARTS	250 HOURS	250 HOURS	125-7025 (A)
	30636	15W-40, CJ-4				
HYDRAULIC FLUID	ISO VG 46/68		7.75 GALLONS	800 HOURS	800 HOURS	75-1310 (B) 94-2621 (C)
HYDRAULIC BREATHER					800 HRS/YRLY	115-9793 (D)
PRIMARY AIR FILTER					SEE SERVICE INDICATOR	108-3814 (E)
SAFETY AIR FILTER					SEE OPERATOR'S MANUAL	108-3816 (F)
FUEL SYSTEM	> 32 F	NO. 2 DIESEL	21 GALLONS	800 HOURS DRAIN/FLUSH	400 HOURS/YEARLY	30635 110-9049 (G)
	< 32 F	NO. 1 DIESEL				30636 125-2915 (H) 125-8752 (H)
REAR AXLE	85W-140		80 OUNCES	800 HOURS		110-4812 BREATHER (I)
PLANETARY DRIVE	85W-140		22 OUNCES	800 HOURS		
ENGINE COOLANT	50% WATER 50% ETHYL GLYCOL		14.5 QUARTS	DRAIN & FLUSH EVERY 2 YRS.		

130-6046

Kuva 62

decal130-6046

GROUNDMASTER 4000, MODEL 30605 & 30609 QUICK REFERENCE AID



CHECK/SERVICE (DAILY)

- 1. ENGINE OIL LEVEL
 - 2. HYDRAULIC FLUID LEVEL
 - 3. ENGINE COOLANT LEVEL
 - 4. FUEL - DIESEL ONLY
 - 5. FUEL/WATER SEPARATOR
 - 6. FAN BELT TENSION
 - 7. RADIATOR SCREEN
 - 8. AIR CLEANER
 - 9. BRAKE FUNCTION
 - 10. INTERLOCK SYSTEM
 - 11. TIRE PRESSURE - 25 PSI/1.70 BAR
 - 12. GREASE POINTS (6)
- SEE OPERATOR'S MANUAL FOR 50 HR INTERVAL GREASE POINTS.

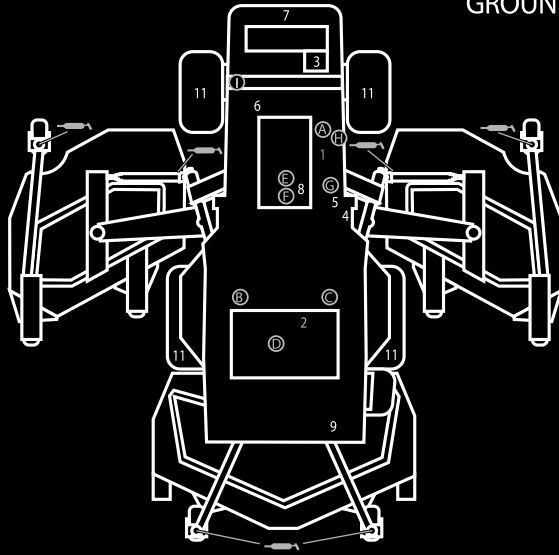

SPECIFICATIONS/CHANGE INTERVALS

SEE OPERATOR'S MANUAL FOR INITIAL CHANGES	FLUID TYPE	CAPACITY	CHANGE INTERVAL		FILTER PART NO.
			FLUID	FILTER	
ENGINE OIL	30605 15W-40, CH4	6 QUARTS	250 HOURS	250 HOURS	125-7025 (A)
	30609 15W-40, CH4				
HYDRAULIC FLUID	ISO VG 46/68	7.75 GALLONS	800 HOURS	800 HOURS	75-1310 (B)
HYDRAULIC BREATHER				800 HRS/YRLY	94-2621 (C)
PRIMARY AIR FILTER				SEE SERVICE MANUAL	115-9793 (D)
SAFETY AIR FILTER				SEE OPERATOR'S MANUAL	108-3814 (E)
FUEL SYSTEM	> 32 F NO. 2 DIESEL	21 GALLONS	800 HOURS DRAIN/FLUSH	400 HOURS/YEARLY	108-3816 (F)
	< 32 F NO. 1 DIESEL				30605 110-9049 (G)
					30609 125-2915 (H)
REAR AXLE	85W-140	80 OUNCES	800 HOURS		110-4812 BREATHER (I)
PLANETARY DRIVE	85W-140	22 OUNCES	800 HOURS		
ENGINE COOLANT	50% WATER 50% ETHYL GLYCOL	9 QUARTS	DRAIN & FLUSH EVERY 2 YRS.		

130-6043

Kuva 63

decal130-6043

Huoltoa edeltävät toimenpiteet

Turvallisuus ennen huoltoa

- Tee ennen koneen säätämistä, puhdistamista tai korjaamista ja ennen koneelta poistumista seuraavat toimenpiteet:
 - Pysäköi kone tasaiselle alustalle.
 - Siirrä kaasun säätökytkin Alhainen joutokäyntinopeus -asentoon.
 - Vapauta leikkuuyksiköt.
 - Laske leikkuuyksiköt.
 - Varmista, että veto on vapaalla.
 - Kytke seisontajarru.
 - Sammuta moottori ja irrota virta-avain.
 - Odota, kunnes kaikki liikkuvat osat ovat pysähtyneet.
 - Anna koneen osien jäähtyä ennen huollon suorittamista.
- Jos leikkuuyksiköt ovat kuljetusasennossa, käytä mekaanista varmistuslukkoa (jos saatavilla), ennen kuin jätät koneen ilman valvontaa.
- Jos mahdollista, älä huolla konetta moottorin ollessa käynnissä. Pysy etäällä liikkuvista osista.
- Tue kone tai sen osat tarvittaessa pukkien avulla.
- Vapauta paine huolellisesti osista, joihin on varastoitunut energiaa.

Koneen valmistelu huoltoa varten

1. Tarkista, että voimanulosotto on pois käytöstä.
2. Pysäköi kone tasaiselle alustalle.
3. Kytke seisontajarru.
4. Laske leikkuupöydät tarvittaessa.
5. Sammuta moottori ja odota, kunnes kaikki liikkuvat osat ovat pysähtyneet.
6. Käännä virta-avain PYSÄYTYS-asentoon ja irrota avain.
7. Anna koneen osien jäähtyä ennen huollon suorittamista.

Konepellin irrotus

1. Irrota salpa ja nosta konepelti.
2. Irrota sokka, joka kiinnittää konepellin saranatapin asennuskannattimiin ([Kuva 64](#)).

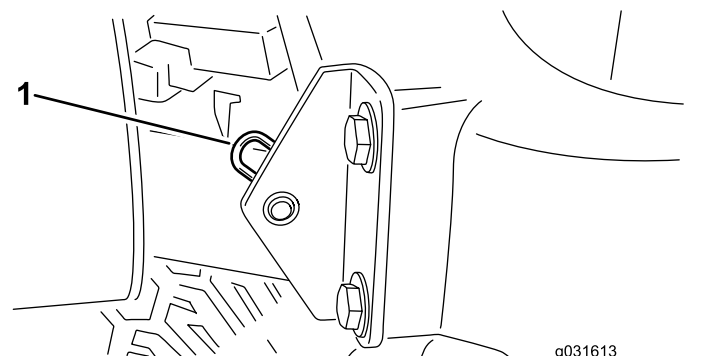

Kuva 64

1. Sokka

3. Liu'uta konepeltiä oikealle, nosta toista päätä ja vedä konepelti kannattimistaan.

Huomaa: Asenna konepelti takaisin päinvastaisessa järjestyksessä.

Voitelu

Laakerien ja holkkien rasvaus

Huoltoväli: 50 käyttötunnin välein—Voitele kaikki laakerit ja holkit.

500 käyttötunnin välein/Vuosittain (kumpi saavutetaan ensin)

Koneessa on rasvanippoja, jotka on voideltava säännöllisesti litiumpohjaisella yleisrasvalla nro 2. Voitele lisäksi kone välittömästi jokaisen pesun jälkeen.

Rasvanippojen sijainnit ja määrät ovat seuraavat:

Ajoyksikkö

- Etu- ja taka-akselin tappiholkit, 2 (Kuva 65)
- Ohjaussylinterin pallonivelet, 2 (Kuva 66)
- Raidetangon pallonivelet, 2 (Kuva 66)
- Olkatapin holkit, 2 (Kuva 66).
Olkatapin yläliitos voidellaan vain kerran vuodessa (2 pumppausta).

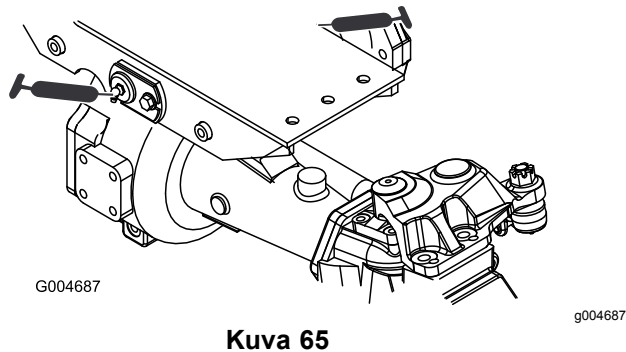

Kuva 65

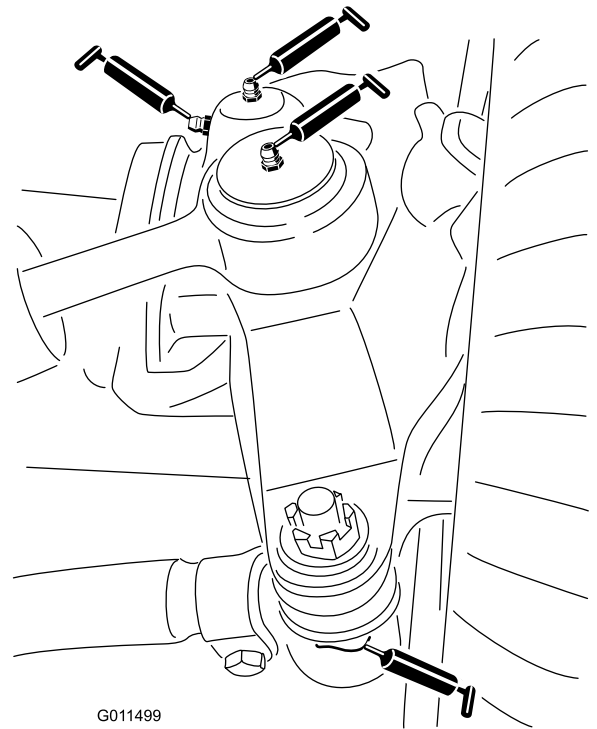

Kuva 66

Etuleikkuupöytä

- Kääntöpyörän haarukka-akselin holkit, 2 (Kuva 67)
- Kara-akselin laakerit (hihnapyörän alla), 3 (Kuva 68)
- Kiristinpyörän varren tappiholkit, 2 (Kuva 68)

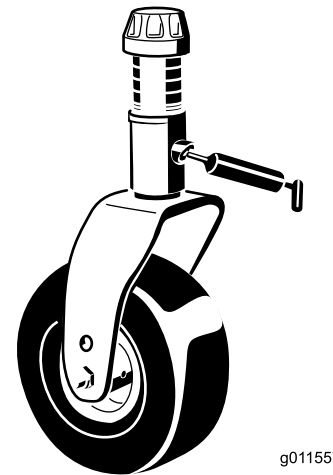

Kuva 67

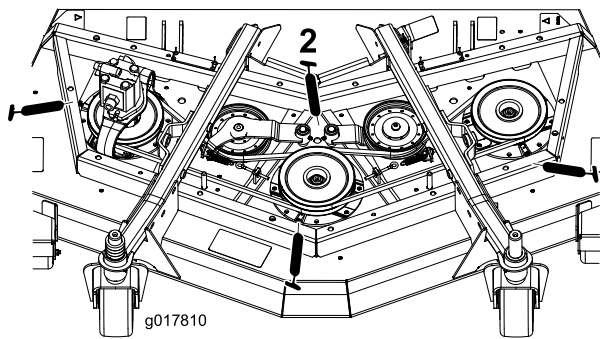

Kuva 68

g017810

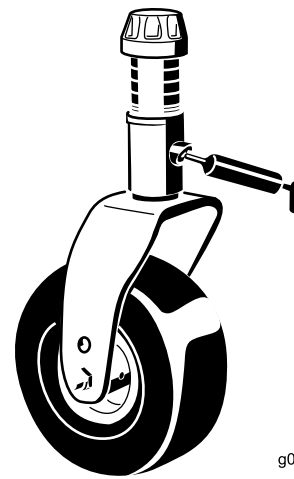

Kuva 71

g011557

g011557

Etuosan nostolaitteet

- Nostovarren sylintereiden holkit, 2 (kummallakin puolella) (Kuva 69)
- Nostovarren pallonivelet, 2 (Kuva 70)

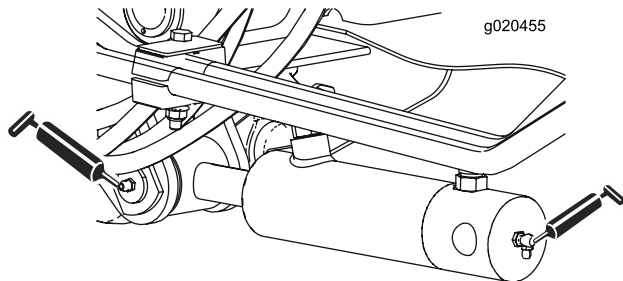

Kuva 69

g020455

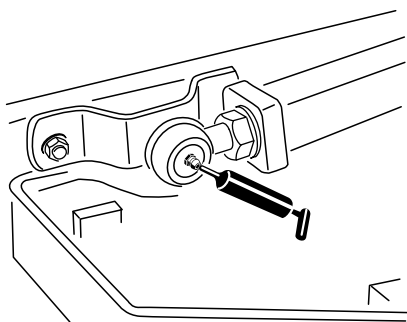

Kuva 70

g011551

g011551

Sivuosan nostolaitteet

- Päänostovarren holkit, 6 (Kuva 72 ja Kuva 73)
- Kulmavivun tappiholkit, 2 (Kuva 74)
- Takavarren holkit, 4 (Kuva 74)
- Nostosylinterin holkit, 4 (Kuva 75)

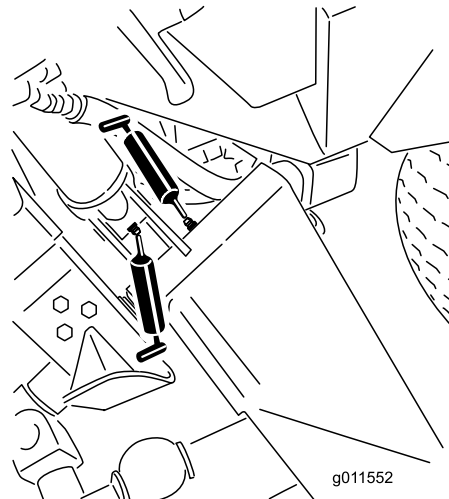

Kuva 72

g011552

g011552

Sivuleikkuupöydät

- Kääntöpyörän haarukka-akselin holkki, 1 (Kuva 71)
- Kara-akselin laakerit (hihnapyörän alla), 2 (kummallakin puolella)
- Kiristinpyörän varren tappiholkit (kiristinpyörän varressa), 1

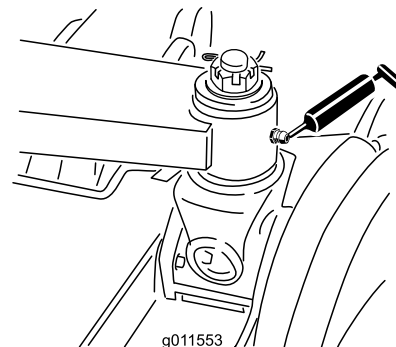

Kuva 73

g011553

g011553

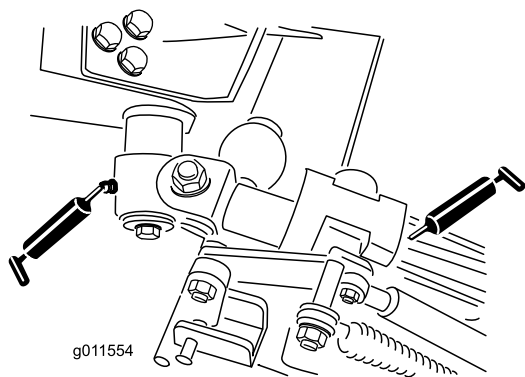

Kuva 74

g011554

Moottorin huolto

Moottorin turvallinen käyttö

- Moottori on sammutettava ennen öljyn tarkistusta tai lisäystä kampikammioon.
- Älä muuta kierrosnopeussäätimen nopeutta tai käytä moottoria ylikierroksilla.

Moottoriöljyn huolto

Öljyluokitus

Käytä vähintään seuraavien määritysten mukaista korkealaatuista, vähätuhkaista moottoriöljyä:

- API-huoltoluokitus CJ-4 tai korkeampi
- ACEA-huoltoluokitus E6
- JASO-huoltoluokitus DH-2

Tärkeää: Jos käytetään moottoriöljyä, jonka luokitus ei ole API CJ-4 tai korkeampi, ACEA E6 tai JASO DH-2, hiukkassuodatin saattaa tukkeutua tai moottori vahingoittua.

Käytä seuraavaa moottoriöljyn viskositeettiluokitusta:

- Suositus: SAE 15W-40 (yli 0 °C)
- Vaihtoehto: SAE 10W-30 tai 5W-30 (kaikki lämpötilat)

Toro Premium -moottoriöljyä on saatavana valtuutetulta Toro-jälleenmyyjältä (viskositeettiluokitus 15W-40 tai 10W-30). Katso osanumerot osaluettelosta.

Moottoriöljyn määrän tarkistus

Huoltoväli: Aina ennen käyttöä tai päivittäin

Moottori toimitetaan kampikammio öljyllä täytettynä, mutta öljymäärä on kuitenkin tarkistettava ennen moottorin ensimmäistä käynnistystä ja sen jälkeen.

Tärkeää: Tarkista moottoriöljy päivittäin. Jos moottoriöljyn määrä on mittatikun Full-merkin yläpuolella, moottoriöljyyn on ehkä sekoittunut polttoainetta.

Jos moottoriöljyn määrä on Full-merkin yläpuolella, vaihda moottoriöljy.

Paras aika tarkistaa moottoriöljy on moottorin ollessa viileä ennen päivän ensimmäistä käynnistystä. Jos moottori on ollut käynnissä, anna öljyn valua takaisin öljypohjaan ainakin 10 minuutin ajan ennen tarkistusta. Jos öljyn taso on mittatikun Add-merkinnän kohdalla tai sen alapuolella, lisää öljyä mittatikun Full-merkintään saakka. **Älä täytä moottoria liian täyteen öljyä.**

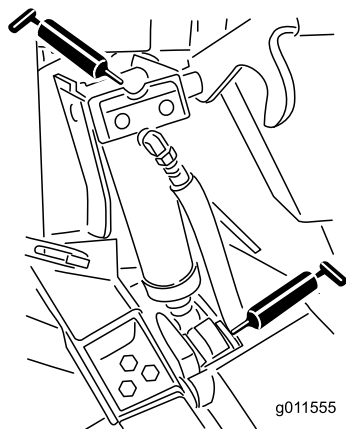

Kuva 75

g011555

Tärkeää: Pidä moottoriöljyn määrä mittatikun ylä- ja alarajojen välissä. Moottori saattaa pysähtyä, jos öljyä on sitä käytettäessä liian vähän tai liian paljon.

1. Pysäköi kone tasaiselle alustalle.
2. Tarkista moottoriöljyn määrä (Kuva 76).

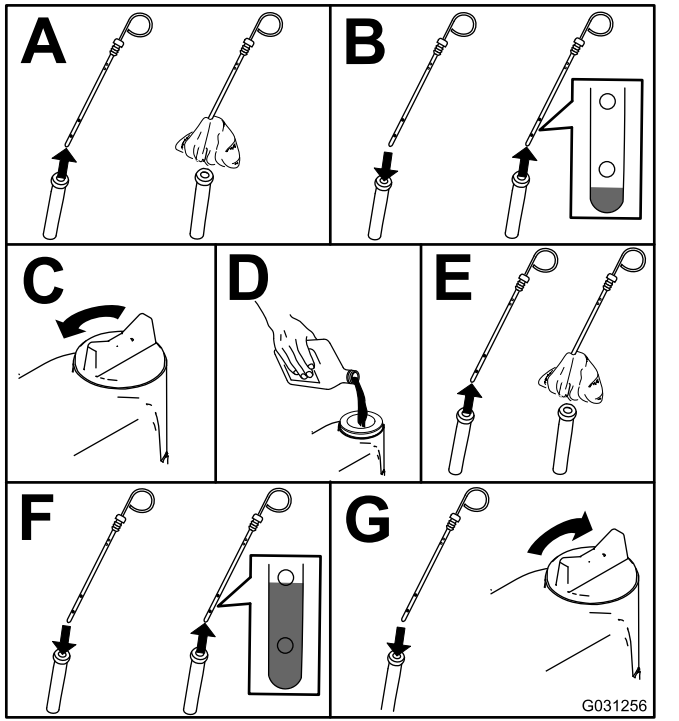

Kuva 76

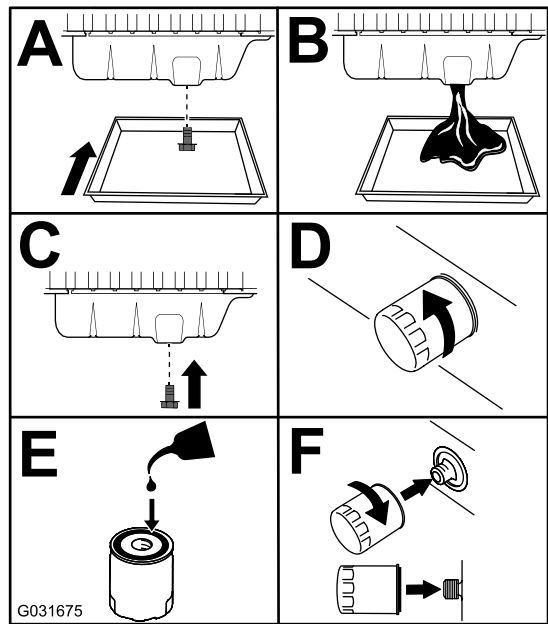

Kuva 77

4. Lisää öljyä kampikammioon.

Ilmanpuhdistimen huolto

Huoltoväli: 400 käyttötunnin välein

Tarkista, ettei ilmanpuhdistimen rungossa ole vaurioita, jotka voivat aiheuttaa ilmavuodon. Vaihda se, jos se on vaurioitunut. Tarkista, että ilmanottojärjestelmässä ei ole vuotoja, vaurioita tai löysiä letkunkiristimiä.

Huolla ilmanpuhdistimen suodatin vain silloin, kun huoltoilmaisin (Kuva 78) edellyttää sitä. Ilmansuodattimen tarpeeton vaihtaminen kasvattaa mahdollisuutta, että moottoriin pääsee likaa suodattimen irrotuksen yhteydessä.

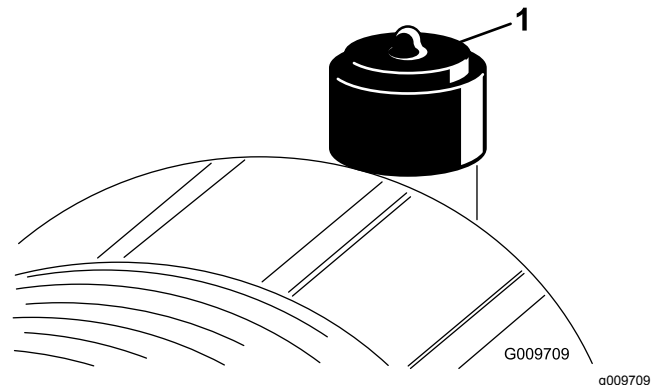

Kuva 78

1. Ilmanpuhdistimen ilmaisin

Tärkeää: Tarkista, että suojus on asetettu oikein ja että se on tiiviisti ilmanpuhdistimen rungon ympärillä.

Huomaa: Kun käytät eri öljyä, tyhjennä kaikki vanha öljy kampikammion ennen uuden öljyn lisäämistä.

Kampikammion öljytilavuus

Noin 5,7 litraa suodattimen kanssa

Moottoriöljyn ja öljynsuodattimen vaihto

Huoltoväli: 50 ensimmäisen käyttötunnin jälkeen

250 käyttötunnin välein

1. Käynnistä moottori ja anna sen käydä viiden minuutin ajan, jotta öljy lämpenee.
2. Pysäköi kone tasaiselle alustalle, sammuta moottori, irrota virta-avain ja odota, että kaikki liikkuvat osat ovat pysähtyneet, ennen kuin poistut käyttäjän paikalta.
3. Vaihda moottoriöljy ja suodatin (Kuva 77).

1. Vaihda ilmanpuhdistin (Kuva 79).

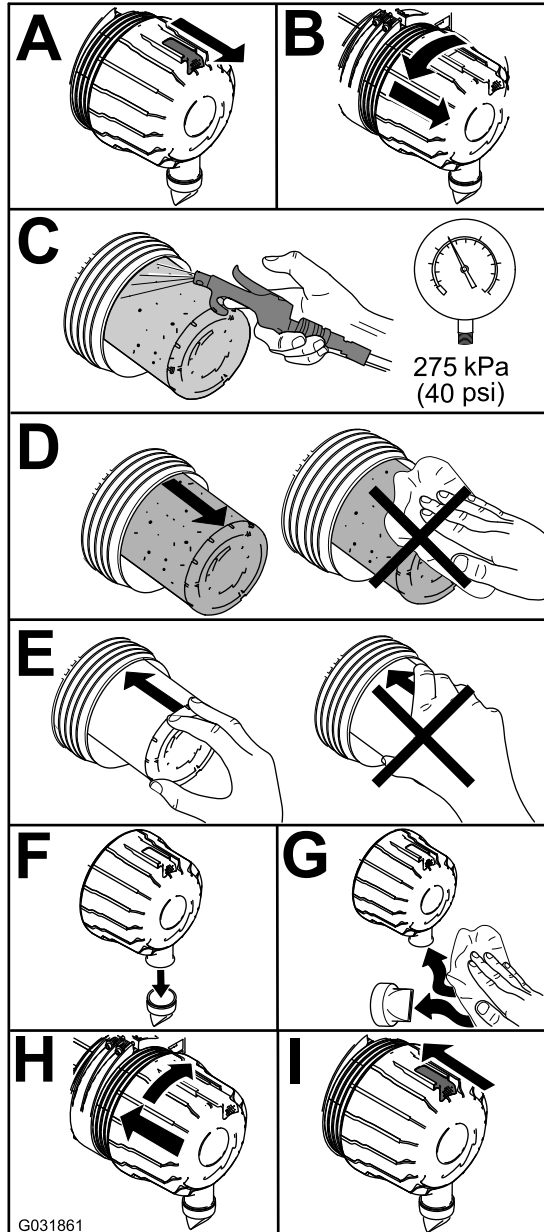

Kuva 79

g031861

Huomaa: Älä puhdistaa käytettyä elementtiä, koska suodatinelementti saattaa vaurioitua.

Tärkeää: Älä koskaan yritä puhdistaa varosuodatinta (Kuva 80). Vaihda varosuodatin joka kolmannella pääsuodattimen huoltokerralla.

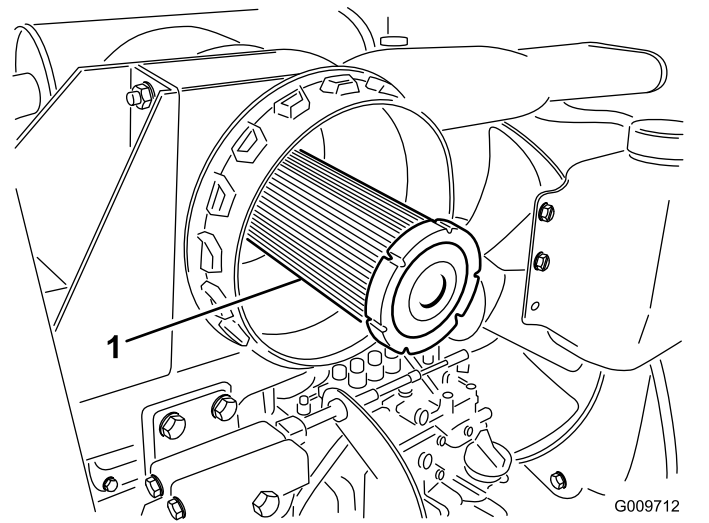

Kuva 80

1. Ilmanpuhdistimen varosuodatin

2. Palauta ilmaisin (Kuva 78), jos se näyttää punaista.

Hapetuskatalysaattorin ja nokisuodattimen huolto

Huoltoväli: 6000 käyttötunnin välein tai puhdistaa nokisuodatin, jos moottoriviat SPN 3720 FMI 16, SPN 3720 FMI 0 tai SPN 3720 FMI 16 näkyvät tietokeskuksessa.

- Jos ilmoitusviesti ADVISORY 179 näkyy tietokeskuksessa, hiukkassuodattimen suositeltu aika hapetuskatalysaattorin ja nokisuodattimen huoltoon alkaa lähestyä.

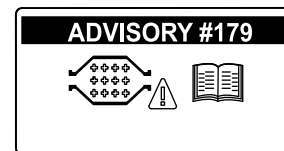

Kuva 81

g213865

- Jos moottoriviat CHECK ENGINE SPN 3251 FMI 0 (Tarkista moottori SPN 3251 FMI 0), CHECK ENGINE SPN 3720 FMI 0 (Tarkista moottori SPN 3720 FMI 0) tai CHECK ENGINE SPN 3720 FMI 16 (Tarkista moottori SPN 3720 FMI 16) näkyvät tietokeskuksessa (Kuva 82), puhdistaa nokisuodatin seuraavalla tavalla:

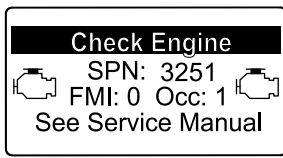

g214715

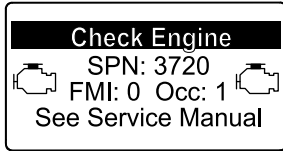

g213864



g213863

Kuva 82

1. Tietoja hapetuskatalysaattorin ja hiukkassuodattimen nokisuodattimen purkamisesta ja kokoamisesta on *huolto-oppaan* moottoria koskevassa kohdassa.
2. Hapetuskatalysaattorin ja nokisuodattimen varaosia tai huoltoa saa ottamalla yhteyden valtuutettuun Toro-jälleenmyyjään.
3. Ota yhteys valtuutettuun Toro-jälleenmyyjään ja anna heidän nollata moottorin ECU puhtaan hiukkassuodattimen asennuksen jälkeen.

Polttoainejärjestelmän huolto

Polttoainejärjestelmän huolto

Polttoainesäiliön tyhjennys

Huoltoväli: 1000 käyttötunnin välein—Tyhjennä ja puhdista polttoainesäiliö.

Kahden vuoden välein—Tyhjennä ja puhdista polttoainesäiliö.

Tyhjennä ja puhdista polttoainesäiliö, jos polttoainejärjestelmä likaantuu tai jos kone on tarkoitus varastoida pitkäksi aikaa. Huuhtelee säiliö puhtaalla polttoaineella.

Polttoaineletkujen ja liitännöiden tarkastus

Huoltoväli: 400 käyttötunnin välein

Tarkista, ettei polttoaineletkuissa ja liitännöissä ole kulumia, vaurioita tai löysiä liitännöitä.

Vedenerottimen huolto

Huoltoväli: Aina ennen käyttöä tai päivittäin—Tyhjennä vesi tai muut kertymät polttoainesuodattimesta/vedenerottimesta.

400 käyttötunnin välein—Vaihda polttoainesuodattimen kotelo.

Huolla vedenerotin ([Kuva 83](#)).

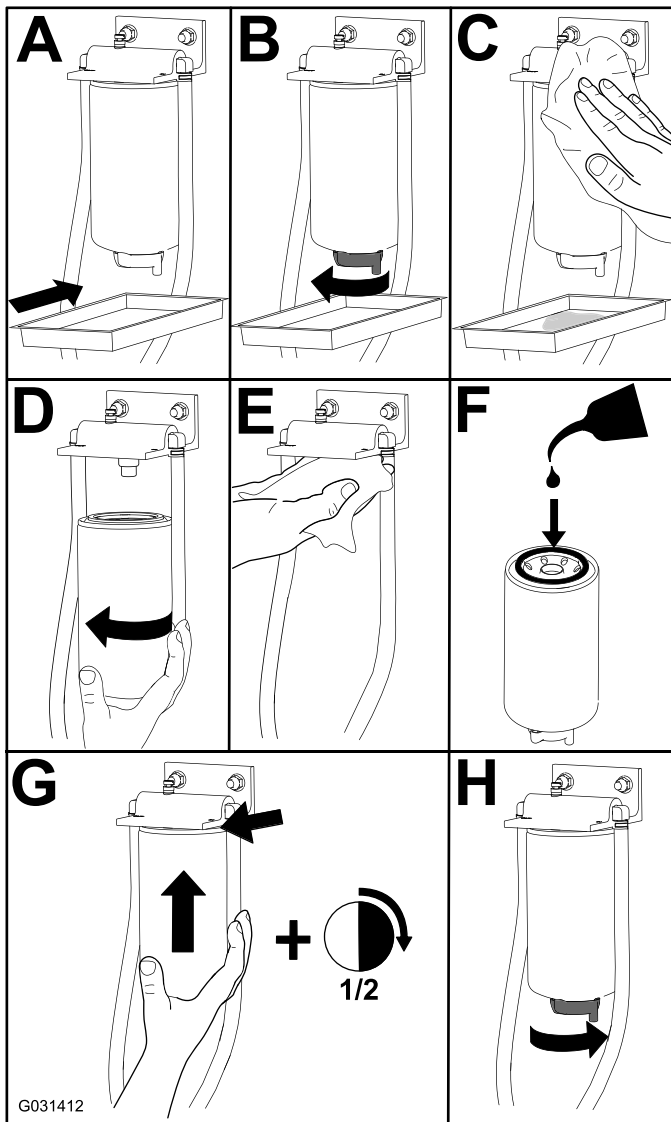

Kuva 83

Polttoainesuodattimen huolto

Huoltoväli: 400 käyttötunnin välein

1. Puhdista polttoainesuodatinpään ympäristö (Kuva 84).

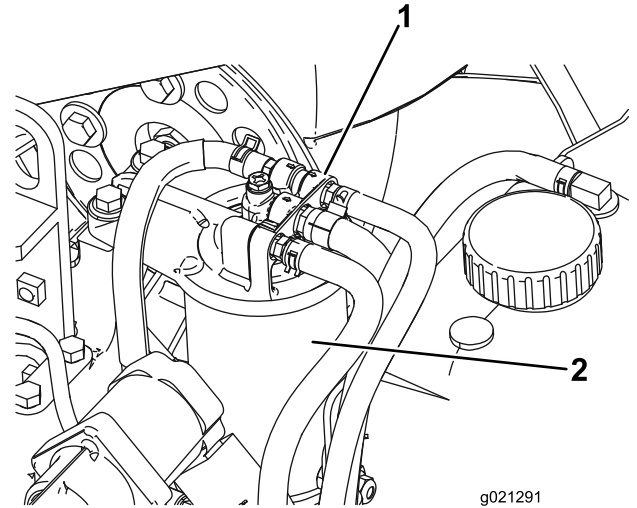

Kuva 84

1. Polttoainesuodatinpää
2. Polttoainesuodatin

2. Irrota suodatin ja puhdista suodatinpään asennuspinta (Kuva 84).
3. Voitele suodattimen tiiviste puhtaalla voitelevalla moottoriöljyllä. Katso lisätietoja moottorin käyttöoppaasta.
4. Asenna kuiva suodatinkotelo käsin, kunnes tiiviste koskettaa suodatinpäättä. Kierrä sitten vielä puoli kierrosta.
5. Käynnistä moottori ja tarkista, ettei polttoainetta vuoda suodatinpään alueelta.

Sähköjärjestelmän huolto

Sähköjärjestelmän turvallinen käyttö

- Irrota akun kytkennät ennen kuin korjaat konetta. Irrota ensin miinusnavan akkukenkä ja vasta sitten plusnavan akkukenkä. Kytke ensin plusnavan akkukenkä ja vasta sitten miinusnavan akkukenkä.
- Lataa akku avoimessa tilassa, jossa on hyvä ilmanvaihto, kaukana kipinöistä ja avotulesta. Irrota laturin virtajohto ennen kuin kytket laturin akkuun tai irrotat sen akusta. Käytä suojavaatetusta ja eristettyjä työkaluja.

VAARA

KALIFORNIA

Lakiesityksen 65 mukainen varoitus
Akun liitännät, navat ja niihin liittyvät
lisävarusteet sisältävät lyijyä ja
lyijy-yhdisteitä, joiden tiedetään
aiheuttavan syöpää ja haittaavan
lisääntymistä. Pese kädet, kun olet
käsitellyt akkua.

Akun huolto

Huoltoväli: 25 käyttötunnin välein—Tarkista akkunesteen määrä. (Jos kone on varastossa, tarkista se 30 päivän välein.)

Tärkeää: Ennen kuin hitsaat konetta, irrota miinuskaapeli akusta, jotta sähköjärjestelmä ei vaurioidu.

Huomaa: Tarkista akun kunto viikoittain tai 50 käyttötunnin välein. Pidä liittimet ja koko akkukotelo puhtaana, koska likainen akku purkautuu vähitellen. Puhdista akku pesemällä koko kotelo liuksella, jossa on ruokasoodaa ja vettä. Huuhtelee puhtaalla vedellä. Päälyystä akkunavat ja kaapeliliittimet Grafo 112X -rasvalla (pintaan) (Toron rasvalla osanro 505-47) tai vaseliinilla ruostumisen ehkäisemiseksi.

1. Avaa akun suojus, joka sijaitsee suojapeitteen sivussa (Kuva 85).

Huomaa: Voit helpottaa suojuksen irrottamista painamalla akun suojuksen yläosassa olevaa tasaista aluetta (Kuva 85).

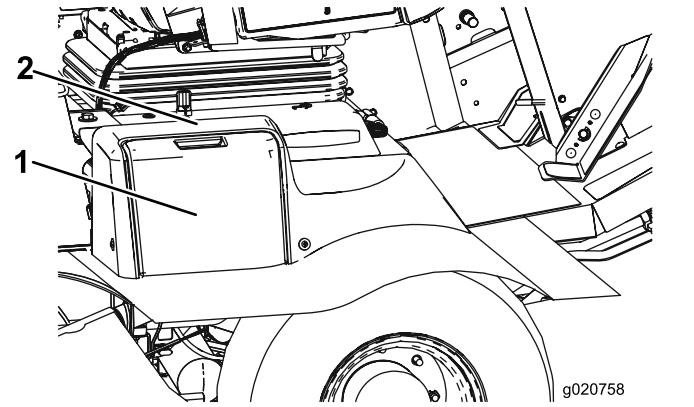

Kuva 85

1. Akun suojus
2. Paina tästä..

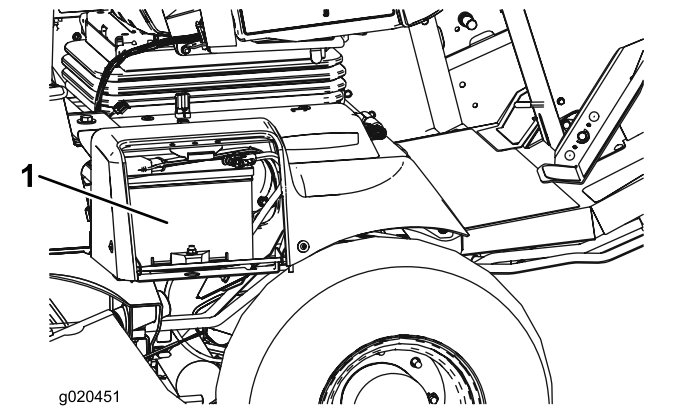

Kuva 86

1. Akku

VAARA

Akun latauksen yhteydessä syntyy räjähdysriskiä kaasuja.

Älä tupakoi akun lähetyvillä. Älä päästä kipinöitä tai liekkejä kosketuksiin akun kanssa.

2. Poista kumisuojaus plusnavasta ja tarkista akku.

⚠ VAARA

Akun navat tai metallityökalut voivat aiheuttaa oikosulun koskettaessaan metalliosia, mistä voi seurata kipinöitä. Kipinät voivat saada akun kaasut räjähtämään ja aiheuttaa siten henkilövahingon.

- Kun irrotat tai asennat akun, älä anna akun napojen koskettaa koneen metalliosia.
- Älä anna metallityökalujen aiheuttaa oikosulkua akun napojen ja koneen metalliosien välille.

⚠ VAARA

Akun kaapeleiden virheellinen asennus voi vahingoittaa konetta ja kaapeleita aiheuttaen kipinöitä. Kipinät voivat saada akun kaasut räjähtämään ja aiheuttaa siten henkilövahingon.

- **Irrota** aina akun miinuskaapeli (musta) ennen pluskaapelin (punainen) irrottamista.
 - **Kytke** aina akun pluskaapeli (punainen) ennen miinuskaapelin (musta) kytkemistä.
3. Voitele molemmat akkuliitännät Grafo 112X -suojarasvalla, Toron osanro 505-47, vaseliinilla tai kevyellä rasvalla ruostumisen ehkäisemiseksi.
 4. Vedä kumisuojaus akun plusnavan päälle.
 5. Sulje akun suojus.

Sulakkeiden sijainti

Ajoyksikön sulakkeet sijaitsevat virtakeskuksen kannen alla (Kuva 87, Kuva 88 ja Kuva 89).

Irrota kaksi ruuvia, joilla virtakeskuksen kansi on kiinnitetty runkoon, ja irrota kansi (Kuva 87).

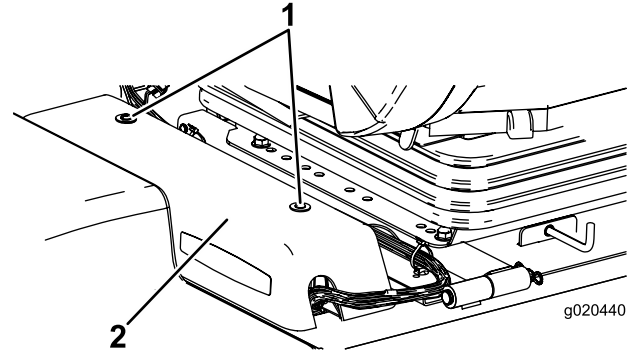

Kuva 87

1. Virtakeskuksen kansi
2. Ruuvit

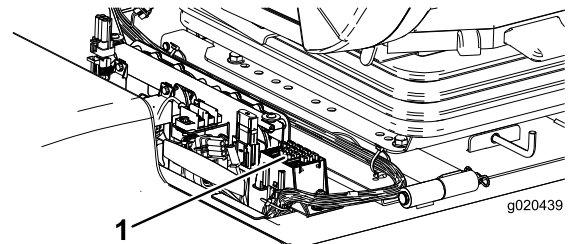

Kuva 88

1. Sulakkeet

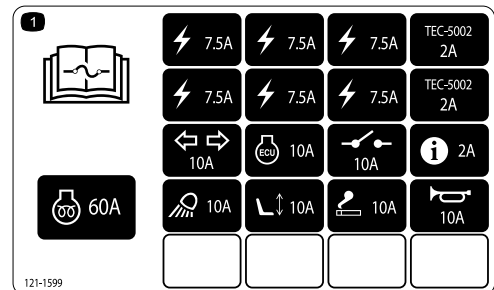

Kuva 89

decal121-1599

Ohjaamon sulakkeet sijaitsevat sulakerasiassa ohjaamon sisäkatossa (Kuva 90 ja Kuva 91).

Huomaa: Vain ohjaamomalli

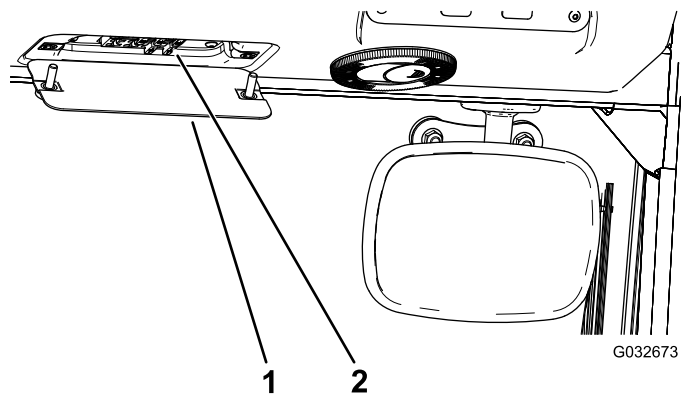

Kuva 90

1. Ohjaamon sulakerasia 2. Sulakkeet

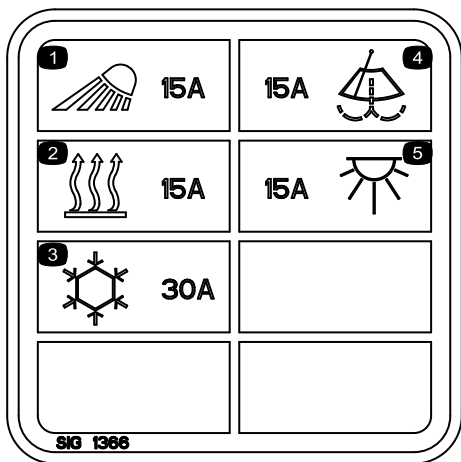

Kuva 91

Vetojärjestelmän huolto

Ajopolkimen kulman säätö

1. Löysää kahta mutteria ja pulttia, jotka kiinnittävät ajopolkimen vasemman puolen kannattimeen (Kuva 92).

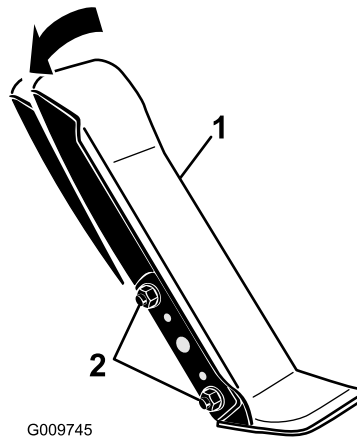

Kuva 92

1. Ajopoljin 2. Asennusmutterit ja -pultit

2. Käännä poljin sopivaan kulmaan ja kiristä mutterit (Kuva 92).

Planeettapyörästäön öljyn vaihto

Huoltoväli: 200 ensimmäisen käyttötunnin jälkeen

800 käyttötunnin välein tai vuosittain sen mukaan, kumpi saavutetaan ensin.

Käytä korkealaatuista SAE 85W-140 -vaihteistoöljyä.

1. Tarkista, että kone on tasaisella alustalla. Aseta pyörä siten, että jokin tarkistustulppa on alimmassa (kello kuuden) asennossa (Kuva 93).

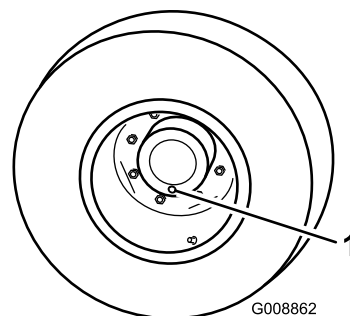

Kuva 93

1. Tarkistus-/tyhjennystulppa

2. Aseta tyhjennysastia planeettapyörän navan alle, irrota tulppa ja valuta öljy.
3. Aseta tyhjennysastia jarrurummun alle, irrota tyhjennystulppa ja valuta öljy (Kuva 94).

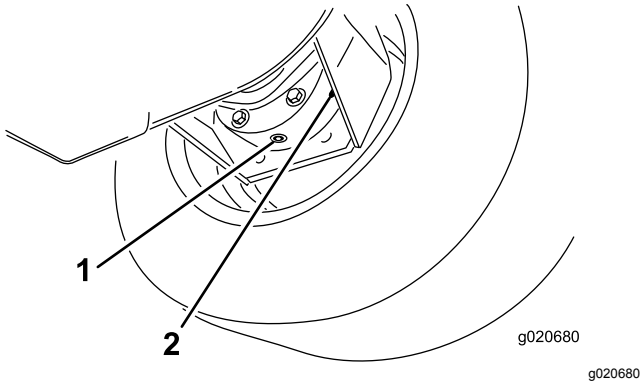

Kuva 94

1. Tyhjennystulppa
2. Jarrurumpu

4. Kun kaikki öljy on valunut molemmista paikoista, asenna tulppa jarrurumpuun.
5. Käännä pyörää niin, että planeettapyörästä avoin tulpan aukko on kello 12:n asennossa.
6. Lisää avoimen aukon kautta planeettapyörästä hitaasti 0,65 litraa korkealaatuista SAE 85W-140 -vaihteistoöljyä.

Tärkeää: Jos planeettapyörästä täyttyy ennen kuin öljyä on lisätty 0,65 litraa, odota yksi tunti tai asenna tulppa ja liikuta konetta noin kolme metriä, jotta öljy leviää jarrujärjestelmään. Irrota sitten tulppa ja lisää jäljellä oleva öljy.

7. Asenna tulppa.
8. Toista menettely vastakkaisella planeettapyörästä-/jarrukokoonpanolla.

Taka-akselin öljyn vaihto

Huoltoväli: 200 ensimmäisen käyttötunnin jälkeen
800 käyttötunnin välein

1. Vie kone tasaiselle alustalle.
2. Puhdista alue kolmen tyhjennystulpan ympäriltä, yksi kummassakin päässä ja yksi keskellä (Kuva 95).
3. Irrota tarkistustulpat, jotta öljy virtaa paremmin.
4. Irrota tyhjennystulpat, jotta öljy pääsee virtaamaan astioihin.

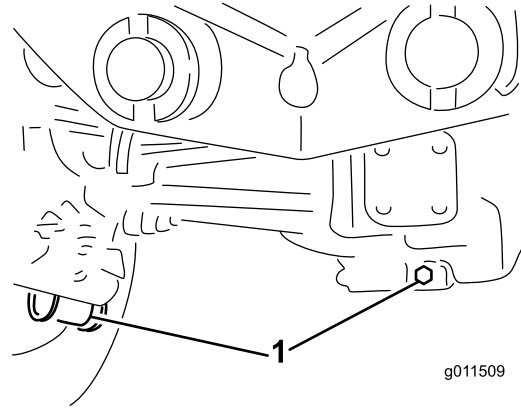

Kuva 95

1. Tyhjennystulppien sijainti

5. Puhdista alue tyhjennystulpan ympäriltä vaihteiston pohjassa (Kuva 96).
6. Irrota tyhjennystulppa vaihteistosta ja valuta öljy astiaan.

Huomaa: Irrota täyttötulppa, jotta öljy virtaa paremmin.

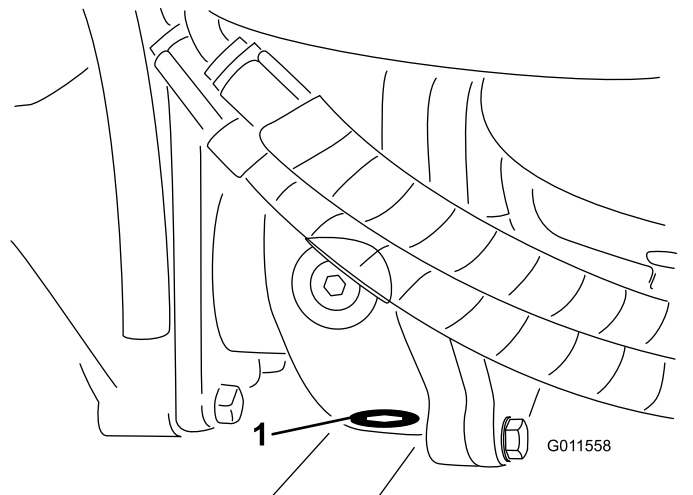

Kuva 96

1. Tyhjennystulppa

7. Lisää öljyä sen verran, että öljyn pinta ulottuu tarkastusaukkojen alareunaan. Katso kohta [Planeettapyörästäön öljyn vaihto \(sivu 65\)](#).
8. Asenna tulpat.

Takapyörien aurasikulman tarkistus

Huoltoväli: 800 käyttötunnin välein

1. Mittaa keskeltä keskelle -etäisyys (akselikorkeudella) ohjaavien pyörien etu- ja takapuolella.
Huomaa: Etupuolen mitan on oltava 6 mm pienempi kuin takapuolen mitan.
2. Löysää raidetankojen molemmissa päissä olevia kiristimiä ennen säätöä.
3. Pyöritä raidetangon päätä, jolloin renkaan etupuoli liikkuu sisään- tai ulospäin.
4. Kiristä raidetankojen kiristimet, kun säätö on oikea.

Jäähdytysjärjestelmän huolto

Jäähdytysjärjestelmän turvallinen käyttö

- **Jäähdytysneste on myrkyllistä. Pidä poissa lasten ja lemmikkieläinten ulottuvilta.**
- Paineella suihkuava kuuma jäähdytysneste, kuuma jäähdytin ja sitä ympäröivät osat voivat aiheuttaa vakavia palovammoja.
 - Anna moottorin jäähtyä ainakin 15 minuuttia ennen jäähdyttimen korkin irrottamista.
 - Käytä korkkia käsitellessäsi liinaa ja aukaise korkki hitaasti, jotta paine pääsee pois.

Jäähdytysjärjestelmän tarkistus

Huoltoväli: Aina ennen käyttöä tai päivittäin

Tarkista jäähdytysnesteen määrä jokaisen päivän alussa. Järjestelmän tilavuus on 8,5 litraa.

1. Irrota varovasti jäähdyttimen korkki ja paisuntasäiliön korkki ([Kuva 97](#)).
2. Tarkista jäähdyttimen jäähdytysnesteen määrä.

Huomaa: Jäähdytysnestettä on oltava täyttökaulan yläreunaan saakka ja paisuntasäiliön Full-merkkiin saakka.

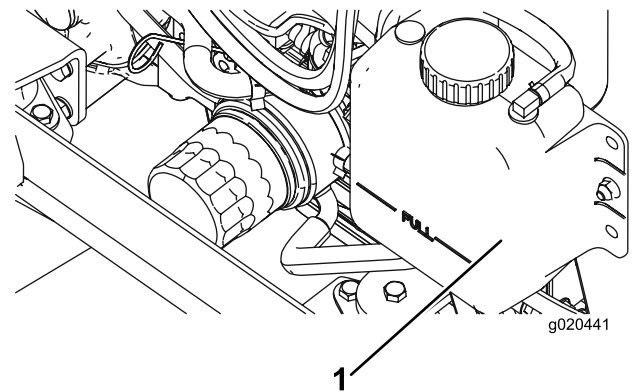

Kuva 97

1. Paisuntasäiliö

3. Jos jäähdytysnestettä on liian vähän, lisää veden ja etyleeniglykolipakkasnesteen seosta (seossuhde 50:50).

Tärkeää: Vaurioiden välttämiseksi älä käytä pelkkää vettä tai alkoholi-/metanolipohjaista jäähdytysnestettä.

- Asenna jäähdyttimen korkki ja paisuntasäiliön korkki.

Moottorin jäähdytysjärjestelmän huolto

Huoltoväli: 100 käyttötunnin välein

Kahden vuoden välein

Poista lika jäähdyttimestä ja öljynjäähdyttimestä päivittäin. Puhdista ne useammin likaisissa olosuhteissa.

Koneessa on hydraulikäyttöinen puhallinjärjestelmä, joka poistaa jäähdyttimen/öljynjäähdyttimen ja säleikköön kertyneet roskat automaattisesti (tai manuaalisesti) puhaltamalla taaksepäin. Tämä toiminto voi vähentää jäähdyttimen/öljynjäähdyttimen puhdistukseen kuluva aikaa, mutta tavanomaiset puhdistustoimet on kuitenkin suoritettava. Jäähdytin/öljynjäähdytin on yhä puhdistettava ja tarkastettava ajoittain.

- Pysäytä moottori ja nosta konepelti.
- Puhdista moottoritila huolellisesti roskista.
- Puhdista jäähdyttimen/öljynjäähdyttimen molemmat sivut perusteellisesti paineilmalla ([Kuva 98](#)).

Huomaa: Aloita tuulettimen puolelta ja puhalla roskat pois taaksepäin. Puhdista sitten takaa alkaen ja puhalla eteenpäin. Toista tämä toimenpide useita kertoja, kunnes roskia ei enää ole.

Tärkeää: Jäähdyttimen/öljynjäähdyttimen puhdistaminen vedellä voi edistää ennenaikaista ruostumista ja osien vaurioitumista.

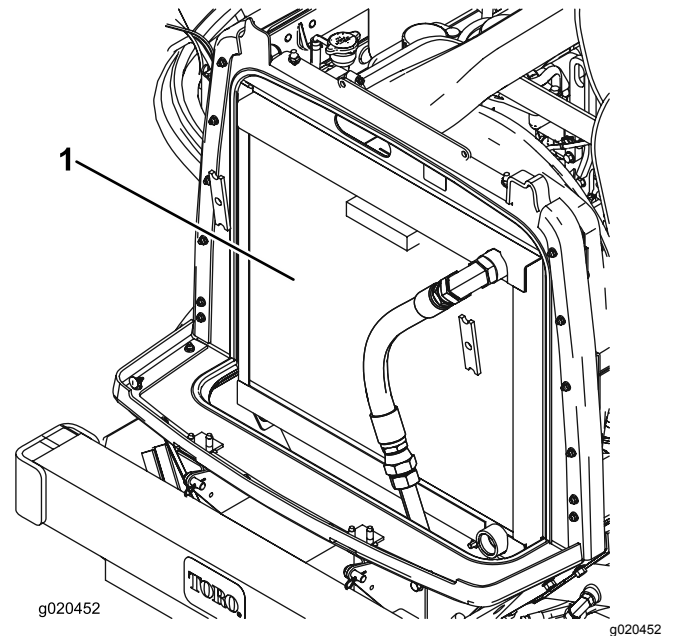

Kuva 98

- Jäähdytin ja öljynjäähdytin

- Sulje konepelti.

Jarrujen huolto

Jarrujen säätö

Säädä käyttäjarruja, jos jarrupolkimissa on vapaata liikettä yli 25 mm tai jos jarrut eivät toimi tehokkaasti. Vapaa liike on etäisyys, jonka jarrupoljin liikkuu, ennen kuin jarruvastus tuntuu.

1. Vapauta lukitussalpa jarrupolkimista, jotta molemmat polkimet toimivat itsenäisesti toisiinsa nähden.
2. Pienennä jarrupolkimien vapaaliikettä kiristämällä jarruja seuraavasti:
 - A. Löysää jarrukaapelin kierteisessä päässä olevaa etummaista mutteria (Kuva 99).

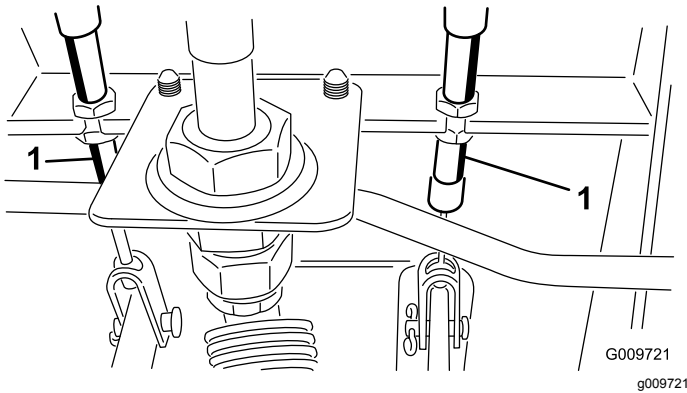

Kuva 99

1. Jarruvaijerin

- B. Siirrä kaapelia taaksepäin kiristämällä takimmaista mutteria, kunnes jarrupolkimissa on 13–25 mm vapaata liikettä.
- C. Kiristä etummaiseta mutterit, kun jarrut on säädetty oikein.

Hihnan huolto

Laturin hihnan huolto

Huoltoväli: 10 ensimmäisen käyttötunnin jälkeen
100 käyttötunnin välein

Kireys on oikea, kun hihna painuu 10 mm hihnapyörien puolivälistä, kun sitä painetaan 44 N·m:n voimalla.

Jos painuma ei ole 10 mm, löysää laturin kiinnityspultteja (Kuva 100).

Huomaa: Löysää tai kiristä laturin hihnaa ja kiristä pultit. Varmista oikea kireys tarkistamalla hihnan painuma uudelleen.

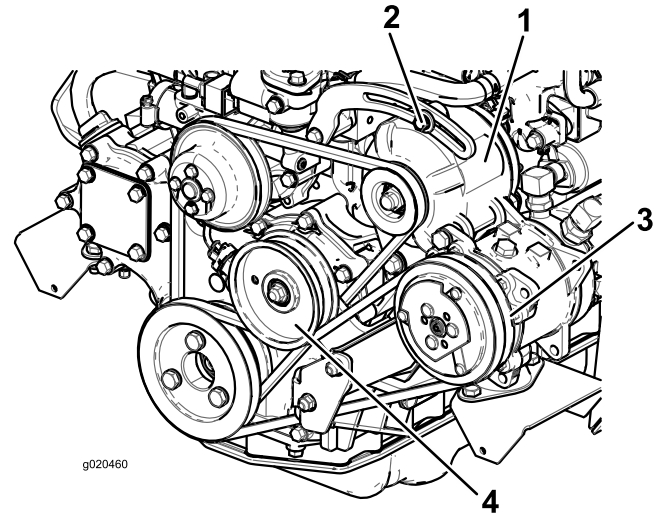

Kuva 100

- | | |
|--------------------|------------------|
| 1. Laturi | 3. Kompressori |
| 2. Kiinnityspultti | 4. Kiristinpyörä |

Kompressorin hihnan huolto

Huoltoväli: 10 ensimmäisen käyttötunnin jälkeen
100 käyttötunnin välein

1. Kireys on oikea, kun hihna painuu 10 mm hihnapyörien puolivälistä, kun sitä painetaan 44 N·m:n voimalla.
2. Jos painuma ei ole 10 mm, löysää kiristinpyörän kiinnityspulttia (Kuva 100).

Huomaa: Löysää tai kiristä kompressorin hihnaa ja kiristä pultti. Varmista oikea kireys tarkistamalla hihnan painuma uudelleen.

Terän käyttöhihnojen kiristys

Huoltoväli: 10 ensimmäisen käyttötunnin jälkeen
50 käyttötunnin välein

Kun kireys on oikea, vetojousen sisäpituus (koukusta koukkuun) on noin 8,3–9,5 cm. Kun jousen kireys on oikea, säädä pysäytinpulttia (lukkopulttia), kunnes pultin pään ja kiristinpyörän varren väli on noin 2–5 mm (Kuva 101).

Huomaa: Varmista, että hihna on jousen puolella hihnaohjaimeen nähden (Kuva 101).

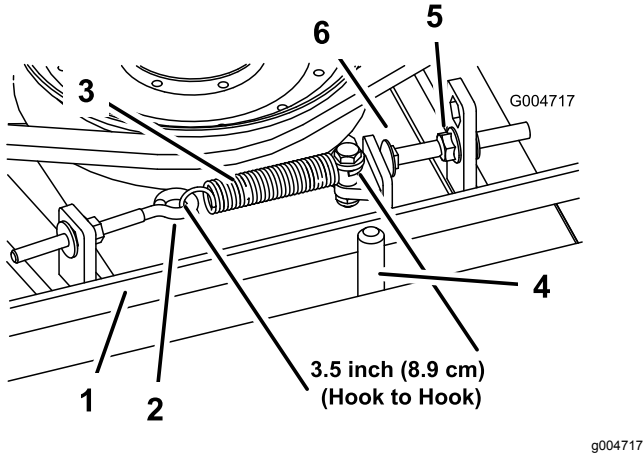

Kuva 101

- | | |
|-------------------|-------------------|
| 1. Hihna | 4. Hihnaohjain |
| 2. Silmukkapultti | 5. Laippamutteri |
| 3. Vetojousi | 6. Pysäytinpultti |

Terän käyttöhihnan vaihto

Huoltoväli: 800 käyttötunnin välein

Terän käyttöhihna, jota kiristetään jousikuormitteisen kiristinpyörän avulla, on erittäin kestävä. Hihna kuitenkin kuluu ajan mittaan. Kuluneen hihnan merkkejä ovat vinkuminen hihnan pyöriessä, luistavat terät ruohoa leikattaessa, rispaantuneet reunat, palojäljet ja murtumat. Vaihda hihna, jos jokin näistä tiloista ilmenee.

1. Laske leikkuupöytä työpajan lattialle, irrota hihnasuojukset leikkuupöydän päältä ja aseta ne syrjään.
2. Löysää silmukkapulttia, jotta voit irrottaa jatkojousen (Kuva 101).
3. Löysää laippamutteria, jolla pysäytinpultti on kiinni kiinnityskielekkeessä, ja vapauta hihnan kireys siirtämällä kiristinpyörä irti hihnasta (Kuva 101).

Huomaa: Löysää mutteria riittävästi, jotta kiristinpyörän varsi pääsee pysäytinpultin ohi.

Huomaa: Jos pysäytinpultti irrotetaan kiinnityskielekkeestä, se on ehdottomasti asennettava takaisin aukkoon, joka kohdistaa pysäytinpultin kiristinpyörän varteen.

4. Irrota pultit, jotka kiinnittävät hydraulimoottorin leikkuupöytään (Kuva 102).

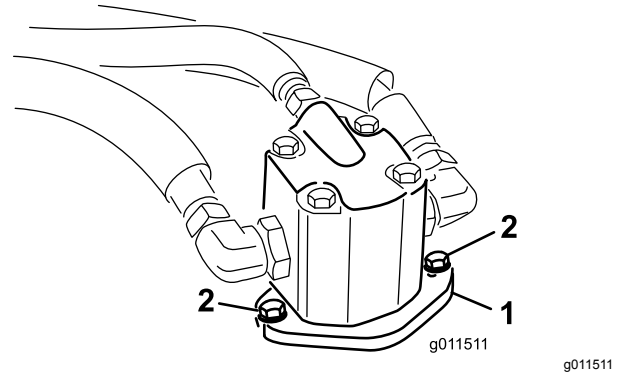

Kuva 102

- | | |
|------------------------|--------------------|
| 1. Hydraulijärjestelmä | 2. Kiinnityspultit |
|------------------------|--------------------|

5. Nosta moottori pois leikkuupöydästä ja aseta se leikkuupöydän päälle.
6. Irrota vanha hihna karapyörien ja kiristinpyörän ympäriltä.
7. Asenna uusi hihna karapyörien ja kiristinpyöräkokoontilan ympärille.
8. Sijoita hydraulimoottori leikkuupöytään asennettuasi hihnan pyörien ympärille. Asenna moottori leikkuupöytään aiemmin irrotetuilla pulteilla.

Huomaa: Varmista, että hihna on jousen puolella hihnaohjaimeen nähden (Kuva 101).

9. Kiinnitä jatkojousi (Kuva 101) silmukkapulttiin ja kiristä hihna seuraavasti:
 - Kun kireys on oikea, vetojousen sisäpituus (koukusta koukkuun) on noin 8,27–9,53 cm.
 - Kun jousen kireys on oikea, säädä pysäytinpulttia (lukkopulttia), kunnes pultin pään ja kiristinpyörän varren väli on noin 0,17–0,47 cm.

Hydraulijärjestelmän huolto

Hydraulijärjestelmän turvallinen käyttö

- Varmista, että kaikki hydrauliletkut ja -putket ovat hyvässä kunnossa ja että kaikki hydrauliputkien liitokset ja kiinnitykset ovat tiukalla, ennen kuin lisäät hydraulijärjestelmän painetta.
- Pidä keho ja kädet kaukana vuotavista rei'istä ja suuttimista, joista suihkuua korkeapaineista hydraulinestettä.
- Etsi hydraulinestevuotoja pahvin tai paperin avulla.
- Poista paine varovasti hydraulijärjestelmästä, ennen kuin huollat järjestelmää.
- Jos nestettä pääsee ihon alle, hakeudu välittömästi lääkäriin. Lääkäriin on poistettava neste kirurgisesti muutaman tunnin sisällä.

Hydraulijärjestelmän huolto

Hydraulinesteen tarkistus

Huoltoväli: Aina ennen käyttöä tai päivittäin

Säiliöön on lisätty tehtaalla noin 29 litraa korkealaatuista hydraulinestettä. Tarkista hydraulinesteen taso ennen moottorin ensimmäistä käynnistystä, ja sen jälkeen päivittäin. Suositettu neste:

Toro Premium All Season Hydraulic Fluid (Saatavana 19 litran astioissa tai 208 litran tynnyreissä. Katso osanumerot *osaluettelosta* tai pyydä ne Toro-jälleenmyyjältä).

Vaihtoehtoiset nesteet: Jos Toro-nesteitä ei ole saatavana, voidaan käyttää muita **tavallisia, öljypohjaisia** nesteitä, jotka täyttävät kaikki jäljempänä luetellut vaatimukset (ominaisuudet ja standardit). Tarkista öljyntoimittajalta, täyttääkö öljy nämä määritykset.

Huomaa: Toro ei vastaa vääränlaisten nesteiden käytöstä aiheutuneista vaurioista, joten käytä vain sellaisten tunnettujen valmistajien tuotteita, joiden luokitukseen voi luottaa.

Kulumista estävä hydraulineste, jolla on korkea viskositeetti-indeksi / alhainen jähmepiste, ISO VG 46

Ominaisuudet:

Viskositeetti, ASTM D445 St / 40 °C 44–50

St / 100 °C 7,9–8,5

Viskositeetti-indeksi, ASTM D2270 140–160

Jähmepiste, ASTM D97 –37 °C–45 °C

Standardit: Vickers I-286-S (laatutaso), Vickers M-2950-S (laatutaso), Denison HF-0

Asianmukaisten hydraulinesteiden määritysten on vastattava liikkuvia koneita (teollisuuslaitoskäytön sijaan), niiden on oltava monipainotyyppisiä sekä niissä on oltava kulumista estävä lisäainepaketti ZnDTP tai ZDDP (ei tuhkattoman tyyppistä nestettä).

Toro Synthetic Biodegradable Hydraulic Fluid (Saatavana 19 litran astioissa tai 208 litran tynnyreissä. Katso osanumerot *osaluettelosta* tai pyydä ne Toro-jälleenmyyjältä)

Tämä korkealaatuinen, synteettinen, luonnossa hajoava neste on testattu ja todettu sopivaksi tälle Toro-mallille. Muunmerkkiset synteettiset nesteet eivät välttämättä ole yhteensopivia tiivisteen kanssa. Toro ei ota mitään vastuuta, jos käytetään valtuuttamattomia nesteitä.

Tärkeää: Tämä synteettinen neste ei sovi yhteen aiemmin myydyn luonnossa hajoavan Toro-nesteen kanssa. Lisätietoja saa Toro-jälleenmyyjältä.

Vaihtoehtoiset luonnossa hajoavat nesteet:

Mobil EAL Envirosyn H 46 (Yhdysvallat)

Mobil EAL Hydraulic Oil 46 (kansainvälinen)

Tärkeää: Monet hydraulinesteet ovat lähes värittömiä, mikä vaikeuttaa vuotojen toteamista. Hydraulinestejärjestelmään tarkoitettua punaista värilisiäainetta on saatavana 20 ml:n pulloissa. Yksi pullo riittää 15–22 litralle hydraulioöljyä. Tilaa osa nro 44-2500 valtuutetulta Toro-jälleenmyyjältä.

1. Aseta kone tasaiselle alustalle, laske leikkuupöydät alas, sammuta moottori ja irrota avain virtalukosta.
2. Tarkista hydraulinesteen määrä ([Kuva 103](#)).

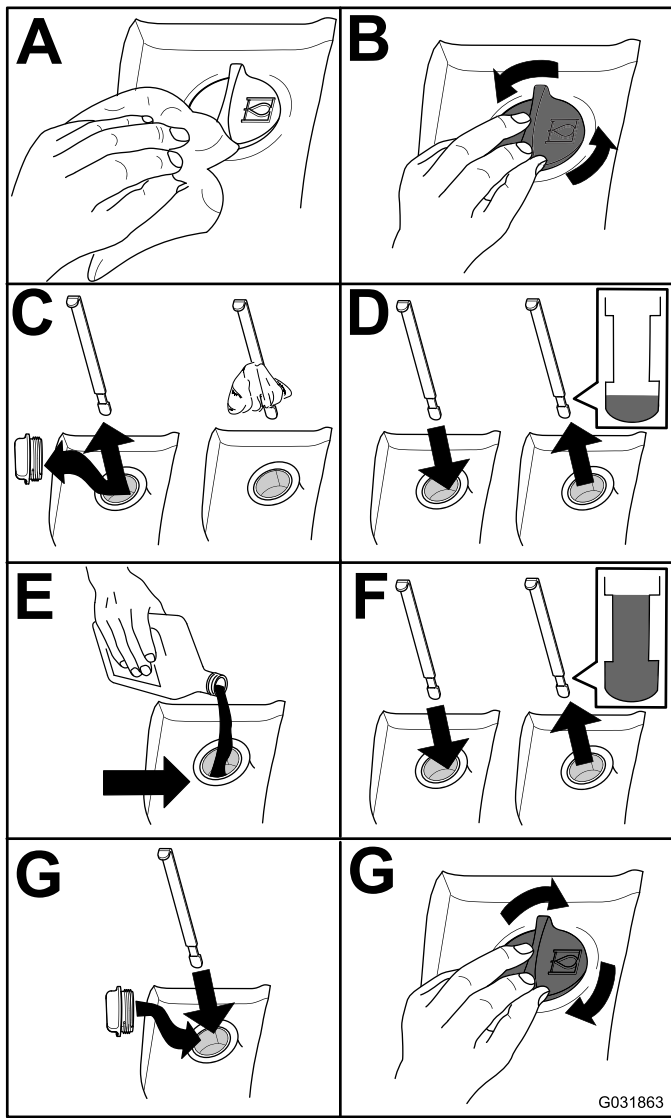

Kuva 103

Tärkeää: Käytä vain ohjeissa mainittuja hydraulinesteitä. Muut nesteet vahingoittavat järjestelmää.

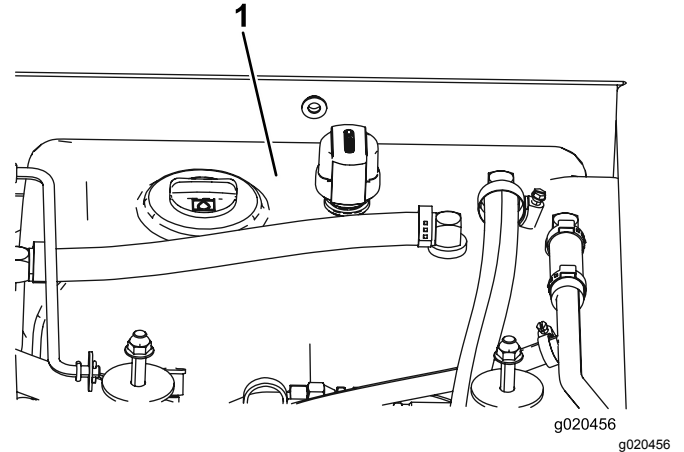

Kuva 104

1. Hydraulinesäiliö

5. Asenna säiliön korkki, käynnistä moottori ja käytä kaikkia hydraulisia laitteita, jotta hydraulineste leviää koko järjestelmään.

Huomaa: Varmista myös, että vuotoja ei ole. Sammuta sitten moottori.

6. Tarkista nestemäärä ja lisää nestettä mittatikun Full-merkintään saakka.

Huomaa: Älä täytä liikaa.

Hydraulisuodattimien vaihto

Huoltoväli: 200 ensimmäisen käyttötunnin jälkeen
800 käyttötunnin välein

Käytä Toron vaihtosuodatinta osanro 94-2621 koneen takaosassa (leikkuupöytä) ja suodatinta osanro 75-1310 koneen etuosassa.

Tärkeää: Muiden suodattimien käyttö saattaa mitätöidä joidenkin osien takuun.

1. Aseta kone tasaiselle alustalle, laske leikkuupöydät alas, kytke seisontajarrut, sammuta moottori ja irrota avain virtalukosta.
2. Vaihda hydraulisuodattimet (Kuva 105).

Hydraulinesteen vaihto

Huoltoväli: 800 käyttötunnin välein

Jos neste saastuu, ota yhteys paikalliseen Toro-jälleenmyyjääsi, sillä koko järjestelmä on huuhdeltava. Saastunut neste näyttää maitomaiselta tai mustalta puhtaaseen öljyyn verrattuna.

1. Aseta kone tasaiselle alustalle, laske leikkuupöydät alas, sammuta moottori ja irrota avain virtalukosta.
2. Irrota säiliön pohjan etuosassa oleva tyhjennystulppa ja anna hydraulinesteen valua suureen tyhjennysastiaan.
3. Kun hydraulinestettä ei enää valu, aseta tulppa takaisin paikalleen ja kiristä se.
4. Täytä säiliö hydraulinesteellä (Kuva 104). Katso kohta [Hydraulinesteen tarkistus](#) (sivu 71).

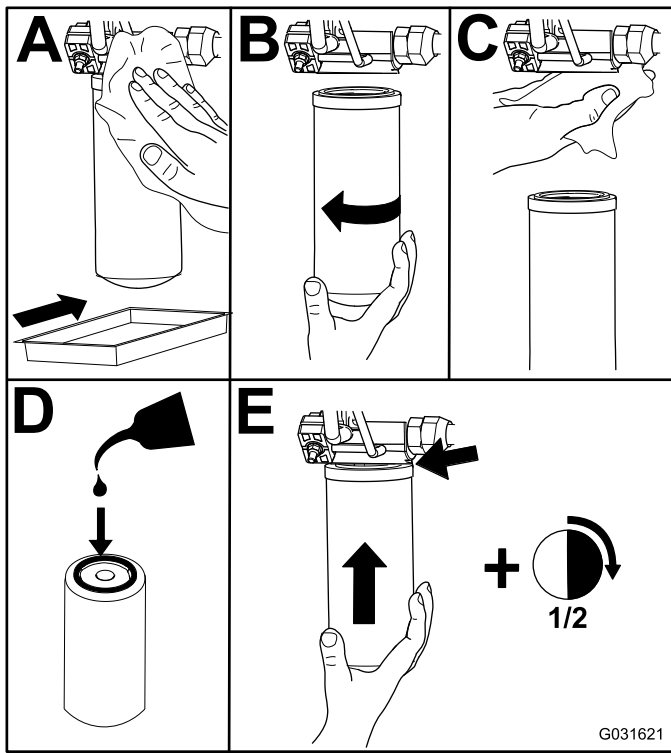

Kuva 105

G031621

g031621

3. Käynnistä moottori ja anna sen käydä pari minuuttia, jotta kaikki ilma purkautuu järjestelmästä. Sammuta sitten moottori ja tarkista, että järjestelmässä ei ole vuotoja.

Hydrauliletkujen ja -putkien tarkistus

Huoltoväli: Kahden vuoden välein

Tarkista päivittäin, ettei hydrauliletkuissa ja -putkissa ole vuotoja, kulumia, säävahinkoja tai kemiallisia vaurioita ja etteivät letkut ole kiertyneet eivätkä kiinnitykset tai liitännät löystyneet. Suorita kaikki tarvittavat korjaukset ennen koneen käyttöä.

Vastapainopaineen säätö

Vastapainon testiportilla testataan vastapainopiirin paine (Kuva 106). Suositeltu vastapainon paine on 22,41 bar. Säädä vastapainon painetta löysäämällä lukkomutteria ja kiertämällä säätöruuvia (Kuva 106) myötäpäivään, kun haluat lisätä painetta, ja kiertämällä ruuvia vastapäivään, kun haluat laskea painetta. Kiristä sitten lukkomutteri. Painetta tarkistettaessa moottorin on oltava käynnissä ja leikkuupöydän on oltava alhaalla ja kellunta-asennossa.

Huomaa: Kaikkien kolmen leikkuupöydän kääntöpyörien on pysyttävä maassa, kun vastapainoa säädetään ja kun se on käytössä.

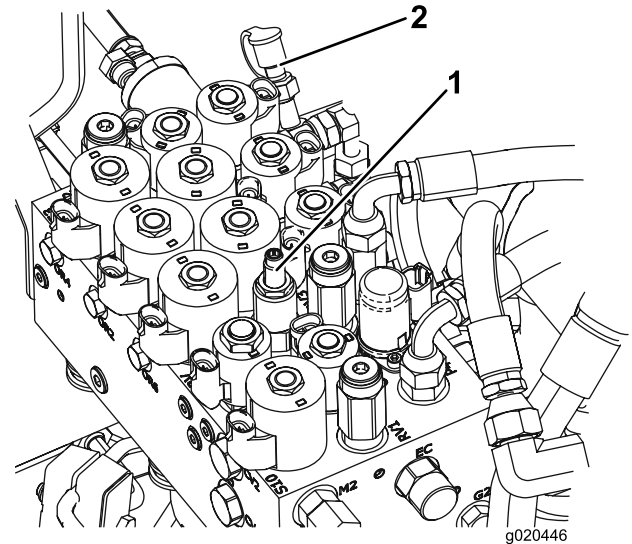

Kuva 106

g020446

g020446

1. Vastapainon säätöruuvi
2. Vastapainon testiportti

Leikkurin huolto

Etuleikkuupöydän kääntäminen (kallistaminen) pystyasentoon

Huomaa: Vaikka tätä toimenpidettä ei tarvitse suorittaa normaalin huollon yhteydessä, etuleikkuupöytä voidaan kääntää pystyyn.

Leikkuupöytä käännetään seuraavasti:

1. Nosta etuleikkuupöytä hieman irti maasta, kytke seisontajarru, sammuta moottori ja irrota avain virtalukosta.
2. Irrota sokka ja liitintappi, joilla leikkuupöydän kuljetuslukitsin on kiinnitetty lukitsinlevyyn. Käännä salpaa leikkuupöydän takaosaa kohti.
3. Irrota sokka ja liitintappi, jotka kiinnittävät leikkuukorkeusketjut leikkuupöydän takaosaan.
4. Käynnistä moottori ja nosta etuleikkuupöytää hitaasti. Sammuta moottori ja irrota avain virtalukosta.
5. Tartu leikkuupöydän etuosaan ja nosta se pystyyn.
6. Pidä leikkuupöytää pystyssä, kiinnitä kaapelin pää leikkuupöydän nostovarressa olevaan tappiin ja varmista se sokalla (Kuva 107).

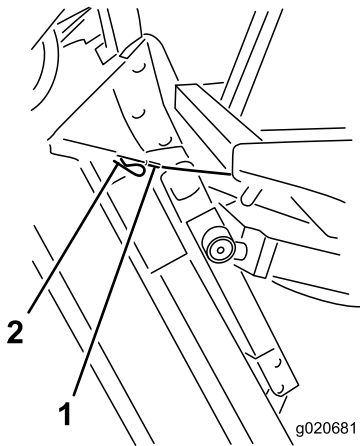

Kuva 107

g020681

1. Kaapeli

2. Tappi

Etuleikkuupöydän kääntäminen alas

1. Pidä leikkuupöytää pystyssä toisen henkilön avustuksella, irrota kaapelin pään varmistuksena oleva sokka ja irrota kaapeli tapista.
2. Käännä (kallista) leikkuupöytää alaspäin.
3. Aseta kaapeli säilytykseen käyttäjän tason alle.
4. Istuudu istuimelle, käynnistä moottori ja laske leikkuupöytää, kunnes se on vain vähän irti maasta.
5. Kiinnitä leikkuukorkeusketjut leikkuupöydän takaosaan.
6. Käännä kuljetuslukitsin ylös paikalleen ja kiinnitä se liitintapilla ja sokalla.

Leikkuupöydän kaltevuuden säätö

Leikkuupöydän kaltevuuden mittaus

Leikkuupöydän pitkittäiskaltevuus tarkoittaa leikkuukorkeuden erotusta terätason etureunan ja takareunan välillä. Toro suosittelee terän kaltevuudeksi 8–11 mm. Tällöin terätason takareuna on 8–11 mm korkeammalla kuin etureuna.

1. Pysäköi kone tasaiselle alustalle työpajan lattialle.
2. Aseta leikkuupöytä halutulle leikkuukorkeudelle.
3. Käännä terä osoittamaan suoraan eteenpäin.
4. Mittaa lyhyen viivaimen avulla etäisyys lattiasta terän etukärkeen.
5. Käännä terän kärki taakse ja mittaa etäisyys lattiasta terän kärkeen.
6. Laske terän kaltevuus vähentämällä etumitta takamitasta.

Etuleikkuupöydän kaltevuuden säätö

1. Löysää vastamuttereita leikkuukorkeusketjun U-pultin ylä- tai alapäästä (Kuva 108).
2. Nosta tai laske leikkuupöydän takaosaa ja aseta oikea leikkuupöydän kaltevuus säätämällä toista mutterisarjaa.
3. Kiristä vastamutterit.

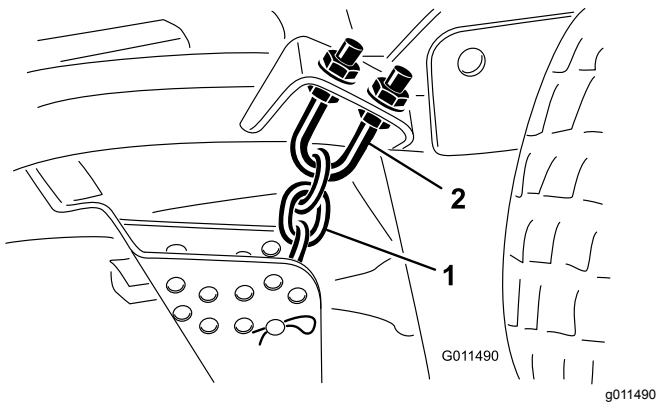

Kuva 108

1. Leikkuukorkeusketju 2. U-pultti

Sivuleikkuupöydän kaltevuuden säätö

Huoltoväli: 800 käyttötunnin välein

1. Irrota kiristyskanta kara-akselista ja liu'uta kara pois kääntöpyörän varresta (Kuva 109).

Huomaa: Nosta tai laske kääntöpyörää sijoittamalla välilevyt niin, että leikkuupöytä on oikeassa kaltevuudessa.

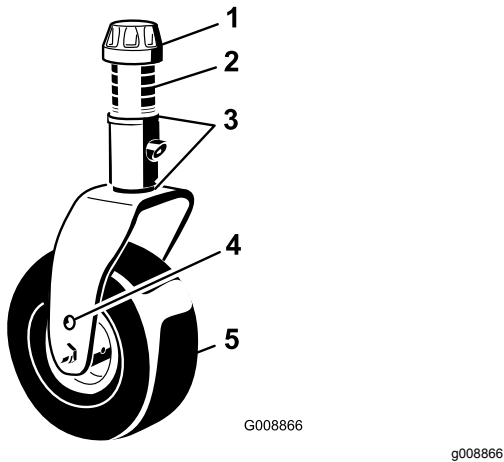

Kuva 109

1. Kiristyskanta 4. Akselin kiinnitysreiät
2. Välikapaleet 5. Kääntöpyörä
3. Välilevyt

2. Asenna kiristyskanta.

Kääntöpyörän varren holkkien huolto

Kääntöpyörien varsien holkit on painettu putken ylä- ja alapäähän, ja runsaan käytön jälkeen holkit kuluvat. Tarkasta holkit siirtämällä kääntöpyörän haarukkaa edestakaisin ja sivulta toiselle. Jos kääntöpyörän kara on löysällä holkkien sisällä, holkit ovat kuluneet ja ne on vaihdettava.

1. Nosta leikkuupöytää siten, että pyörät irtoavat maasta. Tue leikkuupöytä siten, että se ei pääse putoamaan.
2. Irrota kiristyskanta, välilevyt ja aluslaatta kääntöpyörän karan päältä.
3. Vedä kääntöpyörän kara ulos asennusputkesta.

Huomaa: Jätä aluslaatta ja välilevyt karan alaosaan.

4. Aseta pistepuikko asennusputken ylä- tai alapäähän ja vedä holkki ulos putkesta (Kuva 110).

Huomaa: Ota myös toinen holkki putkesta. Puhdista putkien sisäpuoli.

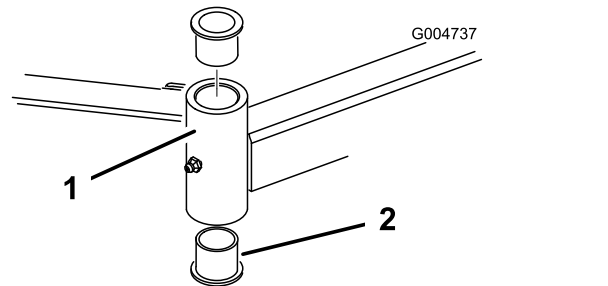

Kuva 110

1. Kääntöpyörän varren putki 2. Holkit

5. Levitä rasvaa uusien holkkien sisä- ja ulkopintaan.
6. Käytä vasaraa ja litteää levyä ja siirrä holkit asennusputkeen.
7. Tarkasta, ettei kääntöpyörän karassa ole kulumia, ja vaihda se tarvittaessa.
8. Työnnä kääntöpyörän kara holkkien ja asennusputken läpi.
9. Liu'uta painealuslaatta ja välilevyt karaan ja asenna kiristyskanta kääntöpyörän karaan, jotta kaikki osat pysyvät paikoillaan.

Kääntöpyörien ja laakereiden huolto

Huoltoväli: 800 käyttötunnin välein

1. Irrota lukkomutteri pultista, jolla kääntöpyöräkoonpano on kiinnitetty kääntöpyörän haarukan (Kuva 111) tai kääntöpyörän varren (Kuva 112) väliin.

Huomaa: Tartu kääntöpyörään ja irrota pultti haarukasta tai kääntövarresta.

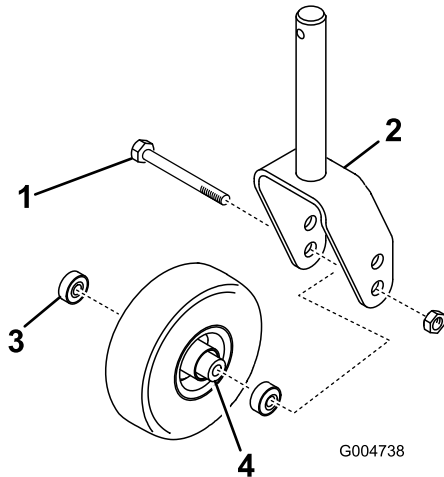

Kuva 111

g004738

- | | |
|--------------------------|----------------------|
| 1. Kääntöpyörän pultti | 3. Laakeri |
| 2. Kääntöpyörän haarukka | 4. Laakerin välilevy |

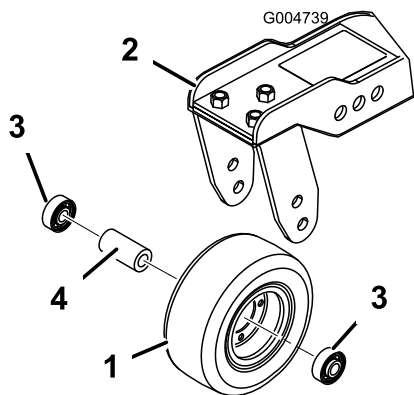

Kuva 112

g004739

- | | |
|-----------------------|----------------------|
| 1. Kääntöpyörä | 3. Laakeri |
| 2. Kääntöpyörän varsi | 4. Laakerin välilevy |

5. Työnnä laakeri pyörännapaan kääntöpyörän kokoamista varten.

Huomaa: Asentaessasi laakereita paina laakerin ulompaa vierintäpintaa.

6. Liu'uta välilevy pyörännapaan. Työnnä toinen laakeri pyörännavan avoimeen päähän siten, että se kiinnittyy pyörännavan sisällä olevaan laakerin välilevyeseen.
7. Asenna kääntöpyöräkoonpano kääntöpyörän haarukan väliin ja kiinnitä se pultilla ja lukkomutterilla.

2. Irrota laakeri pyörännavasta ja päästä laakerin välilevy putoamaan (Kuva 111 ja Kuva 112).
3. Irrota laakeri pyörännavan vastakkaiselta puolelta.
4. Tarkasta, etteivät laakerit, välilevy ja pyörännavan sisäpuoli ole kuluneet, ja vaihda vaurioituneet osat.

Terän huolto

Terien turvallinen käyttö

Kulunut tai vaurioitunut terä voi rikkoutua ja terän pala voi sinkoutua käyttäjään tai ohikulkijaan päin, mikä voi aiheuttaa vakavan henkilövahingon tai kuoleman.

- Terä on tarkistettava säännöllisesti kulumisen ja vaurioiden varalta.
- Ole varovainen, kun tarkastat teriä. Kiedo terien ympärille esimerkiksi kangas tai käytä käsineitä ja noudata varovaisuutta teriä huoltaessasi. Terät saa ainoastaan vaihtaa tai teroittaa. Niitä ei saa suoristaa eikä hitsata.
- Ole varovainen käsitellessäsi moniteräisiä koneita, sillä yhden terän kääntäminen saattaa kääntää myös muita teriä.

Taipuneen terän tarkistus

Jos kone osuu vieraaseen esineeseen, tarkasta, onko koneessa vaurioita, ja korjaa ne ennen laitteen käynnistämistä ja käyttämistä. Kiristä kaikki karapyörän mutterit momenttiin 176–203 N·m.

1. Sijoita kone tasaiselle alustalle. Nosta leikkuupöytä, kytke seisontajarru, aseta ajopoljin VAPAA-asentoon, aseta voimanulosoton vipu POIS-asentoon, sammuta moottori ja irrota avain virtalukosta.

Huomaa: Tue leikkuupöytä siten, ettei se pääse vahingossa putoamaan alas.

2. Käännä terää, kunnes päät osoittavat eteen- ja taaksepäin. Mittaa etäisyys leikkuupöydän sisäpinnasta terän etuosan leikkuusärmään (Kuva 113).

Huomaa: Merkitse tämä mitta muistiin.

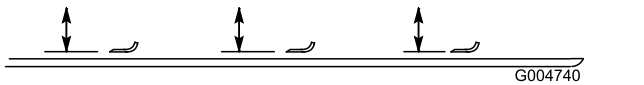

Kuva 113

3. Käännä terän vastakkainen pää osoittamaan eteenpäin ja mittaa leikkuupöydän ja terän leikkuusärmän etäisyys samassa asennossa kuin vaiheessa 2.

Huomaa: Vaiheiden 2 ja 3 välisten mittojen ero ei saa olla yli 3 mm. Jos ero on yli 3 mm, terä on vaihdettava, koska se on taipunut. Katso kohta [Leikkuuterien irrotus ja asennus \(sivu 77\)](#).

Leikkuuterien irrotus ja asennus

Terä on vaihdettava, jos se on osunut kiinteään esineeseen tai jos se on epätasapainossa tai taipunut. Käytä aina alkuperäisiä Toro-vaihtoteriä, jotta turvallisuus ja suorituskyky olisivat parhaat mahdolliset.

1. Nosta leikkuupöytä ylimpään asentoon, kytke seisontajarru, sammuta moottori ja irrota avain virtalukosta.

Huomaa: Tue leikkuupöytä siten, ettei se pääse vahingossa putoamaan alas.

2. Tartu terän päähän liinan tai paksun hansikkaan avulla.
3. Irrota teräpultti, nurmisuojakupu ja terä kara-akselista (Kuva 114).

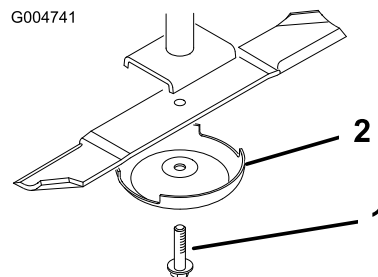

Kuva 114

1. Teräpultti
2. Nurmisuojakupu

4. Asenna terä, nurmisuojakupu ja teräpultti ja kiristä teräpultti momenttiin 115–149 N·m.

Tärkeää: Terän kuperan puolen on oltava leikkuupöydän sisäpuolta kohden, jotta leikkuujäljestä tulee hyvä.

Huomaa: Jos terä on osunut vieraaseen esineeseen, kiristä kaikki karapyörän mutterit momenttiin 115–149 N·m.

Leikkuuterien tarkastus ja teroitus

Kaksi terän kohtaa on otettava huomioon, kun leikkurin terä tarkastetaan ja huolletaan: siipi ja leikkuusärmä. Sekä leikkuusärmät että siipi, eli ylöspäin käännetty osa leikkuusärmää vastapäätä, vaikuttavat leikkuutulokseen. Siipi on tärkeä, koska se nostaa ruohon suoraksi pystyyn ja tuottaa tasaisen leikkuutuloksen. Siipi kuluu kuitenkin vähitellen käytön aikana. Sitä mukaa kun siipi kuluu, leikkuutuloksen laatu heikentyy, vaikka leikkuusärmät olisivat terävät. Terän leikkuusärmän on oltava terävä, jotta ruoho leikkautuu eikä repeydy. Leikkuusärmä on tylsä, kun

ruohon kärjet ovat ruskeat ja repeytyneet. Teroita leikkuusärmät, jotta leikkuutulokset parantuu.

1. Sijoita kone tasaiselle alustalle. Nosta leikkuupöytä, kytke seisontajarru, aseta ajopoljin VAPAA-asentoon, aseta voimanulosoton vipu POIS-asentoon, sammuta moottori ja irrota avain virtalukosta.
2. Tarkasta terän leikkuusärmät huolellisesti, varsinkin kohdat, joissa terän tasaiset ja käyrät osat kohtaavat (Kuva 115).

Huomaa: Tarkista terä ennen leikkurin käyttöä, koska hiekka ja hankaavat materiaalit voivat kuluttaa metallia, jolla terän tasaiset ja käyrät osat liittyvät toisiinsa. Vaihda terä, jos siinä on kulumisen merkkejä (Kuva 115).

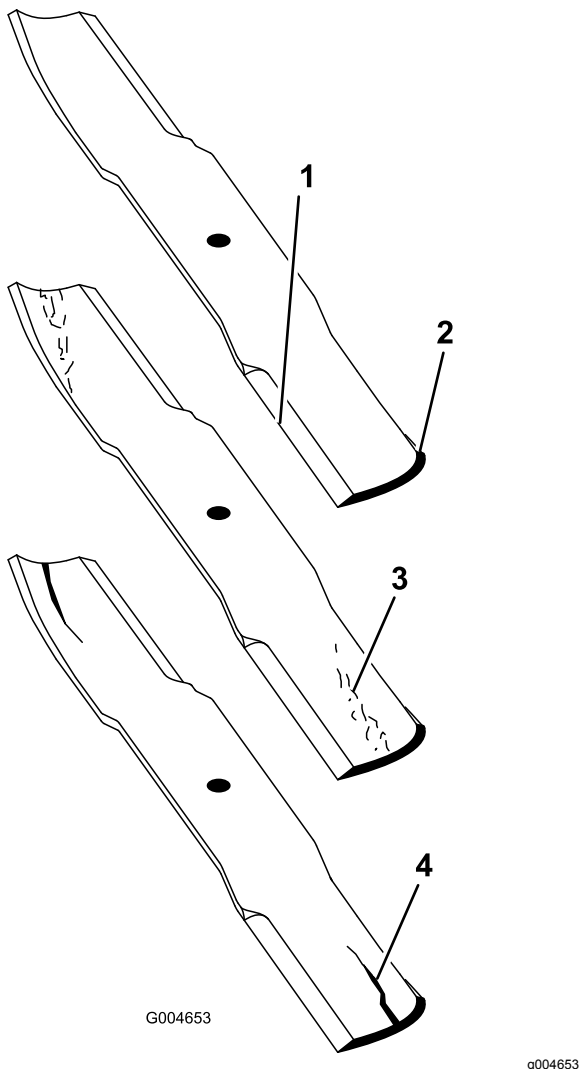

Kuva 115

- | | |
|-----------------|------------------------------|
| 1. Leikkuusärmä | 3. Kulumisjälkiä/urautumista |
| 2. Kupera alue | 4. Halkeama |

3. Tarkasta kaikkien terien leikkuusärmät ja teroita tylsät tai urautuneet leikkuusärmät (Kuva 116).

Huomaa: Teroita vain leikkuusärmän yläosa ja säilytä alkuperäinen leikkuukulma, jotta terävyyttä säilyy (Kuva 116). Terä säilyttää tasapainonsa, kun molemmista leikkuusärmistä poistetaan metallia yhtä paljon.

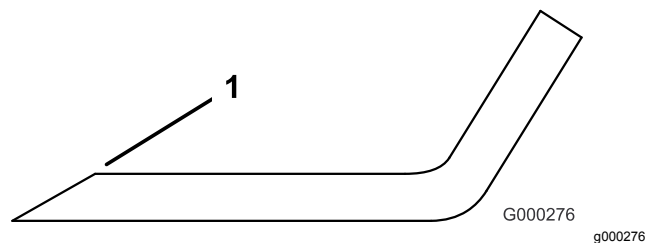

Kuva 116

1. Teroita alkuperäiseen kulmaan.

Huomaa: Irrota terät ja teroita ne hiomalaitteessa. Asenna leikkuusärmien teroituksen jälkeen terä, nurmisuojakupu ja teräpultti. Katso [Leikkuuterien irrotus ja asennus \(sivu 77\)](#).

Leikkuupöydän epätasapainon korjaus

Jos saman leikkuupöydän terät ovat epätasapainossa, ruohon leikkuujälkeen tulee raitoja. Ongelma voidaan korjata varmistamalla, että terät ovat suorassa ja että kaikki terät leikkaavat samassa tasossa.

1. Pysäköi kone tasaiselle alustalle työpajan lattialle.
2. Nosta leikkuukorkeus ylimpään asentoon. Lisätietoja on kohdassa [Leikkuukorkeuden säätö \(sivu 29\)](#).
3. Laske leikkuupöytä tasaiselle alustalle ja irrota leikkuupöydän päällä olevat suojuukset.
4. Löysää kiristinpyörän kiinnittävää laippamutteria, jotta hihna löystyy.
5. Käännä teriä, kunnes päät osoittavat eteen- ja taaksepäin. Mittaa etäisyys lattiasta leikkuusärmän etukärkeen.

Huomaa: Merkitse tämä mitta muistiin. Käännä sitten samaa terää siten, että sen vastakkainen pää osoittaa eteenpäin, ja mittaa uudelleen. Näiden etäisyyksien välinen ero saa olla korkeintaan 3 mm. Jos etäisyys on yli 3 mm, vaihda terä, koska se on taipunut. Mittaa kaikki terät.

6. Vertaa ulkoterien mittoja keskiterän mittaan.

Huomaa: Keskiterä ei saa olla yli 10 mm alempana kuin ulkoterät. Jos keskiterä on yli 10 mm alempana kuin ulkoterät, siirry

vaiheeseen 7 ja lisää välilevyjä karakotelon ja leikkuupöydän alareunan väliin.

7. Irrota pultit, litteät aluslaatat, varmistuslaatat ja mutterit ulommasta karasta alueelta, jolle välilevyt on lisättävä.

Huomaa: Nosta tai laske terää lisäämällä välilevy (osanro 3256-24) karakotelon ja leikkuupöydän alareunan väliin. Tarkasta koko ajan terien kohdistus ja lisää välilevyjä, kunnes terien kärjet ovat halutun mitan etäisyydellä.

Tärkeää: Älä käytä missään aukossa useampaa kuin kolmea välilevyä. Jos lisäät johonkin aukkoon useamman kuin yhden välilevyn, käytä viereisissä aukoissa vähemmän levyjä.

8. Säädä kiristinpyörä ja asenna hihnan suojukset.

Ohjaamon huolto

Ohjaamon ilmansuodattimien puhdistus

Huoltoväli: 250 käyttötunnin välein

1. Irrota ruuvit ja säleiköt ohjaamon sisällä ja takana olevista ilmansuodattimista (Kuva 117 ja Kuva 118).

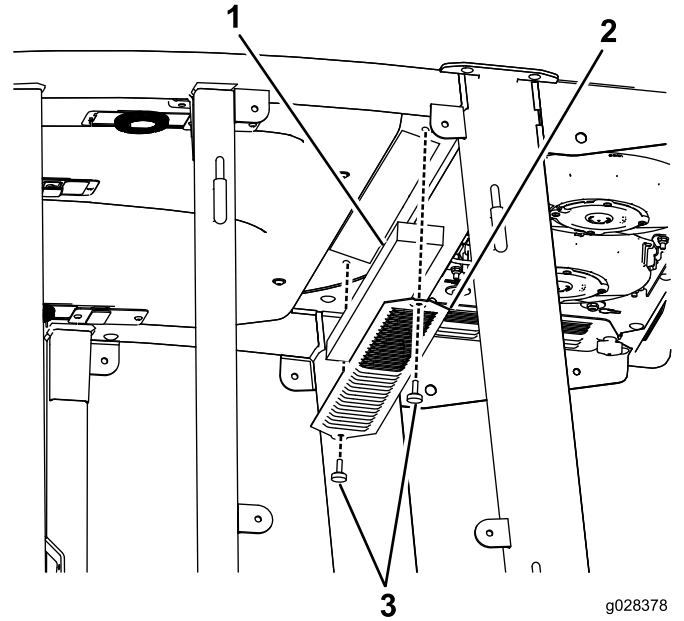

g028378
g028378

Kuva 117

Ohjaamon sisällä oleva ilmansuodatin

- | | |
|-------------|----------|
| 1. Suodatin | 3. Ruuvi |
| 2. Säleikkö | |

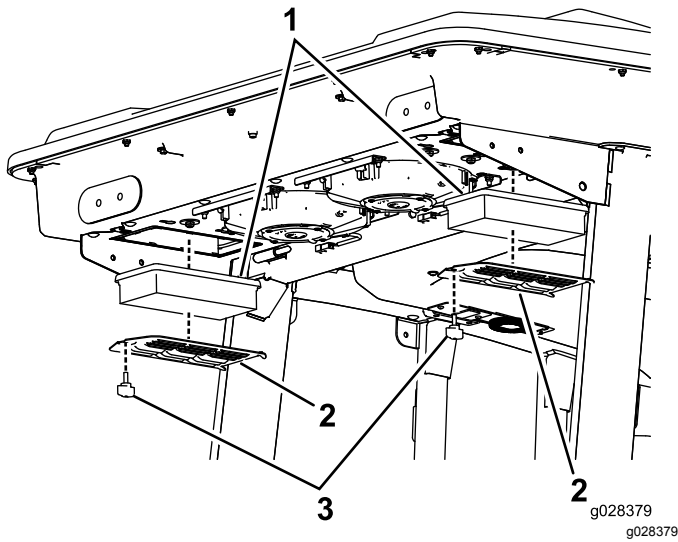

Kuva 118

Ohjaamon takana oleva ilmansuodatin

- | | |
|-------------|----------|
| 1. Suodatin | 3. Ruuvi |
| 2. Säleikkö | |

2. Puhdista suodattimet puhaltamalla puhdasta, öljytöntä paineilmaa niiden läpi.

Tärkeää: Vaihda suodatin, jos siinä on reikä, repeämä tai muu vaurio.

3. Asenna suodattimet ja säleikkö ja kiinnitä ne siipiruuveilla.

Ilmastointilaitteen kokoonpanon puhdistus

Huoltoväli: 250 käyttötunnin välein (useammin erittäin pölyisissä tai likaisissa olosuhteissa).

1. Tee ennen huoltoa tehtävät toimenpiteet. Katso kohta [Koneen valmistelu huoltoa varten \(sivu 55\)](#).
2. Irrota jokaisen puhaltimen johto.

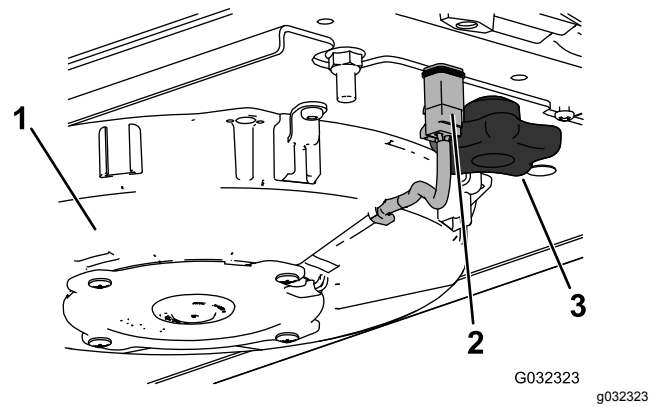

Kuva 119

Kuvassa oikea puhallin

- | | |
|-------------|----------|
| 1. Puhallin | 3. Nuppi |
| 2. Johto | |

3. Irrota molemmat nupit ja irrota puhallinkokoonpano.
4. Avaa ilmastointilaitteen kokoonpanon neljä salpaa ja irrota ritilä.

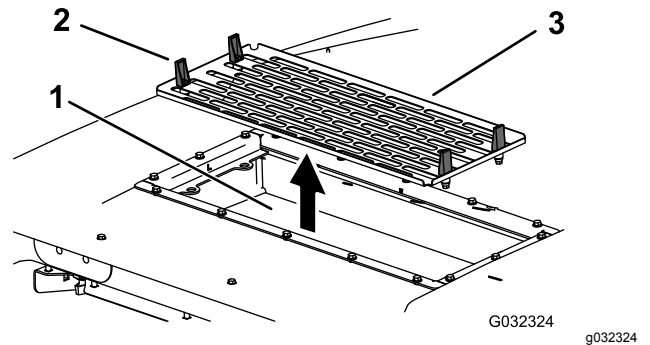

Kuva 120

- | | |
|--|-------------------------------|
| 1. Ilmastointilaitteen jäähdytselementti | 3. Ilmastointilaitteen ritilä |
| 2. Salpa | |

5. Irrota ilmansuodattimet (katso [Kuva 118](#)).
6. Puhdista ilmastointilaitteen kokoonpano.
7. Asenna ilmansuodattimet, ritilä ja puhallinkokoonpano ([Kuva 118](#), [Kuva 119](#) ja [Kuva 120](#)).
8. Kytke jokaisen puhaltimen johto ([Kuva 119](#)).

Puhdistus

Tärkeää: Käsittele ohjaamon tiivisteitä ja valoja varovasti (Kuva 121). Jos käytät painepesuria, pidä pesurin varsi vähintään 0,6 metrin päässä koneesta. Älä kohdista painepesurin suihkua suoraan ohjaamon tiivisteisiin, valoihin tai takaulokkeen alle.

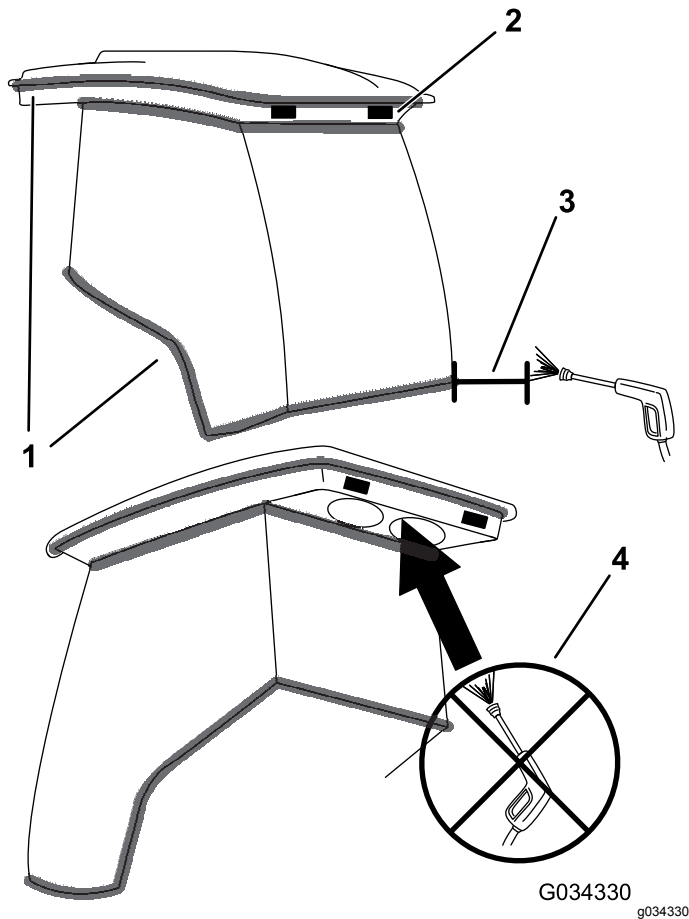

Kuva 121

- | | |
|-------------|---|
| 1. Tiiviste | 3. Pidä pesurin varsi 0,6 metrin päässä. |
| 2. Valo | 4. Älä kohdista painepesurin suihkua takaulokkeen alle. |

Varastointi

Säilytyksen valmistelu

Ajoyksikkö

1. Puhdista ajoyksikkö, leikkuupöydät ja moottori huolellisesti.
2. Tarkista rengaspaineet. Katso [Rengaspaineen tarkistus \(sivu 26\)](#).
3. Tarkista, etteivät kiinnikkeet ole löysällä, ja kiristä tarvittaessa.
4. Rasvaa tai öljyä kaikki rasvanipat ja nivelet. Pyyhi pois ylimääräinen voiteluaine.
5. Hio varovasti ja maalaa korjausmaalilla maalipinnat, jotka ovat naarmuuntuneet, lohkeilleet tai ruostuneet. Korjaa kaikki metallirungossa olevat kolhut.
6. Huolla akku ja kaapelit seuraavasti:
 - A. Irrota akkuliittimet akun navoista.
 - B. Puhdista akku, liittimet ja navat teräsharjalla ja ruokasoodaliuoksella.
 - C. Voitele kaapeliliittimet ja akun navat Grafo 112X -suoja- ja rasvalla (Toron osanro 505-47) tai vaseliinilla ruostumisen ehkäisemiseksi.
 - D. Lataa akku hitaasti 60 päivän välein 24 tunnin ajan, jotta akkuun ei muodostu lyijysulfaattia.

Moottori

1. Tyhjennä moottoriöljy öljypohjasta ja aseta tyhjennystulppa paikalleen.
2. Irrota ja hävitä öljynsuodatin. Asenna uusi öljynsuodatin.
3. Täytä öljysäiliö moottoriöljyllä.
4. Käynnistä moottori ja käytä sitä joutokäynnillä parin minuutin ajan.
5. Sammuta moottori.
6. Huuhtelee polttoainesäiliö tuoreella ja puhtaalla dieselpolttoaineella.
7. Varmista kaikki polttoainejärjestelmän liitännät.
8. Puhdista ja huolla ilmanpuhdistinjärjestelmä perusteellisesti.
9. Tiivistä ilmanpuhdistimen imuaukko sekä pakoaukko säänkestävällä teipillä.
10. Tarkista pakkasuojaus ja lisää veden ja etyleeniglykolin seosta (50:50) alueella odotettavissa olevan alimman lämpötilan mukaan.

Huomautuksia:

Eurooppalainen tietosuojailmoitus

Toron keräämät tiedot

Toro Warranty Company (Toro) huolehtii asiakkaiden tietosuojasta. Takuuvaatimusten käsittelyä ja mahdollisia tuotteiden takaisinkutsukampanjoita varten pyydämme, että asiakkaat lähettävät henkilötiedot suoraan Torolle tai paikalliselle Toro-jälleenmyyjälle.

Toro-takuujärjestelmä toimii yhdysvaltalaisilla palvelimilla, eivätkä yhdysvaltalaiset tietosuojalait välttämättä tarjoa samanlaista suojaa kuin vastaavat lait asiakkaan omassa maassa.

ANTAMALLA HENKILÖTIEDOT TOROLLE ASIAKAS SUOSTUU SIIHEN, ETTÄ NÄITÄ TIETOJA KÄSITELLÄÄN TÄSSÄ TIETOSUOJAILMOITUKSESSA KUVATULLA TAVALLA.

Tapa, jolla Toro käyttää tietoja

Toro voi käyttää henkilötietoja takuuvaatimusten käsittelyyn, yhteydenottoihin mahdollisissa tuotteiden takaisinkutsukampanjoissa ja muissa mahdollisissa tarkoituksissa, joista kerrotaan erikseen. Toro voi jakaa tietoja Toron sisaryhtiöille, jälleenmyyjille ja muille liiketoimintakumppaneille näiden tarkoitusten yhteydessä. Toro ei myy asiakkaiden henkilötietoja muille yhtiöille. Toro pidättää oikeuden luovuttaa henkilötietoja lain määräämiin tarkoituksiin tai asiaankuuluvien viranomaisten pyynnöstä, Toron järjestelmien toiminnan varmistamiseksi tai Toron turvallisuuden tai muiden käyttäjien turvallisuuden varmistamiseksi.

Henkilötietojen säilytys

Henkilötietoja säilytetään niin kauan kuin niitä tarvitaan niiden alkuperäiseen tarkoitukseen tai muihin asianmukaisiin tarkoituksiin (kuten viranomaismääräysten noudattamiseksi) tai lain määräämän ajan.

Toron vakuutus asiakkaiden henkilötietojen tietosuojasta

Toro pyrkii säilyttämään henkilötietojen tietosuojan kohtuullisten varotoimien avulla. Lisäksi se pyrkii huolehtimaan tietojen tarkkuudesta ja paikkansapitävyydestä.

Henkilötietojen käyttö ja korjaus

Jos haluat tarkistaa henkilötietosi tai korjata niitä, lähetä sähköpostia osoitteeseen legal@toro.com.

Australian kuluttajalainsäädäntö

Australialaiset asiakkaat voivat saada lisätietoja Australian kuluttajalainsäädännöstä pakkauksen sisällä olevasta materiaalista tai paikalliselta Toro-jälleenmyyjältä.



Toron takuu

Kahden vuoden rajoitettu takuu

Ehdot ja takuunalaiset tuotteet

Toro Company ja sen sisaryhtiö Toro Warranty Company antavat yhteisen sopimuksensa mukaisesti tälle Toron kaupalliselle tuotteelle ("tuote") kahden vuoden tai 1 500 käyttötunnin* (sen mukaan, kumpi saavutetaan ensin) materiaali- ja valmistusvirhetakuun. Tämä takuu koskee kaikkia tuotteita ilmestajia lukuun ottamatta (katso näiden tuotteiden erillinen takuulauselma). Jos takuehdot täyttyvät, korjaamme tuotteen veloituksetta. Tähän sisältyy vianmääritys, työ, osat ja kuljetus. Tämä takuu alkaa sinä päivämääränä, jolloin tuote toimitetaan alkuperäiselle ostajalle. * Koskee tuotteita, joissa on tunti-laskuri.

Takuuhuollon ohjeet

Ostajan vastuulla on ilmoittaa heti tuotteen maahantuojalle tai valtuutetulle jälleenmyyjälle, jolta tuote on ostettu, jos hän uskoo tuotteessa olevan takuunalaisen vian. Maahantuoja ja jälleenmyyjien yhteystiedot sekä tiedot takuuseen liittyvistä oikeuksista ja vastuista ovat saatavana osoitteesta:

Toro Commercial Products Service Department
Toro Warranty Company
8111 Lyndale Avenue South
Bloomington, MN 55420-1196

+1 952 888 8801 tai +1 800 952 2740

Sähköpostiosoite: commercial.warranty@toro.com

Omistajan vastuut

Tuotteen omistajan vastuulla on huolehtia *käyttöoppaassa* esitetyistä huolloista ja säädöistä. Vaadittavien huoltojen ja säätöjen laiminlyönti voi johtaa takuuvaatimuksen hylkäämiseen.

Takuun ulkopuoliset kohteet ja viat

Kaikki takuuajana ilmenevät tuoteviat ja häiriöt eivät ole valmistus- tai materiaalivirheitä. Tämä takuu ei kata seuraavia:

- Tuoteviat, jotka aiheutuvat muiden kuin Toron varaosien käytöstä tai ylimääräisten tai muutettujen ei-Toro-lisävarusteiden ja tuotteiden asennuksesta ja käytöstä. Näiden valmistaja saattaa antaa erillisen takuun.
- Tuoteviat, jotka johtuvat suositeltujen huoltojen ja/tai säätöjen laiminlyönnistä. Jos Toro-tuotetta ei huolleta asianmukaisesti *käyttöoppaassa* olevien huolto-ohjeiden mukaisesti, takuu voidaan evätä.
- Tuoteviat, jotka johtuvat tuotteen liian rajusta, huolimattomasta tai piittaamattomasta käytöstä.
- Kuluvat osat, ellei niitä havaita viallisiksi. Tuotteen normaalissa käytössä kuluvia osia ovat esimerkiksi jarrupalat ja -päällysteet, kytkimen päällysteet, terät, kelat, rullat ja laakerit (suljetut tai rasvattavat), kiinteät terät, sytytystulpat, kääntöpyörät ja laakerit, renkaat, suodattimet, hihnat ja tietyt ruiskuttimen osat, kuten kalvot, suuttimet ja sulkuventtiilit jne.
- Ulkopuolisen tekijän aiheuttamat viat. Ulkopuolisina tekijöinä pidetään esimerkiksi säätä, varastointimenetelmiä, likaantumista sekä hyväksymättömien polttoaineiden, jäähdystynesteiden, voiteluaineiden, lisäaineiden, lannoitteiden, veden tai kemikaalien yms. käyttöä.
- Soveltuvista vaatimuksista poikkeavien polttoaineiden (esim. bensiinin, dieselin tai biodieselin) laatuun tai toimintaan liittyvät ongelmat.
- Normaali melu, värinä, kuluminen ja haurastuminen.
- Normaali "kuluminen" kattaa esimerkiksi istuinten vaurioitumisen kulumisen tai hankaamisen seurauksena, maalipintojen kulumisen, naarmuuntuneet tarrat tai ikkunat jne.

Muut maat kuin Yhdysvallat ja Kanada

Asiakkaat, jotka ovat ostaneet Yhdysvalloista tai Kanadasta maahantuoja Toro-tuotteita, saavat maansa, maakuntansa tai osavaltionsa mukaiset takuehdot Toro-jälleenmyyjältä. Jos Toro-jälleenmyyjä ei pysty jostain syystä toimittamaan takuuehtoja, on otettava yhteys Toro-maahantuojaan.

Osat

Huoltoaikataulun mukaisesti vaihdettavat osat kuuluvat takuun piiriin niiden määritettyyn vaihtoajankohtaan asti. Tämän takuun mukaisesti vaihdetuille osille annetaan takuu alkuperäisen tuotetakuun ajaksi, ja ne siirtyvät Toron omistukseen. Toro tekee lopullisen päätöksen siitä, korjataanko osa tai kokoonpano vai vaihdetaan se. Toro voi käyttää takuukorjauksiin kunnostettuja osia.

Syväpurkaus- ja litium-ioniakun takuu:

Syväpurkaus- ja litium-ioniakun käyttöikänsä aikana tuottama kokonaiskilowattituntimäärä on rajallinen. Tapa, jolla akkua käytetään, ladataan ja huolletaan, voi joko pidentää tai lyhentää akun kokonaiskäyttöikää. Kun laitteen akkuja käytetään, niiden mahdollistama työmäärä latauskertojen välillä vähenee hitaasti, kunnes akut ovat kuluneet loppuun. Normaalissa käytössä loppuun kuluneiden akkujen vaihto on tuotteen omistajan vastuulla. Akkujen vaihto voi olla tarpeen tuotteen normaalin takuuajan sisällä omistajan kustannuksella. Huomaa (vain litium-ioniakku): litium-ioniakulla on vain osat kattava suhteutettu takuu kolmannelta vuodelta viidenteen vuoteen käyttöajan ja käytettyjen kilowattituntien perusteella. Lisätietoja on *käyttöoppaassa*.

Omistaja tekee huollot omalla kustannuksellaan

Moottorin viritys, voitelu, puhdistus ja kiillotus, suodattimien ja jäähdystynesteen vaihto sekä suositeltujen huoltojen suorittaminen ovat esimerkkejä normaaleista huoltotoimista, jotka Toro-tuotteen omistajan on tehtävä omalla kustannuksellaan.

Yleiset ehdot

Tämä takuu oikeuttaa ainoastaan valtuutetun Toro-maahantuojan tai jälleenmyyjän tekemään korjaukseen.

Toro Company ja Toro Warranty Company eivät ole vastuussa epäsuorista, satunnaisista tai välillisistä vahingoista, jotka liittyvät tämän takuun kattamiin Toro-tuotteisiin. Tällaisia vahinkoja voivat olla esimerkiksi korvaavan tuotteen tai huollon hankkimiseen liittyvät kustannukset kohtuullisten vikajaksojen aikana tai kustannukset, jotka aiheutuvat siitä, että tuote ei ole käytettävissä takuuhuollon aikana. Alla esitetty päästötakuu, jos se on sovellettavissa, on ainoa nimenomainen takuu. Kaikki hiljaiset takuut tuotteen sopivuudesta kauppatavaraksi tai tiettyyn tarkoitukseen ovat voimassa vain tämän nimenomaisen takuun ajan.

Joissakin osavaltioissa ei sallita satunnaisten tai välillisten vahinkojen poissulkemista tai hiljaisen takuun kestoon liittyviä rajoituksia, joten yllä mainitut poikkeukset ja rajoitukset eivät välttämättä koske kaikkia ostajia. Tämä takuu antaa ostajalle tiettyjä laillisia oikeuksia. Ostajalla voi olla myös muita oikeuksia, jotka vaihtelevat osavaltioittain.

Moottorin takuuta koskeva huomautus:

Tuotteen päästöjen rajoitusjärjestelmä saattaa kuulua erillisen takuun piiriin Yhdysvaltojen Environmental Protection Agency:n EPA:n ja/tai California Air Resources Boardin CARB:n vaatimusten mukaisesti. Yllä mainitut tuntirajoitukset eivät koske päästöjen rajoitusjärjestelmän takuuta. Lisätietoja on tuotteen mukana toimitetussa tai moottorin valmistajan oppaisiin sisältyvässä moottorin päästöjärjestelmän takuulauselmassa (Engine Emission Control Warranty Statement).