



Verschleißblock

Kompakter Schmalspur-Werkzeugträger TX 1000

Modellnr. 136-5835

Installationsanweisungen

⚠️ WARNUNG:

KALIFORNIEN

Warnung zu Proposition 65

Dieses Produkt enthält eine Chemikalie oder Chemikalien, die laut den Behörden des Staates Kalifornien krebserregend wirken, Geburtsschäden oder andere Defekte des Reproduktionssystems verursachen.

Vorbereiten der Maschine

⚠️ WARNUNG:

Mechanische oder hydraulische Wagenheber können u. U. ausfallen und zu schweren Verletzungen führen.

Stützen Sie die Maschine mit Stützböcken ab.

1. Stellen Sie die Maschine auf einer ebenen Fläche ab.
2. Entfernen Sie alle Anbauten von der Maschine.
3. Aktivieren Sie die Feststellbremse.
4. Senken Sie die Hubarme soweit ab, damit sich diese ca. 20 bis 25 cm über dem Fahrzeugrahmen befinden.
5. Stellen Sie den Motor ab und ziehen Sie den Zündschlüssel ab.
6. Heben Sie die Maschine soweit vom Boden, bis Sie die Innenseite der Kette unterhalb der Maschine erreichen können. Stützen Sie die Maschine mit Achsständern ab.

Hinweis: Stützen Sie die Maschine mit entsprechend ausgelegten Stützböcken ab. Weitere Informationen zum Gewicht Ihrer Maschine finden Sie in der *Bedienungsanleitung*.

Austauschen der Verschleißblöcke

Wiederholen Sie diesen Vorgang für beide Ketten durch.

1. Entfernen Sie die zwei vorhandenen Schrauben und den äußeren Verschleißblock (**Bild 1**).



Bild 1

1. Schraube
2. Vorhandener Verschleißblock
3. Vorderrad

2. Tragen Sie Gewindesperrmittel auf die Halbrundschräuben auf und befestigen Sie den Verschleißblock mit ihnen (**Bild 2**).

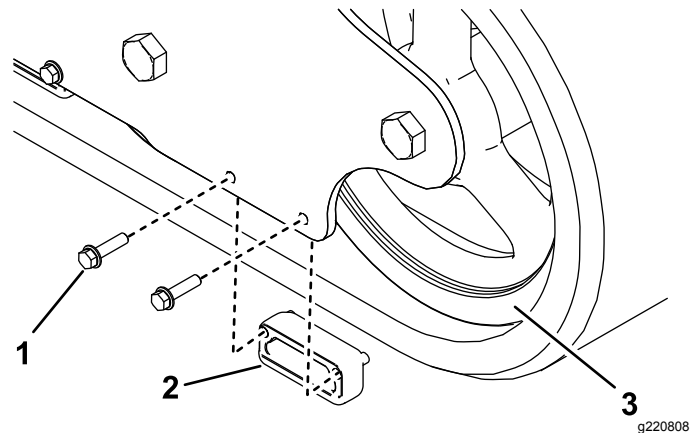

Bild 2

1. Bundkopfschraube
2. Verschleißblock

3. Wiederholen Sie den Schritt für die Innenseite der Kette.

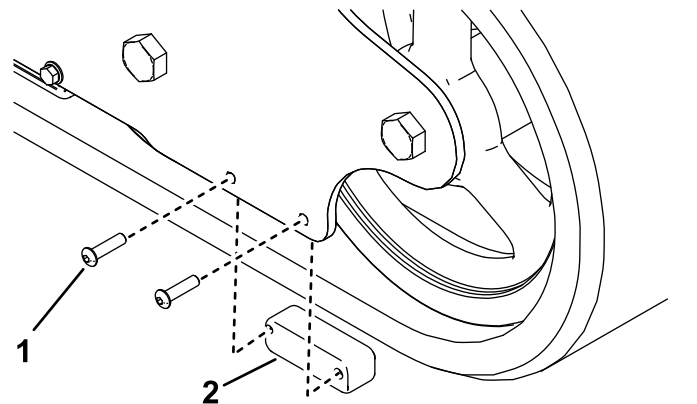