



# Kit de pletinas de desgaste

Portaherramientas compacto TX 1000 con orugas estrechas

Nº de modelo 136-5835

## Instrucciones de instalación

### ⚠ ADVERTENCIA

#### CALIFORNIA

#### Advertencia de la Propuesta 65

Este producto contiene una o más sustancias químicas que el Estado de California considera causantes de cáncer, defectos congénitos o trastornos del sistema reproductor.

## Preparación de la máquina

### ⚠ ADVERTENCIA

Los gatos mecánicos o hidráulicos pueden no aguantar el peso de la máquina y pueden dar lugar a lesiones graves.

Utilice gatos fijos para apoyar la máquina.

1. Aparque la máquina en una superficie nivelada.
2. Retire cualquier accesorio de la máquina.
3. Ponga el freno de estacionamiento.
4. Baje los brazos de carga hasta que estén 20 cm – 25 cm aproximadamente por encima del bastidor.
5. Apague el motor y retire la llave.
6. Eleve la máquina del suelo hasta que pueda acceder al interior de la oruga, por debajo de la máquina. Apoye la máquina con gatos fijos.

**Nota:** Utilice gatos fijos con capacidad suficiente para el peso de su máquina. Consulte el *Manual del operador* de la máquina para determinar el peso.

## Sustitución de las pletinas de desgaste

Complete el procedimiento con ambas orugas.

1. Retire los 2 pernos existentes y la pletina de desgaste delantera exterior (**Figura 1**).



Figura 1

1. Perno
2. Pletina de desgaste existente
3. Rueda delantera

2. Aplique fijador de roscas a los pernos de cabeza de botón y utilícelos para instalar la pletina de desgaste del kit (**Figura 2**).

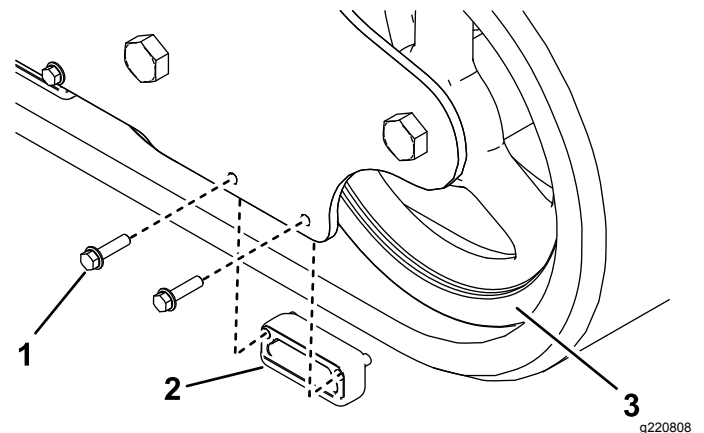

Figura 2

1. Perno de cabeza de botón
2. Pletina de desgaste del kit

3. Repita el procedimiento en el interior de la oruga.

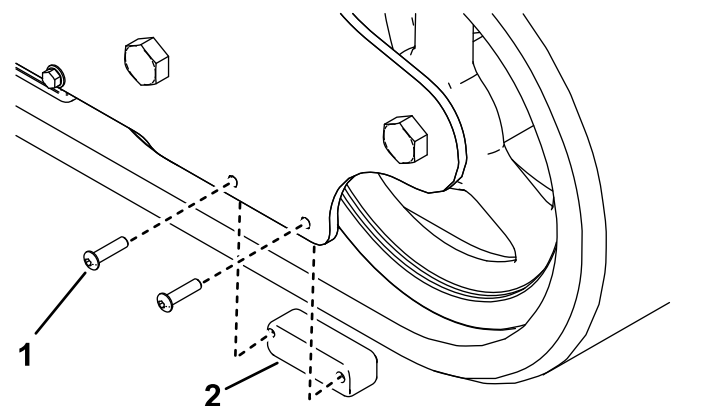