



# Kit cale d'usure

## Porte-outil compact à chenilles étroites TX 1000

N° de modèle 136-5835

### Instructions de montage

#### ⚠ ATTENTION

##### CALIFORNIE

##### Proposition 65 - Avertissement

Ce produit contient une ou des substances chimiques considérées par l'état de Californie comme capables de provoquer des cancers, des anomalies congénitales ou d'autres troubles de la reproduction.

## Préparation de la machine

#### ⚠ ATTENTION

Les crics mécaniques ou hydrauliques peuvent céder sous le poids de la machine et causer des blessures graves.

Utilisez des chandelles pour soutenir la machine.

1. Garez la machine sur un sol plat et horizontal.
2. Déposez tout accessoire monté sur la machine.
3. Serrez le frein de stationnement.
4. Abaissez les bras de chargement pour les positionner de 20 à 25 cm au-dessus du cadre.
5. Coupez le moteur et enlevez la clé de contact.
6. Soulevez la machine du sol pour vous permettre d'accéder à l'intérieur de la chenille sous machine. Soutenez la machine avec des chandelles.

**Remarque:** Utilisez des chandelles pouvant soutenir le poids de votre machine. Reportez-vous au *Manuel de l'utilisateur* de la machine pour déterminer son poids.

## Remplacement des cales d'usure

Effectuez cette procédure pour les deux chenilles.

1. Déposez les 2 boulons existants et la cale d'usure avant extérieure (Figure 1).

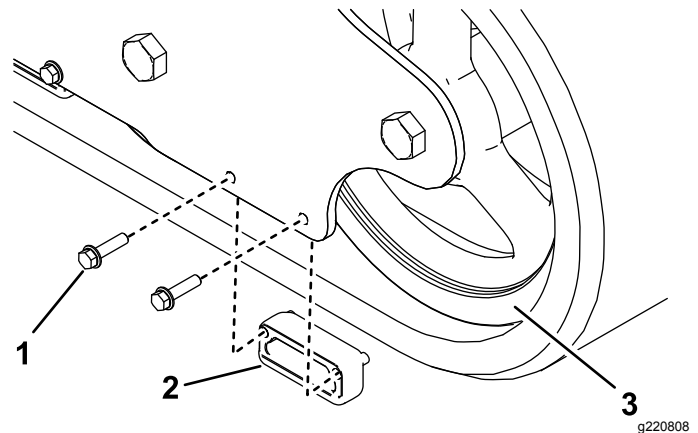

Figure 1

1. Boulon
2. Cale d'usure existante
3. Roue avant

2. Appliquez du frein-filet sur les boulons à tête ronde et utilisez-les pour installer la cale d'usure du kit (Figure 2).

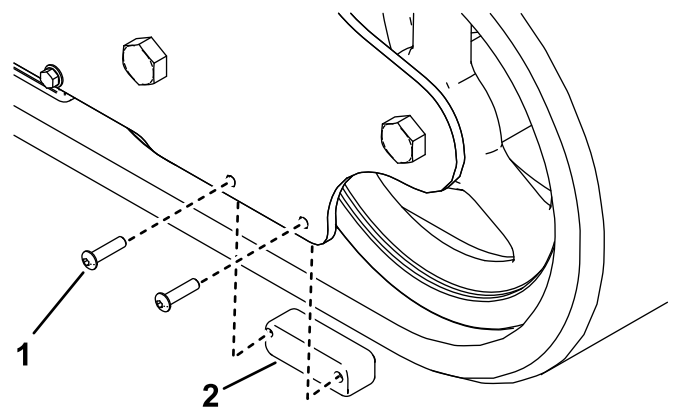

Figure 2

1. Boulon à tête ronde
2. Cale d'usure du kit

3. Répétez la procédure pour l'intérieur de la chenille.

