



Zestaw nakładek ślizgowych gaśienic

Kompaktowy nośnik narzędzi TX 1000 z wąskimi gaśienicami

Model nr 136-5835

Instrukcja instalacji

⚠ OSTRZEŻENIE

KALIFORNIA

Propozycja 65 ostrzeżenie

Ten produkt zawiera jeden lub więcej związków chemicznych uznanych w Stanie Kalifornia za wywołujące raka, uszkodzenia płodu lub działające szkodliwie dla rozrodczości.

Przygotowanie maszyny

⚠ OSTRZEŻENIE

Podnośniki mechaniczne lub hydrauliczne mogą nie utrzymać maszyny i mogą spowodować poważne obrażenia.

Do podparcia maszyny należy użyć podpór.

1. Zaparkuj maszynę na równej powierzchni.
2. Odłącz wszelki osprzęt od maszyny.
3. Zaciągnij hamulec postojowy.
4. Opuść ramiona ładowarki, aby znalazły się około 20 do 25 cm nad ramą.
5. Wyłącz silnik i wyjmij kluczyk ze stacyjki.
6. Unieś maszynę nad podłoże na tyle, aby uzyskać dostęp do wewnętrznej strony gaśienicy pod spodem maszyny. Podeprzyj maszynę na podpórkach.

Informacja: Użyj podpórek o nośności dostosowanej do masy maszyny. Aby określić masę, patrz *instrukcja obsługi* maszyny.

Wymiana nakładek ślizgowych

Wykonaj procedurę dla obydwu gaśienic.

1. Odkręć 2 dotychczasowe śruby i przednią, zewnętrzną nakładkę ślizgową ([Rysunek 1](#)).

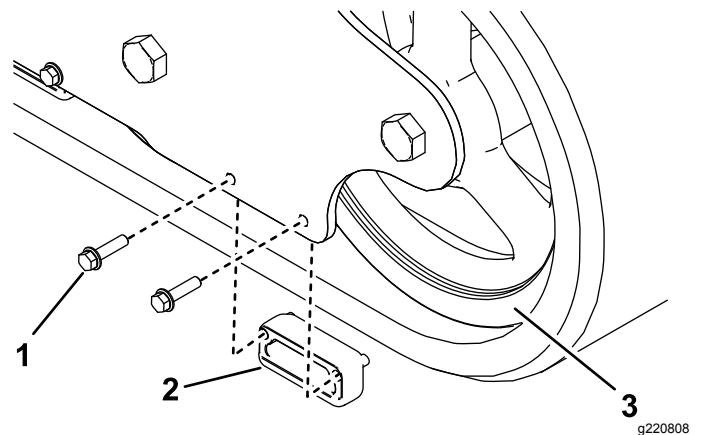

Rysunek 1

- | | |
|------------------------------------|------------------|
| 1. Śruba | 3. Koło przednie |
| 2. Dotychczasowa nakładka ślizgowa | |

2. Nałóż na śruby z łbami soczewkowymi środek do zabezpieczania gwintów i za ich pomocą przykręć nakładki ślizgowe z zestawu ([Rysunek 2](#)).

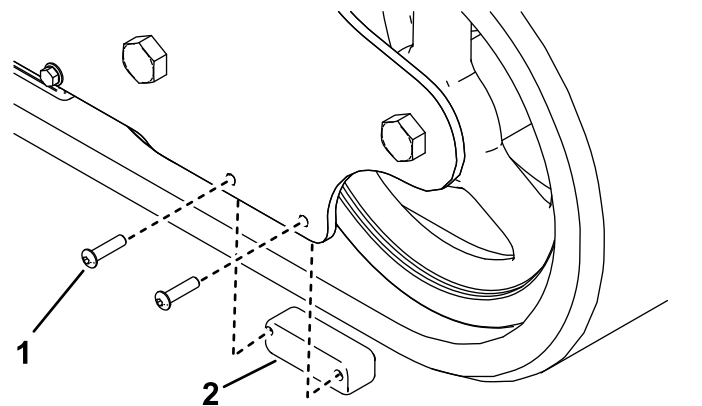

Rysunek 2

- | | |
|-----------------------------|--------------------------------|
| 1. Śruba z łbem soczewkowym | 2. Nakładka ślizgowa z zestawu |
|-----------------------------|--------------------------------|

3. Powtórz tę procedurę po wewnętrznej stronie gaśienicy.

