



Комплект износной колодки

Компактный погрузчик TX 1000 с набором рабочих органов и узкими гусеницами

Номер модели 136-5835

Инструкции по монтажу

⚠ ПРЕДУПРЕЖДЕНИЕ

КАЛИФОРНИЯ

Положение 65, Предупреждение В соответствии с информацией, имеющейся в распоряжении компетентных органов штата Калифорния, данное вещество содержит химическое соединение (соединения), отнесенные к категории канцерогенных, способных вызвать врожденные пороки и оказывающих вредное воздействие на репродуктивную систему человека.

Подготовка автомобиля

⚠ ПРЕДУПРЕЖДЕНИЕ

Механические или гидравлические домкраты могут не удержать машину, что может привести к серьезной травме.

Для поддержки машины используйте подъемные опоры.

1. Установите автомобиль на ровной поверхности.
2. Снимите все навесное оборудование с машины.
3. Включение стояночного тормоза.
4. Опустите стрелы погрузчика так, чтобы они находились приблизительно на 20-25 см выше рамы.
5. Выключите двигатель и выньте ключ.
6. Поднимите машину над землей, чтобы можно было получить доступ к гусенице с внутренней стороны под машиной. Подставьте под машину подъемные опоры.

Примечание: Установите подъемные опоры, рассчитанные на вес вашей машины. См. *Руководство оператора* для определения веса вашей машины.

Замена изношенных колодок

Выполните эту процедуру для обеих гусениц.

1. Отверните 2 имеющихся болта и снимите наружную переднюю износную колодку (Рисунок 1).



Рисунок 1

- | | |
|-------------------------------|-------------------|
| 1. Болт | 3. Передний каток |
| 2. Имеющаяся износная колодка | |

2. Нанесите резьбовой герметик на болты со сферическими головками и используйте их для установки износной колодки из комплекта (Рисунок 2).

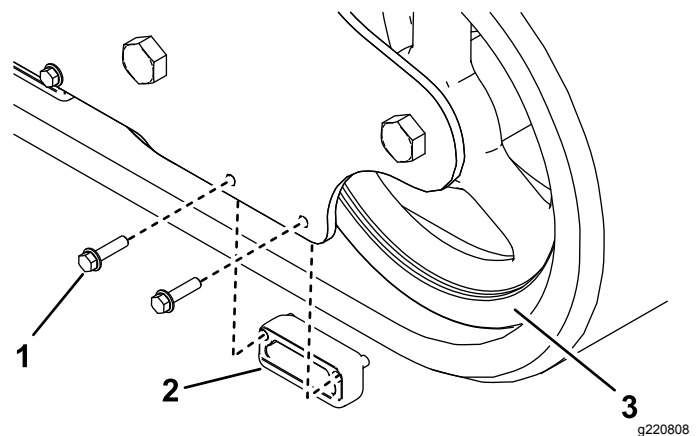

Рисунок 2

- | | |
|---------------------------------|----------------------------------|
| 1. Болт со сферической головкой | 2. Износная колодка из комплекта |
|---------------------------------|----------------------------------|

3. Повторите эту процедуру внутри гусеницы.

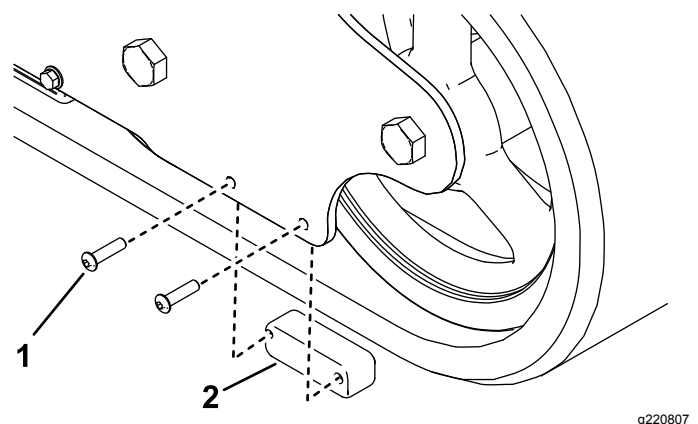