



# Kit de visera para el Monitor X25 o X30

Fumigador de césped Multi Pro® 1750 o 5800 con sistema de fumigación de precisión GeoLink®

Nº de modelo 136-0461

Nº de modelo 136-0462

## Instrucciones de instalación

Utilice el kit apropiado para su monitor como se indica a continuación:

- Monitor X25 – Modelo Nº 136-0461
- Monitor X30 – Modelo Nº 136-0462

### ⚠ ADVERTENCIA

**CALIFORNIA**  
**Advertencia de la Propuesta 65**  
 Este producto contiene una o más sustancias químicas que el Estado de California considera causantes de cáncer, defectos congénitos o trastornos del sistema reproductor.

## Instalación

### Piezas sueltas

Utilice la tabla siguiente para verificar que no falta ninguna pieza.

| Descripción            | Cant. | Uso  |
|------------------------|-------|--|
| No se necesitan piezas | –     | Preparación de la máquina para la instalación. |
| Visera del monitor     | 1     | Instale la visera del monitor.                 |
| Separador roscado      | 1     |  |
| Cinta adhesiva         | 2     |  |

### Preparación de la máquina

1. Aparque la máquina en una superficie nivelada.
2. Accione el freno de estacionamiento.
3. Apague el motor y retire la llave.



Figura 1

g223646

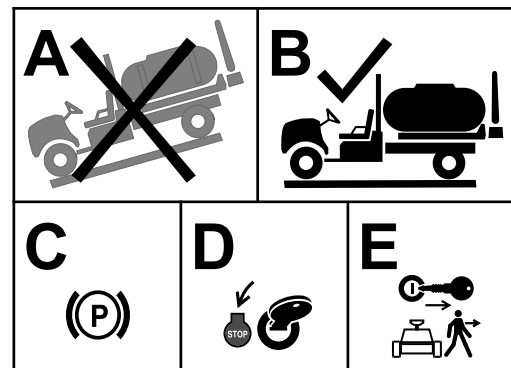

# Instalación de la visera del monitor

## Aplicación de las cintas adhesivas al monitor de fumigación X25

1. Retire la parte posterior de las 2 cintas adhesivas.
2. Alinee las cintas adhesivas con la parte superior del monitor de fumigación, como se muestra en la [Figura 2](#).
3. Fije las cintas adhesivas a la parte superior del monitor con una presión firme.



Figura 2

g198909

1. 51 mm
2. Cintas adhesivas
3. Monitor de fumigación X25 (parte trasera)

## Aplicación de las cintas adhesivas al monitor de fumigación X30

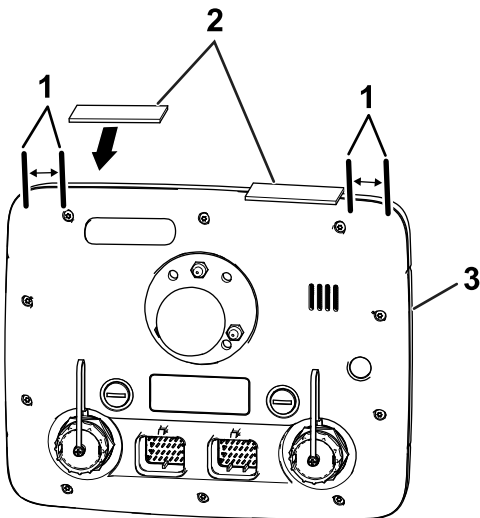
1. Retire la parte posterior de las 2 cintas adhesivas.
2. Alinee las cintas adhesivas con la parte trasera del monitor de fumigación, como se muestra en la [Figura 3](#).
3. Fije las cintas adhesivas a la parte trasera del monitor con una presión firme.

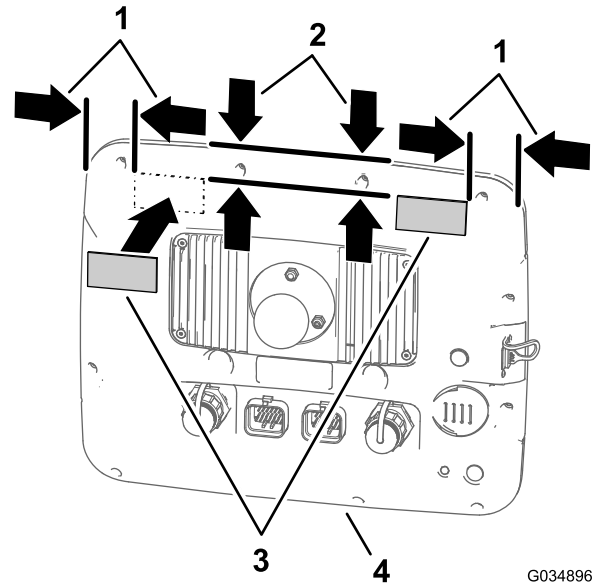

G034896

g034896

Figura 3

1. 51 mm
2. 13 mm
3. Cintas adhesivas
4. Monitor de fumigación X30 (parte trasera)

# Montaje de la visera en el monitor de fumigación X25

1. En la parte trasera del monitor de fumigación, con los 2 conectores (26 pines) hacia abajo, retire la contratuerca superior (5 mm) del espárrago del soporte de bola (Figura 4, A).



Figura 4

- |  |                       |
|--|-----------------------|
| 1. Contratuerca (5 mm)                                       | 3. Visera del monitor |
| 2. Espárrago – 5 mm (monitor de fumigación, soporte de bola) | 4. Separador roscado  |

2. Aplique una capa de fijador de roscas (capilar – resistencia media alta) a las roscas de la porción de la tuerca del separador roscado (Figura 5).

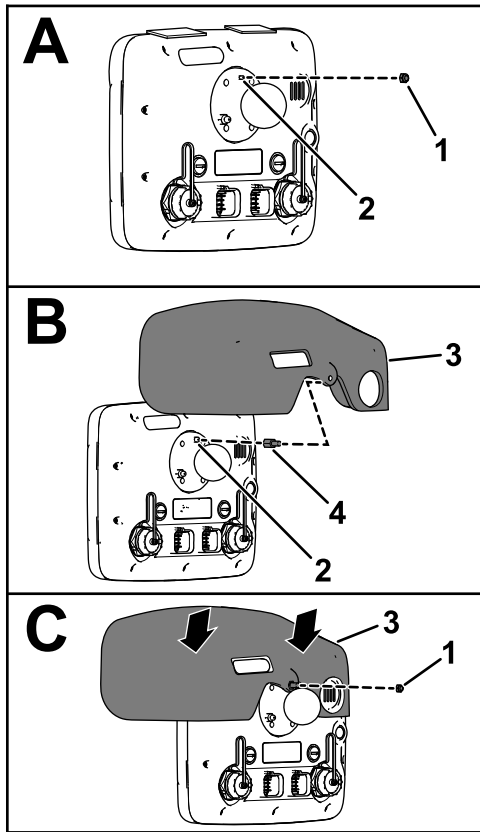

Figura 5

- |   |  |
|---|--|
| 1. Fijador de roscas (capilar – resistencia media alta) – roscas de la tuerca del separador roscado | 2. Fijador de roscas (capilar – resistencia media alta) – roscas del espárrago |
|---|--|

3. Enrosque el separador en el espárrago del soporte de bola (Figura 4, B) y apriete el separador a 250 N·cm.
4. Aplique una capa de fijador de roscas (capilar – resistencia media alta) a las roscas de la porción del espárrago del separador roscado (Figura 5).
5. Retire el papel protector de las 2 cintas adhesivas que aplicó en [Aplicación de las cintas adhesivas al monitor de fumigación X25](#) (página 2).
6. Alinee el orificio de la visera del monitor con la porción del espárrago del separador roscado (Figura 4, B).
7. Monte la visera en el monitor (Figura 4, C) con la contratuerca de 5 mm que retiró en el paso 1.

**Nota:** Presione sobre las zonas de la visera donde están colocadas las cintas adhesivas.

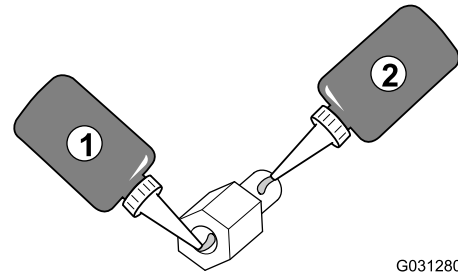
8. Apriete la tuerca a 250 N·cm.

# Montaje de la visera en el monitor de fumigación X30

1. En la parte trasera del monitor de fumigación, con los 2 conectores (26 pines) hacia abajo, retire la contratuerca superior (5 mm) del espárrago del soporte de bola (Figura 6, A).



Figura 6

- |  |                       |
|--|-----------------------|
| 1. Contratuerca (5 mm)                                       | 4. Visera del monitor |
| 2. Espárrago – 5 mm (monitor de fumigación, soporte de bola) | 5. Separador roscado  |
| 3. Parte trasera (cinta adhesiva)                            |                       |

2. Aplique una capa de fijador de roscas (capilar – resistencia media alta) a las roscas de la porción de la tuerca del separador roscado (Figura 7).

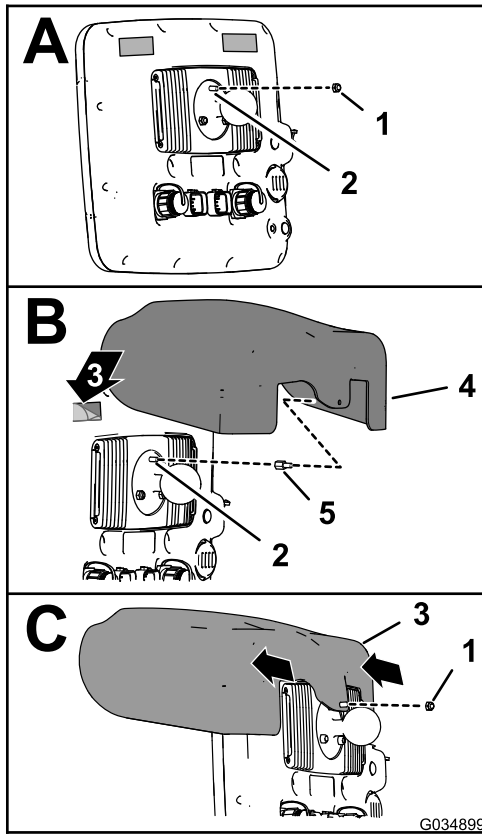

Figura 7

- |   |  |
|---|--|
| 1. Fijador de roscas (capilar – resistencia media alta) – roscas de la tuerca del separador roscado | 2. Fijador de roscas (capilar – resistencia media alta) – roscas del espárrago |
|---|--|

3. Enrosque el separador en el espárrago del soporte de bola (Figura 6, B) y apriete el separador a 250 N·cm.
4. Aplique una capa de fijador de roscas (capilar – resistencia media alta) a las roscas de la porción del espárrago del separador roscado (Figura 7).
5. Retire la parte posterior de las 2 cintas adhesivas (B de Figura 6) que aplicó en Aplicación de las cintas adhesivas al monitor de fumigación X30 (página 2).
6. Alinee el orificio de la visera del monitor con la porción del espárrago del separador roscado (Figura 6, B).
7. Monte la visera en el monitor (Figura 6, C) con la contratuerca de 5 mm que retiró en el paso 1.

**Nota:** Presione las esquinas de la visera que se encuentran encima de las 2 cintas adhesivas.

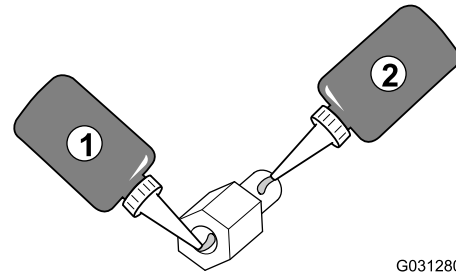
8. Apriete la tuerca a 250 N·cm.