



Count on it.

Form No. 3418-840 Rev A

Manuale dell'operatore

Tosaerba Guardian® Recycler® 183 cm

Trattorino Groundsmaster® 3280-D

N° del modello 31335—N° di serie 401420001 e superiori

N° del modello 31336—N° di serie 401380001 e superiori



Questo prodotto è conforme a tutte le direttive europee pertinenti. Per maggiori dettagli, consultate la Dichiarazione di incorporazione sul retro di questa pubblicazione.

Introduzione

Il piatto di taglio rotante viene montato su macchine con operatore a bordo ed è stato pensato per l'utilizzo in applicazioni professionali da parte di operatori professionisti del verde. Il suo scopo principale è quello di tagliare l'erba di parchi, campi sportivi e aree verdi commerciali. Non è indicato per il taglio di cespugli.

Importante: Per massimizzare sicurezza, prestazioni e funzionamento corretto di questa macchina, leggete e comprendete per intero i contenuti di questo *Manuale dell'operatore*. Il mancato rispetto delle presenti istruzioni operative o l'assenza di formazione adeguata possono determinare infortuni. Per ulteriori informazioni sulle pratiche operative sicure, inclusi i suggerimenti relativi alla sicurezza e il materiale per la formazione, visitate il sito web www.Toro.com.

Per informazioni su prodotti e accessori, sulla ricerca di un distributore o per la registrazione del vostro prodotto, potete contattare direttamente Toro all'indirizzo www.Toro.com.

Per assistenza, ricambi originali Toro o ulteriori informazioni, rivolgetevi a un Distributore Toro autorizzato o ad un Centro Assistenza Toro ed abbiate sempre a portata di mano il numero del modello ed il numero di serie del prodotto. [Figura 1](#) indica la posizione del numero del modello e del numero di serie sul prodotto. Scrivete i numeri negli spazi previsti.

Importante: Con il vostro dispositivo mobile, potete scansionare il codice QR sull'adesivo del numero di serie (se presente) per accedere a informazioni su garanzia, ricambi e altre informazioni sui prodotti.



Figura 1

N° del modello _____
N° di serie _____

Questo manuale identifica pericoli potenziali e riporta messaggi di sicurezza evidenziati dal simbolo di avviso di sicurezza ([Figura 2](#)), che segnala un pericolo che può causare gravi infortuni o la morte se non osserverete le precauzioni raccomandate.

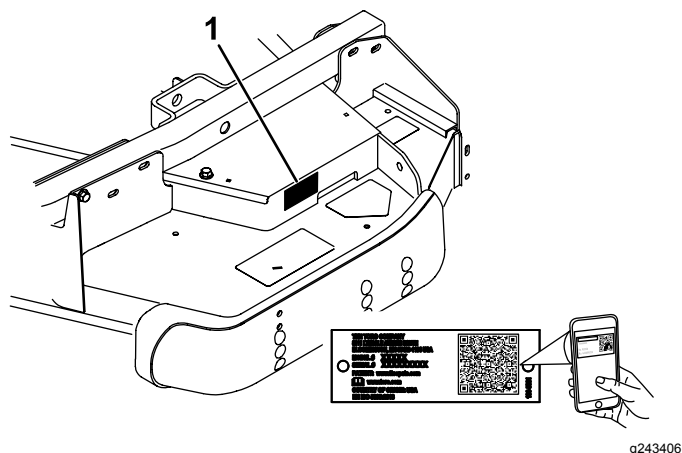

Figura 2

1. Simbolo di avviso di sicurezza

Per evidenziare le informazioni vengono utilizzate due parole. **Importante** indica informazioni meccaniche di particolare importanza e **Nota** evidenzia informazioni generali di particolare rilevanza.

Sicurezza	4
Requisiti generali di sicurezza	4
Norme di sicurezza	4
Adesivi di sicurezza e informativi	5
Preparazione	7
1 Fissaggio del deflettore dell'erba.....	7
2 Collegamento dei bracci di sollevamento al trattorino.....	8
3 Collegamento dei bracci di sollevamento all'apparato di taglio	9
4 Collegamento dell'albero della PDF alla scatola ingranaggi dell'apparato di taglio	9
5 Ingrassaggio della macchina.....	10
Quadro generale del prodotto	11
Specifiche	11
Attrezzi/accessori	11
Funzionamento	11
Controllo del lubrificante nella scatola ingranaggi.....	11
Regolazione dell'altezza di taglio	12
Regolazione dei rulli	13
Regolazione dei pattini	13
Regolazione dei rulli antistrappo	14
Regolazione del deflettore di flusso	14
Posizionamento del deflettore di flusso	14
Regolazione dell'angolo di inclinazione degli apparati di taglio.....	15
Correzione dell'errato accoppiamento dell'apparato di taglio	16
Uso dello scarico laterale.....	16
Suggerimenti	17
Manutenzione	18
Programma di manutenzione raccoman- dato	18
Lubrificazione	19
Rimozione della copertura	20
Separazione dell'apparato di taglio dall'unità motrice.....	20
Collegamento dell'apparato di taglio al trattorino.....	20
Manutenzione delle boccole dei bracci delle ruote orientabili	21
Revisione delle rotelle orientabili e dei cuscinetti.....	22
Verifica dell'assenza di curvatura della lama.....	22
Rimozione e montaggio della lama (o delle lame)	22
Controllo e affilatura della lama (o delle lame).....	23
Sostituzione della cinghia di trasmis- sione	24

Sicurezza

Questa macchina è stata progettata in conformità con EN ISO 5395-3:2013 e ANSI B71.4-2017.

Requisiti generali di sicurezza

Questo prodotto è in grado di amputare mani e piedi, e di scagliare oggetti. Rispettate sempre tutte le norme di sicurezza per evitare gravi lesioni personali.

L'utilizzo di questo prodotto per scopi non conformi alle funzioni per cui è stato concepito può essere pericoloso per voi e gli astanti.

- Leggete e comprendete il contenuto di questo *Manuale dell'operatore* prima di avviare il motore.
- Prestate la massima attenzione mentre utilizzate la macchina. Non svolgete nessuna attività che vi possa distrarre; in caso contrario potrebbero verificarsi infortuni o danni.
- Non infilate le mani o i piedi accanto alle parti in movimento della macchina.
- Non utilizzate la macchina se non sono montate e funzionanti tutte le protezioni e gli altri dispositivi di sicurezza sulla macchina.
- Restate lontani dalle aperture di scarico. Tenete gli astanti e gli animali domestici a distanza di sicurezza dalla macchina.
- Tenete i bambini lontano dall'area di lavoro. Non permettete mai che bambini e ragazzi utilizzino la macchina.
- Parcheggiate la macchina su una superficie pianeggiante, abbassate gli apparati di taglio, disinnestate le trasmissioni, inserite il freno di stazionamento (se presente), spegnete il motore e rimuovete la chiave prima di abbandonare la posizione operativa per qualsiasi motivo.

L'errato utilizzo o l'errata manutenzione di questa macchina può causare infortuni. Per ridurre il rischio di incidenti, rispettate le seguenti norme di sicurezza e fate sempre attenzione al simbolo di allarme che indica Attenzione, Avvertenza o Pericolo – norme di sicurezza personali. Il mancato rispetto di queste istruzioni può provocare infortuni o la morte.

Potete trovare informazioni di sicurezza aggiuntive se necessarie in questo *Manuale dell'operatore*.

Norme di sicurezza

- Leggete con attenzione il *Manuale dell'operatore* per il trattorino e altro materiale di formazione.

Acquisite dimestichezza con i comandi, gli adesivi di sicurezza e il corretto utilizzo della macchina. Nel caso in cui l'operatore o il meccanico non siano in grado di leggere la lingua del presente manuale, spetta al proprietario spiegarne loro il contenuto.

- Familiarizzate con il sicuro funzionamento dell'apparecchiatura, dei comandi dell'operatore e degli adesivi di sicurezza.
- Il proprietario/operatore può impedire ed è responsabile di incidenti che possano causare infortuni personali o danni alla proprietà.
- Indossate abbigliamento consono, comprendente occhiali di protezione, calzature robuste e antiscivolo, pantaloni lunghi e protezioni per l'udito. Legate i capelli lunghi e non indossate gioielli pendenti.
- Ispezionate l'area dove utilizzerete la vostra attrezzatura e rimuovete tutti gli oggetti, come sassi, giocattoli e fili, che la macchina potrebbe eventualmente scagliare.
- Controllate che i comandi dell'operatore, gli interruttori di sicurezza e le protezioni siano collegati e correttamente funzionanti. Se non funzionano correttamente, non azionate la macchina.
- Arrestate la macchina, togliete la chiave e attendete che tutte le parti in movimento si arrestino prima di ispezionare l'accessorio per escludere danni dopo aver colpito un oggetto o se si avvertono vibrazioni anomale sulla macchina. Eseguite tutte le necessarie riparazioni prima di riprendere l'attività.
- Tenete mani e piedi a distanza dagli apparati di taglio.
- Mantenete tutte le parti in buone condizioni operative e tutti i componenti ben serrati. Sostituite tutti gli adesivi consumati o danneggiati.
- Le lame consumate o danneggiate possono spezzarsi e scagliare frammenti verso di voi o gli astanti, causando gravi ferite o anche la morte.
- Controllate la lama ad intervalli regolari, per accertare che non sia consumata o danneggiata.
- Prestate la massima attenzione quando controllate le lame. Durante gli interventi di manutenzione, avvolgete le lame o indossate guanti adatti allo scopo e fate attenzione. Sostituite o affilate solo le lame; non raddrizzatele né saldatele.
- Su macchine multilama, ricordate che la rotazione di 1 lama può provocare la rotazione anche di altre lame.
- Controllate di frequente i bulloni di fissaggio per essere certi che siano serrati come da specifiche.

Adesivi di sicurezza e informativi



Gli adesivi di sicurezza e di istruzione sono chiaramente visibili e sono affissi accanto a zone particolarmente pericolose. Sostituite gli adesivi danneggiati o smarriti.



93-6697

decal93-6697

1. Leggete il *Manuale dell'operatore*.
2. Ogni 50 ore rabboccate con olio SAE 80W-90 (API GL-5).

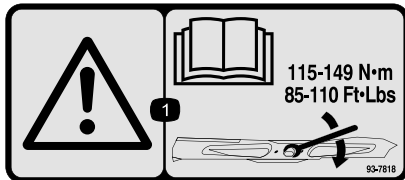

93-7818

decal93-7818

1. Avvertenza – le istruzioni per il serraggio del bullone e del dado della lama a un valore compreso tra 115 e 149 N·m sono riportate nel *Manuale dell'operatore*.

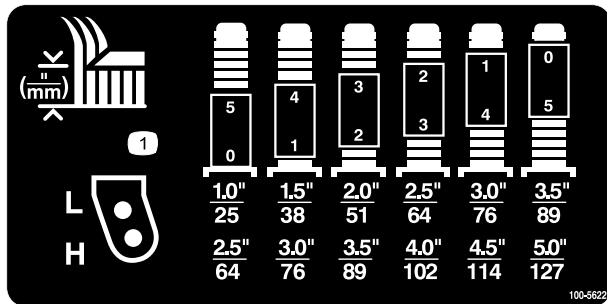

100-5622

decal100-5622

1. Regolazione dell'altezza di taglio.

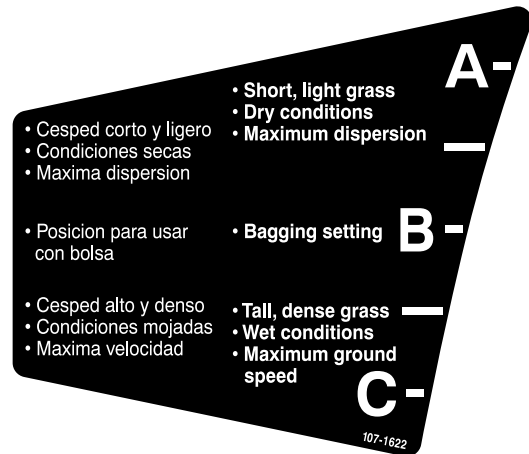

107-1622

decal107-1622

Solo per il modello 31336

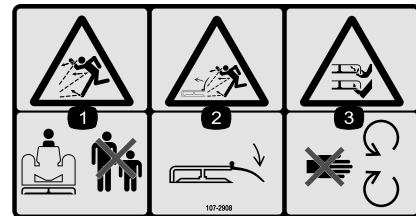

107-2908

decal107-2908

Solo per il modello 31336

1. Pericolo di lancio di oggetti – tenete gli astanti a distanza di sicurezza dalla macchina.
2. Pericolo di oggetti scagliati. Non usate il tosaerba con il deflettore alzato o senza; tenete montato il deflettore.
3. Pericolo di ferite o smembramento di mano o piede causati dalla lama del tosaerba. Restate lontano dalle parti in movimento.

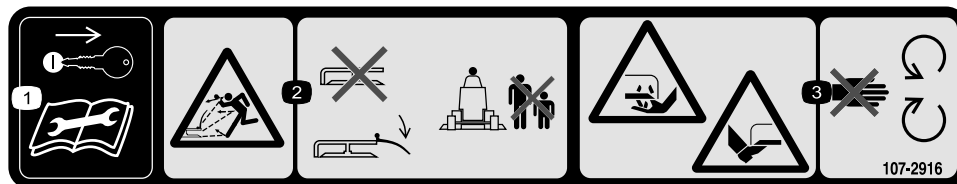

107-2916

decal107-2916

Solo per il modello 31336

1. Togliete la chiave di accensione e leggete il *Manuale dell'operatore* prima di eseguire interventi di revisione o manutenzione.
2. Pericolo di oggetti scagliati - Non azionate il tosaerba con il deflettore sollevato o rimosso, mantenetelo in posizione; tenete gli astanti a una distanza di sicurezza dalla macchina.
3. Pericolo di ferite o smembramento di mano o piede causati dalla lama del tosaerba – restate lontano dalle parti in movimento.

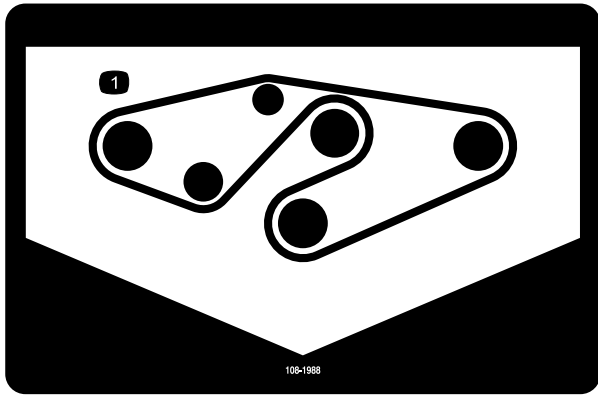

108-1988

decal108-1988

1. Percorso della cinghia

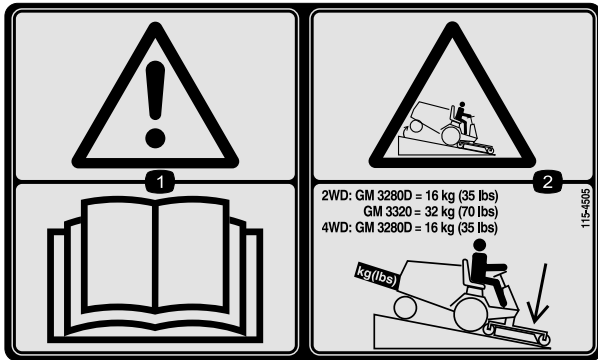

115-4505

decal115-4505

1. Avvertenza – leggete il *Manuale dell'operatore*.
2. Pericolo di ribaltamento—Abbassate l'elemento di taglio quando guidate in discesa. Per le unità a trazione su 2 ruote, aggiungete una zavorra posteriore di 16 kg alle unità GM 3280-D e di 32 kg alle unità GM 3320. Per le unità 3280-D a trazione integrale, aggiungete una zavorra posteriore di 16 kg.

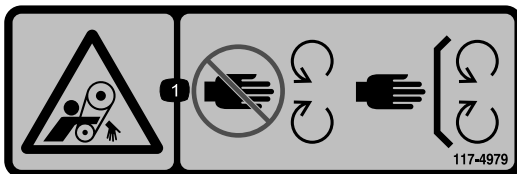

117-4979

decal117-4979

1. Pericolo di aggrovigliamento della cinghia – non avvicinatevi alle parti in movimento, non rimuovete le protezioni e gli schermi.

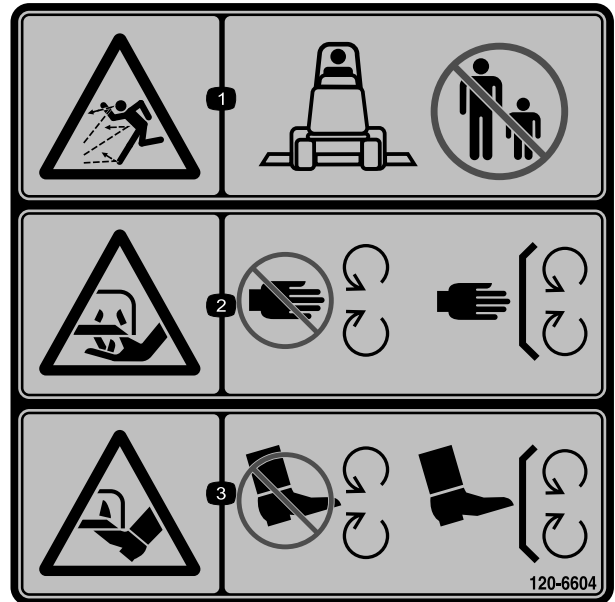

120-6604

decal120-6604

1. Pericolo di lancio di oggetti – tenete gli astanti a distanza di sicurezza dalla macchina.
2. Pericolo di lesioni o smembramento di mani a dovuti al funzionamento del tosaerba – tenetevi a distanza dalle parti in movimento; non rimuovete i carter e le protezioni.
3. Pericolo di lesioni o smembramento di piedi a dovuti al funzionamento del tosaerba – tenetevi a distanza dalle parti in movimento; non rimuovete i carter e le protezioni.

Preparazione

Parti sciolte

Verificate che sia stata spedita tutta la componentistica, facendo riferimento alla seguente tabella.

Procedura	Descrizione	Qté	Uso
1	Non occorrono parti	–	Fissaggio del deflettore dell'erba.
2	Braccio di sollevamento destro Braccio di sollevamento sinistro	1 1	Collegamento dei bracci di sollevamento al trattorino.
3	Non occorrono parti	–	Collegamento dei bracci di sollevamento all'apparato di taglio.
4	Non occorrono parti	–	Collegate l'albero della PDF alla scatola ingranaggi dell'apparato di taglio.
5	Non occorrono parti	–	Ingrassaggio della macchina.

Strumenti e parti aggiuntive

Descrizione	Qté	Uso
Manuale dell'operatore	1	Esame del materiale e conservazione in un luogo appropriato.
Catalogo ricambi	1	Utilizzo per riferimento ai numeri categorici.
Dichiarazione di Conformità	1	

▲ AVVERTENZA

Se lasciate la chiave nell'interruttore di accensione, qualcuno potrebbe accidentalmente avviare il motore e ferire gravemente voi o altre persone.

Togliete la chiave dall'interruttore di accensione prima di ogni intervento di manutenzione.

▲ PERICOLO

L'avvio del motore quando l'albero della presa di forza è libero di ruotare potrebbe causare lesioni gravi.

Non avviate il motore e non azionate l'interruttore PDF quando l'albero della presa di forza non è collegato agli ingranaggi dell'apparato di taglio.

Nota: Stabilite i lati sinistro e destro della macchina dalla normale posizione di guida.

Importante: Se l'apparato di taglio con scarico laterale da 183 cm (modello 31336) viene

montato su un trattorino modello 30307, 30308, 30309, 30343, 30344 o 30345 con un numero di serie precedente a 311000301, montate il kit di allineamento dell'apparato di taglio (n. cat. 120--6599) per il montaggio dell'apparato di taglio sul trattorino.

1

Fissaggio del deflettore dell'erba

Solo per il modello 31336

Non occorrono parti

Procedura

⚠ AVVERTENZA

Lasciando scoperta l'apertura di scarico si permette alla macchina di scagliare oggetti verso di voi o verso astanti, causando gravi lesioni. Inoltre, è possibile venire a contatto con la lama.

- Non azionate la macchina senza aver montato una piastra di copertura, una piastra per mulching o una guida di scarico e un cesto di raccolta.
- Accertatevi che il deflettore di sfalcio sia abbassato.

1. Rimuovete il serracavo che fissa il deflettore di sfalcio sopra il piatto di taglio e abbassate il deflettore.
2. Posizionate l'estremità sinistra a J della molla attorno al bordo del piatto di taglio
3. Infilate l'estremità destra a J della molla attorno al deflettore di sfalcio (Figura 3).

Importante: Dovete riuscire ad abbassare il deflettore dell'erba in posizione. Sollevate il deflettore per garantire che si abbassi in posizione completamente abbassata.



Figura 3

1. Deflettore dell'erba
2. Molla
3. Posizionate l'estremità destra a J della molla attorno al deflettore.
4. Collocate l'estremità sinistra a J della molla dietro il bordo del piatto di taglio.
5. Molla montata

2

Collegamento dei bracci di sollevamento al trattorino

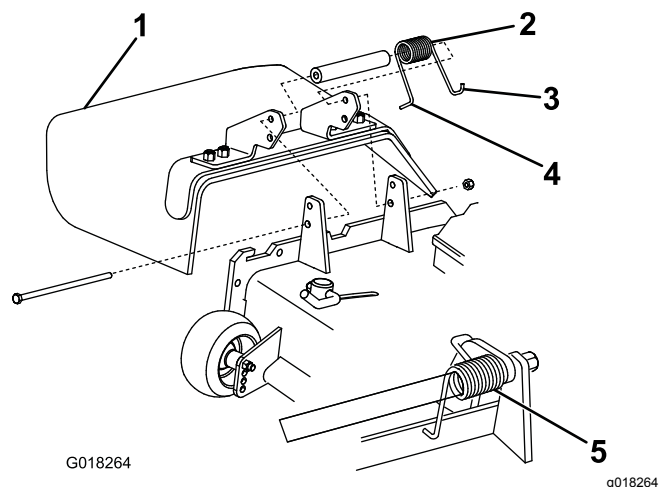
Parti necessarie per questa operazione:

1	Braccio di sollevamento destro
1	Braccio di sollevamento sinistro

Procedura

1. Su un lato del trattorino, allentate (senza rimuoverli) i dadi delle ruote che fissano il gruppo ruota-pneumatico ai tenoni della ruota anteriore.
2. Sollevate la macchina con un martinetto fino a staccare la ruota anteriore dal suolo. Sostenete la macchina con dei cavalletti o bloccatela per prevenirne la caduta accidentale.
3. Rimuovete i dadi della ruota ed estraete il gruppo ruota-pneumatico dai tenoni.
4. Staccate i bracci di sollevamento dal pallet.
5. Togliete il perno di articolazione e la coppia da ogni braccio di sollevamento.
6. Montate un braccio di sollevamento sulla staffa orientabile con un perno girevole e una coppia

(Figura 4). Montate il braccio di sollevamento con la parte piegata collocata verso l'esterno.

7. Agganciate la molla di ritorno del freno alla linguetta presente sul braccio di sollevamento (Figura 4).



Figura 4

- | | |
|----------------------------|-------------------------------|
| 1. Perno girevole | 4. Molla di ritorno del freno |
| 2. Braccio di sollevamento | 5. Linguetta |
| 3. Staffa orientabile | |

8. Montate il gruppo ruota-pneumatico. Serrate i dadi delle ruote a 102 - 108 N·m.
9. Ripetete la procedura sull'altro lato della macchina.

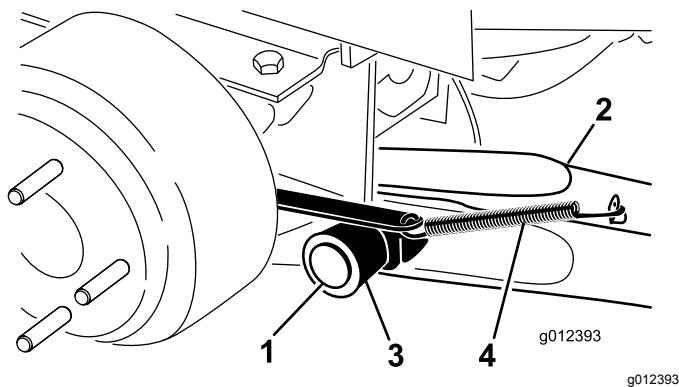

Figura 5

- | | |
|---|----------------------------|
| 1. Staffa del braccio della ruota orientabile | 4. Braccio di sollevamento |
| 2. Coppiglia | 5. Rondella di spinta |
| 3. Perno con testa | |

4. Fissate il braccio di sollevamento al braccio della ruota orientabile con le 2 rondelle di spinta, un perno con testa e una coppiglia.

Posizionate le rondelle di spinta tra il braccio di sollevamento e la staffa del braccio della ruota orientabile (Figura 5) e inserite l'estremità della coppiglia nella scanalatura nell'aletta del braccio della ruota orientabile, per fissare la coppiglia.

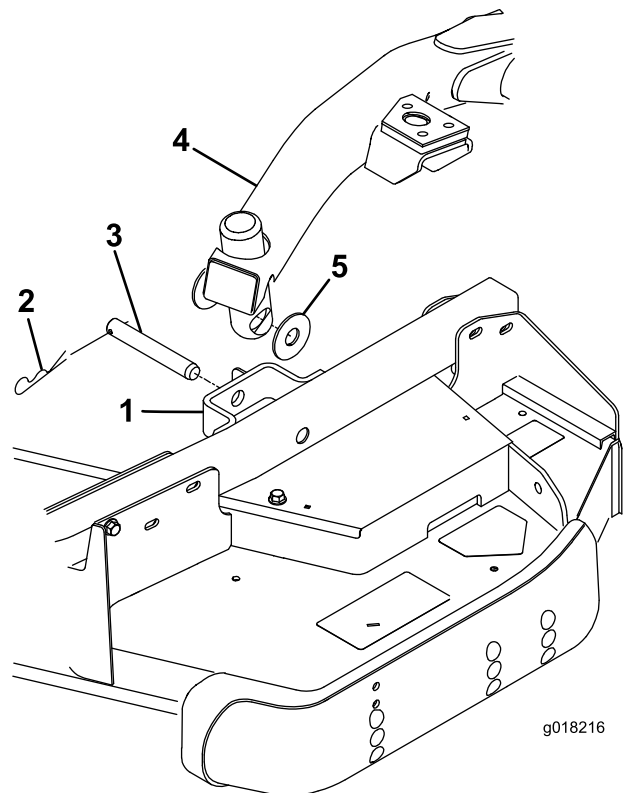
5. Ripetete l'operazione sul braccio di sollevamento opposto.
6. Avviate il trattorino e sollevate l'elemento di taglio.

3

Collegamento dei bracci di sollevamento all'apparato di taglio

Non occorrono parti

Procedura

1. Rimuovete 2 rondelle di spinta, il perno con testa e la coppiglia da ogni staffa del braccio della ruota orientabile sull'apparato di taglio (Figura 5).
2. Collocate l'apparato di taglio in posizione, davanti all'unità motrice.
3. Premete l'interruttore di sollevamento in avanti, in posizione di FLOTTAZIONE. Spingete il braccio di sollevamento verso il basso in modo che i relativi fori siano allineati con quelli della staffa del braccio della ruota orientabile (Figura 5).

4

lubrificazione idonee; fate riferimento a [Lubrificazione \(pagina 19\)](#). In caso di mancato corretto ingrassaggio della macchina, si verificherà l'avaria prematura di componenti importanti.

Collegamento dell'albero della PDF alla scatola ingranaggi dell'apparato di taglio

Non occorrono parti

Procedura

1. Fate scorrere l'albero della PDF maschio nella controparte femmina, allineate i fori di montaggio nell'albero di ingresso della scatola ingranaggi con i fori nell'albero della PDF e fateli scorrere insieme.



Figura 6

- | | |
|--------------------------------|-----------------------|
| 1. Albero della presa di forza | 3. Scatola ingranaggi |
| 2. Bulloni e dadi | 4. Perno a rullo |

2. Fissateli con un perno a rullo.
3. Serrate i bulloni e i dadi.

5

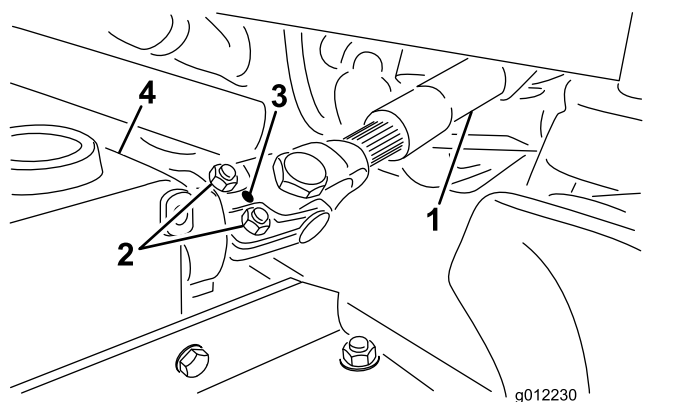
Ingrassaggio della macchina

Non occorrono parti

Procedura

Prima di utilizzare la macchina, deve essere ingrassata per assicurare caratteristiche di

Quadro generale del prodotto

Specifiche

Nota: Specifiche e disegno sono soggetti a variazione senza preavviso.

Larghezza di taglio	1,829 m
Altezza di taglio	Regolabile da 25 a 127 mm in incrementi di 13 mm
Peso netto	Modello 31335: 251 kg Modello 31336: 292 kg

Attrezzi/accessori

È disponibile una gamma di attrezzi ed accessori approvati da Toro per l'impiego con la macchina, per ottimizzare ed ampliare le sue applicazioni. Richiedete la lista degli attrezzi ed accessori approvati ad un Centro Assistenza Toro o ad un Distributore, oppure visitate www.Toro.com.

Per garantire prestazioni ottimali e mantenere sempre la macchina in conformità alle norme di sicurezza, utilizzate esclusivamente ricambi e accessori originali Toro. Ricambi e accessori di altri produttori potrebbero risultare pericolosi e il loro impiego potrebbe far decadere la garanzia del prodotto.

Funzionamento

Nota: Stabilite i lati sinistro e destro della macchina dalla normale posizione di guida.

⚠ ATTENZIONE

Se lasciate la chiave nell'interruttore di accensione, qualcuno potrebbe accidentalmente avviare il motore e ferire gravemente voi od altre persone.

Togliete la chiave di accensione prima di ogni intervento di manutenzione.

Controllo del lubrificante nella scatola ingranaggi

Intervallo tra gli interventi tecnici: Ogni 50 ore

La scatola ingranaggi è progettata per funzionare con lubrificante per ingranaggi SAE 80-90W. Sebbene la scatola ingranaggi sia spedita con lubrificante di fabbrica, verificate il livello prima di utilizzare l'apparato di taglio. La capacità della scatola ingranaggi è pari a 283 ml.

1. Parcheggiate la macchina e l'apparato di taglio su una superficie pianeeggiante.
2. Rimuovete l'asta di livello/tappo di riempimento dalla parte superiore della scatola ingranaggi (Figura 7) e assicuratevi che il lubrificante sia compreso tra i segni sull'asta di livello. Se il lubrificante è insufficiente, rabboccatelo fino a raggiungere il livello compreso tra i segni.

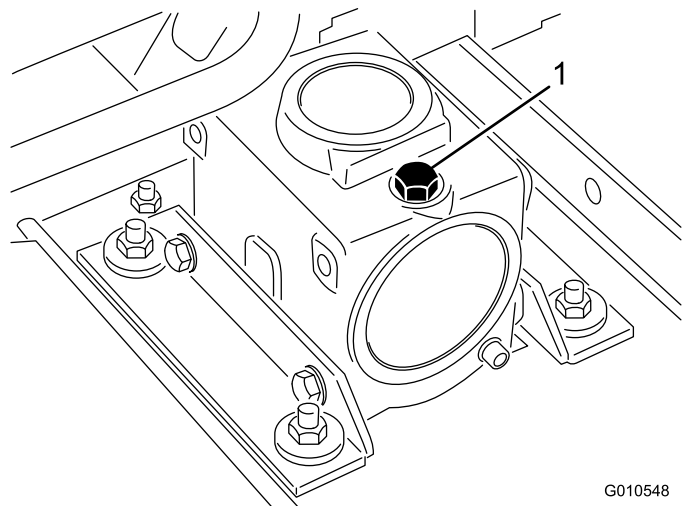

G010548

g010548

Figura 7

1. Asta di livello/tappo di riempimento

Regolazione dell'altezza di taglio

L'altezza di taglio è regolabile da 25 a 127 mm in incrementi di 13 mm. Per regolare l'altezza di taglio, posizionate i fuselli delle ruote orientabili nei fori superiori o inferiori delle forcelle delle ruote orientabili, aggiungete o togliete un numero uguale di distanziali dalle forcelle.

1. Avviate il motore e sollevate l'apparato di taglio dal suolo per cambiare l'altezza di taglio. Spegnete il motore e togliete la chiave una volta sollevato l'apparato di taglio.
2. Posizionate gli assali delle ruote orientabili negli stessi fori di tutte le forcelle. Fate riferimento a [Figura 8](#), [Figura 9](#) e [Figura 10](#) per determinare i fori adeguati all'impostazione voluta.

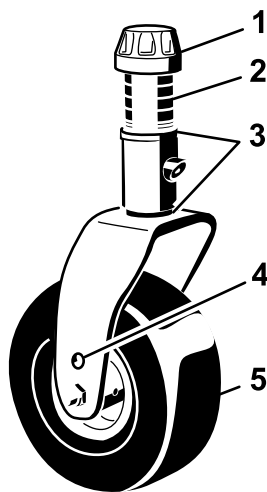

G008866

g008866

Figura 8

- | | |
|--------------------------|----------------------------------|
| 1. Cappuccio di tensione | 4. Fori di montaggio dell'assale |
| 2. Distanziali | 5. Ruota orientabile |
| 3. Spessori | |

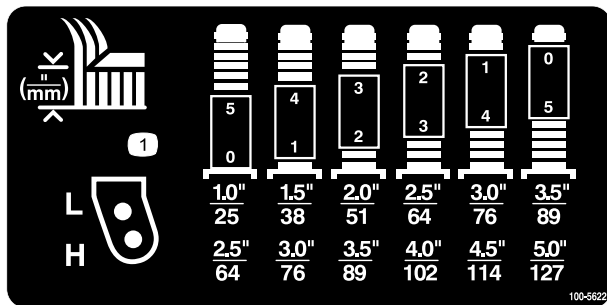

100-5622
decal100-5622

Figura 9

ritagli d'erba falciata tra la ruota e la forcella. Quando lavorate con altezze di taglio inferiori a 64 mm e notate depositi di erba falciata, invertite la direzione della macchina per eliminare i frammenti di erba dalle adiacenze della ruota e della forcella.

Ruote orientabili anteriori

1. Togliete il cappuccio di tensione dall'asse del mandrino ([Figura 8](#)) ed estraete il mandrino dal braccio della ruota orientabile.
2. Montate i due spessori (3 mm) sull'asse del mandrino come erano montati in origine. Questi spessori servono per ottenere un livellamento sull'intera larghezza degli apparati di taglio. Fate scorrere il numero opportuno di distanziali da 1/2" sull'asse del mandrino per ottenere l'altezza di taglio desiderata, poi fate scorrere la rondella sull'albero.

Fate riferimento a [Figura 9](#) per determinare le combinazioni di distanziali necessari per l'impostazione voluta.

3. Spingete il mandrino della ruota orientabile nel braccio della ruota orientabile. Montate gli spessori (come in origine) e i distanziali rimanenti sull'asse del mandrino. Montate il cappuccio di tensione per fissare il gruppo.

Nota: Quando usate altezze di taglio di 25 mm, 38 mm o talvolta di 51 mm, spostate i pattini e il rullo nei fori superiori.

Ruote orientabili posteriori

1. Rimuovete il cappuccio di tensione dall'asse del mandrino ([Figura 10](#)).

Nota: Quando lavorate con altezze di taglio di 64 mm o superiori, inserite il bullone dell'assale nel foro inferiore della forcella della ruota orientabile per impedire l'accumulazione di



Figura 10

- | | |
|--------------------------|----------------------------------|
| 1. Cappuccio di tensione | 4. Ruota orientabile |
| 2. Spessori | 5. Fori di montaggio dell'assale |
| 3. Distanziali a C | |

Nota: Il gruppo della forcella della ruota orientabile posteriore non deve necessariamente essere rimosso dal braccio della ruota orientabile per modificare l'altezza di taglio.

2. Rimuovete o aggiungete distanziali a C nella porzione stretta dell'asse del mandrino, sotto al braccio della ruota orientabile, per ottenere l'altezza di taglio desiderata. Assicuratevi che gli spessori, non i distanziali, siano a contatto con la parte superiore e inferiore del braccio della ruota orientabile.
3. Montate il cappuccio di tensione per fissare il gruppo.
4. Assicuratevi che tutte e quattro le ruote orientabili siano impostate alla stessa altezza di taglio.

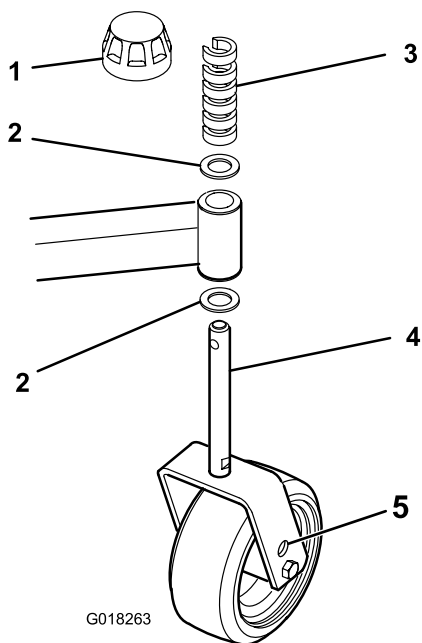
Nota: Quando usate altezze di taglio di 25 mm, 38 mm o talvolta di 51 mm, spostate i pattini e il rullo nei fori superiori.

Regolazione dei rulli

Nota: Se utilizzate l'apparato di taglio alle impostazioni dell'altezza di taglio di 25 o 38 mm, riposizionate i rulli dell'apparato di taglio nei fori superiori della staffa.

1. Regolate i rulli anteriori nel modo seguente:

- A. Rimuovete la vite e il dado che fissano l'albero del rullo alla staffa del piatto di taglio ([Figura 11](#)).



Figura 11

1. Rullo
2. Albero del rullo

- B. Estraiete l'albero dai fori inferiori della staffa, allineate il rullo ai fori superiori e montate l'albero.
- C. Montate la vite e il dado per fissare gli elementi.

2. Regolate i rulli posteriori (interni), come illustrato nella [Figura 12](#).

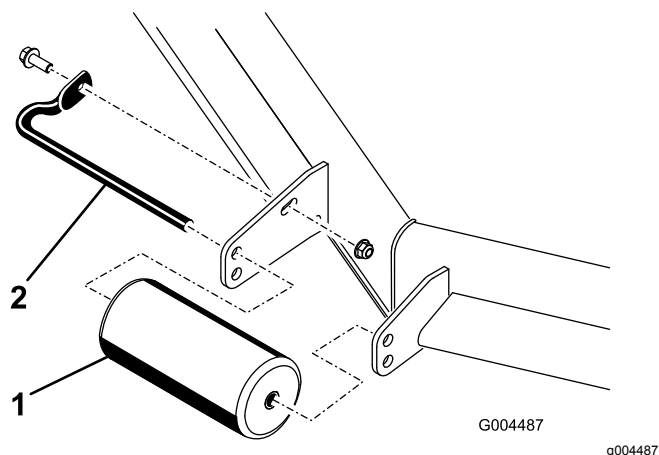

Figura 12

1. Rulli interni

Regolazione dei pattini

I pattini devono essere montati nella posizione inferiore durante l'utilizzo ad altezze di taglio superiori a 64 mm e in una posizione superiore durante l'utilizzo ad altezze di taglio inferiori a 64 mm.

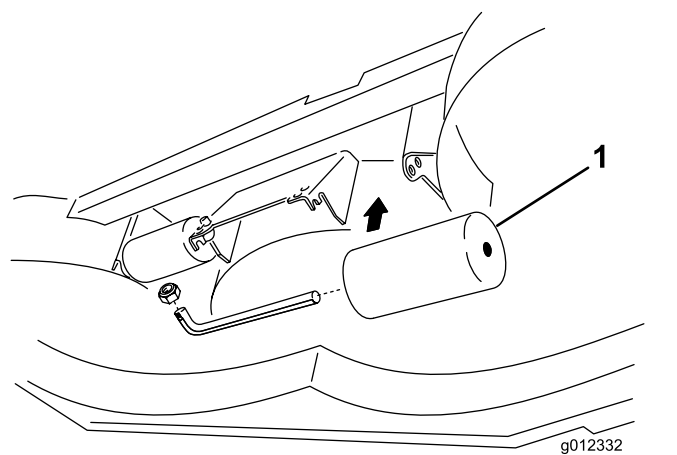
Per regolare i pattini rimuovete il bullone flangiato e i dadi, posizionate i pattini come desiderate e montate i dispositivi di fissaggio ([Figura 13](#)).



Figura 13

1. Pattino

Regolazione dei rulli antistrappo

Solo per il modello 31336

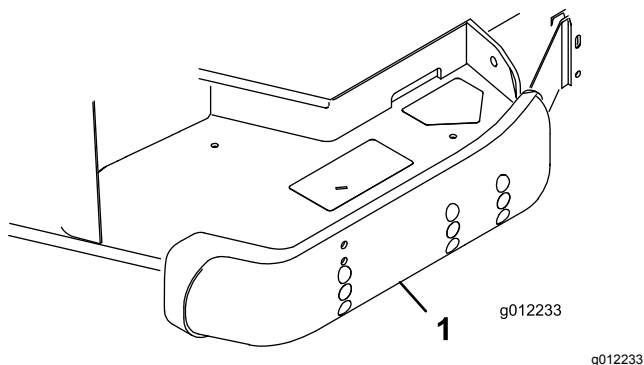
Quando cambiate l'altezza di taglio, regolate l'altezza dei rulli antistrappo.

1. Dopo avere regolato l'altezza di taglio, regolate i rulli togliendo il dado flangiato, la boccola, il distanziale ed il bullone (Figura 14).



Figura 14

- | | |
|------------|----------------------|
| 1. 38 mm | 6. Boccola |
| 2. 51 mm | 7. Rullo antistrappo |
| 3. 64 mm | 8. Distanziale |
| 4. 76 mm | 9. Dado flangiato |
| 5. Bullone | |

2. Scegliete il foro in modo da posizionare il rullo antistrappo all'altezza di taglio corrispondente più vicina all'altezza richiesta.
3. Montate il dado flangiato, la boccola, il distanziale ed il bullone. Serrate a una coppia di 54 - 61 N·m (Figura 14).

Regolazione del deflettore di flusso

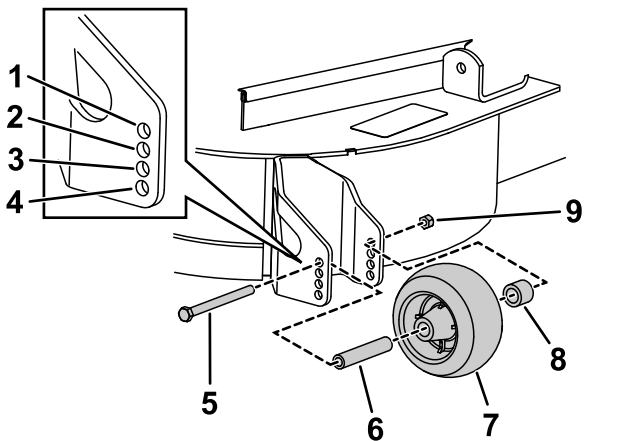
Solo per il modello 31336

Potete regolare il flusso di scarico del tosaerba per varie condizioni di falciatura. Posizionate i blocchi delle camme ed il deflettore in modo da ottenere la migliore qualità di taglio.

1. Regolate i blocchi delle camme girando la leva verso l'alto per allentare il blocco della camma (Figura 15).
2. Regolate il deflettore e i blocchi delle camme negli intagli per ottenere il flusso di scarico opportuno.
3. Spostate la leva sopra per serrare il deflettore e i blocchi delle camme (Figura 15).
4. Se i blocchi delle camme non bloccano il deflettore in posizione, o se il deflettore è troppo stretto, allentate la leva e girate il blocco delle camme. Regolate il blocco della camma fino ad ottenere la pressione di bloccaggio desiderata.



Figura 15

- | | |
|--|------------------------------|
| 1. Sbloccate la leva | 3. Posizionate il deflettore |
| 2. Girate il blocco della camma per aumentare o ridurre la pressione di bloccaggio | 4. Leva di bloccaggio |

Posizionamento del deflettore di flusso

Solo per il modello 31336

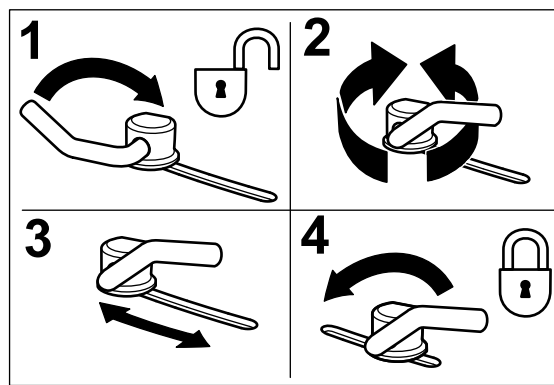
Le seguenti figure sono solo raccomandazioni. Le regolazioni variano a seconda del tipo di erba, del tenore di umidità e dell'altezza dell'erba.

Nota: Se il motore perde potenza e la velocità di trasferimento del tosaerba non è cambiata, aprite il deflettore.

Posizione A

Questa è la posizione completamente arretrata. Si consiglia l'utilizzo di questa posizione nei seguenti casi:

- Erba corta e condizioni di falciatura leggera
- Quando l'erba è asciutta
- Per sfalcio di dimensioni ridotte
- Per espellere lo sfalcio lontano dal tosaerba



Figura 16

Posizione B

Utilizzate questa posizione per la raccolta dello sfalcio. Allineatelo sempre con l'apertura del soffiatore.

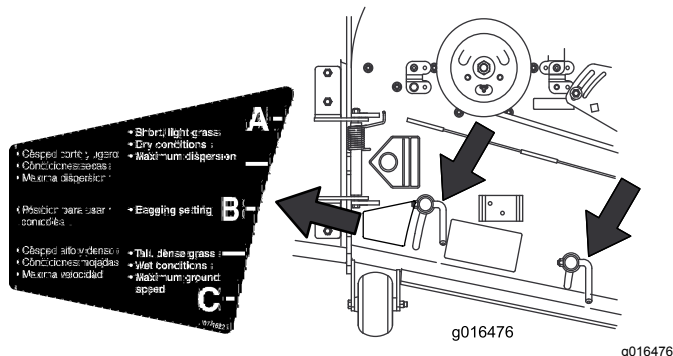

Figura 17

Posizione C

Questa è la posizione completamente aperta. Si consiglia l'utilizzo di questa posizione nei seguenti casi:

- Erba alta e fitta
- Quando l'erba è bagnata
- Riduce il consumo energetico del motore
- Consente una velocità di trasporto superiore in condizioni pesanti

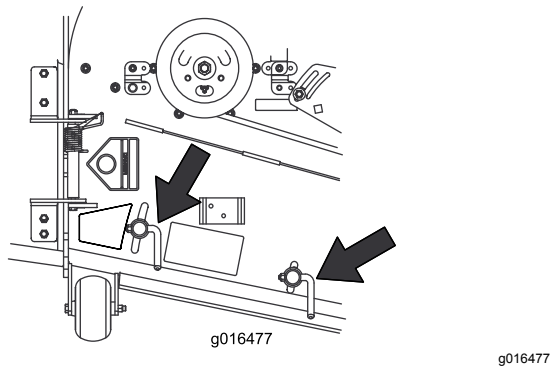

Figura 18

Regolazione dell'angolo di inclinazione degli apparati di taglio

L'angolo di inclinazione degli apparati di taglio corrisponde alla differenza dell'altezza di taglio tra la parte anteriore e quella posteriore del livello della lama. Utilizzate un'inclinazione della lama di 8 mm, vale a dire, il retro del piano della lama è 8 mm più alto del davanti.

1. Posizionate la macchina su una superficie pianeggiante in officina.
2. Regolate l'apparato di taglio all'altezza di taglio desiderata.
3. Ruotate una lama in modo che sia orientata direttamente in avanti.
4. Utilizzate una riga più corta per misurare da terra fino alla punta anteriore della lama. Ruotate poi l'estremità della lama verso la parte posteriore, e misurate la distanza tra il pavimento e l'estremità della lama.
5. Per calcolare l'angolo d'inclinazione della lama, sottraete la dimensione ottenuta per la misurazione anteriore da quella ottenuta dalla misurazione posteriore.
6. Regolate gli spessori, davanti o dietro i bracci delle ruote orientabili, per ottenere il passo corretto dell'apparato di taglio (Figura 19).

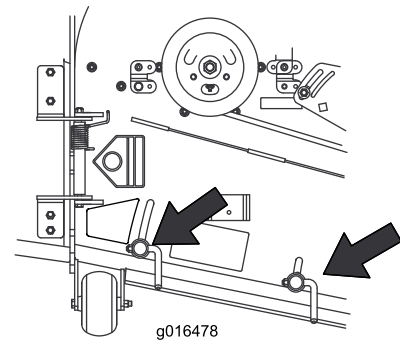
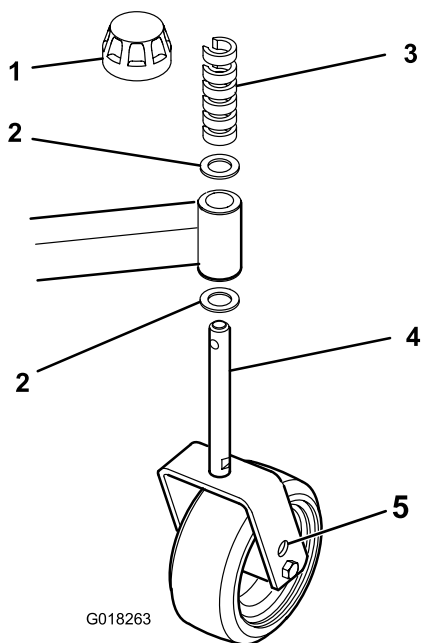

G018263

Figura 19

g018263

- | | |
|--------------------------|----------------------------------|
| 1. Cappuccio di tensione | 4. Ruota orientabile |
| 2. Spessori | 5. Fori di montaggio dell'assale |
| 3. Distanziali a C | |

Correzione dell'errato accoppiamento dell'apparato di taglio

Poiché sono possibili differenze nelle condizioni dell'erba e nelle regolazioni di contrappeso dell'unità motrice, si consiglia di falciare l'erba e di controllarne l'aspetto prima di iniziare il taglio effettivo.

1. Regolate l'apparato di taglio all'altezza di taglio desiderata; vedere la [Regolazione dell'altezza di taglio \(pagina 12\)](#).
2. Controllate la pressione degli pneumatici anteriori e posteriori del trattorino e regolatela a 1,38 bar.
3. Controllate la pressione delle ruote orientabili e regolatela a 345 kPa.
4. Controllate le lame curve; fate riferimento a [Verifica dell'assenza di curvatura della lama \(pagina 22\)](#).
5. Falciate l'erba in una zona di prova, al fine di stabilire se l'altezza degli apparati di taglio sia uguale.
6. Se sono ancora necessarie regolazioni dell'apparato di taglio, trovate una superficie piana utilizzando un regolo di 2 m o più.

7. Per agevolare la misurazione del livello della lama, alzate l'altezza di taglio alla massima posizione; vedere [Regolazione dell'altezza di taglio \(pagina 12\)](#).
8. Abbassate l'apparato di taglio sulla superficie pianeggiante. Togliete i carter dalla parte superiore degli apparati di taglio.
9. Girate la lama su ciascun mandrino fino a disporla in parallelo con la lunghezza della macchina.
10. Misurate dal suolo alla punta anteriore del tagliente.
11. Regolate gli spessori sulla forcella (o forcelle) orientabile affinché corrispondano all'adesivo dell'altezza di taglio; fate riferimento a [Regolazione dell'altezza di taglio \(pagina 12\)](#).

Uso dello scarico laterale Solo per il modello 31336

Il tosaerba è dotato di un deflettore incernierato che sparge lo sfalcio ai lati e verso il terreno.

⚠ PERICOLO

Se il deflettore di sfalcio, il coperchio dello scarico o il cesto di raccolta completo non sono montati, voi ed altre persone correte il rischio di venire a contatto con la lama e con oggetti scagliati dal tosaerba. Il contatto con le lame rotanti e con i detriti scagliati può provocare gravi infortuni o la morte.

- Non rimuovete il deflettore dello sfalcio dal tosaerba perché il deflettore dello sfalcio indirizza il materiale verso il tappeto erboso. Nel caso in cui il deflettore sia danneggiato, sostituitelo immediatamente.
- Non infilate mai le mani o i piedi sotto il tosaerba.
- Non provate mai a pulire l'area di scarico o le lame del tosaerba a meno che non abbiate spostato la presa di forza (interruttore di comando delle lame, PDF) in posizione di SPEGNIMENTO, ruotato la chiave di accensione in posizione di spegnimento e rimosso la chiave.
- Accertatevi che il deflettore di sfalcio sia abbassato.

Suggerimenti

Tosatura solo quando l'erba è asciutta

Tosate in tarda mattinata per evitare la brina che provoca accumuli di sfalcio o nel tardo pomeriggio per evitare i danni causati dalla luce diretta del sole sull'erba sensibile, appena falciata.

Selezione della regolazione dell'altezza di taglio idonea

Falciate circa 25 mm, o comunque non più di un terzo del filo d'erba. Nel caso di tappeti erbosi lussureggianti e fitti, è talvolta necessario alzare l'altezza di taglio alla regolazione successiva.

Falciatura a intervalli appropriati

In linea di massima, in condizioni normali dovreste tosare ogni 4-5 giorni circa. Ricordate: l'erba cresce a ritmi diversi in stagioni diverse. Ciò significa che per mantenere la stessa altezza di taglio, come consigliato, dovrete tosare con maggiore frequenza all'inizio della primavera, mentre a metà estate, quando l'erba cresce a un ritmo inferiore, dovrete tosare solo ogni 8-10 giorni. Se non potete effettuare la tosatura per un periodo di tempo prolungato a causa delle condizioni meteorologiche o altri motivi, tosate prima a un'altezza di taglio superiore, quindi di nuovo 2 o 3 giorni dopo con un'impostazione dell'altezza inferiore.

Tosatura solo con lame affilate

La lama affilata falcia con precisione, senza strappare o sminuzzare i fili d'erba come nel caso delle lame smussate. Quando l'erba viene strappata o spezzata, tende a scurirsi all'estremità; questo ne indebolisce la crescita e aumenta la vulnerabilità alle malattie.

Pulizia del sottoscocca della macchina

Per assicurare le migliori prestazioni, pulite il sottoscocca del tosaerba ogni volta che finite di usarlo. Se lascerete accumulare i residui nella scocca, ridurrete le prestazioni di taglio.

Impostazione dell'angolo di inclinazione degli apparati di taglio

Si consiglia un passo della lama di 8 mm. Con un passo superiore a 8 mm è necessaria una minore

potenza, si ottengono aree di taglio più ampie e una qualità di taglio inferiore. Con un passo inferiore a 8 mm è necessaria una maggiore potenza, si ottengono aree di taglio più ridotte e una qualità di taglio migliore.

Manutenzione

Programma di manutenzione raccomandato

Cadenza di manutenzione	Procedura di manutenzione
Dopo le prime 2 ore	<ul style="list-style-type: none">• Serrate i dadi delle ruote orientabili.
Dopo le prime 10 ore	<ul style="list-style-type: none">• Serrate i dadi delle ruote orientabili.• Serrate i bulloni della lama.
Prima di ogni utilizzo o quotidianamente	<ul style="list-style-type: none">• Lubrificate le boccole dei bracci delle ruote orientabili.• Lubrificate i cuscinetti delle ruote orientabili.• Controllate le lame.
Ogni 50 ore	<ul style="list-style-type: none">• Controllate il lubrificante nella scatola ingranaggi.• Lubrificate i raccordi di ingrassaggio. Lubrificate i raccordi di ingrassaggio immediatamente dopo ogni lavaggio.• Serrate i dadi delle ruote orientabili.• Serrate i bulloni della lama.• Controllate la regolazione della cinghia di trasmissione delle lame.• Pulite sotto i copricinghia dell'apparato di taglio.
Ogni 400 ore	<ul style="list-style-type: none">• Sostituzione del lubrificante per ingranaggi.

▲ ATTENZIONE

Se lasciate la chiave nell'interruttore di accensione, qualcuno potrebbe accidentalmente avviare il motore e ferire gravemente voi o altre persone.

Togliete la chiave dall'interruttore di accensione prima di ogni intervento di manutenzione.

Lubrificazione

Intervallo tra gli interventi tecnici: Ogni 50 ore
Lubrificate i raccordi di ingrassaggio immediatamente dopo ogni lavaggio.

La macchina è dotata di raccordi per ingrassaggio che devono essere lubrificati a intervalli regolari con grasso n. 2 al litio.

1. Lubrificate le seguenti zone:

- Boccole (4) dell'asse della forcella delle ruote orientabili (Figura 20).



Figura 20

- Cuscinetti (3) dell'asse del mandrino (situati sotto la puleggia) (Figura 21)

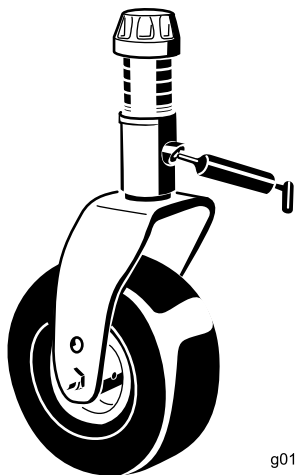

Figura 21

- Cuscinetti dell'asse della leva di rinvio (Figura 21)
- Perni dei bracci di sollevamento, anteriori (2) (Figura 22)

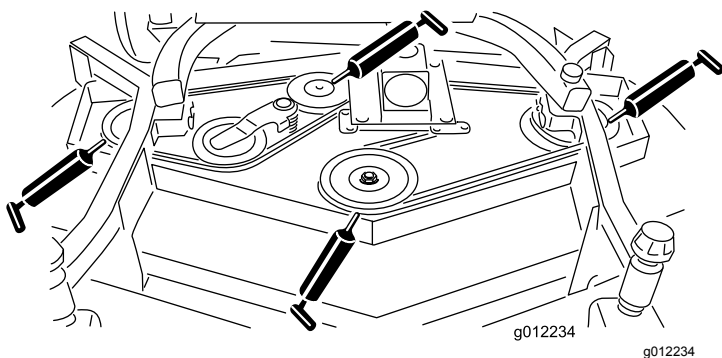

Figura 22

- 1. Braccio di sollevamento
- 2. Perno con testa
- 3. Coppiglia
- 4. Supporto del perno

- Perni dei bracci di sollevamento, posteriori (2) (Figura 23)

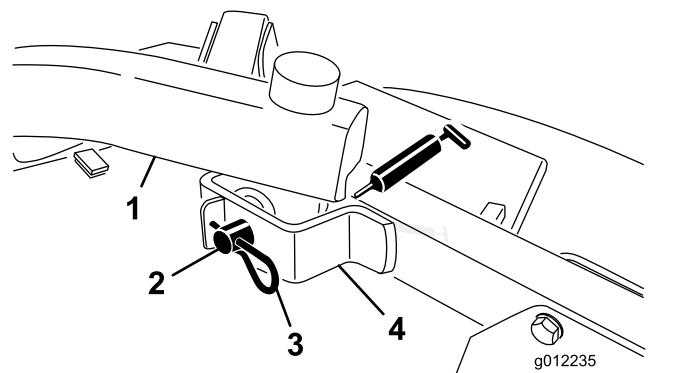

Figura 23

2. Parcheggiate la macchina e l'apparato di taglio su una superficie piana e abbassate l'apparato di taglio. Rimuovete l'asta di livello/tappo di riempimento dalla parte superiore della scatola ingranaggi (Figura 24) e assicuratevi che il lubrificante sia compreso tra i segni sull'asta di livello. Se il livello del lubrificante è basso, aggiungete lubrificante per ingranaggi SAW 80-90W fino a quando il livello non è compreso tra i segni. La capacità della scatola ingranaggi è pari a 283 ml.

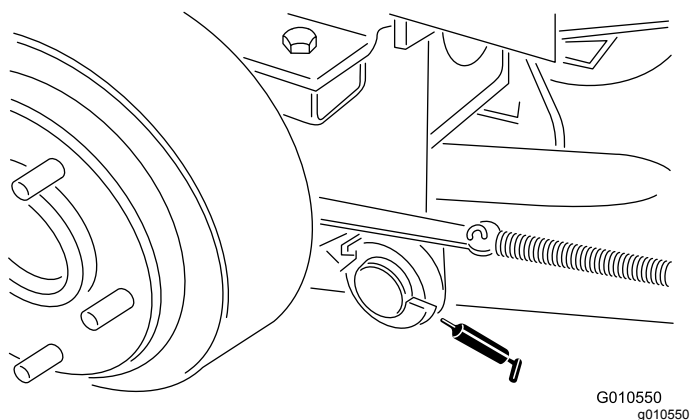

Figura 24

G010548
g010548

1. Asta di livello/tappo di riempimento

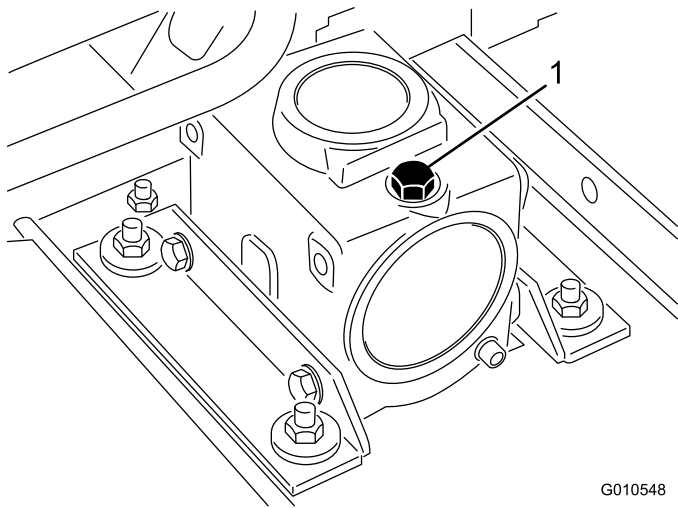

Figura 25

1. Braccio di sollevamento
2. Perno con testa
3. Coppiglia
4. Staffa del braccio della ruota orientabile

g012237

3. Allontanate l'apparato di taglio dal trattorino, separando le sezioni maschio e femmina dell'albero della presa di forza (Figura 26).

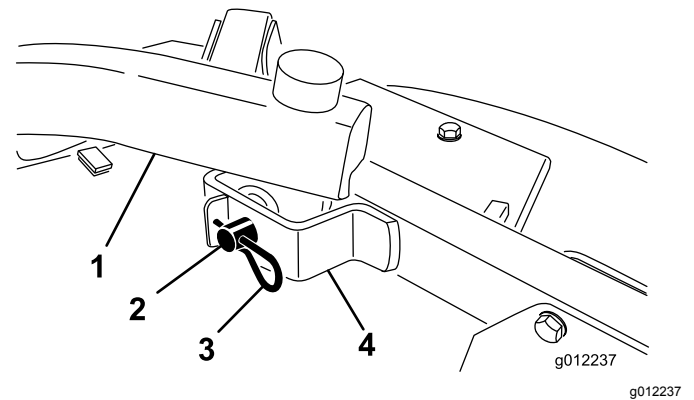
Rimozione della copertura

Importante: Gli elementi di fissaggio presenti sui coperchi di questa macchina sono progettati in modo tale che rimangano agganciati ai coperchi dopo la loro rimozione. Allentate di alcuni giri tutti gli elementi di fissaggio su ogni coperchio, così che il coperchio risulti mobile ma ancora agganciato, quindi allentate completamente gli elementi di fissaggio fino a liberare del tutto il coperchio. Questa procedura vi impedisce di staccare accidentalmente del tutto i bulloni dagli elementi di fissaggio.

Separazione dell'apparato di taglio dall'unità motrice

1. Parcheggiate la macchina su una superficie pianeggiante, abbassate l'apparato di taglio a terra, spostate la leva di sollevamento in posizione di FLOTTAZIONE, spegnete il motore e inserite il freno di stazionamento.
2. Rimuovete le coppiglie a forcina e i perni con testa che fissano i bracci di sollevamento alle staffe dei bracci delle ruote orientabili (Figura 25).



Figura 26

G010552
g010552

1. Albero della presa di forza

▲ PERICOLO

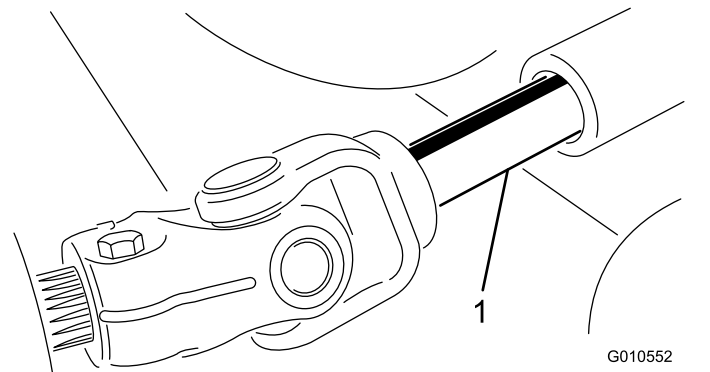
Se avviate il motore e l'albero della PDF può ruotare, possono verificarsi gravi infortuni.

Non avviate il motore né innestate la leva della PDF quando l'albero della PDF non è collegato alla scatola ingranaggi sull'apparato di taglio.

Collegamento dell'apparato di taglio al trattorino

1. Parcheggiate la macchina su una superficie piana e spegnete il motore.
2. Collocate l'apparato di taglio in posizione, davanti al trattorino.

3. Inserite l'albero della presa di forza maschio nell'albero della presa di forza femmina (Figura 26).
4. Premete l'interruttore di sollevamento in avanti, in posizione di FLOTTAZIONE. Spingete in basso un braccio di sollevamento fino a quando i fori nel braccio di sollevamento non sono allineati ai fori nella staffa del braccio della ruota orientabile e non potete inserire l'asta dell'altezza di taglio nei cuscinetti del braccio di sollevamento (Figura 27).
5. Fissate il braccio di sollevamento al braccio della ruota orientabile con 2 rondelle di spinta, un perno con testa e una coppia a forcina, posizionate le rondelle di spinta tra il braccio di sollevamento e la staffa del braccio della ruota orientabile (Figura 27) e inserite l'estremità della coppia nella scanalatura nell'aletta del braccio della ruota orientabile, per fissare la coppia.
6. Ripetete l'operazione sul braccio di sollevamento opposto.
7. Avviate il trattorino e sollevate l'elemento di taglio.



Figura 27

- | | |
|---|----------------------------|
| 1. Staffa del braccio della ruota orientabile | 4. Braccio di sollevamento |
| 2. Coppiglia | 5. Rondella di spinta |
| 3. Perno con testa | |

Manutenzione delle boccole dei bracci delle ruote orientabili

I bracci orientabili sono dotati di boccole pressate nella parte superiore e inferiore del tubo e, dopo diverse ore di funzionamento, le boccole si usurano.

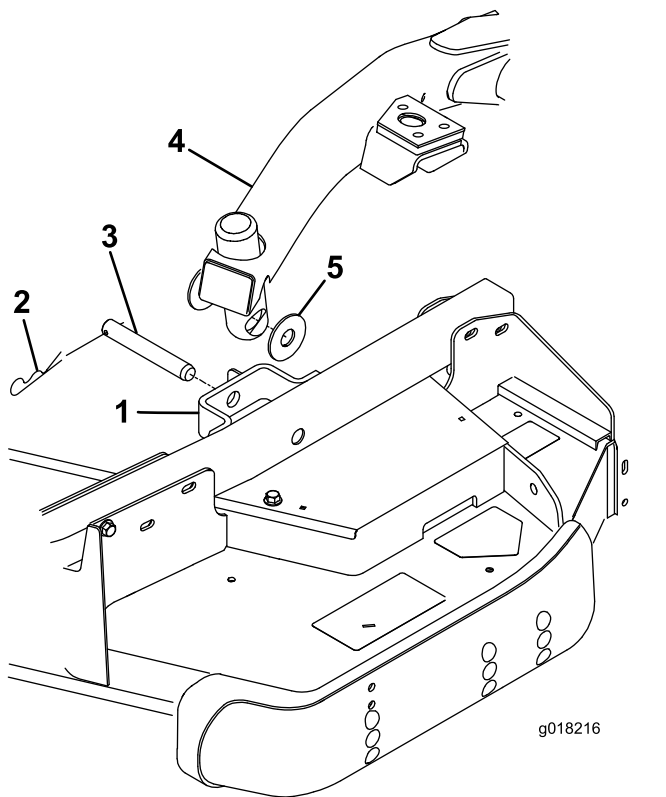
Per controllare le boccole, spostate la forcella della ruota orientabile avanti e indietro e da un lato all'altro. Se il mandrino delle ruote orientabili è lento all'interno delle boccole, le boccole sono usurate; sostituitele.

1. Alzate l'apparato di taglio, in modo che le ruote siano sollevate da terra. Bloccate l'apparato di taglio per impedire che cada accidentalmente.
2. Togliete il cappuccio di tensione, il distanziale (o distanziali) e la rondella di spinta dalla parte superiore del mandrino della ruota orientabile.
3. Estraete il mandrino della ruota orientabile dal tubo di fissaggio. Lasciate la rondella di spinta e il distanziale (o distanziali) sulla base del mandrino.
4. Inserite un punteruolo nella parte superiore o inferiore del tubo di fissaggio, e spingete la boccola fuori del tubo (Figura 28). Estraete dal tubo anche l'altra boccola. Pulite l'interno dei tubi di fissaggio.



Figura 28

- | | |
|---|------------|
| 1. Tubo del braccio della ruota orientabile | 2. Boccole |
|---|------------|

5. Lubrificate le nuove boccole all'interno ed all'esterno con del grasso. Con un martello ed una piastra piatta inserite le boccole nel tubo di fissaggio.
6. Controllate che il mandrino della ruota orientabile non sia consumato, e sostituitelo se è danneggiato.
7. Spingete il mandrino della ruota orientabile attraverso le boccole e il tubo di montaggio, fate scorrere la rondella di spinta e il distanziale (o distanziali) sul mandrino e montate il cappuccio di tensione sul mandrino della ruota orientabile.

Revisione delle rotelle orientabili e dei cuscinetti

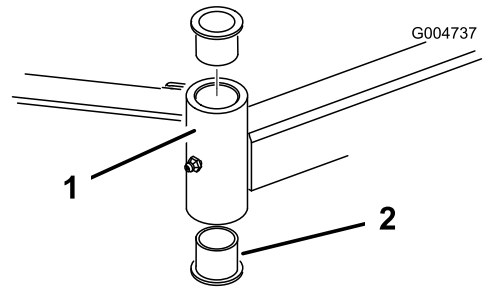
1. Togliete il dado di bloccaggio dal bullone che fissa la rotella orientabile alla forcella ([Figura 29](#)). Afferrate la ruota orientabile ed estraete la vite a testa cilindrica dalla forcella o dal braccio di rotazione.



Figura 29

- | | |
|-------------------------------------|---|
| 1. Ruota orientabile | 3. Cuscinetto (2) |
| 2. Forcella della ruota orientabile | 4. Distanziale del cuscinetto orientabile |

2. Togliete il cuscinetto dal mozzo della ruota e lasciate cadere il distanziale del cuscinetto ([Figura 29](#)). Togliete il cuscinetto dalla parte opposta del mozzo della ruota.
3. Controllate che i cuscinetti, il distanziale e l'interno del mozzo non siano usurati. Sostituite le parti avariate.
4. Per montare la ruota orientabile, inserite il cuscinetto nel mozzo della ruota. Durante il montaggio dei cuscinetti, premete l'anello esterno del cuscinetto.
5. Fate scorrere il distanziale del cuscinetto nel mozzo della ruota. Spingete l'altro cuscinetto nell'estremità aperta del mozzo della ruota, in modo da imprigionare il distanziale all'interno del mozzo.
6. Montate il gruppo ruota orientabile tra le forcelle, e fissatelo in sede con il bullone e il dado di bloccaggio.

Verifica dell'assenza di curvatura della lama

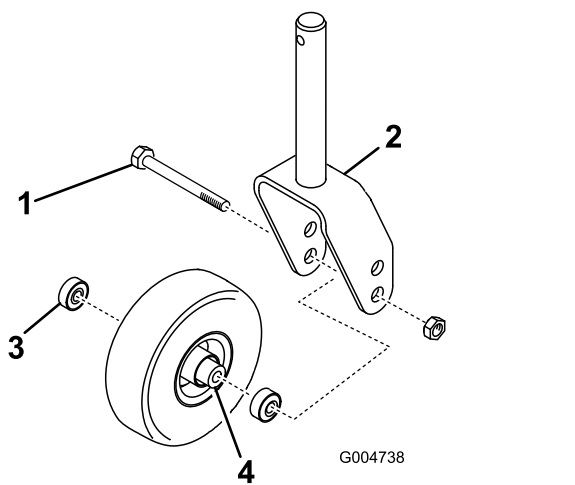
1. Parcheggiate la macchina su terreno pianeggiante. Sollevare l'apparato di taglio,

inserirne il freno di stazionamento, mettete in folle il pedale di comando della trazione, mettete la leva della PDF in posizione di SPEGNIMENTO, spegnete il motore e togliete la chiave di accensione. Bloccate l'apparato di taglio per impedire che cada accidentalmente.

2. Girate la lama fino a disporla in parallelo con la lunghezza della macchina. Misurate la distanza tra l'interno dell'apparato di taglio e il tagliente sulla parte anteriore della lama ([Figura 30](#)), e annotatela.



Figura 30

3. Girate in avanti l'estremità opposta delle lame. Misurate la distanza tra l'apparato di taglio e il tagliente della lama nella stessa posizione di cui al punto 2. La differenza tra le misure rilevate nelle voci 2 e 3 non deve superare i 3 mm. Se la dimensione supera i 3 mm, la lama è curva e dovete sostituirla; fate riferimento a [Rimozione e montaggio della lama \(o delle lame\)](#) ([pagina 22](#)).

Rimozione e montaggio della lama (o delle lame)

Sostituite la lama se colpisce un corpo solido, se è sbilanciata, consumata o incurvata. Utilizzate solo lame di ricambio originali Toro per garantire sicurezza e prestazioni ottimali. Non utilizzate mai lame di altre marche, in quanto possono essere pericolose.

1. Sollevate al massimo l'apparato di taglio, inserite il freno di stazionamento, spegnete il motore e togliete la chiave di accensione. Bloccate l'apparato di taglio per impedire che cada accidentalmente.
2. Afferrate l'estremità della lama con un cencio o un guanto bene imbottito. Togliete il bullone, la coppa antistrappo e la lama dall'asse del mandrino ([Figura 31](#)).



Figura 31

1. Bullone della lama 2. Coppa antistrappo

3. Montate la lama con la costa rivolta verso il piatto di taglio, servendovi della coppa antistrappo e del bullone della lama. Serrate il bullone della lama a un valore compreso tra 115 e 149 N·m.

Importante: Perché tagli correttamente, il lato curvo della lama deve essere rivolto verso l'interno dell'apparato di taglio.

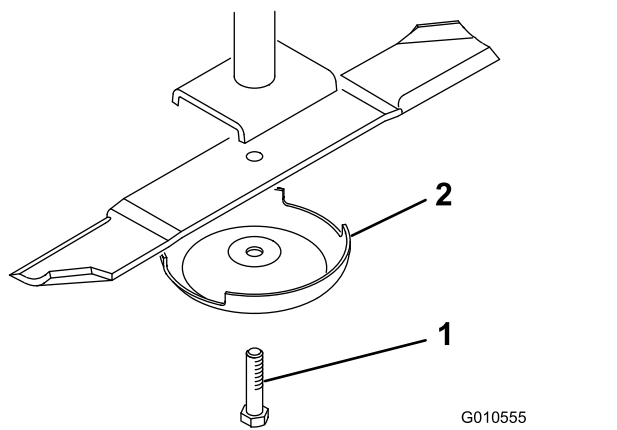
Controllo e affilatura della lama (o delle lame)

Intervallo tra gli interventi tecnici: Prima di ogni utilizzo o quotidianamente

Ogni 50 ore

⚠ PERICOLO

Le lame consumate o danneggiate possono spezzarsi e scagliare frammenti verso di voi o gli astanti, causando gravi ferite o anche la morte.

- Controllate la lama ad intervalli regolari, per accertare che non sia consumata o danneggiata.
- Non tentate di raddrizzare una lama incurvata.
- Non saldate una lama rotta o crepata.
- Sostituite una lama consumata o danneggiata con una lama Toro nuova, per garantire che il prodotto sia sempre conforme alle norme di sicurezza.

Sia i taglienti sia la costa, cioè la parte rivolta in alto opposta al tagliente, contribuiscono alla buona qualità del taglio. La costa è importante perché solleva l'erba

in verticale, consentendo in questo modo un taglio uniforme. La costa si consuma, tuttavia, con l'utilizzo; questo tipo di usura è normale. Quando la costa si usura, la qualità del taglio si deteriora, anche se i taglienti sono affilati. Il tagliente della lama deve essere affilato, in modo che l'erba venga tagliata anziché strappata. Quando le estremità dell'erba sono marroni e sminuzzate è evidente che il tagliente è ormai smussato. Per correggere questa condizione, affilate i taglienti

1. Parcheggiate la macchina su terreno pianeggiante. Sollevate l'apparato di taglio, inserite il freno di stazionamento, mettete in folle il pedale di comando della trazione, mettete la leva della PDF in posizione di SPEGNIMENTO, spegnete il motore e togliete la chiave.
2. Verificate accuratamente i taglienti, con particolare attenzione ai punti d'incontro delle sezioni piatta e curva della lama (Figura 32). Sabbia e materiali abrasivi possono consumare il metallo che connette le sezioni piatta e curva della lama, per cui si consiglia di controllare la lama prima di usare la macchina. Se notate dell'usura (Figura 32), sostituite la lama; fate riferimento a [Rimozione e montaggio della lama \(o delle lame\)](#) (pagina 22).



Figura 32

1. Tagliente 3. Usura/scanalatura
2. Area curva/costa 4. Incrinatura

⚠ AVVERTENZA

Se continuate ad usare la lama usurata, si forma una scanalatura tra la costa e la sezione piatta della lama (Figura 32). Alla fine, un pezzo di lama può staccarsi e venire lanciato dal sottoscocca, con il rischio di ferire gravemente voi o gli astanti.

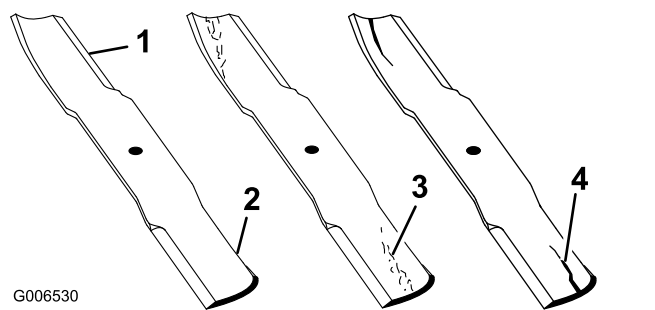
- Controllate la lama ad intervalli regolari, per accertare che non sia consumata o danneggiata.
 - Sostituite una lama consumata o danneggiata con una lama Toro nuova, per garantire che il prodotto sia sempre conforme alle norme di sicurezza.
3. Esaminate i taglienti di tutte le lame, e affilateli se fossero ottusi o scheggiati. Affilate soltanto la parte superiore del tagliente e mantenete l'angolo di taglio originale per garantire l'affilatura (Figura 33). La lama rimane bilanciata soltanto se viene rimossa una quantità uguale di metallo da entrambi i taglienti.



Figura 33

1. Affilate all'angolazione originale

Nota: Rimuovete le lame e affilatele con un'affilatrice; vedere Rimozione delle lame. Dopo avere affilato i taglienti, montate la lama insieme alla coppa antistrappo e al bullone della lama. La costa deve trovarsi sulla parte superiore della lama. Serrate il bullone della lama tra 115 e 149 N·m.

Sostituzione della cinghia di trasmissione

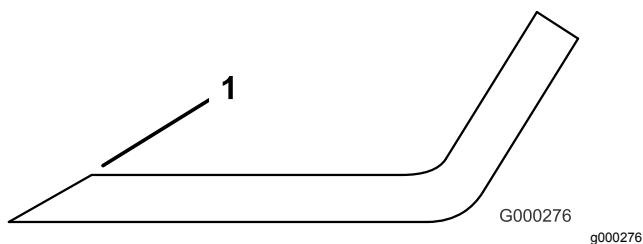
La cinghia di trasmissione della lama, tesa dalla puleggia tendicinghia a molla, ha una lunga durata. Tuttavia, dopo molte ore di funzionamento, presenterà segni di usura. Questi sono: stridio durante la rotazione della cinghia, slittamento delle lame durante il taglio dell'erba, bordi sfilacciati, segni di bruciatura e spaccature. Sostituite la cinghia se si verifica una delle seguenti situazioni:

1. Abbassate al suolo l'apparato di taglio. Togliete i copricinghia dalla parte superiore dell'apparato di taglio e metteteli da parte.
2. Con una chiave dinamometrica o uno strumento simile, allontanate la puleggia tendicinghia (Figura 34) dalla cinghia di trasmissione per allentare la tensione della cinghia e staccarla dalla puleggia degli ingranaggi (Figura 35).



Figura 34

1. Puleggia tendicinghia

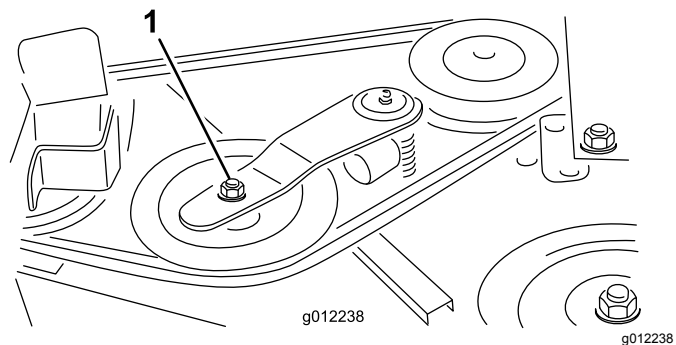

Figura 35

1. Ingranaggi

3. Togliete la vecchia cinghia dalle pulegge del mandrino e dalla puleggia tendicinghia.
4. Montate la nuova cinghia attorno alle pulegge del mandrino e alla puleggia tendicinghia, come illustrato in Figura 36.

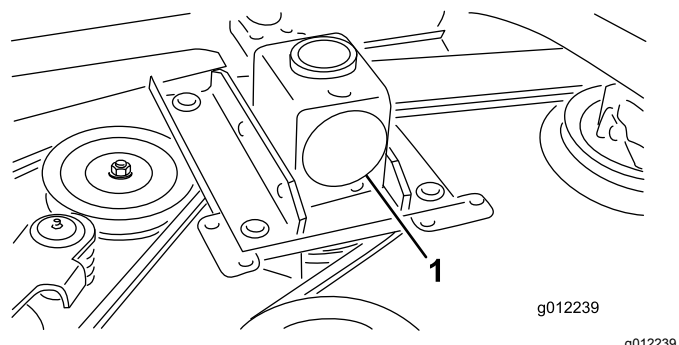

Figura 36

1. Percorso della cinghia

5. Montate i copricinghia.

Sostituzione del deflettore di sfalcio

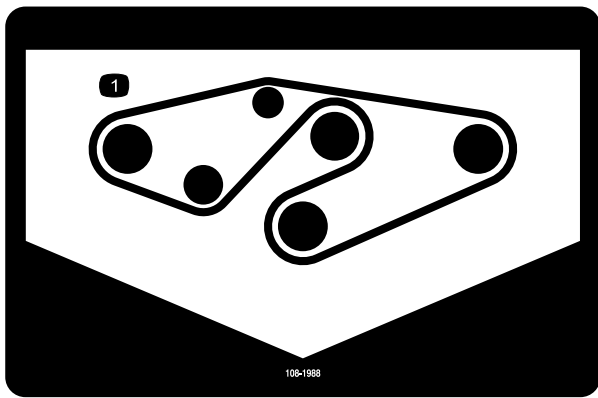
⚠ AVVERTENZA

Lasciando scoperta l'apertura di scarico si permette alla macchina di scagliare oggetti verso di voi o verso astanti, causando gravi lesioni. Inoltre, è possibile venire a contatto con la lama.

- Non azionate la macchina senza aver montato una piastra di copertura, una piastra per mulching o una guida di scarico e un cesto di raccolta.
- Accertatevi che il deflettore di sfalcio sia abbassato.

1. Togliete il dado di bloccaggio, il bullone, la molla e il distanziale che fissano il deflettore alle staffe orientabili del tosaerba (Figura 37). Togliete il deflettore di sfalcio se è danneggiato o consumato.
2. Inserite un distanziale e la molla sul deflettore di sfalcio. Collocate l'estremità a L della molla dietro il bordo della scocca.

Nota: Assicuratevi che l'estremità a L della molla sia montata dietro il bordo del piatto di taglio prima di montare il bullone, come illustrato nella Figura 37.

3. Montate il bullone e il dado. Infilate l'estremità a J della molla attorno al deflettore di sfalcio (Figura 37).

Importante: Dovete riuscire ad abbassare il deflettore dell'erba in posizione. Alzate il

deflettore e verificate che quando scatta si abbassi completamente.



Figura 37

1. Bullone
2. Distanziale
3. Dado di bloccaggio
4. Molla

5. Molla montata
6. Deflettore d'erba tagliata
7. Estremità a L della molla, da collocare dietro il bordo del piatto di taglio prima di montare il bullone.
8. Estremità a J della molla

Dichiarazione di incorporazione

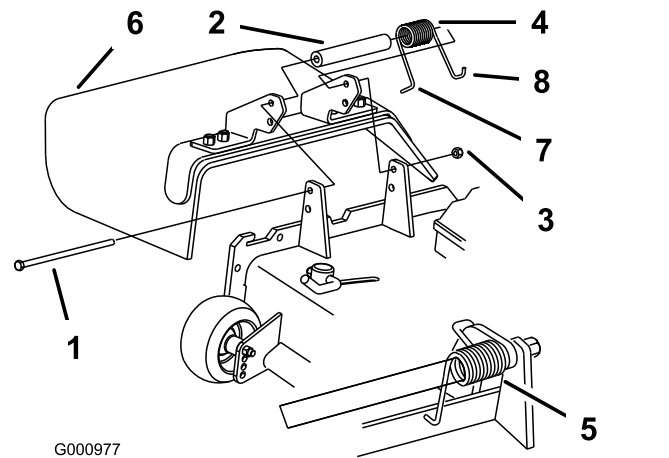
The Toro Company, 8111 Lyndale Ave. South, Bloomington, MN, USA dichiara che la(e) seguente(i) unità è(sono) conforme(i) alle direttive elencate, se installata(e) in conformità con le istruzioni allegate su determinati modelli Toro come riportato nelle relative Dichiarazioni di Conformità.

N° del modello	N° di serie	Descrizione del prodotto	Descrizione fattura	Descrizione generale	Direttiva
31335	340000001 e superiori	Tosaerba Guardian Recycler da 183 cm	72" GUARDIAN DECK W/4 CASTORS	Tosaerba Guardian Recycler da 183 cm	2006/42/CE, 2000/14/CE
31336	340000001 e superiori	Tosaerba da 183 cm con scarico laterale	72" SD DECK W/4 CASTORS	Tosaerba da 183 cm con scarico laterale	2006/42/CE, 2000/14/CE

La relativa documentazione tecnica è stata redatta come previsto nella Parte B dell'Allegato VII di 2006/42/CE.

Ci impegneremo a trasmettere, in risposta alle richieste delle autorità nazionali, le informazioni sul macchinario parzialmente completato. Il metodo di trasmissione sarà elettronico.

La macchina non sarà messa in servizio fino all'integrazione nei modelli Toro omologati, come indicato nella relativa Dichiarazione di conformità e secondo le istruzioni, in virtù delle quali possa essere dichiarata conforme con le relative Direttive.

Certificazione:



John Heckel
Sr. Engineering Manager
8111 Lyndale Ave. South
Bloomington, MN 55420, USA
January 5, 2018

Rappresentante autorizzato:

Marcel Dutrieux
Manager European Product Integrity
Toro Europe NV
Nijverheidsstraat 5
2260 Oevel
Belgium

Tel. +32 16 386 659

Informativa europea sulla privacy

Dati raccolti da Toro

Toro Warranty Company (Toro) rispetta la privacy. Al fine di elaborare i reclami in garanzia e contattarvi in caso di richiamo di un prodotto, vi chiediamo di comunicarci determinati dati personali direttamente o tramite il rivenditore Toro in loco o The Toro Company.

Il sistema di garanzia Toro è installato su server situati negli Stati Uniti, dove la legge sulla tutela della privacy può prevedere una protezione diversa da quella del vostro paese.

COMUNICANDOCI I VOSTRI DATI PERSONALI ACCONSENTE ALLA LORO ELABORAZIONE COME INDICATO NELL'INFORMATIVA SULLA PRIVACY.

Utilizzo delle informazioni da parte di Toro

Toro può utilizzare i vostri dati personali per elaborare i reclami in garanzia e contattarvi in caso di richiamo di un prodotto e per qualsiasi altra comunicazione, nonché condividere i vostri dati con consociate, rivenditori e altri partner commerciali collegati a tali attività. Non venderemo i vostri dati personali ad altre aziende. Ci riserviamo il diritto di divulgare i dati personali a scopo di conformità con la legislazione applicabile e su richiesta delle autorità competenti, per il corretto funzionamento del sistema o per tutelare noi stessi o gli altri utenti.

Conservazione dei dati personali

Conserviamo i vostri dati personali finché saranno necessari per gli scopi previsti al momento della loro raccolta iniziale o per altri scopi legittimi (come la conformità normativa) o laddove richiesto dalla legislazione applicabile.

Impegno di Toro alla sicurezza dei dati personali

Adottiamo precauzioni ragionevoli al fine di tutelare la sicurezza dei vostri dati personali, nonché misure atte a mantenere l'accuratezza e lo status corrente dei dati personali.

Accesso e correzione delle vostre informazioni personali

Se desiderate rivedere o correggere le vostre informazioni personali, contattateci via e-mail all'indirizzo legal@toro.com.

Legislazione australiana relativa ai consumatori

I clienti australiani potranno reperire i dettagli concernenti la legislazione australiana relativa ai consumatori all'interno della confezione o presso il concessionario Toro in loco.



La garanzia Toro

Garanzia limitata di due anni

Condizioni e prodotti coperti

Toro Company e la sua affiliata, Toro Warranty Company, ai sensi di un accordo tra le medesime, garantiscono che il vostro Prodotto Commerciale Toro (il "Prodotto") è esente da difetti di materiale e lavorazione per il periodo più breve tra due anni o 1500 ore di servizio*. Questa garanzia si applica a tutti i prodotti ad eccezione degli arieggiatori (per questi prodotti vedere le dichiarazioni di garanzia a parte). Nei casi coperti dalla garanzia, provvederemo alla riparazione gratuita del Prodotto, ad inclusione di diagnosi, manodopera, parti e trasporto. La presente garanzia è valida con decorrenza dalla data di consegna del Prodotto all'acquirente iniziale.

*Prodotto provvisto di contatore.

Istruzioni per ottenere il servizio in garanzia

Voi avete la responsabilità di notificare il Distributore Commerciale dei Prodotti o il Concessionario Commerciale Autorizzato dei Prodotti dal quale avete acquistato il Prodotto, non appena ritenete che esista una condizione prevista dalla garanzia. Per informazioni sul nominativo di un Distributore Commerciale dei Prodotti o di un Concessionario Autorizzato, e per qualsiasi chiarimento in merito ai vostri diritti e responsabilità in termini di garanzia, potete contattarci a:

Toro Commercial Products Service Department
Toro Warranty Company
8111 Lyndale Avenue South
Bloomington, MN 55420-1196

+1-952-888-8801 o +1-800-952-2740
E-mail: commercial.warranty@toro.com

Responsabilità del Proprietario

Quale proprietario del Prodotto siete responsabile della manutenzione e delle regolazioni citate nel *Manuale dell'operatore*. La mancata esecuzione della manutenzione e delle regolazioni previste possono rendere invalido il reclamo in garanzia.

Articoli e condizioni non coperti da garanzia

Non tutte le avarie o i guasti che si verificano durante il periodo di garanzia sono difetti di materiale o lavorazione. Quanto segue è escluso dalla presente garanzia:

- Avarie del prodotto risultanti dall'utilizzo di parti di ricambio non originali Toro, o dal montaggio e utilizzo di parti aggiuntive, o dall'impiego di accessori e prodotti modificati non a marchio Toro. Una garanzia a parte può essere fornita dal produttore dei suddetti articoli.
- Avarie del prodotto risultanti dalla mancata esecuzione della manutenzione e/o delle regolazioni consigliate. Qualora non venga eseguita una corretta manutenzione del Prodotto, secondo le procedure consigliate, elencate nel *Manuale dell'operatore*, eventuali richieste di intervento in garanzia potrebbero essere respinte.
- Avarie risultanti dall'utilizzo del prodotto in maniera errata, negligente o incauta.
- Le parti soggette a usura derivante dall'utilizzo, salvo quando risultino difettose. I seguenti sono alcuni esempi di parti di consumo che si usurano durante il normale utilizzo del prodotto: pastiglie e segmenti dei freni, ferodi della frizione, lame, cilindri, rulli e cuscinetti (con guarnizione o da lubrificare), controlame, candele, ruote orientabili e cuscinetti, pneumatici, filtri, nastri e alcuni componenti di irrigatori, come membrane, ugelli, valvole di ritegno, ecc.
- Avarie provocate da cause esterne. I seguenti sono solo alcuni esempi di cause esterne: condizioni atmosferiche, metodi di rimessaggio, contaminazione, utilizzo di carburanti, refrigeranti, lubrificanti, additivi, fertilizzanti, acqua o prodotti chimici non autorizzati, ecc.
- Avarie o problemi prestazionali dovuti all'utilizzo di carburanti (per es. benzina, diesel o biodiesel) non conformi ai rispettivi standard industriali.

Paesi diversi dagli Stati Uniti e dal Canada

I clienti acquirenti di prodotti Toro esportati dagli Stati Uniti o dal Canada devono contattare il proprio Distributore (Concessionario) Toro per ottenere le polizze di garanzia per il proprio paese, regione o stato. Se per qualche motivo non siete soddisfatti del servizio del vostro Distributore o avete difficoltà nell'ottenere informazioni sulla garanzia, siete pregati di rivolgervi all'importatore Toro.

- Rumore, vibrazione, usura e deterioramento normali.
- L'usura normale dovuta all'uso comprende, senza limitazione alcuna, danni a sedili causati da usura o abrasione, superfici verniciate usurate, adesivi o finestrini graffiati, ecc.

Parti

Le parti previste per la sostituzione come parte della manutenzione sono garantite per il periodo di tempo fino al tempo previsto per la sostituzione di tale parte. Le parti sostituite ai sensi della presente garanzia sono coperte per tutta la durata della garanzia del prodotto originale e diventano proprietà di Toro. Toro si riserva il diritto di prendere la decisione finale in merito alla riparazione di parti o gruppi esistenti, o alla loro sostituzione. Per le riparazioni in garanzia Toro può utilizzare parti ricostruite.

Garanzia sulla batteria agli ioni di litio e deep cycle:

Le batterie agli ioni di litio e deep cycle hanno uno specifico numero totale di kilowattora erogabili durante la loro vita. Le modalità di utilizzo, ricarica e manutenzione possono allungare o abbreviare la vita totale della batteria. Man mano che le batterie di questo prodotto si consumano, la quantità di lavoro utile tra gli intervalli di carica si ridurrà lentamente, fino a che la batteria sarà del tutto esaurita. La sostituzione di batterie che, a seguito del normale processo di usura, risultano inutilizzabili, è responsabilità del proprietario del prodotto. Durante il normale periodo di garanzia del prodotto potrebbe essere necessaria la sostituzione delle batterie, a spese del proprietario. Nota: (Solo batteria agli ioni di litio): Una batteria agli ioni di litio ha soltanto una garanzia prorata parziale da 3 a 5 anni in base alla durata di servizio e ai kilowattora utilizzati. Per ulteriori informazioni si rimanda al *Manuale dell'operatore*.

La manutenzione è a spese del proprietario.

La messa a punto, la lubrificazione e la pulizia del motore, la sostituzione dei filtri, il refrigerante e l'esecuzione delle procedure di manutenzione consigliata sono alcuni dei normali servizi richiesti dai prodotti Toro a carico del proprietario.

Condizioni generali

La riparazione da parte di un Distributore o Concessionario Toro autorizzato è l'unico rimedio previsto dalla presente garanzia.

Né The Toro Company né Toro Warranty Company sono responsabili di danni indiretti, incidentali o consequenziali in merito all'utilizzo dei Prodotti Toro coperti dalla presente garanzia, ivi compresi costi o spese per apparecchiature sostitutive o assistenza per periodi ragionevoli di avaria o di mancato utilizzo in attesa della riparazione ai sensi della presente garanzia. Ad eccezione della garanzia sulle emissioni, citata di seguito, se pertinente, non vi sono altre espresse garanzie. Tutte le garanzie implicite di commerciabilità e idoneità all'uso sono limitate alla durata della presente garanzia esplicita.

In alcuni stati non è permessa l'esclusione di danni incidentali o consequenziali, né limitazioni sulla durata di una garanzia implicita; di conseguenza, nel vostro caso le suddette esclusioni e limitazioni potrebbero non essere applicabili. La presente garanzia concede diritti legali specifici; potreste inoltre godere di altri diritti, che variano da uno Stato all'altro.

Nota relativa alla garanzia del motore:

Il Sistema di Controllo delle Emissioni presente sul vostro Prodotto può essere coperto da garanzia a parte, rispondente ai requisiti stabiliti dall'Environmental Protection Agency (EPA) degli Stati Uniti e/o dall'Air Resources Board (CARB) della California. Le limitazioni di cui sopra, in termini di ore, non sono applicabili alla garanzia del Sistema di Controllo delle Emissioni. I particolari sono riportati nella Dichiarazione di Garanzia sul Controllo delle Emissioni del motore, fornita con il prodotto o presente nella documentazione del costruttore del motore.