



Count on it.

Form No. 3418-844 Rev A

Manual do Operador

**Cortador Guardian® Recycler® de
183 cm**

Unidade de tração Groundsmaster® 3280-D

Modelo nº 31335—Nº de série 401420001 e superiores

Modelo nº 31336—Nº de série 401380001 e superiores



Este produto cumpre todas as diretivas europeias relevantes. Para mais informações, consulte a Declaração de incorporação (DOI) no verso desta publicação.

Introdução

A plataforma de corte de relva com lâmina rotativa é montada em máquinas com transporte de utilizador e destina-se a ser utilizada por operadores profissionais contratados em aplicações comerciais. Foi principalmente concebida para cortar a relva em parques, campos desportivos e relvados comerciais bem mantidos. Não foi concebida para cortar arbustos.

Importante: Para maximizar a segurança, o desempenho e o funcionamento adequado da máquina, leia atentamente e compreenda o conteúdo deste *Manual do Utilizador*. Se desrespeitar estas instruções de funcionamento ou a inexistência de formação adequada, a possibilidade de ferimentos pode surgir. Para mais informações sobre as práticas de funcionamento seguro, incluindo dicas de segurança e materiais de formação, consulte www.Toro.com.

Pode contactar a Toro diretamente através do site www.toro.com para obter informações sobre produtos e acessórios, para obter o contacto de um representante ou para registar o seu produto.

Sempre que necessitar de assistência, peças genuínas Toro ou informações adicionais, entre em contacto com um representante de assistência autorizado ou com o serviço de assistência Toro, indicando os números de modelo e de série do produto. A [Figura 1](#) mostra onde se encontram os números de série e modelo do produto. Escreva os números no espaço fornecido.

Importante: Com o seu dispositivo móvel, pode ler o código QR no autocolante do número de série (se equipado) para aceder à garantia, peças e outras informações do produto.



Figura 1

g243406

Modelo nº _____
Nº de série _____

Este manual identifica potenciais perigos e tem mensagens de segurança identificadas pelo símbolo de alerta de segurança ([Figura 2](#)), que sinaliza um perigo que pode provocar ferimentos graves ou mesmo a morte, se não respeitar as precauções recomendadas.

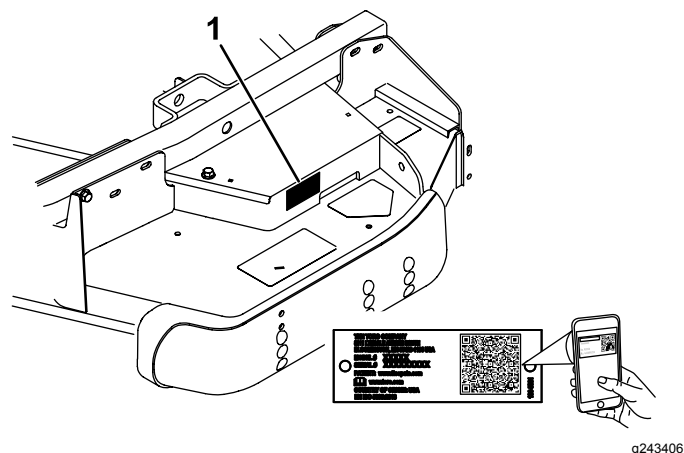

Figura 2

g000502

1. Símbolo de alerta de segurança

Este manual utiliza duas palavras para destacar informações. **Importante** chama atenção para informações especiais de ordem mecânica e **Nota** sublinha informações gerais que requerem especial atenção.

Índice

Segurança	3
Segurança geral	3
Práticas de utilização segura	4
Autocolantes de segurança e de instruções	5
Instalação	7
1 Prender o defletor de relva	8
2 Instalação dos braços de elevação da unidade de tração	8
3 Ligação dos braços de elevação à unidade de corte	9
4 Ligação do veio da tomada de força à caixa de velocidades da unidade de corte	9
5 Lubrificação da máquina	10
Descrição geral do produto	11
Especificações	11
Engates/acessórios	11
Funcionamento	11
Verifique o lubrificante na caixa de velocidades	11
Ajuste da altura de corte	12
Ajuste dos rolos	13
Ajuste dos patins	13
Ajuste dos rolos antidanos	14
Ajuste do abafador de fluxo	14
Posição do abafador de fluxo	14
Ajuste da inclinação da unidade de corte	15
Correção de um desalinhamento da unidade de corte	16
Utilização da descarga lateral	16
Sugestões de utilização	17
Manutenção	18
Plano de manutenção recomendado	18
Lubrificação	19
Remoção da cobertura	20
Separação da unidade de corte da unidade de tração	20
Montagem da unidade de corte da unidade de tração	20
Manutenção dos casquilhos nos braços da roda giratória	21
Manutenção das rodas giratórias e rolamentos	22
Deteção de lâminas deformadas	22
Desmontagem e montagem da lâmina(s)	22
Verificação e afinação da(s) lâmina(s)	23
Substituição da correia de transmissão	24
Substituição do defletor de relva	25

Segurança

Esta máquina foi concebida de acordo com a norma EN ISO 5395-3:2013 e ANSI B71.4-2017.

Segurança geral

Este produto é capaz de amputar mãos e pés e projetar objetos. Respeite sempre todas as instruções de segurança, de modo a evitar ferimentos pessoais graves.

Se a máquina for utilizada para um fim diferente da sua utilização prevista, poderá pôr em perigo o utilizador e outras pessoas.

- Leia e compreenda o conteúdo deste *manual do utilizador* antes de ligar o motor.
- Tenha toda a atenção durante a operação da máquina. Não faça qualquer atividade que cause distrações; caso contrário, podem ocorrer ferimentos ou danos materiais.
- Não coloque as mãos ou os pés perto de componentes em movimento da máquina.
- Não opere a máquina sem que todos os resguardos e outros dispositivos protetores de segurança estejam instalados e a funcionar.
- Mantenha-se afastado de qualquer abertura de descarga. Mantenha as pessoas e animais a uma distância segura da máquina.
- Mantenha as crianças afastadas da área de operação. Nunca permita que crianças utilizem a máquina.
- Estacione a máquina numa superfície nivelada, desça as unidades de corte, desengate as transmissões, engate o travão de estacionamento (se equipado), desligue o motor e retire a chave antes de sair da posição do operador seja por que motivo for.

A utilização ou manutenção inadequada desta máquina pode provocar ferimentos. De modo a reduzir o risco de ferimentos, deverá respeitar estas instruções de segurança e prestar sempre atenção ao símbolo de alerta de segurança, que indica Cuidado, Aviso ou Perigo – instrução de segurança pessoal. O não cumprimento destas instruções pode resultar em ferimentos pessoais ou mesmo em morte.

Pode encontrar tópicos adicionais das informações de segurança nas respetivas secções ao longo deste *Manual do utilizador*.

Práticas de utilização segura

- Leia atentamente o *Manual do utilizador* da unidade de tração e o restante material de formação. Familiarize-se com os controlos, sinais de segurança e com a utilização apropriada do equipamento. Se o utilizador ou mecânico não compreender o idioma do manual, compete ao proprietário a tarefa de lhes transmitir essas informações.
- Familiarize-se com o funcionamento seguro do equipamento, com os controlos do utilizador e com os sinais de segurança.
- O proprietário/operador pode prevenir e é responsável por acidentes que possam causar ferimentos pessoais ou danos materiais.
- Use vestuário adequado, incluindo proteção para os olhos, calçado resistente antiderrapante, calças compridas e proteção para os ouvidos. Prenda cabelo comprido e não use joias pendentes.
- Verifique a zona onde o equipamento irá ser utilizado e retire todos os objetos como, por exemplo, pedras, brinquedos e arames que possam ser projetados pela máquina.
- Verifique que os comandos de presença do utilizador, interruptores de segurança e resguardos estão corretamente montados e em bom estado. Não utilize a máquina se estes componentes não estiverem a funcionar corretamente.
- Pare a máquina, retire a chave e aguarde que todas as peças móveis parem antes de inspecionar o acessório depois de atingir um objeto ou se existir uma vibração anormal na máquina. Efetue todas as reparações necessárias antes de retomar o funcionamento.
- Mantenha as mãos e pés longe das unidades de corte.
- Mantenha todas as peças em boas condições de trabalho e as partes corretamente apertadas. Substitua todos os autocolantes gastos ou danificados.
- Uma lâmina desgastada ou danificada pode partir-se, podendo levar à projeção de um fragmento contra o utilizador ou alguém que esteja por perto e provocar lesões graves ou até mesmo a morte.
- Inspeccione periodicamente se a lâmina apresenta sinais de desgaste ou outros danos.
- Tome todas as precauções necessárias quando efetuar a verificação das lâminas. Envolver as lâminas ou utilize luvas e tome todas as precauções necessárias quando efetuar a manutenção das lâminas. Substitua ou afie apenas as lâminas, não as endireite ou solde.
- Em máquinas multilâminas, esteja atento ao facto de que a rotação de uma lâmina pode provocar a rotação das restantes.
- Verifique com frequência os parafusos de fixação da lâmina para assegurar que estes se encontram apertados ao binário especificado.

Autocolantes de segurança e de instruções



Os autocolantes de segurança e instruções estão facilmente visíveis para o operador e situam-se próximo das zonas de potencial perigo. Substitua todos os autocolantes danificados ou perdidos.



93-6697

decal93-6697

1. Leia o *Manual do utilizador*.
2. Adicione óleo SAE 80W-90 (API GL-5) a cada 50 horas.

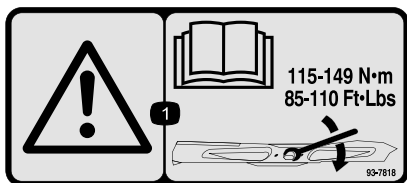

93-7818

decal93-7818

1. Aviso – leia o *Manual do utilizador* para obter instruções sobre o aperto do parafuso/porca da lâmina para 115–149 N·m.

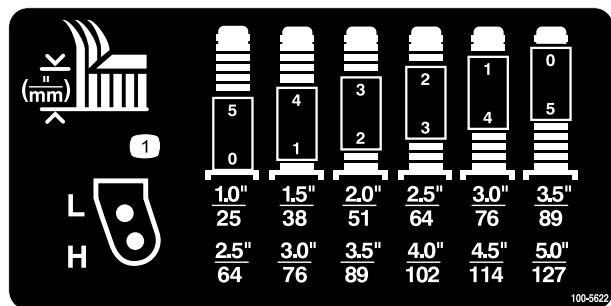

100-5622

decal100-5622

1. Ajuste da altura de corte

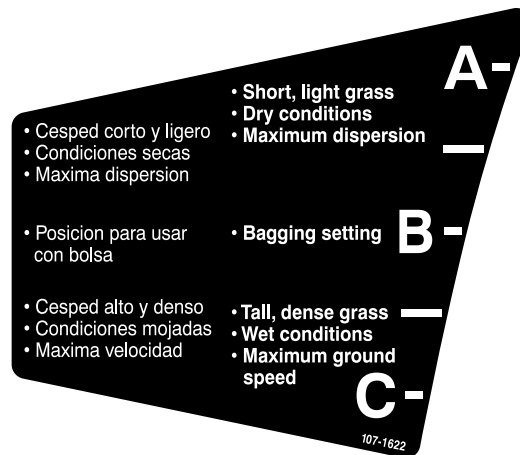

107-1622

decal107-1622

Apenas para o modelo 31336



107-2908

decal107-2908

Apenas para o modelo 31336

1. Perigo de projeção de objetos – mantenha as pessoas afastadas da máquina.
2. Perigo de projeção de objetos – não utilize o cortador sem o defletor ou com o defletor levantado; mantenha-o devidamente montado.
3. Perigo de corte/desmembramento das mãos ou pés, lâmina do cortador – mantenha-se afastado de peças móveis.

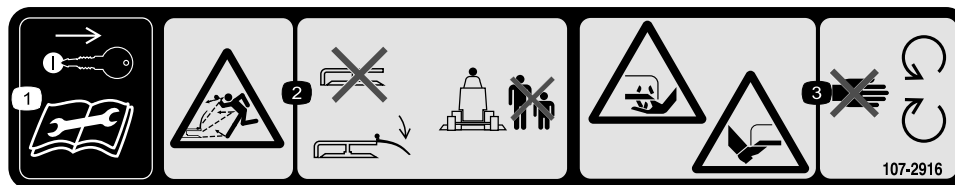

107-2916

decal107-2916

Apenas para o modelo 31336

1. Retire chave da ignição e leia o *Manual do utilizador* antes de proceder à assistência técnica ou manutenção.
2. Perigo de projeção de objetos – não utilize o cortador sem o defletor ou com o defletor levantado; mantenha-o devidamente montado; mantenha as pessoas afastadas da máquina.
3. Perigo de corte/desmembramento das mãos ou pés, lâmina do cortador – mantenha-se afastado de peças móveis.

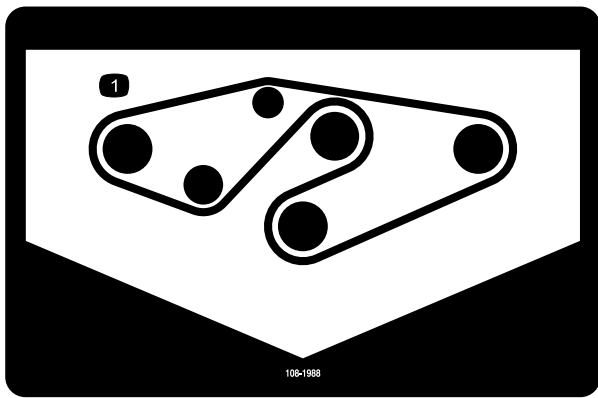

decal108-1988

108-1988

1. Percurso da correia

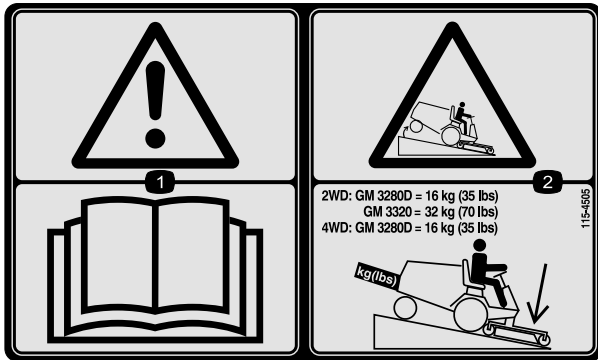

decal115-4505

115-4505

1. Aviso – leia o *Manual do utilizador*.
2. Risco de capotamento – baixe a unidade de corte quando descer inclinações. Para unidades de tração às 2 rodas, adicione um peso posterior de 16 kg às unidades GM 3280-D e um de 32 kg às unidades GM 3320. Para unidades de tração às 4 rodas 3280-D, adicione um peso posterior de 16 kg.

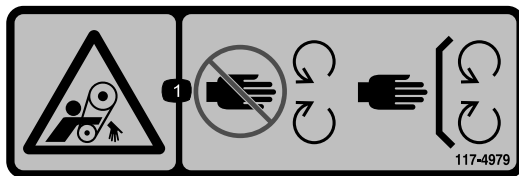

decal117-4979

117-4979

1. Perigo de emaranhamento, correia – afastá-las das peças móveis; mantenha todos os resguardos e proteções devidamente montados.

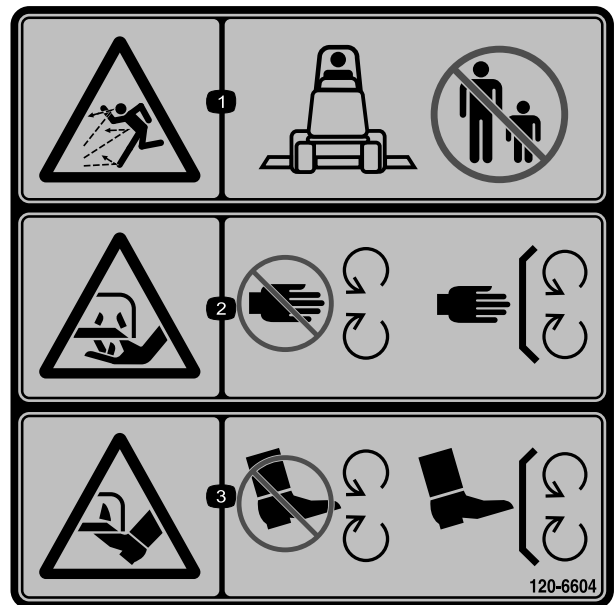

decal120-6604

120-6604

1. Perigo de projeção de objetos – mantenha as pessoas afastadas da máquina.
2. Perigo de corte ou desmembramento das mãos, lâmina de corte – mantenha-se afastado de peças móveis e mantenha todos os resguardos e proteções no sítio.
3. Perigo de corte ou desmembramento dos pés, lâmina de corte – mantenha-se afastado de peças móveis e mantenha todos os resguardos e proteções no sítio.

Instalação

Peças soltas

Utilize a tabela abaixo para verificar se todas as peças foram enviadas.

Procedimento	Descrição	Quantidade	Utilização
1	Nenhuma peça necessária	–	Prenda o defletor de relva.
2	Braço de elevação direito Braço de elevação esquerdo	1 1	Instalação dos braços de elevação da unidade de tração.
3	Nenhuma peça necessária	–	Ligação dos braços de elevação à unidade de corte.
4	Nenhuma peça necessária	–	Ligação do veio da tomada de força à caixa de velocidades da unidade de corte.
5	Nenhuma peça necessária	–	Lubrificação da máquina.

Componentes e peças adicionais

Descrição	Quantidade	Utilização
Manual do utilizador	1	Analise o material e guarde-o num local adequado.
Catálogo de peças	1	Utilize-o para consultar os números das peças.
Declaração de conformidade	1	

⚠ AVISO

Se deixar a chave na ignição, alguém pode ligar acidentalmente o motor e feri-lo a si ou às pessoas que se encontrarem próximo da máquina.

Retire a chave da ignição antes de fazer qualquer revisão.

⚠ PERIGO

Se ligar o motor e o veio da tomada de força rodar, pode dar origem a ferimentos graves.

Não ligue o motor nem engate o interruptor PTO quando o veio da tomada de força não estiver ligado à caixa de engrenagens na unidade de corte.

Nota: Determine os lados direito e esquerdo da máquina a partir da posição normal de utilização.

Importante: Se a unidade de corte de descarga lateral de 183 cm (modelo 31336) estiver montada num modelo de unidade de tração 30307, 30308, 30309, 30343, 30344 ou 30345 com número de série anterior a 311000301, instale o kit de alinhamento da unidade de corte (peça número 120-6599) na unidade de corte antes de ser montado na unidade de tração.

1

Prender o defletor de relva

Apenas para o modelo 31336

Nenhuma peça necessária

Procedimento

▲ AVISO

Uma abertura de descarga sem proteção pode fazer com que a máquina projete objetos na direção do utilizador ou outras pessoas e provocar ferimentos graves. Além disso, há o risco de contacto com a lâmina.

- Não opere a máquina a não ser que monte uma placa de cobertura, uma placa de mulch ou uma calha e depósito de recolha de relva.
- Certifique-se de que o defletor de relva está em baixo.

1. Remova a braçadeira de cabos que prende o defletor de relva à parte superior da plataforma e baixe o defletor.
2. Coloque a extremidade esquerda em gancho J da mola em torno da extremidade da plataforma
3. Coloque a extremidade em gancho J da mola em torno do defletor de relva (Figura 3).

Importante: Tem de ser capaz de descer o defletor de relva para a posição. Suba o defletor para testar se desce por completo.



Figura 3

1. Defletor de relva
2. Mola
3. Coloque a extremidade em gancho J da mola em torno do defletor de relva.
4. Coloque a extremidade esquerda em gancho J da mola por trás da extremidade da plataforma.
5. Mola instalada

2

Instalação dos braços de elevação da unidade de tração

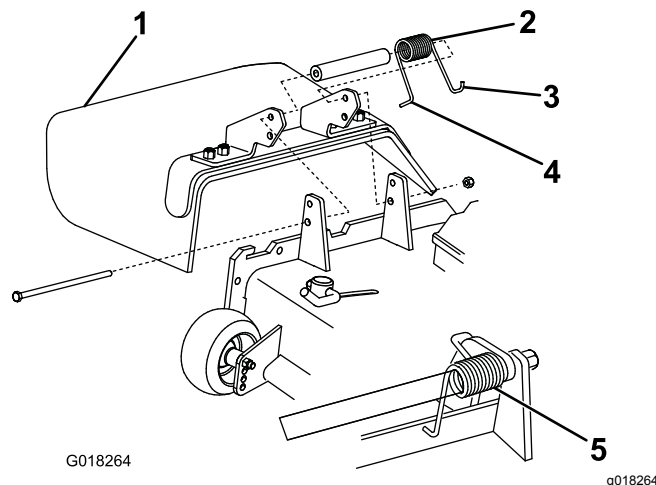
Peças necessárias para este passo:

1	Braço de elevação direito
1	Braço de elevação esquerdo

Procedimento

1. Num dos lados da unidade de tração, desaperte (não retire) as porcas das rodas que prendem o conjunto do pneu e roda aos pinos roscados da roda da frente.
2. Levante a máquina de modo a levantar a roda dianteira do chão. Utilize apoios ou suporte a máquina de forma a evitar qualquer queda acidental.
3. Retire as porcas da roda e desloque o conjunto da roda e do pneu para fora do pino roscado.
4. Retire os braços de suspensão da paleta.
5. Retire o pino de articulação e contrapino de cada braço de suspensão.

6. Monte um braço de elevação no apoio da articulação com um pino de articulação e um contrapino (Figura 4). Monte o braço de elevação com a dobra posicionada para fora.
7. Coloque a mola de retorno do travão na patilha no braço de elevação (Figura 4).



Figura 4

- | | |
|------------------------|------------------------------|
| 1. Pino da articulação | 4. Mola de retorno do travão |
| 2. Braço de elevação | 5. Patilha |
| 3. Suporte articulado | |

8. Instale o conjunto do pneu e roda. Aperte as porcas das rodas com 102 a 108 N m.
9. Repita o procedimento no lado oposto da máquina.

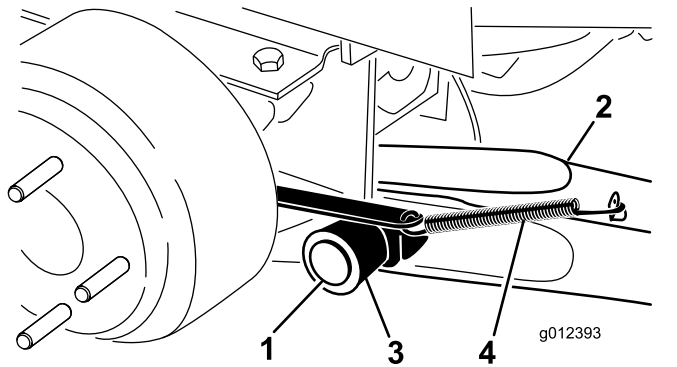

Figura 5

- | | |
|-----------------------------|--------------------------------|
| 1. Suporte do braço da roda | 4. Braço de elevação giratório |
| 2. Perno de gancho | 5. Anilha de encosto |
| 3. Passador de forquilha | |

4. Prenda o braço de elevação ao braço da roda giratória com duas anilhas de encosto, um passador de forquilha e um perno de gancho.

Posicione as anilhas de encosto entre o braço de elevação e o suporte do braço de elevação (Figura 5) e insira a extremidade do contrapino na ranhura da patilha do braço da roda giratória para fixar o contrapino.

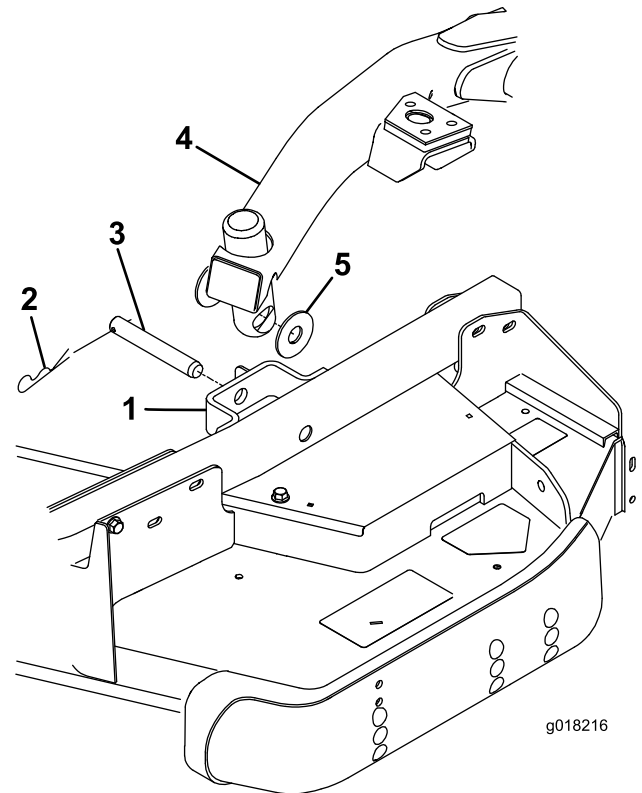
5. Repita o procedimento para o braços de elevação oposto.
6. Ligue a unidade de tração e eleve a unidade de corte.

3

Ligação dos braços de elevação à unidade de corte

Nenhuma peça necessária

Procedimento

1. Retire as duas anilhas de encosto, passador de forquilha e perno de gancho de cada suporte da roda giratória na unidade de corte (Figura 5).
2. Mova a unidade de corte para a posição em frente da unidade de tração.
3. Pressione o interruptor de elevação para a frente para a posição FLUTUAÇÃO. Empurre os braços de elevação para baixo até que os furos no braço de elevação fiquem alinhados com os furos nos braços da roda giratória (Figura 5).

4

adequadas; consulte [Lubrificação \(página 19\)](#). Não realizar uma lubrificação adequada pode causar uma falha prematura de peças vitais.

Ligação do veio da tomada de força à caixa de velocidades da unidade de corte

Nenhuma peça necessária

Procedimento

1. Deslize o veio da tomada de força macho para o veio da tomada de força fêmea, alinhe os furos de montagem no veio de entrada da caixa de velocidades com os furos no veio da tomada de força e deslize-os em conjunto.



Figura 6

- | | |
|-----------------------------------|-------------------------|
| 1. Veio da tomada de força | 3. Caixa de engrenagens |
| 2. Parafusos e porcas de bloqueio | 4. Pino de segurança |

2. Prenda com um pino de segurança.
3. Aperte os parafusos e as porcas.

5

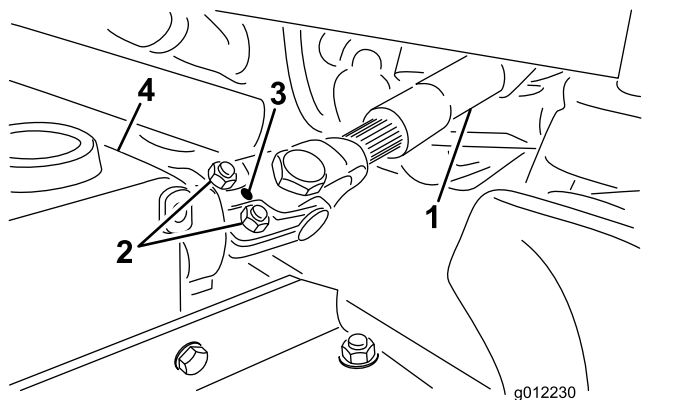
Lubrificação da máquina

Nenhuma peça necessária

Procedimento

Antes de operar a máquina, lubrifique-a para assegurar as características de lubrificação

Descrição geral do produto

Especificações

Nota: As especificações e o desenho do produto estão sujeitos a alterações sem aviso prévio.

Largura de corte	1,829 m
Altura de corte	Ajustável de 25 a 127 mm em incrementos de 13 mm
Peso líquido	Modelo 31335 – 251 kg Modelo 31336 – 292 kg

Engates/acessórios

Está disponível uma seleção de engates e acessórios aprovados pela Toro para utilização com a máquina, para melhorar e expandir as suas capacidades. Contacte o distribuidor ou o centro de assistência autorizado ou vá a www.Toro.com para obter uma lista de todos os engates e acessórios aprovados.

Para se certificar do máximo desempenho e da continuação da certificação de segurança da máquina, utilize apenas acessórios e peças sobressalentes genuínos da Toro. Os acessórios e peças sobressalentes produzidos por outros fabricantes poderão tornar-se perigosos e a sua utilização pode anular a garantia do produto.

Funcionamento

Nota: Determine os lados direito e esquerdo da máquina a partir da posição normal de operação.

⚠ CUIDADO

Se deixar a chave na ignição, alguém pode ligar acidentalmente o motor e feri-lo a si ou às pessoas que se encontrarem próximo da máquina.

Retire a chave da ignição antes de fazer qualquer revisão.

Verifique o lubrificante na caixa de velocidades

Intervalo de assistência: A cada 50 horas

A caixa de velocidades foi concebida para funcionar com o lubrificante para engrenagens SAE 80-90. Apesar de a caixa de velocidades ser vendida com lubrificante de fábrica, verifique o seu nível antes de operar a unidade de corte. A capacidade da caixa de velocidades é de 283 ml.

1. Estacione a máquina e a unidade de corte numa superfície plana.
2. Retire a vareta/tampão de enchimento da parte superior da caixa de engrenagens (Figura 7) e verifique se há lubrificante entre as marcas da vareta. Se o nível de lubrificante estiver baixo, adicione lubrificante suficiente até o nível ficar entre as marcas.

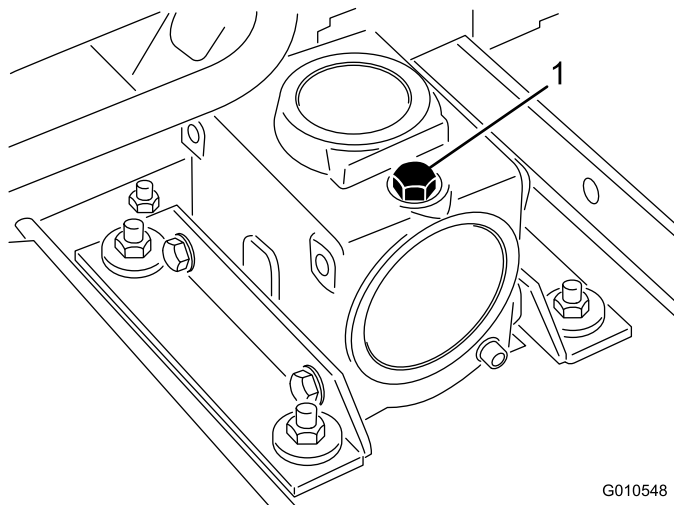

G010548
g010548

Figura 7

1. Vareta/tampão de enchimento

Ajuste da altura de corte

A altura de corte é ajustável de 25 a 127 mm em incrementos de 13 mm. Para efetuar o ajuste da altura de corte na unidade de corte frontal, deverá colocar os eixos das rodas giratórias nos orifícios superiores ou inferiores das forquilhas da roda giratória, adicionando ou retirando, para o efeito, um igual número de espaçadores que aí se encontram.

1. Ponha o motor em funcionamento e levante as unidades de corte de maneira a poder alterar a altura de corte. Desligue o motor e retire a chave da ignição depois de a plataforma da unidade de corte ser elevada.
2. Coloque os eixos da roda giratória nos mesmos orifícios, em todas as forquilhas da roda giratória. Consulte [Figura 8](#), [Figura 9](#) e [Figura 10](#) para determinar os orifícios corretos para a configuração.



Figura 8

1. Tampa de tensionamento
2. Espaçadores
3. Calços
4. Orifícios de montagem do eixo
5. Roda giratória

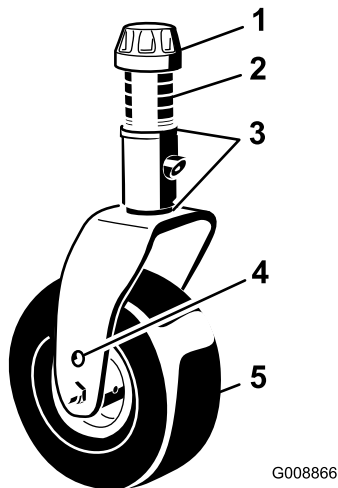

Figura 9

Nota: Quando utilizar alturas de corte de 64 mm ou superiores, é preciso que o parafuso do eixo esteja introduzido no orifício inferior da

forquilha da roda giratória para evitar que a relva se acumule entre a roda e a forquilha. Quando utilizar alturas de corte inferiores a 64 mm e detetar acumulação de relva, inverta o sentido de marcha da máquina para retirar as aparas de relva da zona da roda/forquilha.

Rodas giratórias frontais

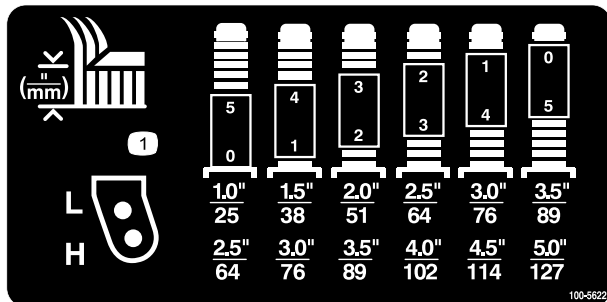
1. Retire a tampa de fixação do eixo roscado ([Figura 8](#)) e desloque o fuso para fora do braço da roda giratória.
2. Coloque os 2 calços (3 mm) no eixo, tal como se encontravam originalmente. Estes calços são necessários para atingir a mesma altura ao longo de toda a largura das unidades de corte. Desloque um número apropriado de espaçadores de 13 mm para o eixo para obter a altura de corte desejada; em seguida, desloque a anilha para o eixo.

Consulte [Figura 9](#) para determinar as combinações de espaçadores para a configuração.

3. Empurre o fuso da roda giratória ao longo do braço de suporte da roda giratória. Coloque os calços (tal como se encontravam inicialmente) e os espaçadores restantes no eixo. Volte a montar a tampa de fixação para fixar a estrutura.

Nota: Quando utilizar alturas de corte de 25 mm, 38 mm ou ocasionalmente 51 mm, deverá mudar os patins e rolo para os orifícios mais altos.

Rodas giratórias traseiras

1. Retire a tampa de fixação do eixo ([Figura 10](#)).



Figura 10

- | | |
|--------------------------------|----------------------------------|
| 1. Tampa de tensionamento | 4. Roda giratória |
| 2. Calços | 5. Orifícios de montagem do eixo |
| 3. Espaçadores em forma de "C" | |

Nota: O conjunto da forquilha da roda giratória traseira não tem de ser removido do braço da roda giratória para alterar a altura de corte.

- Remova ou adicione espaçadores em forma de "C" na parte mais estreita do eixo, por baixo da roda giratória, para obter a altura de corte desejada. Certifique-se de que os calços, não os espaçadores, estão em contacto com a parte superior e inferior do braço.
- Volte a montar a tampa de fixação para fixar a estrutura.
- Certifique-se de que as quatro rodas giratórias estão reguladas para a mesma altura de corte.

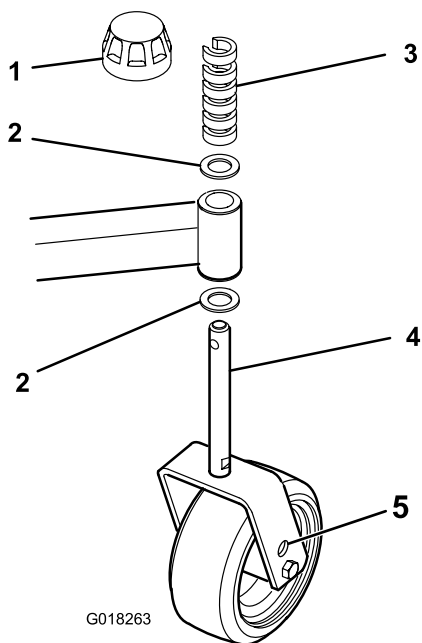
Nota: Quando utilizar alturas de corte de 25 mm, 38 mm ou ocasionalmente 51 mm, deverá mudar os patins e rolo para os orifícios mais altos.

Ajuste dos rolos

Nota: Se a unidade de corte for para utilizar na definição de altura de corte de 25 ou 38 mm, os rolos da unidade de corte têm de ser reposicionados nos furos superiores do suporte.

- Ajuste os rolos frontais do seguinte modo:
 - Remova o parafuso e porca que prende o eixo do rolo ao suporte da plataforma (Figura 11).



Figura 11

- Rolo
- Eixo do rolo

B. Deslize o eixo para fora dos furos do suporte inferior, alinhe o rolo com os furos superiores e instale o eixo.

C. Instale o parafuso e porca para prender os conjuntos.

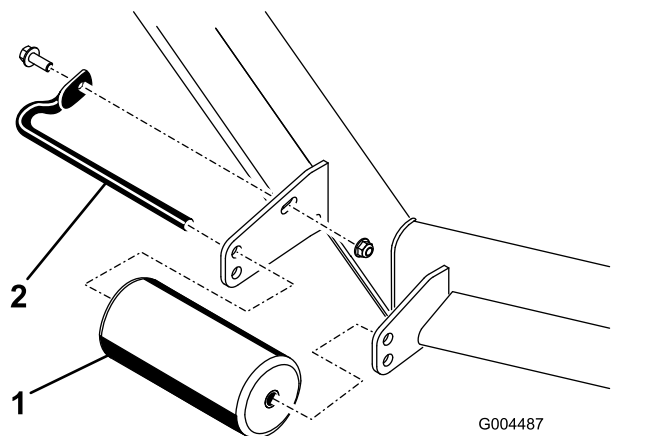
- Ajuste os rolos traseiros (internos) como se mostra na Figura 12.



Figura 12

- Rolos internos

Ajuste dos patins

Os patins devem ser montados na posição mais baixa quando operar com alturas de corte superiores a 64 mm e na posição mais alta quando operar com alturas de corte inferiores a 64 mm.

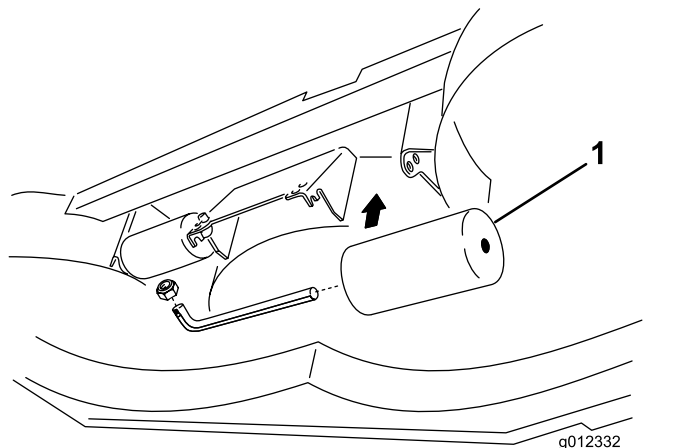
O ajuste dos patins é efetuado através da remoção do parafuso flangeado e das porcas, colocando-os na posição pretendida e instalando os dispositivos de fixação (Figura 13).



Figura 13

1. Patim

Ajuste dos rolos antidanos

Apenas para o modelo 31336

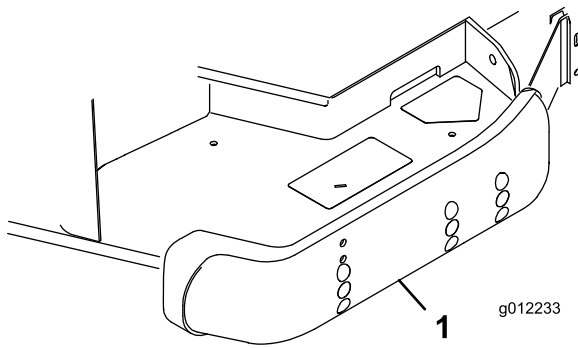
Sempre que mudar a altura de corte, deve ajustar também a altura dos rolos antidanos.

1. Depois de regular a altura de corte, ajuste os rolos retirando a porca flangeada, a bucha, a cunha e o parafuso (Figura 14).



Figura 14

- | | |
|-------------|--------------------|
| 1. 38 mm | 6. Casquilho |
| 2. 51 mm | 7. Rolo antidanos |
| 3. 64 mm | 8. Espaçador |
| 4. 76 mm | 9. Porca flangeada |
| 5. Parafuso | |

2. Selecione um orifício de modo que o rolo antidanos fique posicionado o mais próximo possível da altura de corte pretendida.
3. Coloque a porca flangeada, a bucha, a cunha e o parafuso. Aperte com uma força de 54 a 61 N·m. Figura 14

Ajuste do abafador de fluxo

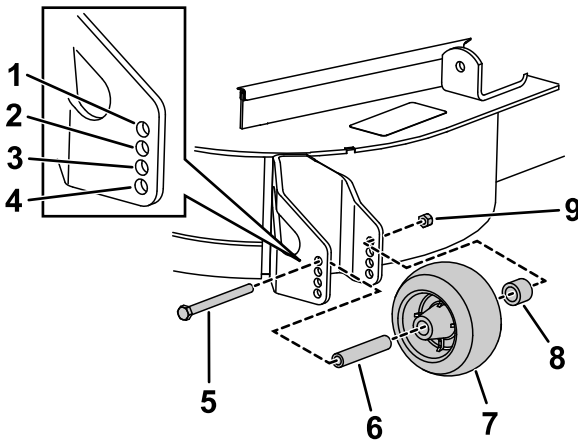
Apenas para o modelo 31336

Pode ajustar o fluxo da descarga do cortador para diferentes tipos de condições de corte. Posicione os bloqueios do excêntrico e o abafador para proporcionar a melhor qualidade de corte.

1. Ajuste os bloqueios do excêntrico, rodando a alavanca para cima para libertar o bloqueio do excêntrico (Figura 15).
2. Ajuste o abafador e os bloqueios do excêntrico nas ranhuras para o fluxo de descarga pretendido.
3. Rode novamente a alavanca para apertar o abafador e os bloqueios do excêntrico (Figura 15).
4. Se os bloqueios do excêntrico não bloquearem o abafador na posição correta ou estiverem excessivamente apertados, desaperte a alavanca e rode o bloqueio do excêntrico. Ajuste o bloqueio do excêntrico até atingir a pressão de bloqueio pretendida.



Figura 15

- | | |
|--|-------------------------|
| 1. Alavanca de desbloqueio | 3. Posicione o abafador |
| 2. Rode o bloqueio do excêntrico para aumentar ou diminuir a pressão de bloqueio | 4. Alavanca de bloqueio |

Posição do abafador de fluxo

Apenas para o modelo 31336

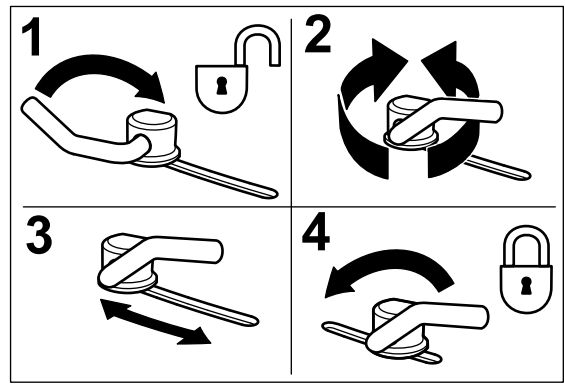
As imagens seguintes constituem apenas recomendações. Os ajustes variam consoante o tipo de relva, teor de humidade, e altura da relva.

Nota: Se a potência do motor diminuir e a velocidade do cortador no solo se mantiver, abra o abafador.

Posição A

Esta é a posição totalmente recuada. A utilização sugerida para esta posição é a seguinte:

- Utilize para condições de corte de relva curta, leve
- Utilize em condições secas
- Para aparas de relva mais pequenas
- Impele as aparas de relva para uma maior distância do cortador



Figura 16

Posição B

Utilize esta posição na recolha. Alinhe sempre com a abertura do soprador.

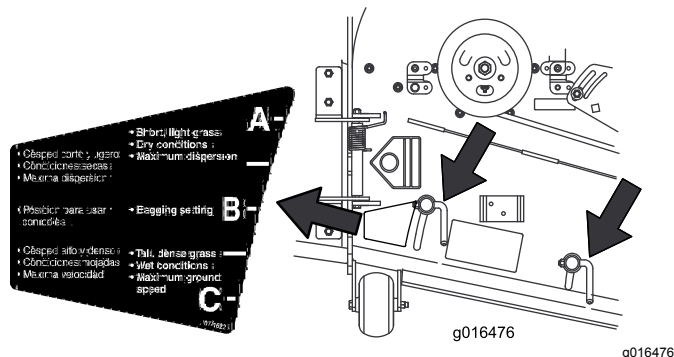

Figura 17

Posição C

Esta é a posição totalmente aberta. A utilização sugerida para esta posição é a seguinte:

- Utilize em condições de corte de relva alta, densa
- Utilize em condições húmidas
- Baixa o consumo de energia do motor
- Permite uma maior velocidade em condições exigentes

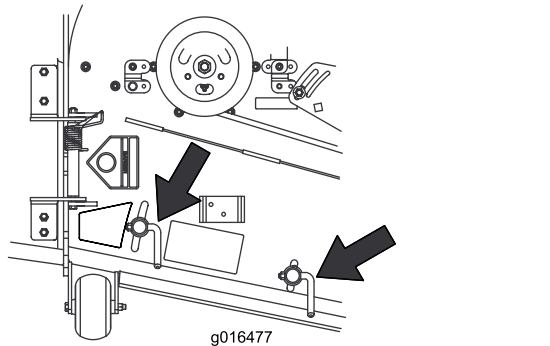

Figura 18

Ajuste da inclinação da unidade de corte

A inclinação da unidade de corte é a diferença na altura de corte da parte da frente da lâmina para a parte de trás da lâmina. Utilize uma inclinação da lâmina de cerca de 8 mm. O que significa que a parte de trás da lâmina fica 8 mm mais alta que a parte da frente.

1. Coloque a máquina numa superfície nivelada da oficina.
2. Ajuste as unidades de corte para a altura de corte desejada.
3. Rode uma lâmina de forma a que fique a apontar para a frente.
4. Utilize uma régua pequena para medir a distância entre o chão e a ponta dianteira da lâmina. Rode a ponta da lâmina para trás e meça novamente a distância entre o chão e a ponta da lâmina.
5. Subtraia a dimensão da frente da de trás para calcular a inclinação da lâmina.
6. Ajuste os calços, nos braços da roda giratória frontal ou traseira, para obter inclinação da unidade de corte necessária (Figura 19).

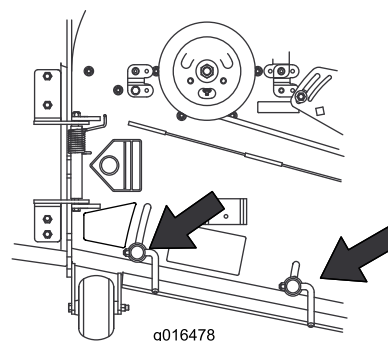

Figura 19

- | | |
|--------------------------------|----------------------------------|
| 1. Tampa de tensionamento | 4. Roda giratória |
| 2. Calços | 5. Orifícios de montagem do eixo |
| 3. Espaçadores em forma de "C" | |

Correção de um desalinhamento da unidade de corte

Devido às diferenças existentes nas condições de relva e nos valores de equilíbrio da unidade de tração, deverá efetuar um corte experimental de relva e verificar os resultados antes de iniciar a operação propriamente dita.

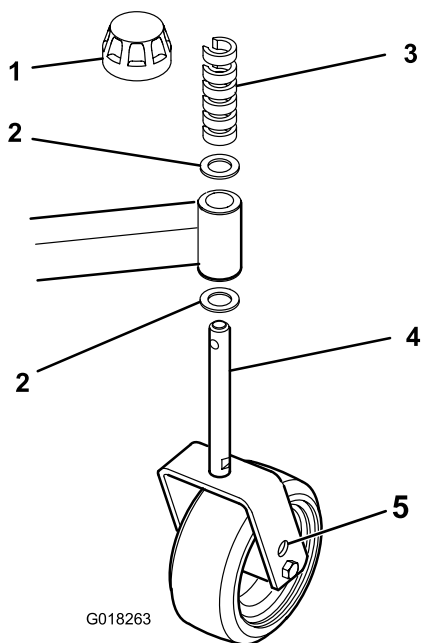
1. Ajuste a unidade de corte para a altura de corte desejada; consulte [Ajuste da altura de corte \(página 12\)](#).
2. Verifique e ajuste a pressão dos pneus dianteiros e traseiros para 1,38 bar.
3. Verifique e ajuste a pressão dos pneus da roda giratória para 3,45 bar.
4. Verifique se há lâminas empenadas; consulte [Deteção de lâminas deformadas \(página 22\)](#).
5. Efetue o corte da relva numa zona de ensaio para determinar se todas as unidades de corte se encontram à mesma altura.
6. Caso ainda seja necessário proceder a ajustes na unidade de corte, procure uma superfície plana, usando uma régua de 2 m ou maior.

7. Para medir melhor a planicidade da lâmina, selecione a altura de corte mais elevada; consulte [Ajuste da altura de corte \(página 12\)](#).
8. Baixe a unidade de corte até à superfície plana. Retire as coberturas da zona superior da unidade de corte.
9. Rode a lâmina de cada eixo até que as suas extremidades se encontrem viradas para a frente e para trás.
10. Meça a distância existente entre o chão e a ponta dianteira da lâmina.
11. Ajuste os calços na(s) forquilha(s) da roda giratória de forma a que coincidam com a altura de corte fixada no autocolante; consulte a [Ajuste da altura de corte \(página 12\)](#).

Utilização da descarga lateral

Apenas para o modelo 31336

Este cortador dispõe de um defletor de relva articulado que dispersa as aparas para o lado e para baixo em direção à relva.

⚠ PERIGO

Sem o defletor de relva, cobertura de descarga, ou o conjunto completo do depósito de recolha de relva montados, o utilizador e outras pessoas estão expostos ao contacto com a lâmina e aos detritos projetados. O contacto com a(s) lâmina(s) rotativa(s) do cortador e os detritos projetados causarão ferimentos ou até mesmo a morte.

- Nunca remova o defletor de relva do cortador porque o defletor de relva encaminha os materiais para baixo na direção da relva. Se o defletor de relva se danificar, substitua-o imediatamente.
- Nunca coloque as mãos ou pés debaixo do cortador.
- Nunca tente limpar a área de descarga ou as lâminas do cortador a não ser que mova a tomada de força (PTO) para a posição **DESLIGAR**, rode a chave da ignição para a posição **Desligar** e retire a chave.
- Certifique-se de que o defletor de relva está em baixo.

Sugestões de utilização

Cortar a relva apenas quando esta está seca

Efetue a operação de corte ao fim da manhã para evitar os efeitos do orvalho (formação de montículos de relva) ou ao fim da tarde para evitar os danos provocados pela ação direta do sol na relva acabada de cortar.

Seleção da definição da altura de corte adequada

Retire cerca de 25 mm ou não exceda 1/3 das folhas da relva ao cortar. Em casos de relva excepcionalmente viçosa e densa, poderá optar pela altura de corte imediatamente a seguir.

Corte em intervalos adequados

Em condições normais, a operação deverá ser realizada em intervalos de 4 ou 5 dias. Mas lembre-se sempre de que o crescimento da relva nunca é uniforme. Para manter sempre a mesma altura de corte, o que constitui um bom método, terá de efetuar operações mais frequentes no início da primavera; à medida que o crescimento abranda, a meio do Verão, a operação de corte apenas deverá ser efetuada a cada 8 a 10 dias. Se não tiver efetuado a operação de corte durante algum tempo, devido às condições atmosféricas ou por qualquer outra razão, deverá efetuar uma operação inicial, com uma altura de corte elevada, e repetir a operação 2-3 dias mais tarde, utilizando uma altura de corte mais baixa.

Corte apenas com lâminas afiadas

Uma lâmina afiada, ao contrário de uma lâmina em mau estado, corta de forma mais eficaz, sem danificar ou rasgar a relva. Quando se rasga ou danifica a relva, esta fica castanha nas extremidades, cresce irregularmente e torna-se mais suscetível a doenças.

Limpeza da parte de baixo da máquina

Para garantir o máximo desempenho da máquina, limpe a parte inferior da caixa da unidade de corte após cada utilização. Se permitir a acumulação de resíduos na caixa da unidade de corte da máquina, irá prejudicar o seu desempenho.

Definição da inclinação da unidade de corte

Recomendamos uma inclinação da lâmina de 8 mm. Uma inclinação superior a 8 mm diminui a eficácia, a qualidade de corte e produz aparas maiores. Uma inclinação inferior a 8 mm aumenta a eficácia da máquina, a qualidade de corte e reduz a produção de aparas.

Manutenção

Plano de manutenção recomendado

Intervalo de assistência	Procedimento de manutenção
Após as primeiras 2 horas	<ul style="list-style-type: none">• Aperte as porcas da roda giratória.
Após as primeiras 10 horas	<ul style="list-style-type: none">• Aperte as porcas da roda giratória.• Aperte os parafusos da lâmina.
Em todas as utilizações ou diariamente	<ul style="list-style-type: none">• Lubrifique os casquilhos do braço da roda giratória.• Lubrifique os rolamentos da roda giratória.• Verifique as lâminas.
A cada 50 horas	<ul style="list-style-type: none">• Verifique o lubrificante da caixa de velocidades.• Aplique lubrificante nos bocais de lubrificação. Lubrifique os bocais de lubrificação imediatamente após cada lavagem.• Aperte as porcas da roda giratória.• Aperte os parafusos da lâmina.• Verifique o ajuste da correia da lâmina.• Limpe a zona inferior das coberturas da correia da unidade de corte.
A cada 400 horas	<ul style="list-style-type: none">• Mudanza do lubrificante da caixa de velocidades.

⚠ CUIDADO

Se deixar a chave na ignição, alguém pode ligar acidentalmente o motor e feri-lo a si ou às pessoas que se encontrarem próximo da máquina.

Retire a chave da ignição antes de fazer qualquer revisão.

Lubrificação

Intervalo de assistência: A cada 50 horas
Lubrifique os bocais de lubrificação imediatamente após cada lavagem.

A máquina possui bocais de lubrificação que deverão ser lubrificados regularmente com massa lubrificante nº 2 para utilizações gerais, à base de lítio.

1. Lubrifique as seguintes áreas:

- Casquilhos do eixo da forquilha da roda giratória (4) (Figura 20).



Figura 20

g011557

- Rolamentos do eixo (3) (debaixo da polia) (Figura 21)

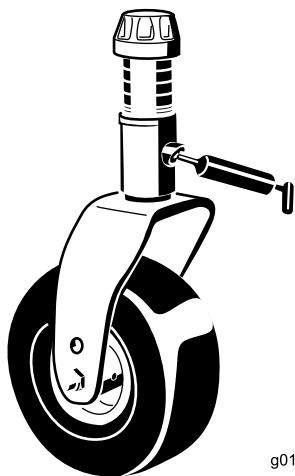

Figura 21

g012234

- Rolamentos do eixo do braço intermédio (Figura 21)
- Articulações do braço de elevação, frente (2) (Figura 22)

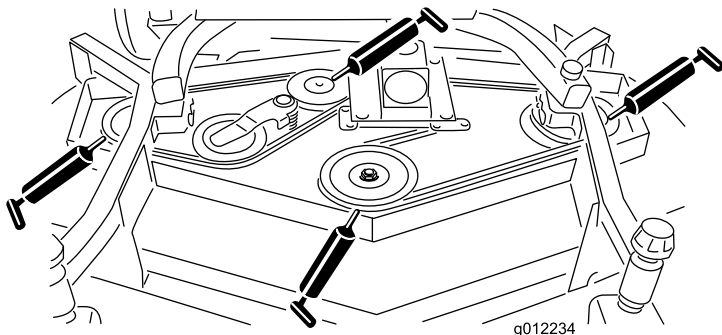

Figura 22

- 1. Braço de elevação
- 2. Passador de forquilha
- 3. Perno de gancho
- 4. Suporte da articulação

- Articulações do braço de elevação trás (2) (Figura 23)

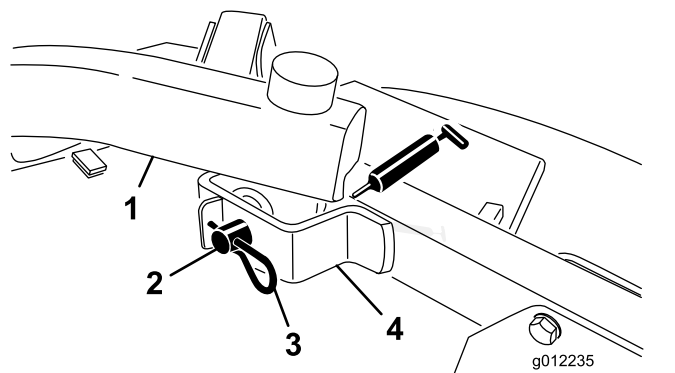

Figura 23

2. Coloque a máquina e a unidade de corte numa superfície plana e baixe a unidade de corte. Retire a vareta/tampão de enchimento da parte superior da caixa de engrenagens (Figura 24) e verifique se há lubrificante entre as marcas da vareta. Se o nível de lubrificante estiver baixo, adicione lubrificante de engrenagens SAE 80-90 wt. até que o nível fique entre as marcas. A capacidade da caixa de velocidades é de 283 ml.

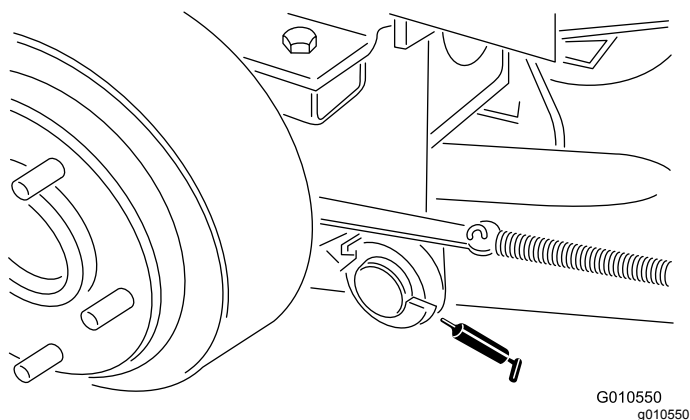

Figura 24

G010548
g010548

1. Vareta/tampão de enchimento

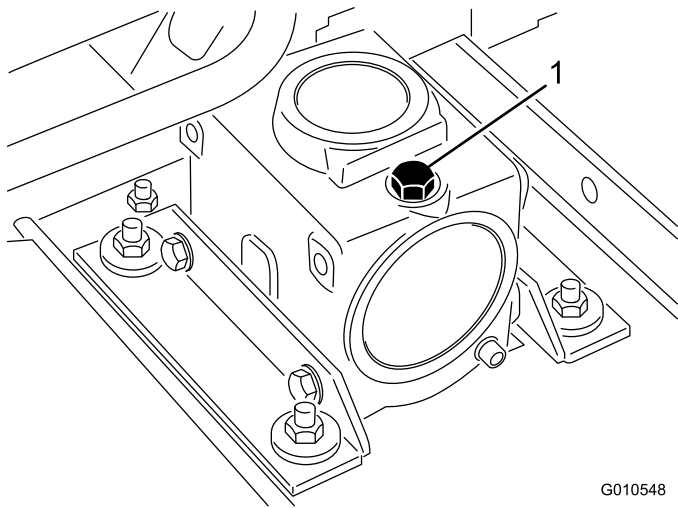

Figura 25

1. Braço de elevação
2. Passador de forquilha
3. Perno de gancho
4. Suporte do braço da roda giratória

3. Rode a unidade de corte afastando-a da unidade de tração, separando as secções macho e fêmea do veio da tomada de força ([Figura 26](#)).

Remoção da cobertura

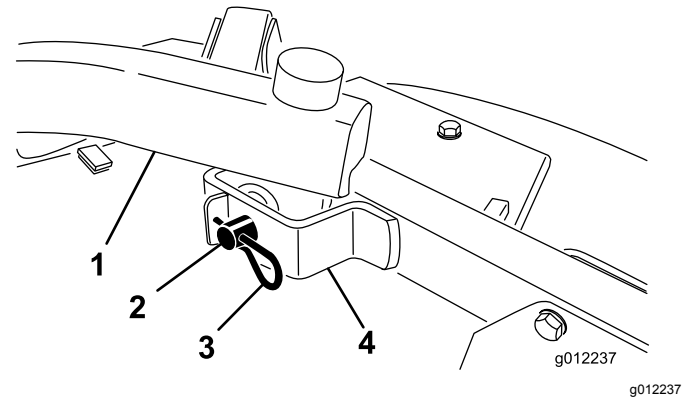
Importante: Os dispositivos de fixação das coberturas desta máquina foram concebidos para permanecer na cobertura após remoção. Desaperte algumas voltas todos os dispositivos de fixação de cada cobertura de forma a que a cobertura fique solta, mas ainda presa e então desaperte-os até que a cobertura saia completamente. Isto vai evitar que perca acidentalmente os parafusos dos fixadores.

Separação da unidade de corte da unidade de tração

1. Coloque a máquina numa superfície nivelada, baixe a unidade de corte até ao nível do chão, mova a alavanca de elevação para a posição FLUTUAÇÃO, desligue o motor e engate o travão de mão.
2. Retire os pernos de gancho e os pinos de segurança que fixam os braços de elevação aos suportes do braço da roda giratória ([Figura 25](#)).



Figura 26

G010552
g010552

1. Veio da tomada de força

▲ PERIGO

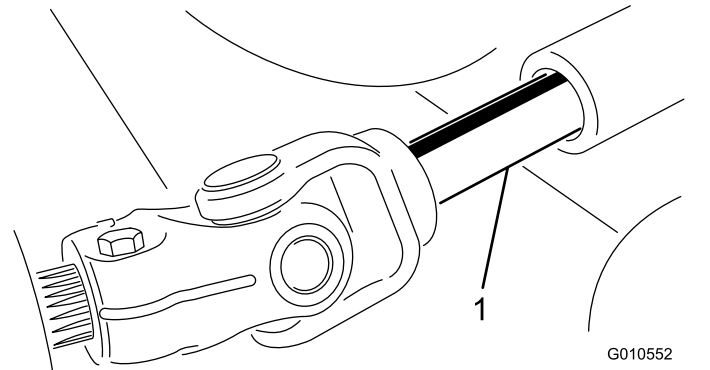
Se ligar o motor e o veio da tomada de força rodar, pode dar origem a ferimentos graves.

Não ligue o motor nem engate o interruptor da PTO quando o veio da tomada de força não estiver ligado à caixa de velocidades na unidade de corte.

Montagem da unidade de corte da unidade de tração

1. Coloque a máquina numa superfície nivelada e desligue o motor.
2. Mova a unidade de corte para a posição em frente da unidade de tração.

- Deslize o veio macho da tomada de força ao veio fêmea da tomada de força (Figura 26).
- Pressione o interruptor de elevação para a frente para a posição FLUTUAÇÃO. Empurre um braço de elevação para baixo até que os furos no braço fiquem alinhados com os furos do suporte do braço da roda giratória e possa inserir a haste de altura de corte nas pastilhas do braço de elevação (Figura 27).
- Prenda o braço de elevação no braço da roda giratória com duas anilhas de encosto, um passador de forquilha e um perno de gancho, posicione as anilhas de encosto entre o braço de elevação e o suporte do braço de elevação (Figura 27) e insira a extremidade do perno de gancho na ranhura da patilha do braço da roda giratória para fixar o perno de gancho.
- Repita o procedimento para o braços de elevação oposto.
- Ligue a unidade de tração e eleve a unidade de corte.



Figura 27

- | | |
|---------------------------------------|----------------------|
| 1. Suporte do braço da roda giratória | 4. Braço de elevação |
| 2. Perno de gancho | 5. Anilha de encosto |
| 3. Passador de forquilha | |

Manutenção dos casquilhos nos braços da roda giratória

Os braços da roda giratória possuem casquilhos apertados no topo e no fundo da tubagem, que podem desgastar-se após muitas horas de utilização.

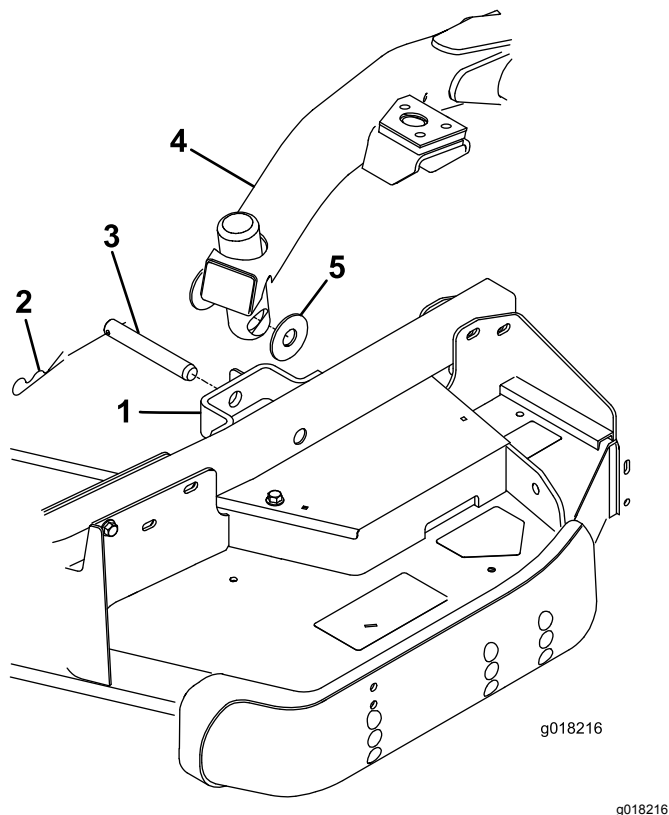
Para verificar os casquilhos, desloque a forquilha da roda giratória para a frente e para trás e para os lados. Se o fuso da roda giratória estiver solto, significa que os casquilhos estão gastos e devem ser substituídos.

- Levante a unidade de corte para que as rodas fiquem levantadas do chão. Bloqueie a unidade de corte para não cair acidentalmente.
- Retire a tampa de fixação, espaçador(es) e anilha de apoio do cimo do fuso da roda giratória.
- Retire o fuso da roda giratória para fora do tubo de montagem. Mantenha a arruela de apoio e o(s) espaçador(es) no fundo do fuso.
- Introduza um punção para cavilhas na zona superior ou inferior do tubo de montagem e retire o casquilho para fora do tubo (Figura 28). Retire igualmente o outro casquilho do tubo. Limpe o interior dos tubos para remover a sujidade.



Figura 28

- | | |
|------------------------------------|---------------|
| 1. Tubo do braço da roda giratória | 2. Casquilhos |
|------------------------------------|---------------|

- Aplique lubrificante no interior e exterior dos novos casquilhos. Introduza os casquilhos nos tubos de montagem, utilizando um martelo e uma placa plana.
- Verifique se o fuso da roda giratória apresenta desgaste e substitua-o se estiver danificado.
- Empurre o eixo da roda giratória através dos casquilhos e tubo de montagem, deslize a anilha de encosto e espaçador(es) no eixo e instale a tampa de tensionamento no fuso da roda giratória.

Manutenção das rodas giratórias e rolamentos

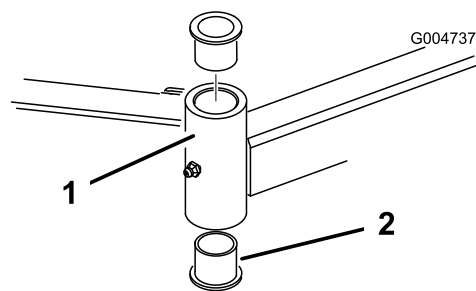
1. Retire a porca de bloqueio do parafuso que fixa o conjunto da roda, no respetivo suporte (Figura 29). Fixe a roda giratória e retire o parafuso da forquilha ou do braço articulado.



Figura 29

- | | |
|--------------------------------|---------------------------|
| 1. Roda giratória | 3. Rolamento (2) |
| 2. Forquilha da roda giratória | 4. Espaçador do rolamento |

2. Retire o rolamento do cubo da roda e deixe cair o espaçador do rolamento para fora (Figura 29). Retire o rolamento do lado oposto ao do cubo da roda.
3. Verifique se existe algum desgaste nos rolamentos, no espaçador e no interior do cubo da roda. Substitua todas as peças danificadas.
4. Para montar a roda giratória, basta pressionar o rolamento para dentro do cubo da roda. Quando montar os rolamentos, pressione a corrediça exterior dos mesmos.
5. Introduza o espaçador do rolamento no cubo da roda. Pressione o outro rolamento contra a extremidade aberta do cubo da roda para encaixar o respetivo espaçador dentro do cubo da roda.
6. Monte a estrutura da roda giratória entre a forquilha da roda giratória e fixe-a nessa posição com o parafuso e a porca de bloqueio.

Deteção de lâminas deformadas

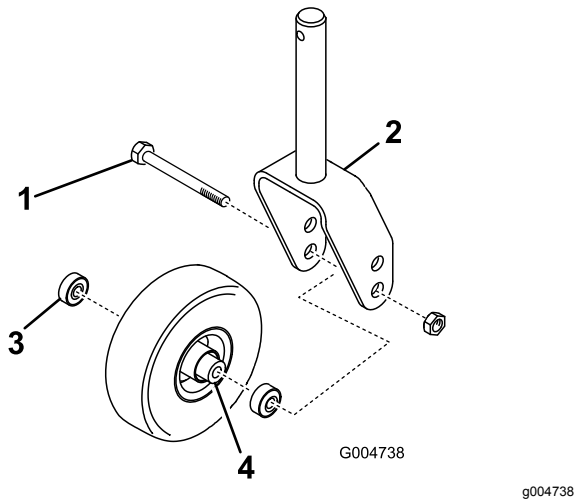
1. Coloque a máquina numa superfície plana. Levante a unidade de corte, engate o travão de mão, ponha o pedal de tração na posição de ponto-morto, desloque a alavanca da tomada

de força para a posição DESLIGAR, desligue o motor e retire a chave da ignição. Bloqueie a unidade de corte para não cair acidentalmente.

2. Rode a lâmina até que as suas extremidades se encontrem viradas para a frente e para trás. Meça a distância entre o interior da unidade de corte e a parte cortante na zona dianteira da lâmina (Figura 30), e lembre-se desta dimensão.



Figura 30

3. Rode a extremidade oposta da lâmina para a frente. Meça a distância entre a unidade de corte e a parte cortante da lâmina na mesma posição referida no ponto 2. A diferença entre as medidas obtidas nos pontos 2 e 3 não devem exceder 3 mm. Se a dimensão exceder os 3 mm, substitua a lâmina porque esta se encontra deformada; consulte [Desmontagem e montagem da lâmina\(s\)](#) (página 22).

Desmontagem e montagem da lâmina(s)

A lâmina deve ser substituída quando atingir um objeto sólido e quando se encontrar desequilibrada ou deformada. Utilize sempre lâminas sobressalentes genuínas Toro para garantir um desempenho seguro e eficaz. Nunca utilize lâminas produzidas por outros fabricantes porque podem tornar-se perigosas.

1. Coloque a unidade de corte na posição mais alta, engate o travão de estacionamento, pare o motor e retire a chave da ignição. Bloqueie a unidade de corte para não cair acidentalmente.
2. Fixe a extremidade da lâmina utilizando um pedaço de tecido ou uma luva grossa. Retire o parafuso da lâmina, o recipiente antidanos e lâmina do eixo (Figura 31).



Figura 31

1. Parafuso da lâmina 2. Dispositivo antidanos

3. Instale a lâmina, com a aba voltada para a unidade de corte, com o recipiente antidanos e o parafuso da lâmina. Aperte a porca de bloqueio com 115 a 149 N·m.

Importante: A parte curva da lâmina tem de estar a apontar para o interior da unidade de corte para assegurar uma boa capacidade de corte.

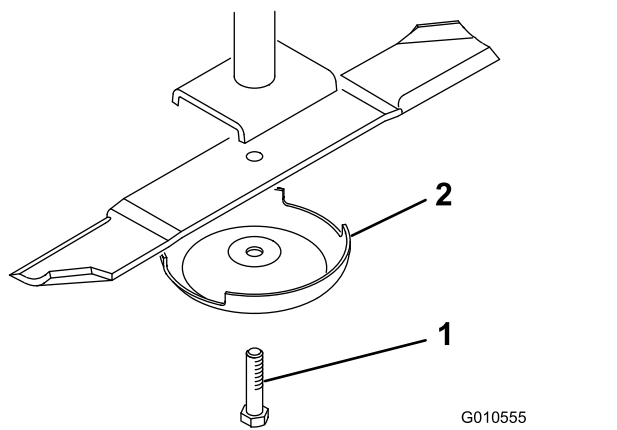
Verificação e afinação da(s) lâmina(s)

Intervalo de assistência: Em todas as utilizações ou diariamente

A cada 50 horas

⚠ PERIGO

Uma lâmina desgastada ou danificada pode partir-se, podendo levar à projeção de um fragmento contra o utilizador ou alguém que esteja por perto e provocar lesões graves ou até mesmo a morte.

- Inspeccione periodicamente se a lâmina apresenta sinais de desgaste ou outros danos.
- Não tente endireitar uma lâmina que esteja dobrada.
- Não solde uma lâmina partida ou rachada.
- Substitua uma lâmina gasta ou danificada por uma lâmina nova Toro para assegurar uma continuação da certificação de segurança do produto.

Tanto as partes cortantes como a parte curva (parte virada para cima oposta à parte cortante) contribuem

para uma boa qualidade de corte. A parte curva é importante, pois levanta a relva e permite obter um corte regular. No entanto, a parte curva está sujeita a um desgaste gradual durante o funcionamento da máquina, o que é perfeitamente normal. À medida que a parte curva se gasta, também diminui a qualidade do corte, mesmo que as partes cortantes se encontrem afiadas. A parte cortante da lâmina deve manter-se afiada para que a relva seja cortada e não arrancada. Verifica-se uma parte cortante romba quando a relva apresenta extremidades acastanhadas e rasgadas. Afie a parte cortante para corrigir esta situação.

1. Estacione a máquina numa superfície nivelada. Levante a unidade de corte, engate o travão de mão, ponha o pedal de tração na posição de ponto-morto, desloque a alavanca da tomada de força para a posição DESLIGAR, desligue o motor e retire a chave da ignição.
2. Examine cuidadosamente as extremidades da lâmina, prestando especial atenção à zona onde se encontram as partes curvas e planas da lâmina (Figura 32). Verifique o estado da lâmina antes da operação de corte, pois a areia e outros materiais abrasivos podem ter desgastado o metal que liga as partes curva e plana da lâmina. Se der conta de desgaste (Figura 32), substitua a lâmina; consulte [Desmontagem e montagem da lâmina\(s\)](#) (página 22).



Figura 32

1. Extremidade de corte
2. Área curva/aba
3. Formação de desgaste/ranhuras
4. Fissuras

⚠ AVISO

Se a lâmina continuar a sofrer este tipo de desgaste irá formar-se uma ranhura entre a aba e a parte plana da lâmina (Figura 32). Eventualmente, pode soltar-se algum pedaço da lâmina e projetar-se, ferindo-o a si ou a qualquer pessoa próxima.

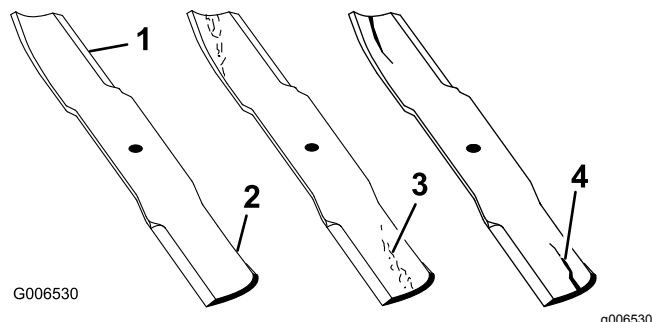
- Inspeccione periodicamente se a lâmina apresenta sinais de desgaste ou outros danos.
 - Substitua uma lâmina gasta ou danificada por uma lâmina nova Toro para assegurar uma continuação da certificação de segurança do produto.
3. Inspeccione as extremidades de corte de todas as lâminas. Afie as extremidades de corte se estas apresentarem sinais de desgaste ou ranhuras. Afie apenas o lado superior da parte cortante e mantenha o ângulo de corte original para garantir um desempenho eficaz da lâmina (Figura 33). A lâmina mantém o equilíbrio se for retirada a mesma quantidade de metal de ambas as partes cortantes.



Figura 33

1. Afie de acordo com o ângulo original

Nota: Retire as lâminas e afie-as num amolador; consulte “Remoção da lâmina de corte”. Após afiar a parte cortante, monte a lâmina com o recipiente antidanos e o parafuso da lâmina. A parte curva da lâmina tem de estar na parte de cima da lâmina. Aperte a porca de bloqueio com 115 a 149 Nm.

Substituição da correia de transmissão

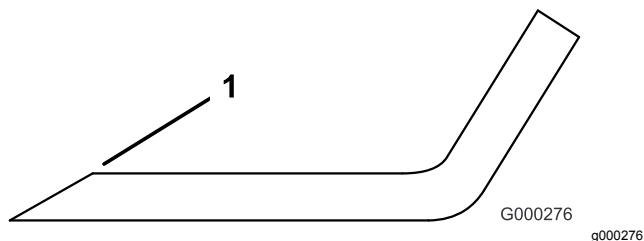
A correia da transmissão da lâmina, apertada pela polia intermédia da mola, tem uma longa duração. No entanto, após muitas horas de utilização, esta deve apresentar alguns sinais de desgaste. Os sinais apresentados por uma correia desgastada são: ruído durante a rotação da correia, perda de eficácia das

lâminas aquando do corte, extremidades desfiadas, marcas de queimaduras e rachas. Substitua a correia se notar algum destes sinais.

1. Baixe a unidade de corte até ao chão. Retire as coberturas da correia da zona superior da unidade de corte e coloque as coberturas à parte.
2. Utilizando uma chave de aperto ou ferramenta semelhante, afaste a polia intermédia (Figura 34) da correia da transmissão para libertar a tensão da correia e permitir que esta saia das polias da caixa de engrenagens (Figura 35).



Figura 34

1. Polia intermédia

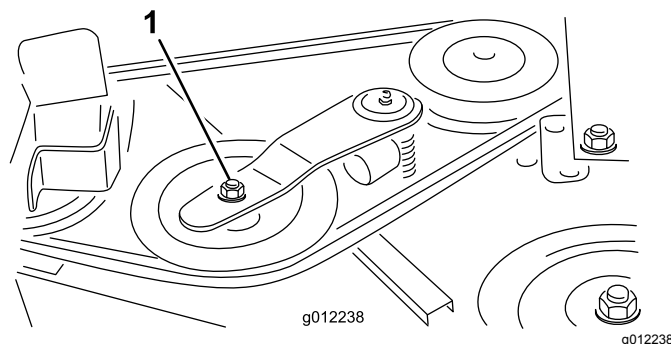

Figura 35

1. Caixa de velocidades
3. Retire a correia gasta das polias e da polia intermédia.
4. Coloque a nova correia nas polias de eixo e na estrutura da polia intermédia, como se mostra na Figura 36.

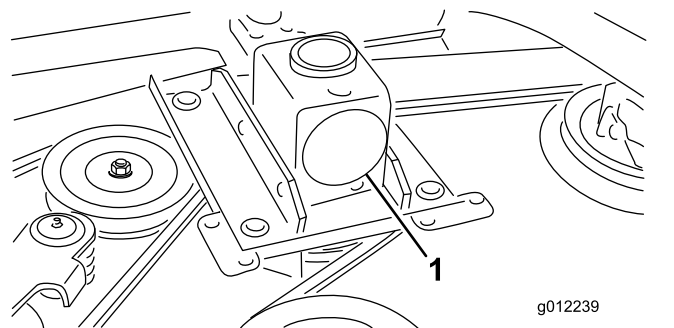

Figura 36

decal108-1988

1. Percurso da correia

5. Instale as coberturas da correia.

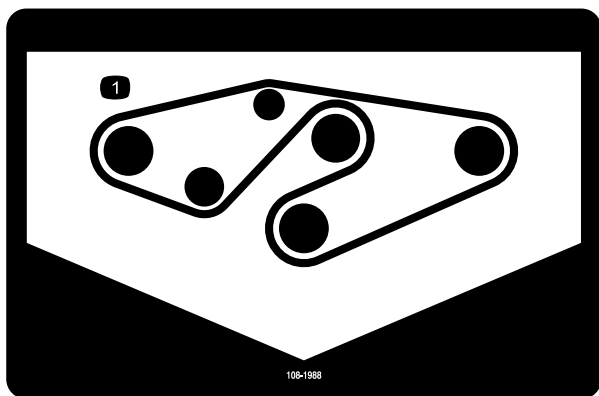
Substituição do defletor de relva

⚠ AVISO

Uma abertura de descarga sem proteção pode fazer com que a máquina projete objetos na direção do utilizador ou outras pessoas e provocar ferimentos graves. Além disso, há o risco de contacto com a lâmina.

- Não opere a máquina a não ser que monte uma placa de cobertura, uma placa de mulch ou uma calha e depósito de recolha de relva.
- Certifique-se de que o defletor de relva está em baixo.

1. Retire a porca de bloqueio, o parafuso, a mola e a cunha que fixam o defletor aos apoios de articulação (Figura 37). Se o defletor de relva estiver danificado ou gasto, retire-o.
2. Coloque o espaçador e a mola no defletor de relva. Coloque a extremidade em L por trás da extremidade da plataforma.

Nota: Certifique-se de que a extremidade em L da mola está montada por trás da extremidade da plataforma antes de colocar o parafuso como se mostra na Figura 37.

3. Coloque o parafuso e a porca. Coloque a extremidade em gancho J da mola em torno do defletor de relva (Figura 37).

Importante: Tem de ser capaz de descer o defletor de relva para a posição. Suba o defletor para testar se desce por completo.



Figura 37

- | | |
|----------------------|--|
| 1. Parafuso | 5. Mola instalada |
| 2. Espaçador | 6. Defletor de relva |
| 3. Porca de bloqueio | 7. Extremidade em L da mola, coloque por trás da extremidade da plataforma antes de colocar o parafuso |
| 4. Mola | 8. Extremidade em gancho J da mola |

Declaração de incorporação

A The Toro Company, 8111 Lyndale Ave. South, Bloomington, MN, EUA declara que a(s) unidade(s) seguinte(s) está(ão) em conformidade com as diretivas indicadas quando instalada(s) de acordo com as instruções fornecidas em determinados modelos Toro, como indicado nas Declarações de conformidade relevantes.

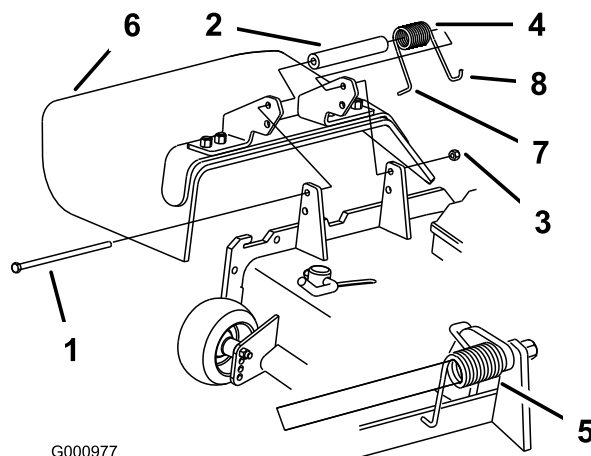
Modelo nº	Nº de série	Descrição do produto	Descrição da factura	Descrição geral	Directiva
31335	340000001 e superiores	Cortador Guardian Recycler de 183 cm	72" GUARDIAN DECK W/4 CASTORS	Cortador Guardian Recycler de 183 cm	2006/42/CE, 2000/14/CE
31336	340000001 e superiores	Cortador de descarga lateral de 183 cm	72" SD DECK W/4 CASTORS	Cortador de descarga lateral de 183 cm	2006/42/CE, 2000/14/CE

A documentação técnica relevante foi compilada como requerido na Parte B do Anexo VII de 2006/42/CE.

Comprometemo-nos a transmitir, em resposta a pedidos de autoridades nacionais, as informações relevantes sobre esta maquinaria parcialmente montada. O método de transmissão será a transmissão eletrónica.

A maquinaria não será colocada em funcionamento até que seja incorporada em modelos aprovados pela Toro como indicado na Declaração de conformidade associada e de acordo com todas as instruções, quando pode ser declarada em conformidade com todas as diretivas relevantes.

Certificado:



John Heckel
Gestor de Engenharia
8111 Lyndale Ave. South
Bloomington, MN 55420, USA
January 5, 2018

Representante autorizado:

Marcel Dutrieux
Manager European Product Integrity
Toro Europe NV
Nijverheidsstraat 5
2260 Oevel
Belgium

Tel. +32 16 386 659

Aviso de privacidade europeu

As informações recolhidas pela Toro

A Toro Warranty Company (Toro) respeita a sua privacidade. Para processar a sua reclamação da garantia e para o contactar em caso de recolha de produtos, pedimos que partilhe determinadas informações pessoais connosco, seja diretamente ou através da empresa Toro ou do seu representante Toro local.

O sistema de garantia Toro está alojado em servidores que se encontram nos Estados Unidos onde a lei da privacidade pode não providenciar a mesma proteção que se aplica no seu país.

AO PARTILHAR AS SUAS INFORMAÇÕES PESSOAIS CONNOSCO, ESTÁ A AUTORIZAR O PROCESSAMENTO DAS MESMAS CONFORME DESCRITO NESTE AVISO DE PRIVACIDADE.

A forma como a Toro utiliza as informações

A Toro pode utilizar as suas informações pessoais para processar reclamações ao abrigo da garantia, para o contactar em caso de recolha de produtos e para qualquer outro fim que indicarmos. A Toro pode partilhar as suas informações com afiliadas da Toro, revendedores ou outros parceiros de negócios da Toro relativamente a qualquer uma destas atividades. Não vendemos as suas informações pessoais a qualquer outra empresa. Reservamo-nos o direito de revelar informações pessoais para cumprir as leis aplicáveis e pedidos das autoridades devidas, para operar os nossos sistemas devidamente ou para a nossa própria proteção ou de outros utilizadores.

Retenção das suas informações pessoais

Iremos manter as suas informações pessoais enquanto necessitarmos delas para os fins para os quais foram originalmente recolhidas ou para outros fins legítimos (como, por exemplo, cumprimento de regulamentação), ou conforme exigido pela lei aplicável.

O compromisso da Toro com a segurança das suas informações pessoais

Tomamos precauções razoáveis para proteger a segurança das suas informações pessoais. Tomamos também medidas para manter as informações pessoais atualizadas e corretas.

Acesso e correção das suas informações pessoais

Se pretender rever ou corrigir as suas informações pessoais, contacte-nos através do endereço de e-mail legal@toro.com.

Lei australiana de proteção dos consumidores

Os clientes australianos encontrarão informações relacionadas com a lei australiana relativa à proteção dos consumidores no interior da caixa ou no seu representante Toro local.



A Garantia da Toro

Garantia limitada de dois anos

Condições e produtos abrangidos

A The Toro Company e a sua afiliada, a Toro Warranty Company, no seguimento de um acordo celebrado entre ambas, garantem que o seu Produto Comercial Toro ("Produto") está isento de defeitos de materiais ou de fabrico durante dois anos ou 1.500 horas de funcionamento*, o que surgir primeiro. Esta garantia aplica-se a todos os produtos, com a exceção dos arejadores (consultar declaração de garantia separada para estes produtos). Nos casos em que exista uma condição para reclamação para garantia, repararemos o Produto gratuitamente incluindo o diagnóstico, mão-de-obra, peças e transporte. A garantia começa na data em que o Produto é entregue ao comprador original.

* Produto equipado com um contador de horas.

Instruções para a obtenção de um serviço de garantia

É da responsabilidade do utilizador notificar o Distribuidor de Produtos Comerciais ou o Revendedor Autorizado de Produtos Comerciais ao qual comprou o Produto logo que considere que existe uma condição para reclamação da garantia. Se precisar de ajuda para encontrar um Distribuidor ou Revendedor Autorizado de Produtos Comerciais, ou se tiver dúvidas relativamente aos direitos ou responsabilidades da garantia, pode contactar-nos em:

Toro Commercial Products Service Department
Toro Warranty Company
8111 Lyndale Avenue South
Bloomington, MN 55420-1196

+1-952-888-8801 ou +1-800-952-2740
E-mail: commercial.warranty@toro.com

Responsabilidades do proprietário

Como proprietário do produto, é responsável pela manutenção e ajustes necessários indicados no seu *Manual do utilizador*. O não cumprimento da manutenção e ajustes necessários pode dar origem a recusa de aplicação da garantia em caso de reclamação.

Itens e condições não abrangidos

Nem todas as avarias ou funcionamentos problemáticos que ocorrem durante o período da garantia são defeitos de material ou fabrico. Esta garantia não cobre o seguinte:

- Avarias do produto que resultem da utilização de peças sobressalentes de outra marca diferente da marca Toro ou da instalação e utilização de acessórios e produtos complementares ou modificados de outra marca diferente da marca Toro. O fabricante destes artigos poderá fornecer uma garantia separada.
- Avarias do produto que resultem do não cumprimento da manutenção e/ou ajustes recomendados. A não realização da manutenção do seu produto Toro de acordo com a "Manutenção recomendada" indicada no *Manual do utilizador* pode dar origem a recusa de aplicação da garantia em caso de reclamação.
- Avarias do Produto que resultem da operação do Produto de uma forma abusiva, negligente ou descuidada.
- Peças sujeitas a desgaste devido à utilização, salvo se tiverem defeito. Exemplos de peças sujeitas a desgaste durante a operação normal do Produto incluem, mas não se limitam a pastilhas e revestimento dos travões, revestimento da embraiagem, lâminas, cilindros, rolos e rolamentos (selados ou lubrificados), lâminas de corte, velas, rodas giratórias e rolamentos, pneus, filtros, correias, e determinados componentes de pulverização como diafragmas, bicos e válvulas de retenção, etc.
- Avarias provocadas por influência externa. As condições consideradas como influências externas incluem, mas não se limitam a, condições climáticas, práticas de armazenamento, contaminação, utilização de combustíveis, líquidos de refrigeração, lubrificantes, aditivos, fertilizantes, água ou químicos não aprovados, etc.
- Avaria ou problemas de desempenho devido a utilização de combustíveis (p. ex. gasolina, gasóleo ou biodiesel) que não estejam em conformidade com as respetivas normas da indústria.

Países além dos Estados Unidos ou Canadá

Os clientes que tenham comprado produtos Toro exportados pelos Estados Unidos ou Canadá devem contactar o seu Distribuidor Toro (Representante) para obter políticas de garantia para o respetivo país, província ou estado. Se, por qualquer razão, estiver insatisfeito com o serviço do seu distribuidor ou se tiver dificuldades em obter informações sobre a garantia, contacte o importador da Toro.

- Ruído, vibração, desgaste e deteriorações normais.
- O desgaste normal inclui, mas não se limita a, danos nos bancos devido a desgaste ou abrasão, superfícies com a pintura gasta, janelas ou autocolantes riscados, etc.

Peças

As peças agendadas para substituição de acordo com a manutenção necessária têm garantia durante o período de tempo até à data da substituição agendada para essa peça. As peças substituídas durante esta garantia estão cobertas pelo período de duração da garantia original do produto e tornam-se propriedade da Toro. Cabe à Toro tomar a decisão final quanto à reparação ou substituição de uma peça ou conjunto. A Toro pode usar peças refabricadas para reparações da garantia.

Garantia das baterias de circuito interno e íões de lítio:

As baterias de circuito interno e de íões de lítio estão programadas para um número total especificado de kWh de duração. As técnicas de funcionamento, recarga e manutenção podem aumentar ou reduzir essa duração. Como as baterias deste produto são consumidas, o tempo útil de funcionamento entre os carregamentos vai diminuindo lentamente até as baterias ficarem completamente gastas. A substituição das baterias, devido ao desgaste normal, é da responsabilidade do proprietário do produto. A bateria poderá ter de ser substituída durante o período normal de garantia do produto, ficando o seu custo a cargo do proprietário.

Nota: (apenas baterias de íões de lítio): Uma bateria de íões de lítio possui garantia proporcional apenas para as peças, começando no ano 3 até ao ano 5 com base no tempo de serviço e kilowatt horas usadas. Consulte o *Manual do utilizador* para obter informações adicionais.

As despesas de manutenção são da responsabilidade do proprietário

A afinação do motor, lubrificação, limpeza e polimento, substituição de filtros, líquido de refrigeração e realização da manutenção recomendada são alguns dos serviços normais que os produtos Toro exigem, cujos custos são suportados pelo proprietário.

Condições gerais

A reparação por um Distribuidor ou Representante Toro Autorizado é a sua única solução ao abrigo desta garantia.

Nem a The Toro Company nem a Toro Warranty Company são responsáveis por quaisquer danos indiretos, acidentais ou consequenciais relacionados com a utilização de Produtos Toro abrangidos por esta garantia, incluindo quaisquer custos ou despesas decorrentes do fornecimento de equipamento de substituição ou assistência durante períodos razoáveis de avaria ou não utilização, pendentes da conclusão de reparações ao abrigo da presente garantia. Exceto a garantia quanto a Emissões referida em baixo, caso se aplique, não há qualquer outra garantia expressa. Todas as garantias implícitas de comercialização e adequabilidade de utilização estão limitadas à duração desta garantia expressa.

Alguns estados não permitem a exclusão de danos incidentais ou consequenciais, nem limitações sobre a duração de uma garantia implícita, por isso as exclusões e limitações acima podem não se aplicar a si. Esta garantia dá-lhe direitos legais específicos e poderá ainda beneficiar de outros direitos que variam de estado para estado.

Nota relativamente à garantia do motor:

O Sistema de Controlo de Emissões do seu Produto pode estar abrangido por uma garantia separada que satisfaz os requisitos estabelecidos pela agência norte-americana para a proteção do ambiente, a Environmental Protection Agency (EPA) e/ou pela entidade California Air Resources Board (CARB). As limitações de horas definidas em cima não se aplicam à Garantia do Sistema de Controlo de Emissões. Consulte a Declaração de garantia para controlo de emissões do motor fornecida com o produto ou contida na documentação do fabricante do motor para mais pormenores