



724

Snöslunga

Modell nr. 38073-9900001 och högre

Användarhandbok

Figurer

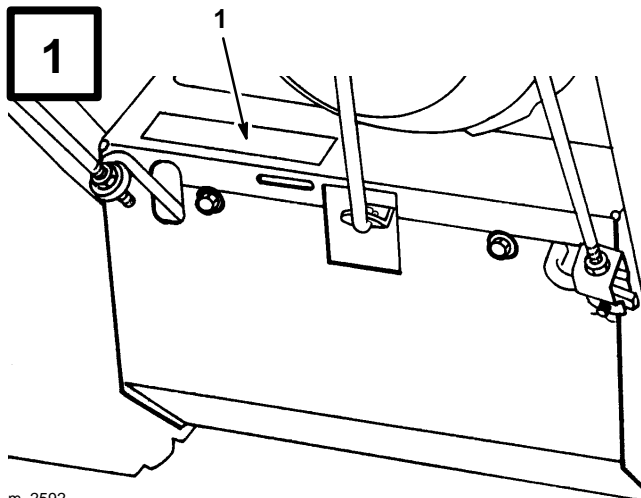

m-2592

1. Skylt med modell- och serienummer

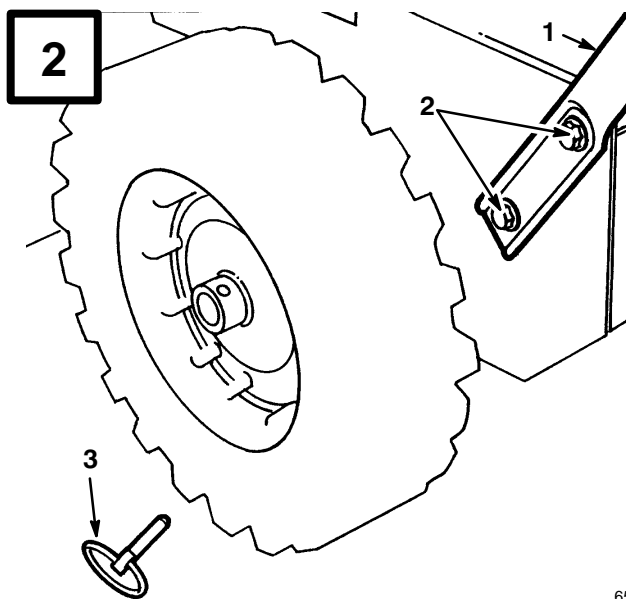

653

1. Handtag
2. Bultar och böjda brickor
3. Låssprint

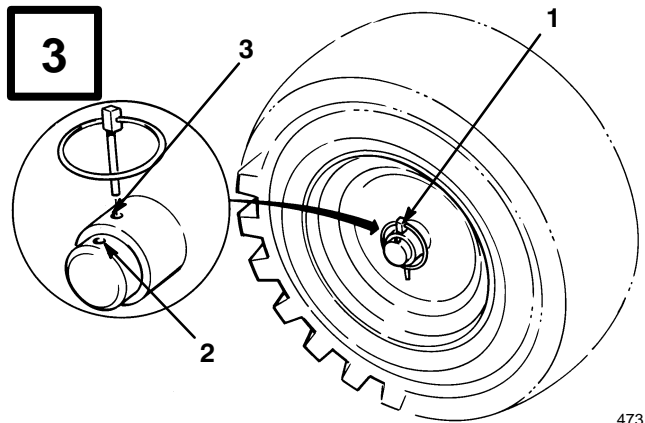

473

1. Låssprint
2. Yttre axelhål
3. Inre axelhål och hjulnav

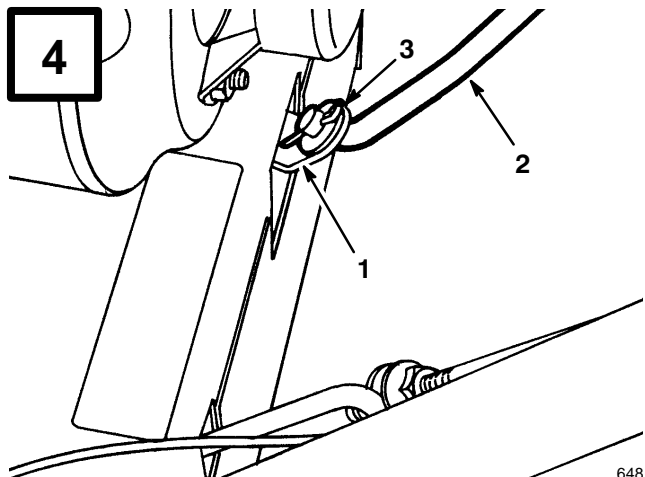

648

1. Växelväljarearm
2. Växelväljarstång
3. Planbricka och saxpinne

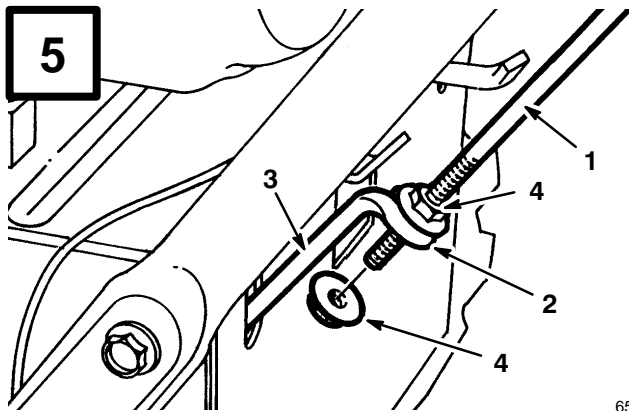

654

- | | |
|-------------------------------|-------------------------------------|
| 1. Reglagestång, hjuldrivning | 3. Nedre reglagestång, hjuldrivning |
| 2. Ögla | 4. Flänsmuttrar |

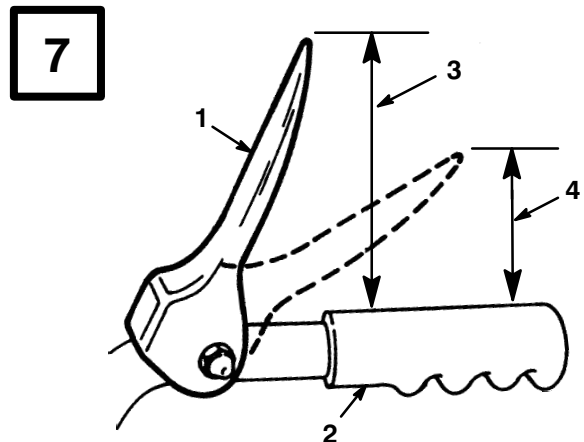

665

- | | |
|---------------------------------|---|
| 1. Reglagehandtag, hjuldrivning | 3. Cirka 11 cm (4 ³ / ₈ inches) |
| 2. Handtag | 4. 2,5 till 5 cm (1" till 2") |

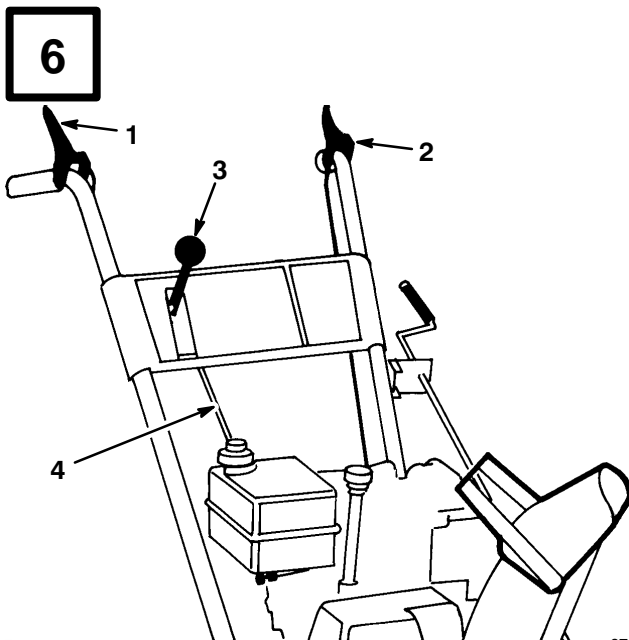

879

- | | |
|---------------------------------|---------------------|
| 1. Reglagehandtag, matarskriv | 3. Växelväljare |
| 2. Reglagehandtag, hjuldrivning | 4. Växelväljarstång |

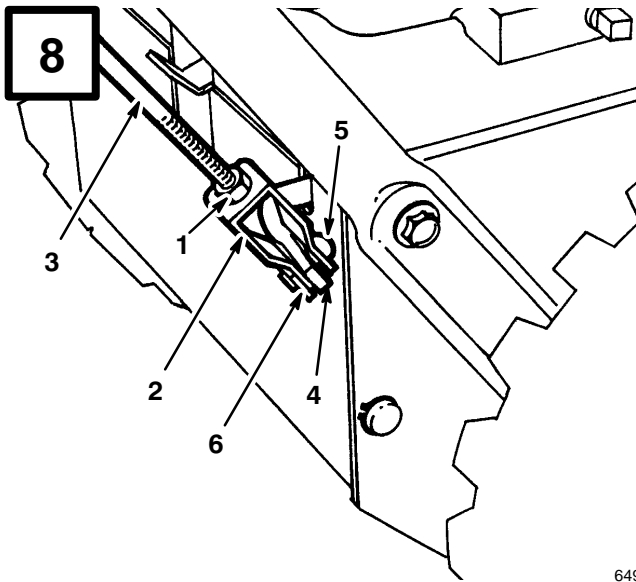

1. Stoppmutter
 2. Bygel
 3. Övre reglagestång
 4. Nedre reglagestång
 5. Sprint
 6. Saxpinne

649

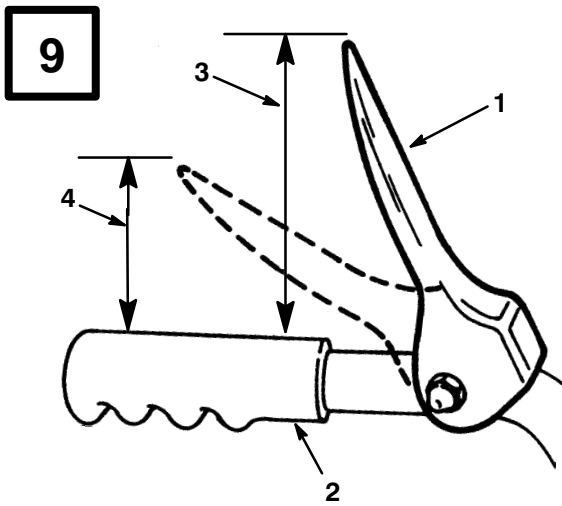

1. Reglagehandtag, matarskruv
 2. Handtag
 3. Cirka tio centimeter
 4. 2,5 till 5 cm (1" till 2")

665

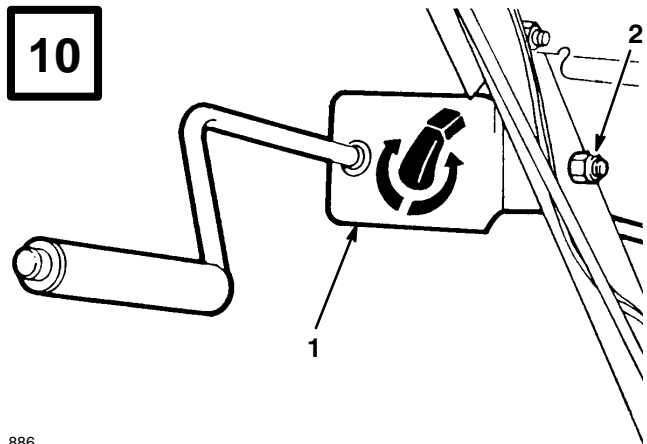

886

1. Utkastarreglage med fäste
 2. Bult med låsmutter

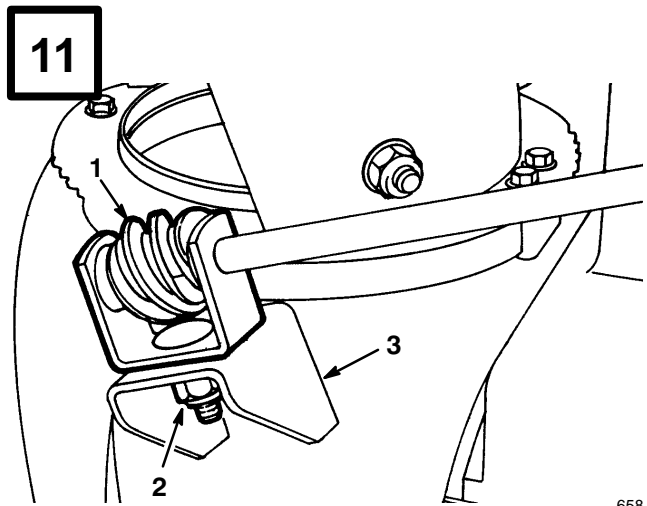

658

1. Snäckskruv med fäste
 2. Bult, bricka och låsmutter
 3. Fäste

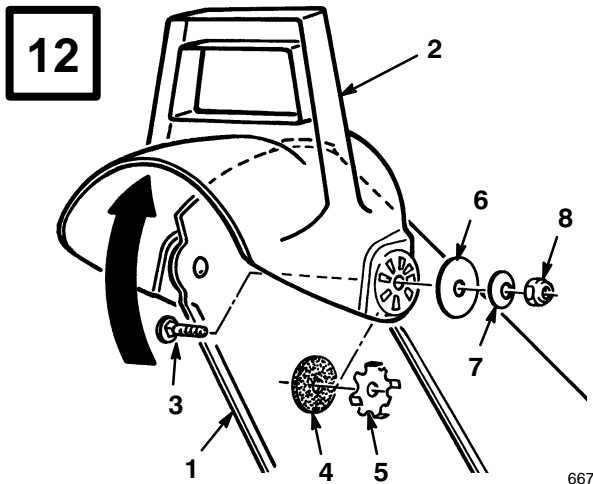

667

- | | |
|-----------------|--------------------|
| 1. Kanal | 5. Friktionsplatta |
| 2. Strålriktare | 6. Stor planbricka |
| 3. Vagnbult | 7. Kupolbricka |
| 4. Gummibricka | 8. Låsmutter |

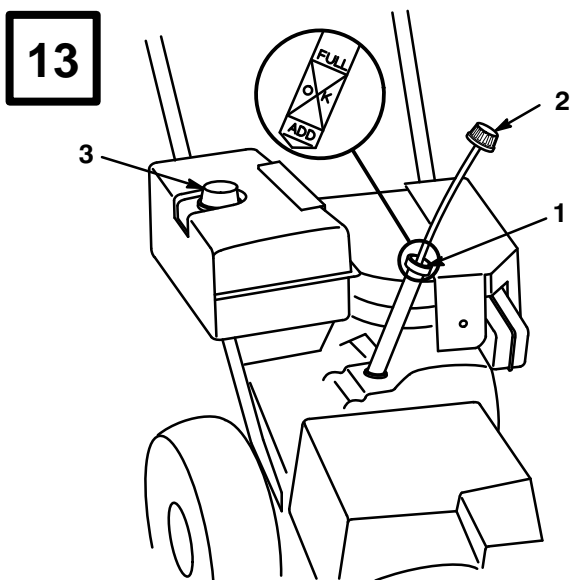

684

- | | |
|-------------------|-------------|
| 1. Påfyllningshål | 3. Tanklock |
| 2. Oljesticka | |

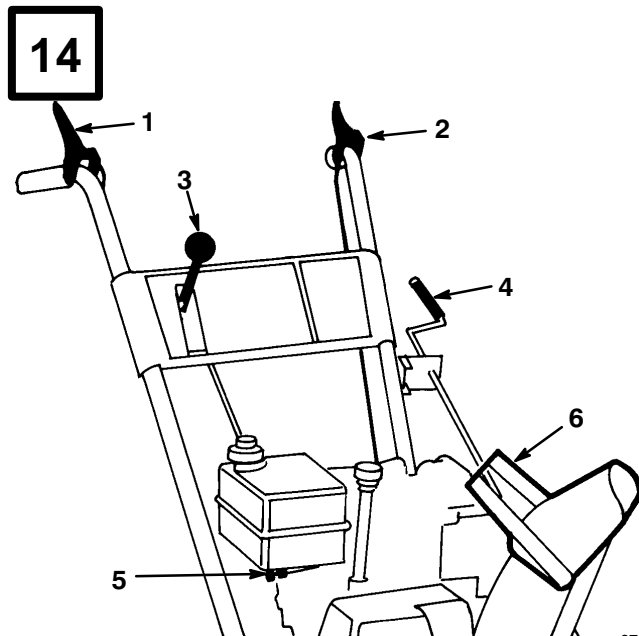

879

- | | |
|---------------------------------|---------------------------|
| 1. Reglagehandtag, matarskruv | 3. Växelväljare |
| 2. Reglagehandtag, hjuldrivning | 4. Vev för utkastare |
| | 5. Bränslekran |
| | 6. Höjdhandtag, utkastare |

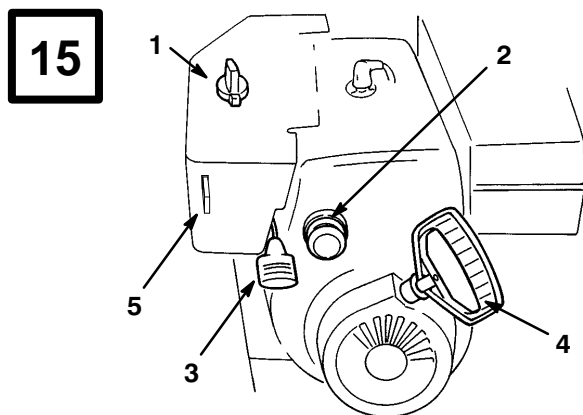

725

- | | |
|---------------|-----------------|
| 1. Choke | 4. Snörstart |
| 2. Snapspump | 5. Tändningslås |
| 3. Gasreglage | |

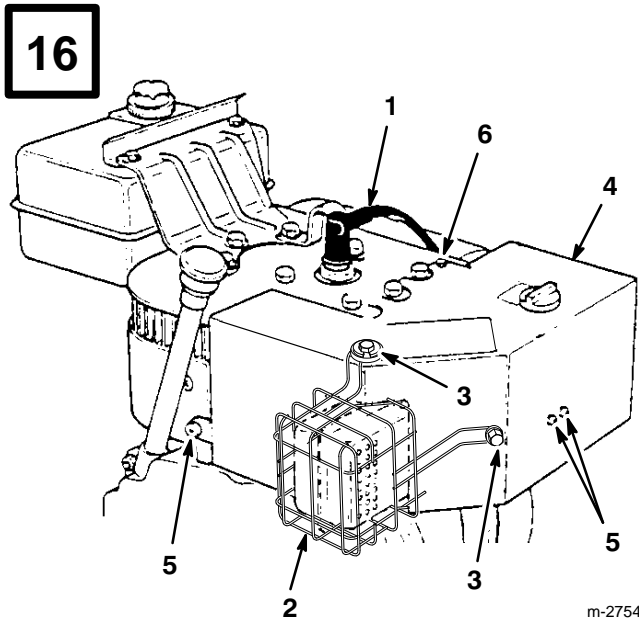

1. Tändkabel
 2. Skydd för ljuddämpare
 3. Skruv (3), låsbricka (3),
 bricka (3)
 4. Förgasarfövärmning
 5. Stjärnskruvar (3)
 6. Sexkantbult

m-2754

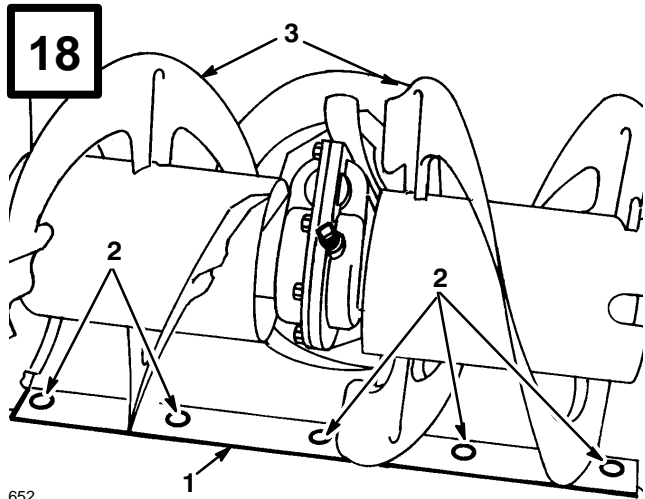

652

1. Skrapa
 2. Monteringskruvar
 3. Matarskrublad

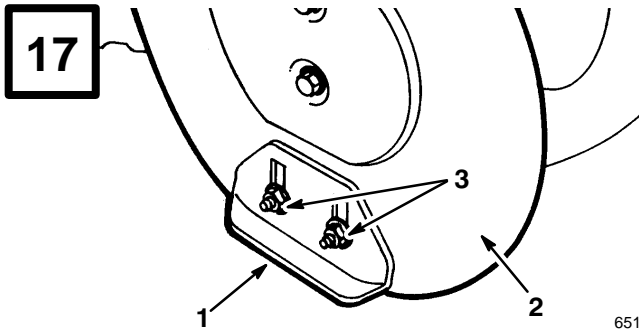

651

1. Mede
 2. Sidoplåt, matarskrub
 3. Flänsmuttrar

19

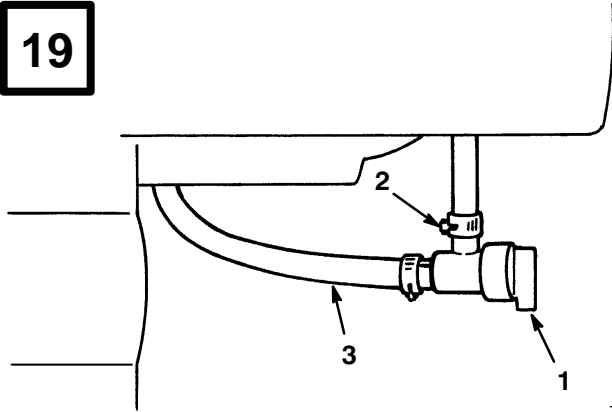

726

- 1. Bränslekran
- 2. Slangklämma

- 3. Bränsleledning

21

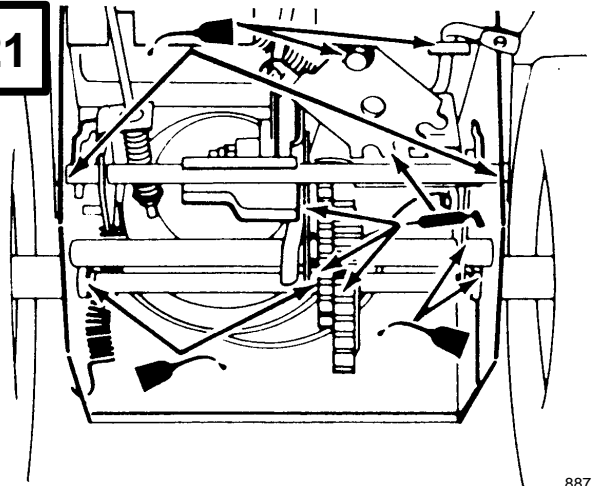

887

20

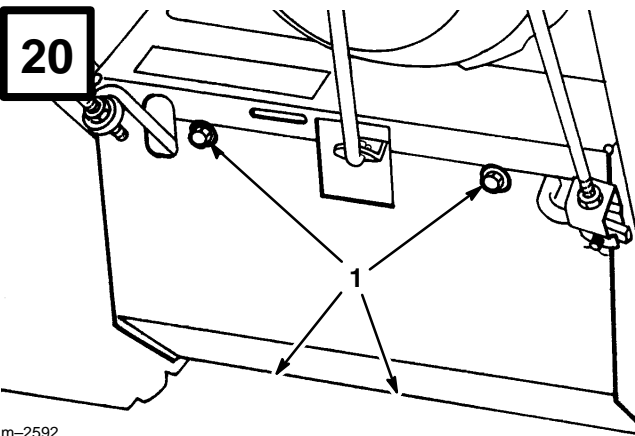

m-2592

- 1. Skruvar

22

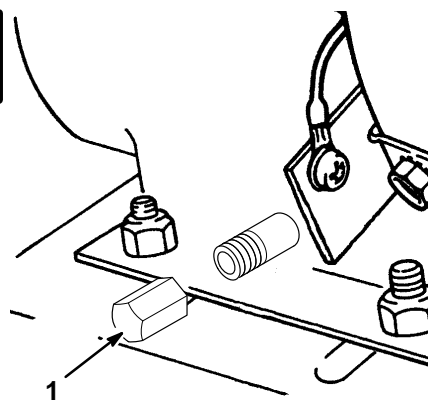

m-4070

- 1. Oljeplugg

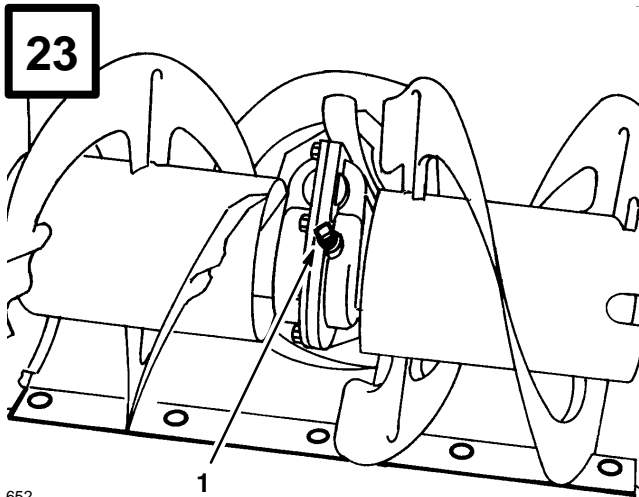

652

1. Rörplugg

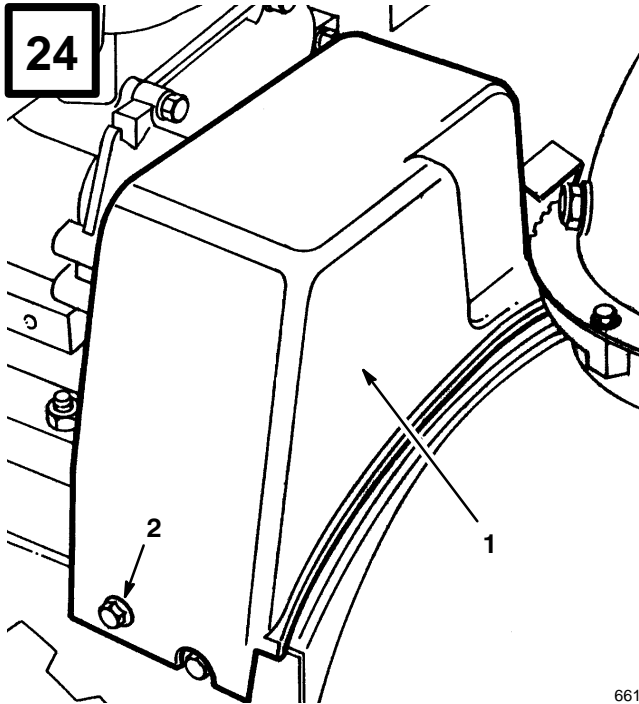

661

1. Remkåpa
2. Skruv (2)

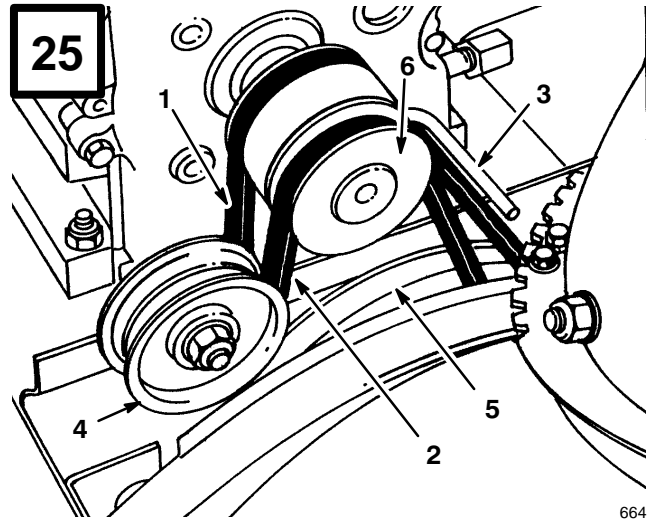

664

- | | |
|------------------------------------|--|
| 1. Drivrem för hjuldrivning | 4. Mellanremskiva |
| 2. Drivrem för matarskruv/impeller | 5. Stor remskiva för matarskruv/impeller |
| 3. Remstyrning | 6. Motorremskiva |

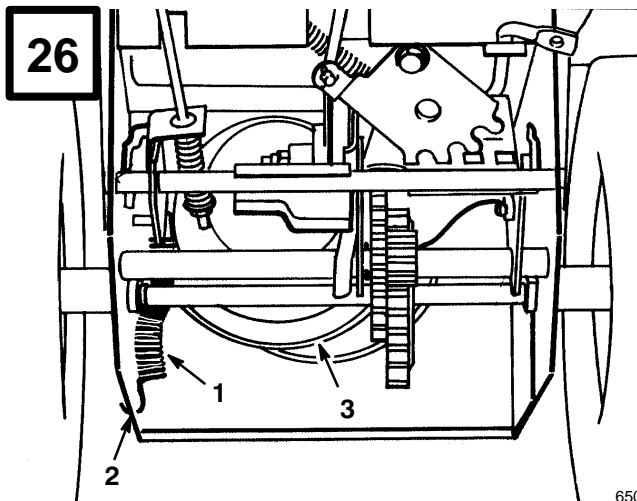

650

- 1. Fjäder
- 2. Spår i sidoplåt
- 3. Stor remskiva, hjuldrivning

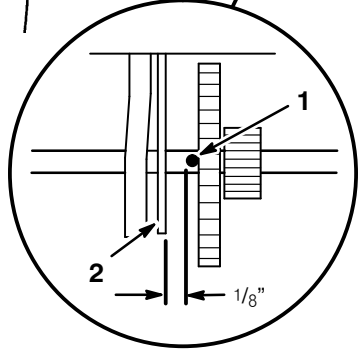
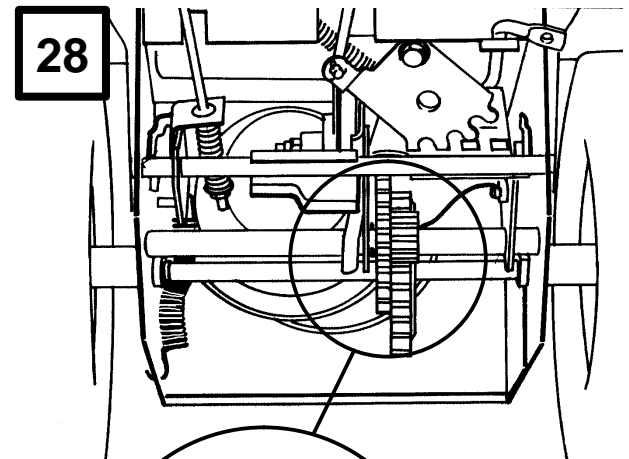

650/913

- 1. Sprint
- 2. Transmission

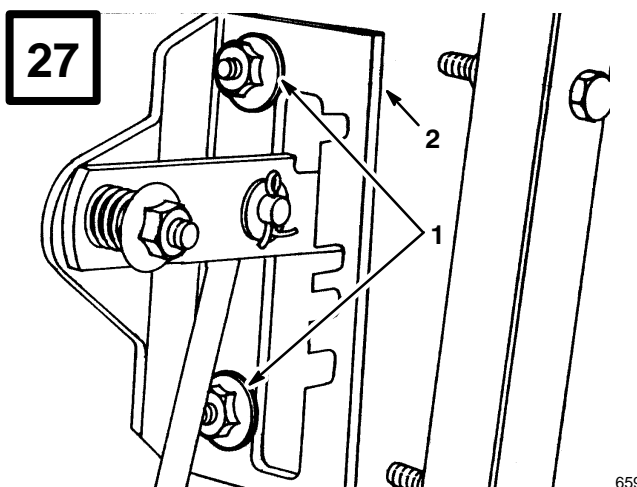

659

- 1. Flänsmuttrar
- 2. Växelväljarplåt

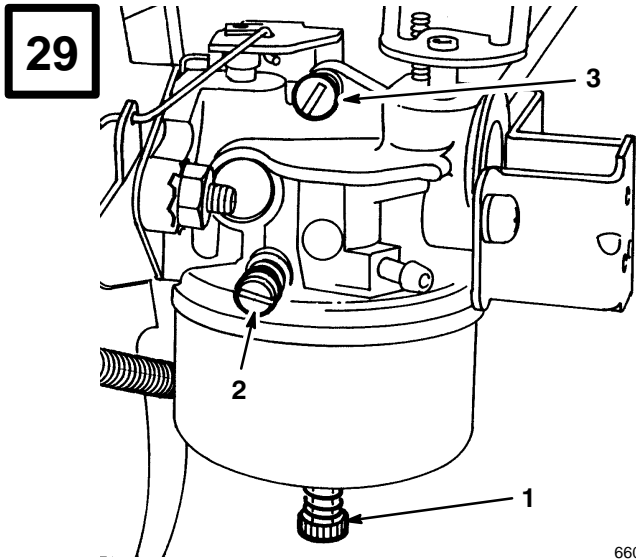

- 1. Effektregleringsskruv
- 2. Blandningsskruv för tomgång
- 3. Skruv för tomgångsvarvtal

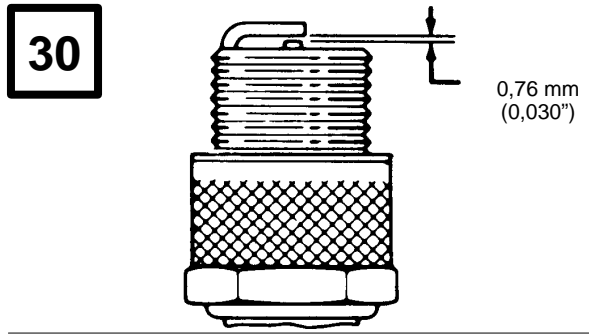

Innehåll

	Sida
Inledning	1
Säkerhetsföreskrifter	2
Före körning	2
Under körning	3
Snöslungans skötsel	4
Bullernivå	4
Ljudstyrka	4
Vibrationsnivå	4
Symbolförklaringar	6
Reservdelar	10
Tillbehör	10
Montering	11
Montering av handtag	11
Montering av växelvälarstång	11
Montering av manöverstång för hjuldrivning	11
Montering av reglagelänkage för snöskruv/impellern	11
Montering av reglagestång för utkastare	12
Montering av strålraktare	12
Kontroll av lufttrycket	12
Före start	12
Fyll olja i vevhuset	12
Fyll bensin i bränsletanken	13
Körning	14
Reglage	14
Start/stopp	14
Tips vid snöröjning	15
Inställning av medar och skrapa	16
Underhåll	17
Tömning av bensin	17
Smörjning av snöslungan	17
Byte av vevhusolja	17
Påfyllning av fett i matarskruvens växel	18
Justering av skruv-/impellerrem	18

Byte av drivrem för matarskruv/ impeller	18
Byte av hjuldrivrem	19
Justering av hjuldrivning	19
Justering av växelväljare	19
Förgasarinställning	20
Byte av tändstift	21
Preparering av snöslungan inför förvaring	21

Inledning

Tack för att du köpte en Toro-produkt

Vi på Toro vill att du ska vara helt nöjd med din nya produkt, så tveka inte att kontakta din auktoriserade återförsäljare när du behöver hjälp med service, originalreservdelar eller om du vill ha annan information.

Se till att ha med modell- och serienummer för din produkt tillgängligt när du kontaktar återförsäljare eller fabrik. Numren hjälper återförsäljaren eller reparationsverkstaden att få fram exakta specifikationen för din produkt. Modell- och serienummer finns på en särskild plats på din produkt (Fig. 1).

Skriv produktens modell- och serienummer nedan så är det lätt att hitta.

<p>Modellnr: _____</p> <p>Serienr. _____</p>
--

Läs handboken noga så att du vet hur din produkt ska användas och skötas på rätt sätt. Det hjälper också dig och andra att undvika personsador och skador på produkten. Även om Toro konstruerar, tillverkar och säljer säkra och moderna produkter ansvarar du själv för att den används korrekt och säkert. Du ansvarar också för att andra som du låter använda produkten får utbildning i hur den ska användas på ett säkert sätt.

Toros varningsmärken i handboken anger möjliga faror och åtföljs av säkerhetsåtgärder som hjälper dig och andra att undvika personskador, t o m dödliga sådana. FARA, VARNING och FÖRSIKTIGHET betecknar risknivå. Var mycket försiktig oavsett risknivå.

FARA anger stor fara som leder allvarlig personskada eller döden om föreskrifterna inte följs.

VARNING anger fara som kan leda till allvarlig personskada eller döden om föreskrifterna inte följs.

FÖRSIKTIGHET anger fara som kan leda till mindre eller medelsvår personskada om föreskrifterna inte följs.

Två andra beteckningar används för att märka ut föreskrifter. "Viktigt" anger speciell mekanisk information och "Obs" anger allmän information värd att uppmärksamma.

Vänster och höger sida bestäms av när man står bakom handtaget i normal körposition.

Säkerhetsföreskrifter

724-SNÖSLUNGAN uppfyller eller överträffar Institutets för motoriserade maskiner för utomhusbruk (OPEI) normer för snöslungor; Toro är därför stolt över att få sätta OPEI:s godkännandetikett som bevisar att maskinen är säker. För att säkerställa maximal säkerhet och för att lära känna maskinen ordentligt är det viktigt att du och andra användare av snöslungan läser och förstår innehållet i handboken innan motorn ens startas. Var särskilt uppmärksam på varningssymbolen  som betyder FARA, VARNING eller FÖRSIKTIGHET - "föreskrifter för personlig säkerhet". Läs anvisningarna eftersom de rör säkerheten. Personskador kan bli följderna om föreskrifterna inte följs.

Nedanstående anvisningar kan jämföras med Anvisningar för säker snöröjning med slunga, som antagits av American National Standards Institute (ANSI). Snöslungan är konstruerad och provad för att

kunna köras med rimlig säkerhet, dock kan **PERSONSKADOR UPPSTÅ**, om inte nedanstående anvisningar följs.

VARNING: Motoravgaser innehåller koloxid som är ett luktlöst, dödligt gift. Koloxid anses av myndigheterna i Kalifornien också orsaka missbildningar hos barn. Kör inte motorn inomhus eller i ett slutet utrymme.

Före körning

1. Läs och sätt dig in i i handbokens innehåll innan du kör snöslungan. Bekanta dig med reglagen och lär dig att snabbt kunna stanna motorn.
2. Håll alla, speciellt barn och husdjur borta från snöslungan och området som ska röjas. Låt aldrig barn köra slungan. Vuxna får bara köra snöslungan efter att de läst denna handbok.
3. Inspektera noga området där snöslungan ska användas. Ta bort dörrmattor, kälkar, brädor, pinnar, tråd och andra föremål som kan plockas upp och kastas omkring av snöslungan.
4. Se till att skydd och säkerhetsanordningar sitter på plats. Reparera eller byt ut oläsliga, skadade eller saknade skyltar, skydd och säkerhetsanordningar före körning. Dra också åt lossnade muttrar, bultar och skruvar.
5. Bär ordentliga vinterkläder och gummistövlar med bra grepp på hala underlag. Bär inte löst hängande persedlar som kan fastna i rörliga delar.
6. Bär alltid skyddsglasögon eller skyddsvisir under körning och när du justerar eller reparerar maskinen så att ögonen skyddas mot kringflygande föremål som kan kastas av maskinen.
7. Ställ in båda medarna så snöskruv/impellerhuset går fritt från ytor med grus och småsten.
8. Se till att drivningen av snöskruv/impeller och hjul är urkopplade innan motorn startas.

9. Använd alltid jordad, treledad, kabel och kontakt vid start av snöslunga med elstart. Skarvsladdar måste vara anslutna till ordentligt jordade kontakter.
10. Fyll bränsletanken med bensin innan motorn startas. Undvik spill. Hantera bensinen mycket varsamt, den är i högsta grad lättantändling.
RÖK ALDRIG NÄR DU HANDSKAS MED BENSIN.
- A. Använd en godkänd bensindunk.
- B. Fyll bränsletanken utomhus, inte inomhus.
FYLL ALDRIG PÅ BENSIN MEDAN MOTORN ÄR IGÅNG ELLER ÄR VARM. Motorn måste vara kall för att minska brandrisken.
- C. Öppna dörrarna om motorn skall startas i garaget eftersom avgaserna är farliga och till och med kan vara dödliga. Kör inte motorn inomhus.
- D. Torka upp all utspilld bensin. Sätt på locken på bensindunken och snöslungans bränsletank ordentligt innan motorn startas.

Under körning

11. **DEN ROTERANDE IMPELLERN OCH SNÖSKRUVEN KAN SLITA AV ELLER SKADA FINGRAR OCH HÄNDER. HÅLL DEJ BAKOM HANDTAGEN OCH UN DAN FRÅN UTKASTARÖPPNINGEN UNDER KÖRNINGEN. HÅLL ANSIKTE, HÄNDER, FÖTTER OCH ANDRA KROPPSDELAR OCH KLÄDEPLAGG BORTA FRÅN DOLDA RÖRLIGA OCH ROTERANDE DELAR.**
12. **STÄNG AV MOTORN OCH VÄNTA TILLS ALLA RÖRLIGA DELAR STANNAT FÖRE JUSTERING, RENGÖRING OCH INSPEKTION AV SNÖSLUNGAN SAMT INNAN UTKASTAREN RENSAS. DRA DESSUTOM AV TÄNDKABELN FRÅN TÄNDSTIFTET FÖR ATT FÖRHINDRA**
- OAVSIKTLIGA STARTER. ANVÄND EN PINNE, INTE HÄNDERNA, FÖR ATT TA BORT SKRÄP UT UTKASTAREN.**
13. Ta ur tändningsnyckeln och vänta tills alla rörliga delar stannat innan du lämnar körpositionen-bakom handtagen och snöslungan lämnas utan uppsikt.
14. Låt motorn värmas upp utomhus före snöröjningen.
15. Kör snöslungan endast när det är ljus och sikten är god. Se till att alltid ha bra fotfäste och balans samt ett fast grepp om handtagen, särskilt vid backning. Gå, spring aldrig.
16. Var uppmärksam när du använder snöslungan och se upp för hål i marken och andra dolda faror. Var försiktig när du röjer snö på grusgångar eftersom stenar kan kastas iväg om medarna inte är inställda så snöskruv/impellerhuset går fri från dem.
17. Gör inga justeringar med motorn igång, undantaget förgasarjustering.
18. Rikta aldrig snöutkastet mot, och kör aldrig i närheten av kringstående, glasrutor, bilar och lastbilar, fönster eller i branta sluttningar utan att ha utkast och snöriktare rätt inställda.
19. Røj sluttningar uppför och nedför, aldrig på skrå. Var försiktig vid svängar. Kör på låg växel på sluttningar. Snörøj aldrig branta slänter.
20. Överbelasta inte snöslungan genom att snöröja för fort.
21. Kör inte snöslungan på tak.
22. Börjar slungan vibrera onormalt sedan du kört på något föremål, stanna då motorn genom att vrida nyckeln till OFF, och vänta tills alla rörliga delar stoppat. Dra loss tändkabeln och inspektera slungan noggrant och se om någonting har skadats, lossnat eller fastnat. Vibrationer är ett tecken på att något är fel. Reparera skadan innan du startar och kör igen.
23. Rör inte motorn när den är igång eller strax efter att den stoppat, eftersom den då är så varm att du kan bränna dig. Håll inte på olja och kolla inte oljenivån i vevhuset med motorn igång.

-
24. Kör aldrig snöslungan med hög hastighet på halt underlag. Var försiktig vid backning.

Snöslungans skötsel

25. Utför endast det underhåll som nämns i denna handbok. Stäng av motorn före justering och underhåll. Dra dessutom loss tändkabeln från tändstiftet för att undvika en oväntad start. Kontakta din TORO-leverantör för hjälp om det krävs mer omfattande reparationer.
26. Håll snöslungan i gott skick genom att se till att muttrar, bultar och skruvar är åtdragna. Kontrollera motorns fästskruvar regelbundet och se till att de är åtdragna.
27. Övervarva inte motorn genom att ändra regulatorinställningen.
28. Förvara aldrig snöslungan med bensin i tanken i utrymmen där det finns gnistkällor som t ex öppen eld, gnistor, värmekällor och torkapparater. Låt motorn kallna innan snöslungan ställs in i ett slutet utrymme som garage eller redskapsbod. **FÖRVARA ALDRIG SNÖSLUNGAN I HUSET (BOSTADEN) ELLER I KÄLLAREN EFTERSOM BENSINEN OCH DESS ÅNGOR ÄR MYCKET BRANDFARLIGA, EXPLOSIVA SAMT FARLIGA ATT INANDAS.** Förvara inte snöslungan nära öppen eld eller där bensin kan komma att antändas av gnistor.
29. Töm bränsletanken vid förvaring under längre tid—under sommaren eller längre tid än 30 dagar—för att undvika risker. Förvara bensin i en godkänd dunk. Ta ur nyckeln ur tändningslåset vid förvaring. Förvara nyckeln på en plats som är lätt att komma ihåg.

30. Vid tiden för tillverkningen uppfyllde snöslungan, eller överskred, OPEI:s säkerhetskrav för snöslungor. Använd därför original TORO reservdelar och tillbehör för att bevara din TORO som en TORO, och därigenom försäkra dig om bästa prestanda och säkerhet. **ANVÄND ALDRIG “PIRAT”-DELAR OCH -TILLBEHÖR.** TORO:s varumärke garanterar att originaldelarna är äkta.
31. Använd av säkerhetsskäl endast tillbehör och extrautrustning som rekommenderas av TORO för att maskinen skall vara godkänd ur säkerhetssynpunkt även framledes. Icke godkända tillbehör och extrautrustning kan medföra risker.

Bullernivå

Maskinen ger ett ljudtryck vid förarens öra på 90 dB(A). Värdet grundas på mätningar av identiska maskiner enligt EG-direktivet 81/1051/EEC.

Ljudstyrka

Maskinen ger en ljudstyrka på 104 LwA. Värdet grundas på mätningar av identiska maskiner enligt anvisningarna i EG-direktivet 79/113/EEC.

Vibrationsnivå

Maskinen har en maximal vibrationsnivå på 19,3 m/s². Värdet grundas på mätning av identiska maskiner enligt EN 1033.

FÖRE KÖRNING

Läs och förstå innehållet i denna handbok innan snöslungan används. Bekanta dig med alla reglage och lär dig att snabbt stoppa maskinen.

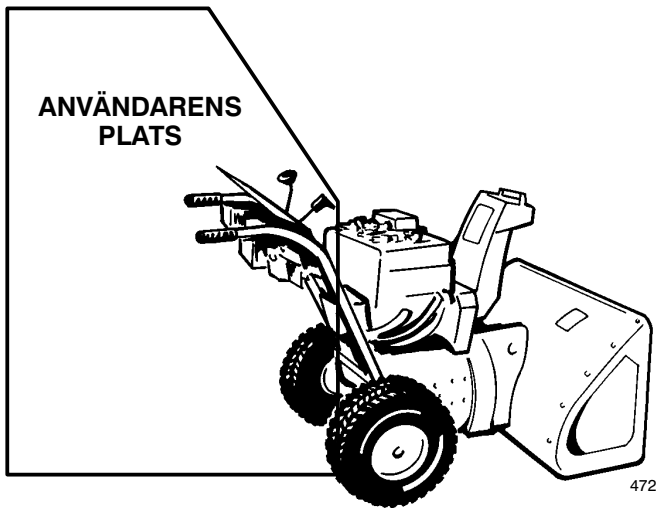

FÖRSIKTIGHET: FELAKTIG ANVÄNDNING KAN RESULTERA FÖRLUST AV FINGRAR, HÄNDER ELLER FÖTTER.

HÖGVARVIG IMPELLER INOM 5 CM (2") FRÅN ÖPPNINGEN.

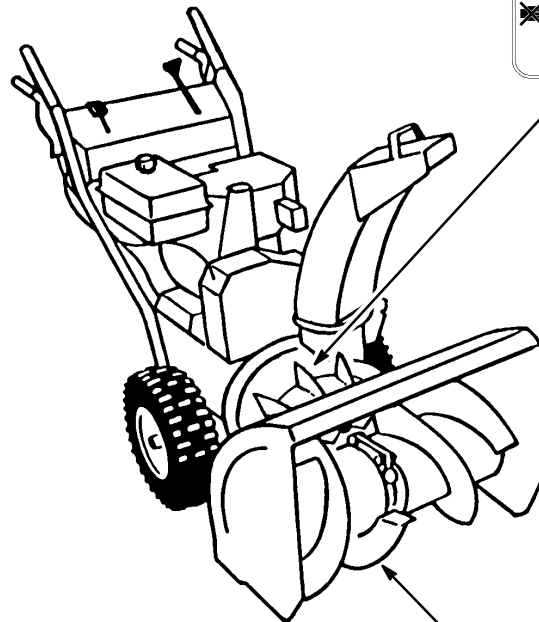

KANTEN PÅ LÅGVARVIG SNÖSKRUV FLYTTAR SIG LÄNGS ÖPPNINGEN.



Symbolförklaringar

Varningstriangel –
symbolen inuti
triangeln anger farans
typ

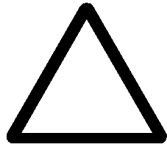

Varningssymbol



Läs användar-
handboken



Följ service-
anvisningarna i
reparationshandboken



Stanna motorn och ta
ur nyckeln innan ni
gör underhåll eller
reparerar

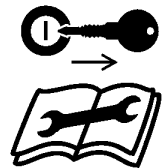

Stanna motorn och ta
ur nyckeln innan ni
lämnar maskinen –
enstegs snöslunga



Stanna motorn och ta
ur nyckeln innan ni
lämnar maskinen –
tvåstegs snöslunga



Öppna inte och ta inte
bort säkerhetsskydd
när motorn är igång

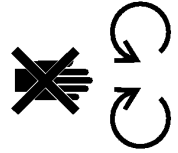

Håll er på säkert
avstånd från maskinen

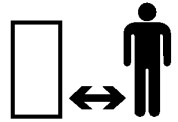

Håll er på säkert
avstånd från maskinen
– enstegs snöslunga



Håll er på säkert
avstånd från maskinen
– tvåstegs snöslunga

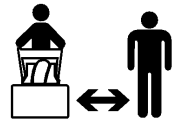

Kringflygande föremål
– hela kroppen i
riskzonen



Elektrisk stöt – kan
medföra döden



Risk för fotskador
eller att foten kan
fastna – roterade
skruv



Finger- och
handskador –
impellerblad



Heta ytor –
brännskador på fingrar
och händer



Frätande vätskor –
kemiska brännskador
på fingrar och händer



Luta inte batteriet



Håll torrt



Rörelseriktning –
framåt



Rörelseriktning –
bakåt



Elstart



Förlust av kontrollen
över maskinen –
motlut



Förlust av kontrollen
över maskinen –
medlut



Drivning



Snöslungans
samlarskruv

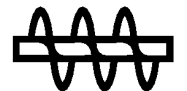

Koppla in

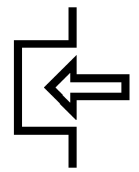

Koppla ur

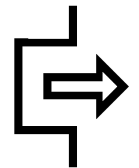

Till/start



Choke

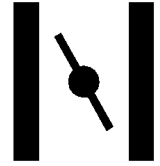

Från/stop

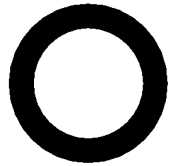

Motorvarv
(gasreglage)



Snabbt



Neutralläge



Sakta



Snöslungans
matarskruv/impeller



Minska/öka



Lås



Start av motor

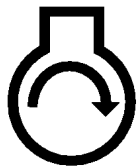

Lås upp



Stanna motorn



Manövrering av bygel



Utkastarriktning



Manövrering av bygel



**Snapsump
(starthjälp)**

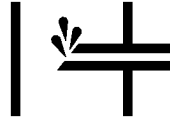

Blyfritt bränsle



Snapsning

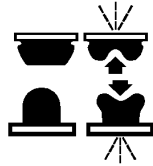

**Risk för finger- och
handskador**



**Manövrering av
gasreglage**

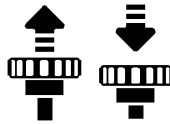

Risk för fotskador



**Manövrering av
PowerShift**

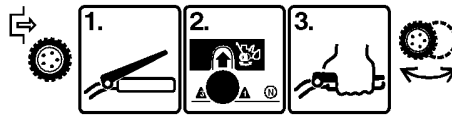

Remdragning

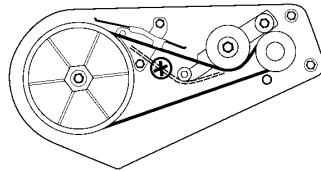

Reservdelar

BESKRIVNING	ANTAL	ANVÄNDS FÖR
Saxpinne Planbricka	1 1	Monteras på växelväljarstången
Bultar och böjda brickor	4	Montering av handtag
Sprint Saxpinne Flänsmutter	1 1 2	Montering av reglagelänkage för snöskruv/impeller
Bult och låsmutter Låsmutter och bricka	1 1	Montering av reglagestång för utkastare
Vagnbult Gummibricka Friktionsplatta Stor planbricka Böjd bricka Låsmutter	1 1 1 1 1 1	Fäster strålriktaren
Nyckel	1	För tändningslåset
Registreringskort	1	Används för att garantin ska gälla
Delarnas mått och utseende kan ändras utan föregående meddelande.		

Tillbehör

BESKRIVNING	ARTIKELNUMMER
Elstartsats för 110 volts växelström	23-3790
Snökedjesats	56-2700
Drivbrytarsats	37-7021

Montering

Obs! Vänster och höger sida på maskinen är lika med användarens vänstra respektive högra sida vid normal körning.

Montering av handtag

1. Ta bort spännbanden som håller fast reglagestångerna på handtaget.
2. Ta bort låssprintarna på båda hjulen och dra ut hjulen ett par centimeter på axeln så att det går att trä in handtagen.
3. Placera vänster handtag mot sidan av maskinen, rikta in fästhålerna på handtaget mot hålen i sidoplåten och fäst med två bultar och böjda brickor. Dra åt med fingarna (Fig. 2).

Obs! Konkava sidan av den böjda brickan ska vända mot handtagets utsida.

Gör om samma sak på höger sida. Se till att handtagen sitter lika högt innan skruvarna dras åt på båda sidor av maskinen.

4. Skjut tillbaka hjulen. Observera att det finns två hål på vardera änden av axeln. Axelstiften sätts i genom hjulnavet och genom det inre hålet i axeln (Fig. 3).

Obs! Hjulen måste fästas genom de yttre axelhålen om snökedjor monteras.

Montering av växelväljarstång

1. Dra växelväljararmen (Fig. 4) till läget helt "ute" och för växelväljaren (Fig. 6) på reglageplåten till läge R (REVERSE) så förenklas monteringen.
2. Sätt i växelväljarstången i väljararmen, trä på en planbricka på stången och fäst med en saxpinne (Fig. 4).

Montering av manöverstång för hjuldrivning

1. Gänga på en flänsmutter (flänsen vänd nedåt), på manöverstången på vänster handtag (Fig. 5).
2. Trä in manöverstången genom öglan i nedre reglagestången (Fig. 5).
3. Gänga på en flänsmutter, (flänsen vänd uppåt) längst ner på manöverstången, under öglan på den undre manöverstången (Fig. 5).
4. Skruva de två flänsmuttrarna uppåt och nedåt på manöverstången tills avståndet mellan överkanten på handtaget och underdelen på reglagehandtaget för hjuldrivningen (Fig. 6 och 7) är cirka 11 cm ($4\frac{3}{8}$ "). **Detta är endast en preliminär inställning.** Dra åt flänsmuttrarna med fingrarna.
5. För växelväljaren (Fig. 6) till treans växel.

Obs! Justering krävs om trean inte går att lägga in: se avsnittet Justering av växelväljare, sidan 19. Justera innan du fortsätter monteringen.

6. Dra maskinen sakta bakåt och tryck sakta drivreglaget mot handtaget. Justeringen är rätt om hjulen slutar snurra när avståndet mellan handtaget och körreglaget är mellan 2,5 och 5 cm (1" och 2") (Fig. 7). Justera flänsmuttrarna om så behövs för att få detta mellanrum och dra sedan åt dem ordentligt.

Montering av reglagelänkage för snöskruv/impellern

1. Lossa låsmuttern ovanför bygelns på övre reglagestången (Fig. 8).
2. Passa in hålen i bygelns och den nedre reglagestången och sätt i sprinten (Fig. 8).
3. Mät avståndet mellan överdelen på handtaget och underdelen av reglagehandtaget för snöskruven/impellern (Fig. 6). Avståndet ska vara cirka 10 cm (Fig. 9). **Detta är endast en tillfällig inställning.**

-
- Tryck sakta snöskruv/impellerreglaget mot handtaget. Kraften som behövs ökar märkbart när spelet i remmen tagits upp, (efter ungefär halva rörelsen). Inställningen är rätt när motståndet börjar öka när avståndet mellan handtaget och reglaget är fem cm.

Obs! Ta bort remkåpan om inte motståndet ökar märkbart, (se avsnittet Byte av snöskruv/impellerrem, steg 1–2, sidan 18) och mät mellanrummet ovanför handtaget när spelet i snöskruv/impellerremmen är borta.
 - Ta ur sprinten, lossa låsmuttern och skruva bygeln uppåt eller nedåt för att öka eller minska avståndet mellan handtag och reglagehandtag om så behövs (Fig. 8).
 - Sätt i sprinten och säkra med saxpinnen när inställningen är rätt. Dra åt låsmuttern så att bygeln sitter fast (Fig. 8).

Montering av reglagestång för utkastare

- Montera samman fästet till utkastarreglaget och stången på vänster sida av handtaget med bult och låsmutter. Låt låsmuttern sitta löst tills allt är monterat (Fig. 10).
- Stryk på konsistensfett på snäckskruven. Montera sedan snäckskruv och fäste på flänsen och fäst med bricka och låsmutter (Fig. 11).
- Trä snäckskruven i kuggarna på utkastarringen och dra åt låsmuttern (Fig. 11).
- Dra åt låsmuttern som fäster utkastarreglagefästet på handtagets vänstersida (Fig. 10).
- Kontrollera att utkastaren kan vridas. Flytta snäckskruven något utåt om den kärvar.

Fäst av strålriktare

- Fäll riktaren uppåt/bakåt tills stoppet på riktaren går över fliken överst på utkastaren.
- Fäst riktarens västersida på utkastaren med delarna som visas i figur 12. Se till att gummibrickan och friktionsplattan placeras mellan utkastare och riktare och att tapparna på friktionsplattan går i hålen i riktaren. Rätt monteringsordning framgår av figur 12.

Obs! Konkava sidan av den böjda brickan ska vända mot den stora planbrickan.
- Dra åt muttrarna på båda sidor av riktaren. Dra inte åt för hårt så att det krävs för stor kraft att ändra vinkel på riktaren.

Kontroll av lufttrycket

VIKTIGT: Kolla lufttrycket i däck. De har ett övertryck från fabriken för transportens skull. Släpp ut trycket till 48–103 kPa (7-15 psi) lika i båda.

Före start

Fyll olja i vevhuset

Motorn levereras utan olja i vevhuset. Därför måste olja fyllas på i vevhuset före start.

VIKTIGT: Kontrollera oljenivån var femte drifttimme, eller vid varje körtillfälle. Byt olja första gången efter två timmars körning, därefter normalt var 25:e arbetstimme, eller en gång per år om slungan körs mindre.

- Flytta maskinen till ett plant underlag för att få rätt notering av oljenivån.
- Gör rent kring oljestickan så främmande föremål inte kommer in i påfyllningshålet när oljestickan tas ur.

3. Ta bort oljestickan från vevhuset (Fig. 13).
4. Häll sakta i 0,6 l (21 oz.) SAE 5W-30- eller SAE 10-olja i påfyllningeshålet. Alla renande oljor av hög kvalitet och som uppfyller American Petroleum Institute (API) "användningsklass"-SE, SF or SG.

Obs! Oljestickan måste sättas i helt för att visa rätt nivå. Fyll inte på för mycket. Håll sakta.

FARA

RISKER

- Under vissa omständigheter är bensin extremt lättantändlig och högexplosiv.

DETTA KAN HÄNDA

- Bensinbrand eller explosion kan skada dig själv och andra och orsaka materiella skador.

HUR RISKERNA MINSKAS

- Använd tratt och fyll tanken på en öppen plats utomhus och när motorn är kall. Torka upp spilld bensin.
- Fyll inte tanken helt full. Fyll bensin i tanken till mellan 6 mm och 13 mm (1/4" och 1/2") under kanten på påfyllningsröret. Det tomma utrymmet medger att bensinen kan expandera.
- Rök aldrig när du handskas med bensin och håll dig borta från öppen eld eller där bensinångor kan antändas av gnistor.
- Förvara bensin i godkänd dunk och håll den borta från barn.
- Köp aldrig mer bensin än vad som går åt inom en månad.

Fyll bensin i bränsletanken

Använd *färsk*, *blyfri* bensin med oktantal 85 eller högre. Köp bara så mycket som går åt inom en månad, så är den garanterat färsk. Blyfri bensin ger

mindre avlagringar i förbränningsrummet och längre livslängd för tändstiftet. Premiumbensin behövs inte och rekommenderas inte heller.

VIKTIGT: ANVÄND ALDRIG METANOL, BENSIN SOM INNEHÅLLER METANOL, BENSIN MED MER ETANOLINBLANDNING ÄN 10%, PREMIUMBENSIN ELLER FOTOGEN, EFTERSOM DETTA KAN GE SKADOR PÅ BRÄNSLESYSTEMET.

Toro rekommenderar också användning av Toros stabiliserare i alla Toros bensindrivna maskiner under körning och när de förvaras. Toros stabiliserare rengör motorn medan den körs och förhindrar gummiliknande hartsavlagringar från att bildas i motorn vid förvaring.

Obs! Bränslestabiliserare fungerar effektivast när den blandas med färsk bensin.

ANVÄND INGA ANDRA BRÄNSLETILLSÄTTSER ÄN SÅDANA SOM ÄR AVSEDDA FÖR STABILISERING AV BRÄNSLET VID FÖRVARING, SOM T EX TOROS STABILISERARE ELLER MOTSVARANDE PRODUKT. TOROS STABILISERARE ÄR EN PETROLEUM-BASERAD PRODUKT. TORO AVRÅDER FRÅN ALKOHOLBASERADE STABILISERARE SOM T EX ETANOL, METANOL OCH ISOPROPYL. ANVÄND INTE TILLSÄTTSER FÖR ATT FÖRSÖKA HÖJA MASKINENS PRESTANDA.

1. Rengör området runt bränsletankens lock (Fig. 13). Ta bort locket från tanken. Använd blyfri regularbensin. Fyll tanken tills det återstår 6-13 mm (1/4"-1/2") till dess topp. Fyll inte upp i påfyllningsröret. Utrymmet behövs för att bensinen skall kunna expandera. Fyll inte tanken ända upp. Sätt på locket.

Körning

Reglage

Snöskruv/impellerreglage (Fig. 14)—Reglaget har två lägen: INKOPPLAD och URKOPPLAD. Kläm reglaget mot handtaget för att koppla in både snöskruv och impeller. Släpp reglaget för urkoppling.

Reglage för hjuldrivning (Fig. 14)—Reglaget måste klämmas mot vänster handtag vid inkoppling. Släpp reglaget för att stoppa drivningen.

Växelväljare (Fig. 14)—Reglaget har fyra lägen: back, 1, 2, och 3. Flytta växelspaken till önskat läge för att ändra hastighet. Spaken låses i urtaget för varje läge. Kör på 1, 2 eller 3, beroende på snöförhållanden.

Tändningslås (Fig. 15)—Sätt i nyckeln innan motorn startas med snörstarten. Ta ur nyckeln för att stanna motorn.

Gasreglage (Fig. 15)—Förs gasen uppåt ökar motorvarvet.

Choke (Fig. 15)—Vrid choken till FULL vid start av kall motor. För choken gradvis mot OFF allt eftersom motorn värms upp.

Snapspump (Fig. 15)—Tryck på snappumpen för att pumpa in en lite mängd bensin i motorn så underlättas kallstart.

Bränslekran (Fig. 14)—Kranen sitter under tanken. Stäng kranen genom att vrida åt vänster för att stoppa flödet ur tanken och öppna den genom att vrida åt vänster för att släppa fram bränsle till förgasaren. Stäng kranen när snöslungan inte används.

Utkastarreglage (Fig. 14)—Vrid utkastarreglaget medsols för att flytta utkastet åt höger och motsols för att få utkastet åt vänster.

Snörstart (Fig. 15)—Snörstarten sitter baktill på motorn. Drag i snöret för att starta motorn.

Utkastarhandtag (Fig. 14)—Utkastarhandtaget sitter ovanpå utkastaren och används för att reglera höjden på snöstrålen.

Start/stopp

Ta bort förgasarfövärmaren om motorn körs vid temperatur högre än 4 °C (+40 °F), (Fig. 16). Fövärmaren måste emellertid sättas tillbaka om temperaturen faller under 4 °C (+40 °F). Demontering av fövärmaren:

1. Dra av tändkabeln och se till att den inte kommer i kontakt med tändstiftet oavsiktligt (Fig. 16).
2. Skruva ur 3 skruvar, 3 låsbrickor, 3 brickor som fäster ljuddämparskyddet på motorn (Fig. 16). Ta bort ljuddämparskyddet.
3. Skruva ur 3 stjärnskruvar och 1 sexkantsskruv som håller fast fövärmaren (Fig. 16). Dra av chokeknappen från stängen (Fig. 15).
4. Lyft upp och ta bort fövärmaren. Sätt tillbaka chokeknappen på stängen.

Start av motorn

VIKTIGT: Kontrollera att snöskruven eller impellern inte har frusit fast, utan kan rotera fritt. Se också till att inte utkastarkåpan satts igen. ANVÄND EN PINNE, INTE HANDEN, FÖR ATT TA BORT FÖREMÅL SOM FASTNAT.

1. Sätt tillbaka tändkabeln på tändstiftet (Fig. 16).
 2. För gasreglaget (Fig. 15) till läge FAST
 3. Öppna bränslekranen under tanken (Fig. 14) genom att vrida åt vänster.
 4. Vrid choken (Fig. 15) till helt fullt läge.
 5. Sätt i tändningsnyckeln (Fig. 15).
 6. Håll för hålet i mitten på snappumpen med tummen och tryck sakta tre gånger på pumpen. **SNAPSA INTE OM MOTORN NYSS HAR KÖRTS OCH ÄR VARM.**
- Obs!** För mycket snapsning kan göra motorn rå och därmed försvåra starten.
7. Ta tag i startsnörets handtag (Fig. 15) och dra det sakta ut tills det känns ett motstånd. Drag då kraftigt för att starta motorn. Håll stadigt i handtaget och släpp in snöret sakta.

Obs! Om motorn inte startar eller om temperaturen är under -23°C (-10°F), kan ytterligare snapsning behövas. Prova att starta efter varje snapsning innan du snapsar igen.

8. Vrid choken (Fig. 15) till 3/4-läge så fort motorn startar. Vrid choken till läge 1/2 och vidare till OFF allt eftersom motorn värms upp. Vrid tillbaka till läge 1/2 om den stannar. Vrid till OFF när motorn blivit varm.

Innan motorn stannas

1. Koppla in snöskruven/impellern för att få bort kvarvarande snö inne i huset.
2. Kör motorn några minuter för att få bort fukt som kan ha samlats på motorn.
3. Dra ut i snörstarten helt tre-fyra gånger med kraftiga tag och med motorn igång. Detta förebygger att snörstarten fryser vid extrema snöförhållanden.

Obs! När du drar i snörstarten med motorn igång hörs ett högt slamrande ljud. Detta skadar inte motorn eller startanordningen

Stopp av motorn

1. Släpp framdrivnings- och snöskruv/impellerreglagen (Fig. 14).
2. För gasen till tomgång och ta ur tändningsnyckeln (Fig. 15).
3. Vänta tills alla rörliga delar stannat innan du lämnar användarplatsen bakom handtagen.

Tips vid snöröjning

1. Stäng bränslekranen genom att vrida åt höger och ta ur tändningsnyckeln när snöslungan inte används.
2. Røj snön så snart som möjligt efter snöfallet. Det ger de bästa resultatet.
3. Ställ in medarna så att det passar för underlaget; se avsnittet Justering av medar, sidan 16.
4. Snöslungan är konstruerad för att göra rent ända ner till marken men den kan tendera att resa sig i vissa lägen. Växla ner och sänk farten framåt om detta inträffar. Lyft i båda handtagen så att framänden hålls nere om den ändå vill resa sig.
5. Spruta ut snön i medvind när så är möjligt, och överlappa varje vända för att få bort allt. Lägg i en lägre växel för att ta dig fram om hjulen slirar.
6. Kör snöslungan ett par minuter efter snöröjningen så rörliga delar inte fryser fast. Koppla in snöskruven/impellern för att få bort snö från husets insida.
7. Överbelasta inte snöslungan genom att röja för fort. Lägg i en lägre växel för att minska hastigheten framåt om motorn saktar ner.
8. Ha alltid full gas, högsta motorvarvtal, vid snöröjning.
9. I blöta och slask minskar igensättningen av utkastaren om motorn går med högsta varvtal och inte överbelastas.
10. Under vissa snö- och väderförhållanden kan några reglage och rörliga delar frysa fast. Stanna därför motorn och vänta tills alla rörliga delar stannar om några reglage blir svåra att hantera. Kontrollera om någon del frusit fast. **ANVÄND INTE FÖR MYCKET KRAFT FÖR ATT FÖRSÖKA MANÖVRERA REGLAGEN OM DE FRUSIT.** Tina alla reglage och rörliga delar innan du kör.

FARA

RISKER

- Impeller och matarskruv kan rotera när snöslungan körs.

DETTA KAN HÄNDA

- ROTERANDE IMPELLER ELLER SNÖSKRUV KAN SLITA AV ELLER SKADA FINGRAR ELLER HÄNDER.

HUR RISKERNA MINSKAS

- STÄNG AV MOTORN OCH VÄNTA TILLS ALLA RÖRLIGA DELAR STANNAT före justering, rengöring och inspektion av snöslungan samt innan utkastaren rensas. Dra dessutom av tändkabeln från tändstiftet och håll kabeln borta från stiftet så att oavsiktliga starter förhindras.
- ANVÄND ALLTID EN PINNE VID RENSNING AV UTKASTAREN, INTE HÄNDERNA.
- Håll dig bakom handtagen och håll dig undan utkastaröppningen vid körning av snöslungan.
- Håll ansikte, händer, fötter och andra kroppsdelar samt kläder från dolda rörliga eller roterande delar.

Inställning av medar och skrapa

FÖR BETONG- ELLER ASFALTUNDERLAG

1. Dra av tändkabeln och se till att den inte kan komma i kontakt med tändstiftet.

2. Kontrollera lufttrycket i båda hjulen. Se till att de är jämt pumpade till mellan 48–103 kPa (7 och 15 psi).
3. Ställ snöslungan på ett plant underlag. Lossa sedan 4 flänsmuttrar som fäster båda medarna på matarskruvens sidoplåtar (Fig. 17), så att medarna lätt kan föras uppåt och nedåt.
4. Lägg under bladen på matarskruvblad (Fig. 18) gå fria från marken med minst 1,5 mm (1/16”).

Obs! Skrapan ska ligga högre över marken om underlaget där snöslungan ska köras är sprucket, knöligt eller ojämnt.

5. Kontrollera inställningen av skrapan. Den ska ligga över och parallellt med ett plant underlag. Lossa 5 fästsruvar (Fig. 18), ställ in skrapan och dra åt skruvarna igen vid justering.
6. Flytta ner medarna så att de stöder mot marken och dra åt de 4 flänsmuttrarna som fäster båda medarna vid matarskruvens sidoplåtar (Fig. 17), efter att skrapan justerats och pallats upp över marken enligt ovan. Medarna kommer nu att hålla matarskruvblad och skrapa över marken.

FÖR GRUSYTOR

Justera medarna så inte sten plockas upp på grus- eller singelunderlag.

1. Dra av tändkabeln och se till att den inte kan komma i kontakt med tändstiftet.
2. Lossa de 4 brickbultarna som håller medarna i matarskruvens sidoplåtar (Fig. 17). Skjut sedan ner medarna så långt att snöskruven kommer så långt från marken som medjusteringen tillåter. Dra därefter åt brickmuttrarna.

Underhåll

VARNING

RISKER

- Om tändkabeln sitter kvar på tändstiftet kan någon annan starta motorn.

DETTA KAN HÄNDA

- En oförutsedd motorstart kan skada dig eller åskådare allvarligt.

HUR RISKERNA MINSKAS

- Dra alltid bort tändkabeln från tändstiftet och ta bort nyckeln ur tändningslåset vid allt underhåll. För dessutom tändkabeln åt sidan så den inte oavsiktligt kommer i kontakt med tändstiftet.

Tömning av bensin

1. Stäng bränslekranen under tanken (Fig. 19) genom att vrida åt vänster.

VARNING

RISKER

- Bensin är mycket brandfarligt.

DETTA KAN HÄNDA

- Bensin kan antändas och vålla allvarliga kroppsskador.

HUR RISKERNA MINSKAS

- Tappa ur bensinen utomhus.
- Tappa ur bensin endast när motorn är kall.
- Torka upp all utspilld bensin.
- Tappa inte ur bensin nära en öppen låga eller där bensinångor kan antändas av en gnista.
- RÖK INTE cigarr, cigarett eller pipa medan du hanterar bensin.

2. Sätt ett rent uppsamlingskärl under bensinkranen.

3. Lossa slangklämman som håller fast slangen på kranen och dra av kranen (Fig. 19).
4. Öppna kranen genom att vrida åt höger. Då kan bränslet rinna ner i kärlet.
5. Sätt tillbaka bränsleslangen och fäst den med slangklämman.

Smörjning av snöslungan

Smörj snöslungans rörliga delar efter var 15:e drifttimme.

1. Dra av tändkabeln och se till att den inte kan komma i kontakt med tändstiftet.
2. Tappa ur bensinen ur tanken; se avsnittet Urtappning av bensin, sidan 17.
3. Tippa snöslungan framåt på snöskruv/impellerhuset och palla under så att den inte kan ramla. Skruva nu bort fyra skruvar som fäster undre kåpan och ta bort den (Fig. 20).
4. Smörj snöslungan lätt med tunn olja, enligt figur 21. Torka upp spilld olja eller fett.

VIKTIGT: Ha inte olja eller fett på gummihjul eller friktionsdrivningen eftersom hjulen kan slira och gummit brytas ner.

5. Skruva tillbaka undre kåpan med 4 skruvar.

Byte av vevhusolja

Byt olja första gången efter två timmars motortid; byt därefter olja var 25:e drifttimme eller en gång per år, under normala betingelser. Kör om möjligt motorn varm precis före oljebyte, eftersom varm olja rinner lättare och för med föroreningar bättre än kall.

1. Dra av tändkabeln och se till att den inte kan komma i kontakt med tändstiftet.
2. Palla upp snöslungans bakdel och ta bort vänsterhjulet.
3. Gör rent området runt oljepluggen. Skjut sedan ett kärl under oljepluggen och skruva ur den (Fig. 22).

-
4. Skruva i oljepluggen och sätt på vänsterhjulet igen när oljan tappats ur.
 5. Ställ snöslungan på ett plant underlag. Fyll sedan vevhuset med olja: se avsnittet Oljepåfyllning av vevhus, sidan 12. Torka upp oljespill.

Påfyllning av fett i matarskruvens växel

Fettnivån i matarskruvens växellåda måste kontrolleras efter hopmontering före start, efter 10 timmars användning och när den tas ut från den årliga avställningen. Så här kontrolleras fettnivån i snöskruvens växellåda:

1. Ställ snöslungan på ett plant underlag.
2. Rengör området kring rörpluggen.
3. Ta bort pluggen från växellådan (Fig. 23).
4. Kontrollera fettnivån i växellådan. Fettet måste synas genom öppningen.
5. Fyll på MAG-1-fett, (fett för låga temperaturer och högt tryck, Toro no. 505–101) tills det nästan svämmer över om nivån är låg.

Obs! Använd endast fett avsett för låga temperaturer och högt tryck i växellådan.

6. Sätt tillbaka rörpluggen i växellådan.

Justering av skruv-/impellerrem

Om skruv-/impellerremmen slirar så snöslungan tappar i effektivitet måste remmen justeras eller bytas ut.

1. Kontrollera justeringen enligt stegen 4–6 i avsnittet Montering av reglage för snöskruv/impeller, sidan 11. Justera vid behov.
2. Kontrollera remspänningen genom att köra snöskruven/impellern. **Byt ut remmen om den fortfarande slirar. ANVÄND ENDAST ORIGINAL TORO RESERVDELAR.**

Byte av drivrem för matarskruv/impeller

Rembyte krävs när matningsskruv/impellerremmen (Fig. 24) blivit sliten, oljebemängd eller skadad på annat sätt.

1. Dra av tändkabeln från tändstiftet och se till att det inte uppstår oavsiktlig kontakt.
2. Skruva bort 2 skruvar som fäster remkåpan och ställ kåpan åt sidan (Fig. 24).
3. Ta bort matningsskruvens/impellerns drivrem från på motorskivan och den stora remskivan på matningsskruv/impellern (Fig. 25).
4. Lägg den nya remmen runt den stora remskivan på matningsskruv/impellern (Fig. 25). Dra sedan remmen runt motorskivan, se till att remmen ligger på insidan av mellanremskivan och remstyrningen (Fig. 25).
5. Justera reglagelänkaget för snöskruven/impellern. Se stegen 4–6 i avsnittet Montering av reglagelänkage för snöskruven/impellern, sidan 11.
6. Skruva tillbaka remkåpan med 2 skruvar.

Byte av hjuldrivrem

Om hjuldrivremmen blir sliten, sträckt, oljig eller obrukbar på något annat sätt måste den bytas ut.

1. Dra av tändkabeln från tändstiftet och se till att det inte uppstår oavsiktlig kontakt.
2. Tappa ur bensinen ur tanken. Se avsnittet Urtappning av bensin, sidan 17.
3. Skruva bort 2 skruvar som fäster remkåpan och ställ kåpan åt sidan (Fig. 24).
4. Ta bort matningsskruvens/impellerns drivrem från på motorskivan och den stora remskivan på matningsskruven/impellern (Fig. 25).
5. Luta snöslungan framåt och palla under så att den inte kan ramla.
6. Skruva bort 4 skruvar som fäster under kåpan på chassit (Fig. 20). Ta bort kåpan.
7. Haka ur fjädern från urtaget längst ner på sidoplåten (Fig. 26).

FÖRSIKTIGHET

RISKER

- Fjädern är hårt spänd.

DETTA KAN HÄNDA

- Fjädern kan kastas mot användaren eller kringstående.

HUR RISKERNA MINSKAS

- Var försiktig när fjädern lossas.

8. Res upp maskinen och ta bort hjuldrivremmen från motorremskivan och den stora hjuldrivningsremskivan (Fig. 25).
9. Lägg den nya remmen runt om den stora remskivan. Lägg sedan remmen runt motorremskivan, se till att remmen ligger på insidan av remstyrningen (Fig. 25).
10. Luta snöslungan framåt och palla under så att den inte kan ramla.

11. Haka i fjädern i urtaget längst ner på kanten av sidoplåten (Fig. 26).
 12. Skruva tillbaka nedre kåpan med fyra skruvar och res upp maskinen.
 13. Montera remmen runt den stora remskivan på matningsskruven/impellern och motorremskivan. Se till att remmen ligger på insidan av mellanremskivan och remstyrningen (Fig. 25).
- Obs!** Justera snöskruv/impellerlänkaget om drivremmen till snöskruven/impellern byts mot en ny. Se stegen 4–6 i avsnittet Montering av reglagelänkage till snöskruv/impeller, sidan 11.
14. Skruva tillbaka remkåpan med 2 skruvar.

Justering av hjuldrivning

Om växlingsreglaget fungerar korrekt men snöslungan ändå inte går framåt eller bakåt, kan justering behövas.

1. Kontrollera justeringen enligt stegen 5 och 6 i avsnittet Montering av drivstång, sidan 11. Justera om så behövs.
2. Kontakta din auktoriserade Toro-återförsäljare om problemen kvarstår med korrekt justerat länkage.

Justering av växelväljare

Framdrivningsreglaget behöver justeras om maskinen går sakta framåt på ettans växel eller om växelväljaren inte kan föras till treans läge.

1. Dra av tändkabeln och se till att den inte kan komma i kontakt med tändstiftet.
2. Skruva ur 4 skruvar som fäster undre kåpan till chassit. Ta bort kåpan (Fig. 20).
3. Lossa flänsmuttrarna som fäster väljarplattan vid reglageplåten. Väljarplattan kan nu röra sig fritt och justeras (Fig. 27).

4. För växelspaken till treans växel och tryck ner väljarplattan så att drivningen flyttas åt höger. Drivningen ska ligga 3 mm (1/8") från rullen. Dra väljarplattan (Fig. 27) tills måttet blir 3 mm (1/8") (Fig. 28).
5. Dra åt fläsmuttrarna som håller väljarplattan när drivningen ligger 3 mm (1/8") från rullen.
6. För växelspaken till R (BACK) och tillbaka till trean som kontroll av justeringen. Gör om steg 2–4 om avståndet mellan rullen och drivningen är större än 4,8 mm (3/16").
7. Skruva tillbaka under kåpan med 4 skruvar.

Förgasarinställning

Förgasaren är inställd från fabriken, men det kan behövas ytterligare justeringar.

1. Skruva ur 3 skruvar, 3 låsbrickor, 3 brickor som fäster ljuddämparskyddet på motorn (Fig. 16). Ta bort ljuddämparskyddet.
 2. Skruva ur 3 stjärnskruvar och 1 sexkantsskruv som håller fast förvärmaren (Fig. 16). Dra av chokeknappen från stången (Fig. 15).
 3. Lyft upp och ta bort förvärmaren. Sätt tillbaka chokeknappen på stången.
- Obs!** Hoppa över steg 4 och 5 om motorn startar och går.
4. Luftskraven (Fig. 29)—Stäng genom att försiktigt vrida skruven medurs tills ett lätt motstånd anger att den går emot sätet. Vrid sedan luftskraven ett helt varv—360°—moturs.

VIKTIGT: Dra inte åt luftskraven eller tomgångsskraven för hårt eftersom det mycket väl kan förstöra både skruven och gängorna i godset.

5. Tomgångsskruv (Fig. 29)—Stäng genom att försiktigt vrida skruven medurs tills ett lätt motstånd anger att den går emot sätet. Vrid sedan tomgångsskraven 1–1/2 hela varv moturs.

6. Starta motorn och varmkör den ca 3-5 minuter. Sätt därefter gasreglaget på FAST.

VARNING

RISKER

- Motorn måste gå för att finjustering av förgasaren skall kunna ske.

DETTA KAN HÄNDA

- Impeller och matarskruv kan rotera när snöslungan körs.

HUR RISKERNA MINSKAS

- För snöskruvens/impellerns och hjulens drivreglage till läge AVSTÄNGD.
- Se till att hålla händer, fötter, ansikte och andra kroppsdelar samt klädesplagg undan från ljuddämpare, snöskruv/impeller, utkastare och alla rörliga delar.

VARNING

RISKER

- Motorns avgaser innehåller koloxid.

DETTA KAN HÄNDA

- Koloxid är en luktfri dödlig giftgas.

HUR RISKERNA MINSKAS

- Kör aldrig motorn inomhus eller i ett slutet utrymme.

7. Vrid luftskraven (Fig. 29) medurs—in, 1/8-dels varv i taget tills motorn börjar misstända på grund av för mager blandning. Vrid sedan moturs—ut, 1/8-dels varv i taget tills motorn går ojämnt på grund av för fet blandning. Vrid sedan luftskraven medurs tillbaka till mittläget mellan mager och fet blandning så att motorn går jämnt.

- Obs!** Vänta flera sekunder mellan varje 1/8-varv justering så att motorn hinner anpassa sig till den nya bränsleblandningen.

8. Flytta gasreglaget till tomgång. Vrid därefter tomgångsskruven till hög tomgång—1750 varv i minuten.
9. Vrid tomgångsskruven (Fig. 29) medurs—in, 1/8-dels varv i taget tills motorn börjar misstända på grund av för mager blandning. Vrid sedan moturs—ut, 1/8-dels varv i taget tills motorn går ojämnt på grund av för fet blandning. Vrid sedan luftskruven medurs tillbaka till mittläget mellan mager och fet blandning.

Obs! Vänta flera sekunder mellan varje 1/8-varv justering så att motorn hinner anpassa sig till den nya bränsleblandningen.
10. Vrid åter tomgångsskruven (Fig. 29) tills motorn har en tomgång på 1750 varv i minuten.
11. Kontrollera förgasarinställningen genom att snabbt skjuta gasreglaget från låg till hög fart. Motorn bör accelerera utan tvekan eller missljud. Justera förgasaren till en något fetare bränsleblandning om den inte accelererar ordentligt. Öppna fullgasskruven ett åttondels varv motsols om motorn dör under belastning.
12. Stäng av motorn när förgasaren justerats och innan förvärmingsbox och ljuddämparskydd monteras.
13. Sätt tillbaka knappen på chokereglaget.

Byte av tändstift

Använd ett Champion RJ-19LM tändstift eller motsvarande. Justera elektrodavståndet till 0,76 mm (0.030"). Kontrollera tändstiftet årligen eller var 100:e driftimme. Montera ett nytt stift om elektroderna i mitten av stiftet är mörka eller slitna.

1. Gör rent kring tändstiftet så inte främmande föremål kan falla ner i cylindern när tändstiftet tas bort.

2. Dra av tändkabeln (Fig. 16) och skruva ur tändstiftet ur cylindertoppen.

VIKTIGT: Sprucket, skadat eller smutsigt tändstift måste bytas ut. Sandblästring, skrapning eller rengöring av tändstiftet skall inte utföras eftersom partiklar kan lossna och falla ner i cylindern, med troligt motorhaveri som följd.

3. Justera elektrodavståndet till 0,76 mm (0.030") (Fig. 30). Skruva sedan i tändstiftet i cylindertoppen. Dra åt stiftet till moment 20,4 N·m (15 ft·lb).
4. Sätt på tändkabeln på tändstiftet (Fig. 16).

Preparering av snöslungan inför förvaring

1. PREPARERING AV BRÄNSLESYSTEMET—

Obs! Bränslestabiliserare fungerar effektivast när den blandas med färsk bensin.

- Häll på Toro stabiliserare i tanken (3 deciliter per 4 liter bränsle).
 - Kör motorn i tio minuter så att stabiliserat bränsle fördelas i bränslesystemet.
 - Stanna motorn, låt den kallna och töm ur tanken eller kör motorn tills den stannar.
 - Starta motorn på nytt och kör till den stannar.
 - Choka eller snapsa motorn, starta den en tredje gång och kör tills den inte startar mera.
 - Lämna in bränslespill på närmaste bensinstation.
 - **LAGRA INTE STABILISERAT bränsle längre än 90 dagar.**
2. Ta ur tändstiftet. Häll två teskedar motorolja i cylindern. Sätt i tändstiftet igen men anslut inte tändkabeln. Dra snörstarten långsamt för att sprida oljan inne i cylindern.

-
3. Smörj snöslungan: se Smörjning av snöslungan, sidan 17. Byt vevhusolja: se Byte av vevhusolja, sidan 17.
 4. Rengör snöslungan. Bättra på lackskador. Toro Re-Kote finns att köpa hos auktoriserade Torohandlare. Slipa drabbade ytor före målningen, och använd rostskyddsmedel för att hindra att metalldelarna rostar.
 5. Dra åt skruvar, bultar och muttrar. Laga eller byt ut skadade delar.
 6. **FÖRVARING AV SNÖSLUNGA** -Täck över snöslungan och förvara den torrt och där barn inte kommer åt den. **FÖRVARA ALDRIG SNÖSLUNGAN I BOSTADEN ELLER KÄLLARE DÄR DET KAN FINNAS GNISTKÄLLOR, T EX VARMVATTENBEREDARE, TORKSKÅP OCH LIKANDE EFTERSOM BENSIN OCH ÅNGOR ÄR MYCKET BRANDFARLIGA, EXPLOSIVA OCH FARLIGA ATT INANDAS.** Låt motorn kallna innan snöslungan ställs in.