



**Count on it.**

**Manuel de l'utilisateur**

# Rogneuse de souches SGR-13

N° de modèle 22619—N° de série 402470001 et suivants

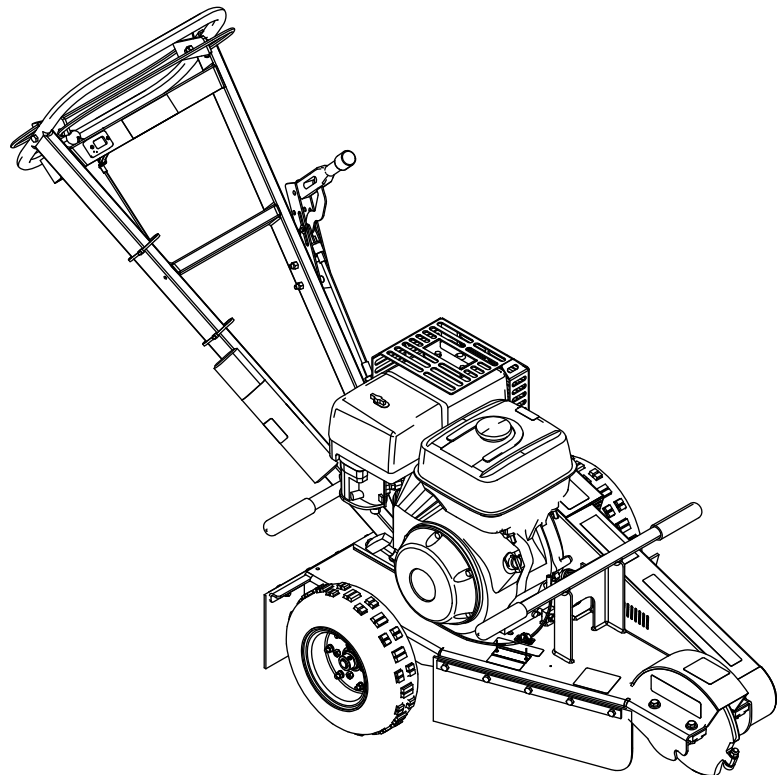

Ce produit est conforme à toutes les directives européennes pertinentes. Pour plus de renseignements, reportez-vous à la Déclaration de conformité spécifique du produit fournie séparément.

Vous commettez une infraction à la section 4442 ou 4443 du Code des ressources publiques de Californie si vous utilisez cette machine dans une zone boisée, broussailleuse ou recouverte d'herbe à moins d'équiper le moteur d'un pare-étincelles, tel que défini à la section 4442, maintenu en bon état de marche, ou à moins de construire, équiper et entretenir le moteur de manière à prévenir les incendies.

Le Manuel du propriétaire du moteur ci-joint est fourni à titre informatif concernant la réglementation de l'Agence américaine pour la protection de l'environnement (EPA) et la réglementation antipollution de l'état de Californie relative aux systèmes antipollution, à leur entretien et à leur garantie. Vous pouvez vous en procurer un nouvel exemplaire en vous adressant au constructeur du moteur.

## ⚠ ATTENTION

### CALIFORNIE

#### Proposition 65 - Avertissement

Les gaz d'échappement de ce produit contiennent des substances chimiques considérées par l'état de Californie comme susceptibles de provoquer des cancers, des malformations congénitales et autres troubles de la reproduction.

L'utilisation de ce produit peut entraîner une exposition à des substances chimiques considérées par l'état de Californie comme capables de provoquer des cancers, des anomalies congénitales ou d'autres troubles de la reproduction.

# Introduction

Cette machine est conçue pour rogner et éliminer les souches d'arbres et les racines en surface. Elle n'est pas prévue pour creuser dans la roche ou dans toute matière autre que le bois et la terre autour d'une souche.

Lisez attentivement cette notice pour apprendre à utiliser et entretenir correctement votre produit, et éviter de l'endommager ou de vous blesser. Vous êtes responsable de l'utilisation sûre et correcte du produit.

Vous pouvez contacter Toro directement sur [www.Toro.com](http://www.Toro.com) pour tout renseignement concernant un produit ou un accessoire, pour obtenir l'adresse des concessionnaires ou pour enregistrer votre produit.

Pour obtenir des prestations de service, des pièces Toro d'origine ou des renseignements complémentaires, munissez-vous des numéros de modèle et de série du produit et contactez un concessionnaire-réparateur agréé ou le service client Toro. La [Figure 1](#) indique l'emplacement des numéros de modèle et de série du produit. Inscrivez les numéros dans l'espace réservé à cet effet.

**Important:** Avec votre appareil mobile, vous pouvez scanner le code QR sur l'autocollant du numéro de série (le cas échéant) afin d'accéder aux informations sur la garantie, les pièces détachées et autres renseignements sur le produit.

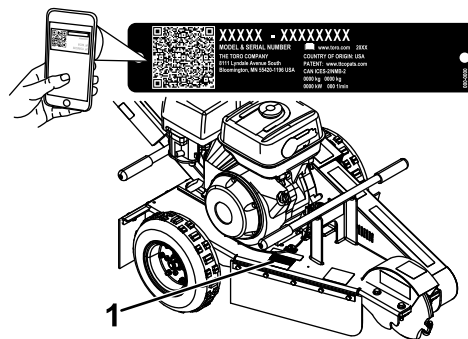

Figure 1

g254494

1. Plaque des numéros de modèle et de série

N° de modèle \_\_\_\_\_

N° de série \_\_\_\_\_

Les mises en garde de ce manuel soulignent des dangers potentiels et sont signalées par le symbole de sécurité ([Figure 2](#)), qui indique un danger pouvant entraîner des blessures graves ou mortelles si les précautions recommandées ne sont pas respectées.



Figure 2

g000502

1. Symbole de sécurité

Ce manuel utilise deux termes pour faire passer des renseignements essentiels. **Important**, pour

attirer l'attention sur des renseignements mécaniques spécifiques et **Remarque**, pour insister sur des renseignements d'ordre général méritant une attention particulière.

## Table des matières

Sécurité .....	3
Consignes de sécurité .....	3
Autocollants de sécurité et d'instruction .....	5
Vue d'ensemble du produit .....	8
Commandes .....	8
Caractéristiques techniques .....	9
Outils et accessoires .....	9
Utilisation .....	10
Avant de commencer .....	10
Ajout de carburant .....	10
Procédures d'entretien quotidien .....	12
Démarrage du moteur .....	12
Arrêt du moteur .....	13
Broyage d'une souche .....	13
Levage de la machine .....	14
Entretien .....	15
Programme d'entretien recommandé .....	15
Lubrification .....	15
Graissage de la machine .....	15
Entretien du moteur .....	16
Entretien du filtre à air .....	16
Contrôle du niveau et vidange de l'huile moteur .....	18
Entretien des bougies .....	20
Nettoyage de l'écran du moteur .....	21
Entretien du système d'alimentation .....	21
Nettoyage de la cuvette de décantation .....	21
Entretien des freins .....	22
Réglage du frein de stationnement .....	22
Entretien des courroies .....	22
Réglage de la tension de la courroie d'entraînement .....	22
Remplacement de la courroie d'entraînement .....	23
Entretien de la rogneuse de souches .....	24
Remplacement des dents .....	24
Nettoyage .....	25
Nettoyage des débris sur la machine .....	25
Remisage .....	26
Dépistage des défauts .....	27

## Sécurité

Cette machine peut occasionner des accidents si elle n'est pas utilisée ou entretenue correctement. Pour réduire les risques d'accidents et de blessures, respectez les consignes de sécurité qui suivent. Tenez toujours compte des mises en garde signalées par le symbole de sécurité [Figure 2](#) et la mention **Prudence**, **Attention** ou **Danger**. Le non respect des instructions peut entraîner des blessures graves voire mortelles.

## Consignes de sécurité

Ce produit peut sectionner les mains ou les pieds. Respectez toujours toutes les consignes de sécurité pour éviter des blessures graves ou mortelles.

### ⚠ ATTENTION

**Les gaz d'échappement contiennent du monoxyde de carbone, un gaz toxique, inodore et mortel.**

**Ne faites pas tourner le moteur à l'intérieur d'un local fermé.**

## Apprendre à se servir de la machine

- Lisez le *Manuel de l'utilisateur* et toute autre documentation de formation. Il appartient au propriétaire de la machine d'expliquer le contenu du manuel aux personnes (utilisateurs, mécaniciens, etc.) qui ne maîtrisent pas suffisamment la langue dans laquelle il est rédigé.
- Familiarisez-vous avec le maniement correct du matériel, les commandes et les symboles de sécurité.
- Les utilisateurs et mécaniciens doivent tous posséder les compétences nécessaires. Le propriétaire de la machine doit assurer la formation des utilisateurs.
- Ne confiez jamais l'utilisation ou l'entretien de la machine à des enfants ou à des personnes non qualifiées. Certaines législations imposent un âge minimum pour l'utilisation de ce type d'appareil.
- Le propriétaire/l'utilisateur est responsable des dommages matériels ou corporels et peut les prévenir.

## Avant d'utiliser la machine

- Portez des vêtements appropriés, y compris des gants, une protection oculaire, un pantalon, des chaussures solides à semelle antidérapante et des protecteurs d'oreilles. Si vos cheveux sont longs, attachez-les et ne portez pas de vêtements amples ni de bijoux pendants.
- Examinez la zone de travail et enlevez tout objet susceptible d'être projeté par la machine (pierres, jouets, câbles, etc.).
- Vérifiez toujours que les commandes de présence de l'utilisateur, les contacteurs de sécurité et les capots de protection sont en place et fonctionnent correctement. N'utilisez pas la machine s'ils ne fonctionnent pas correctement.

## Sécurité relative au carburant

- Faites preuve de la plus grande prudence quand vous manipulez du carburant, en raison de son inflammabilité et du risque d'explosion des vapeurs qu'il dégage.
- Éteignez cigarettes, cigares, pipes et autres sources d'étincelles.
- Utilisez exclusivement un bidon à carburant homologué.
- N'enlevez pas le bouchon du réservoir de carburant et n'ajoutez pas de carburant pendant que le moteur tourne ou est encore chaud.
- N'ajoutez pas de carburant et ne vidangez pas le réservoir dans un local fermé.
- Ne rangez pas la machine ni les bidons de carburant à proximité d'une flamme nue, d'une source d'étincelles ou d'une veilleuse, telle celle d'un chauffe-eau ou autres appareil.
- Si vous renversez du carburant, ne mettez pas le moteur en marche. Évitez toute source possible d'inflammation jusqu'à dissipation complète des vapeurs de carburant.

## Utilisation

- Accordez toute votre attention à l'utilisation de la machine. Ne faites rien d'autre qui puisse vous distraire, au risque de causer des dommages corporels ou matériels.
- Ne faites jamais tourner le moteur dans un local fermé.
- N'utilisez la machine que sous un bon éclairage et restez à distance des trous et autres dangers cachés.
- Vérifiez que tous les embrayages sont au point mort et que le frein de stationnement est serré avant de démarrer le moteur. Ne démarrez le moteur que depuis de la position d'utilisation.

- N'utilisez jamais la machine si les capots de protection ne sont pas solidement fixés en place. Vérifiez la fixation, le réglage et le fonctionnement de tous les verrouillages de sécurité.
- Ne modifiez pas le réglage du régulateur et ne faites pas tourner le moteur à un régime excessif.
- Garez la machine sur une surface plane et horizontale, serrez le frein de stationnement et coupez le moteur avant de quitter la position d'utilisation, pour quelque raison que ce soit.
- N'approchez jamais les mains ou les pieds des pièces mobiles.
- Avant de faire marche arrière, vérifiez que la voie est libre juste derrière la machine et sur sa trajectoire.
- N'utilisez pas la machine si vous êtes fatigué, malade ou sous l'emprise de l'alcool, de drogues ou de médicaments.
- Procédez avec prudence pour charger la machine sur une remorque ou un camion, ainsi que pour la décharger.
- Vérifiez que personne ne se trouve dans la zone de travail avant d'utiliser la machine. Arrêtez la machine si quelqu'un entre dans la zone de travail.
- Ne manœuvrez jamais les commandes sèchement ; actionnez-les régulièrement.
- Méfiez-vous de la circulation près des routes et pour traverser.
- Ne touchez aucune des pièces de la machine juste après l'arrêt, car elles peuvent être très chaudes. Laissez-les refroidir avant d'entreprendre une réparation, un réglage ou un entretien de la machine.
- Marquez au préalable l'emplacement des conduites souterraines dans la zone de travail, et ne creusez pas à ces endroits.
- N'utilisez pas la machine si la foudre menace.

## Entretien et remisage

- Garez la machine sur une surface plane et horizontale, serrez le frein de stationnement et coupez le moteur. Attendez l'arrêt complet de toutes les pièces mobiles avant de régler, de nettoyer ou de réparer la machine.
- Pour éviter les risques d'incendie, éliminez les débris qui se trouvent sur la rogneuse de souches, les entraînements, les silencieux et le moteur. Essuyez l'huile ou le carburant éventuellement répandu(e).
- Laissez refroidir le moteur avant de remiser la machine à l'écart de toute flamme.
- Ne confiez jamais l'entretien de la machine à des personnes non qualifiées.

- Libérez la pression emmagasinée dans les composants avec précaution.
- N'approchez jamais les mains ou les pieds des pièces mobiles. Dans la mesure du possible, évitez de procéder à des réglages sur la machine quand le moteur tourne.
- Débranchez le fil des bougies avant d'effectuer des réparations.
- Maintenez toutes les pièces en bon état de marche et toutes les fixations bien serrées. Remplacez tous les autocollants usés ou endommagés.
- Maintenez tous les écrous et boulons bien serrés. Maintenez la machine en bon état.
- N'enlevez pas et ne modifiez pas les dispositifs de sécurité.
- Ne laissez pas l'herbe, les feuilles ou d'autres débris s'accumuler sur la machine. Essayez l'huile ou le carburant éventuellement répandu(e). Laissez refroidir la machine avant de la remiser.
- Serrez le frein de stationnement, coupez le moteur, attendez l'arrêt complet de toutes les pièces mobiles et examinez la machine si elle heurte un obstacle. Effectuez les réparations nécessaires avant de démarrer la machine.
- Utilisez exclusivement des pièces de rechange Toro d'origine.

## Autocollants de sécurité et d'instruction



Des autocollants de sécurité et des instructions bien visibles par l'opérateur sont placés près de tous les endroits potentiellement dangereux. Remplacez tout autocollant endommagé ou manquant.

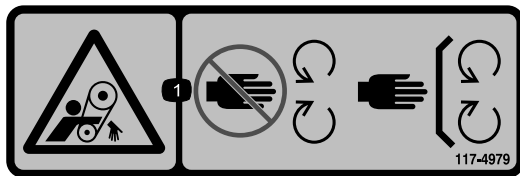

117-4979

decal117-4979

1. Risque de coincement par la courroie – ne vous approchez pas des pièces mobiles et laissez toutes les protections et capots en place.

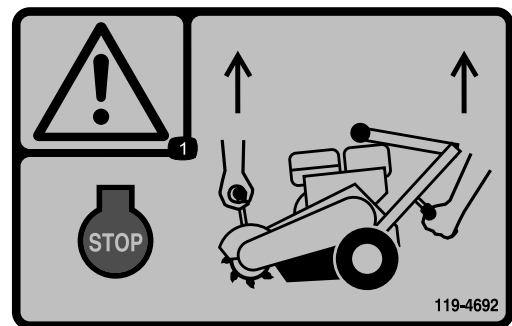

119-4692

decal119-4692

1. Attention – coupez le moteur ; soulevez la machine des deux mains.

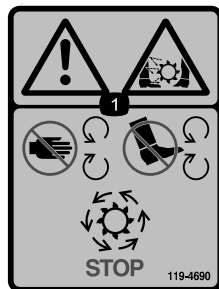

119-4690

decal119-4690

1. Attention – risque de coupure/mutilation par les dents de la rogneuse – n'approchez jamais les mains ou les pieds des pièces en mouvement, gardez toutes les protections en place et attendez l'arrêt de toutes les pièces mobiles.



119-4693

decal119-4693

1. Risque de projections d'objets – tenez tout le monde à bonne distance de la machine.

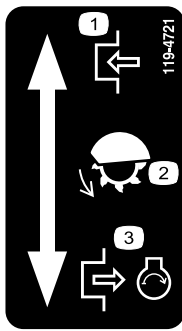

119-4721

decal119-4721

1. Engagement
2. Dents de rabotage
3. Désengagement, moteur en marche

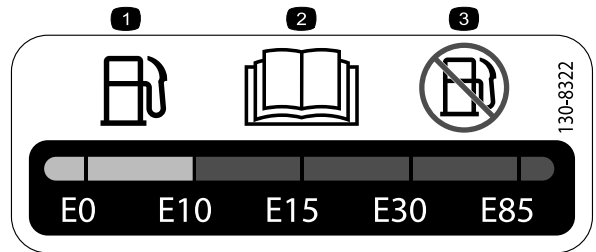

130-8322

decal130-8322

1. Utilisez uniquement du carburant contenant moins de 10 % d'alcool par volume.
2. Pour plus de renseignements sur le carburant, lisez le *Manuel de l'utilisateur*.
3. N'utilisez pas de carburant contenant plus de 10 % d'alcool par volume.

**⚠ WARNING: Cancer and Reproductive Harm - [www.P65Warnings.ca.gov](http://www.P65Warnings.ca.gov).**  
For more information, please visit [www.toro.com/CAProp65](http://www.toro.com/CAProp65)

**CALIFORNIA SPARK ARRESTER WARNING**

Operation of this equipment may create sparks that can start fires around dry vegetation. A spark arrester may be required. The operator should contact local fire agencies for laws or regulations relating to fire prevention requirements.

decal133-8056

133-8056

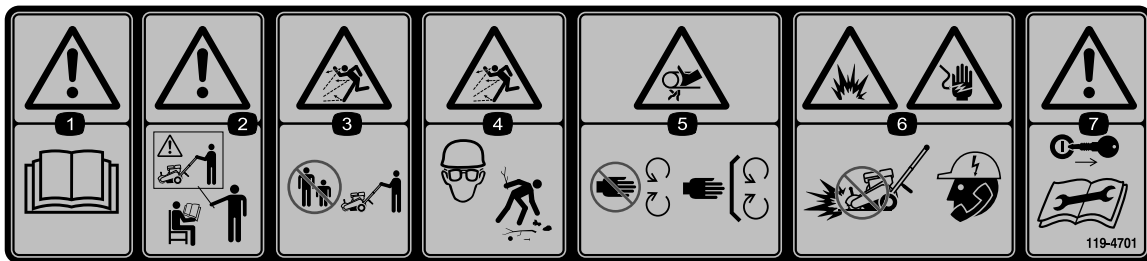

119-4701

decal119-4701

1. Attention – lisez le *Manuel de l'utilisateur*.
2. Attention – n'utilisez pas cette machine à moins d'avoir les compétences nécessaires.
3. Risque de projections d'objets – tenez tout le monde à bonne distance de la machine.
4. Risque de projection de débris – portez une protection oculaire et ramassez les débris avant d'utiliser la machine.
5. Risque d'écrasement des mains – ne vous approchez pas des pièces mobiles et gardez toutes les protections en place.
6. Risques d'explosion et de choc électrique – ne creusez pas aux endroits où des conduites sont enfouies ; contactez les services publics locaux avant de creuser.
7. Attention – enlevez la clé (le cas échéant) et lisez les instructions avant de procéder à des entretiens ou des révisions.

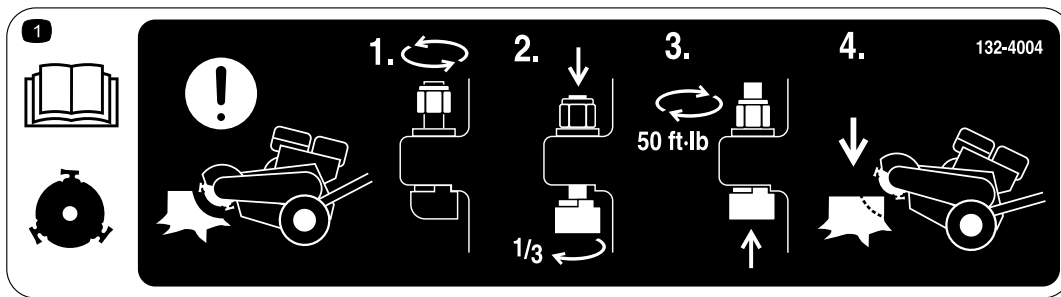

132-4004

decal132-4004

1. Attention, disque de coupe – pour régler les dents entre deux utilisations 1) Desserrez l'écrou ; 2) Poussez la dent vers le bas et faites-la pivoter de 1/3 de tour ; 3) Resserrez l'écrou à 68 N·m ; 4) Mettez la rogneuse de souches en marche.

# Vue d'ensemble du produit

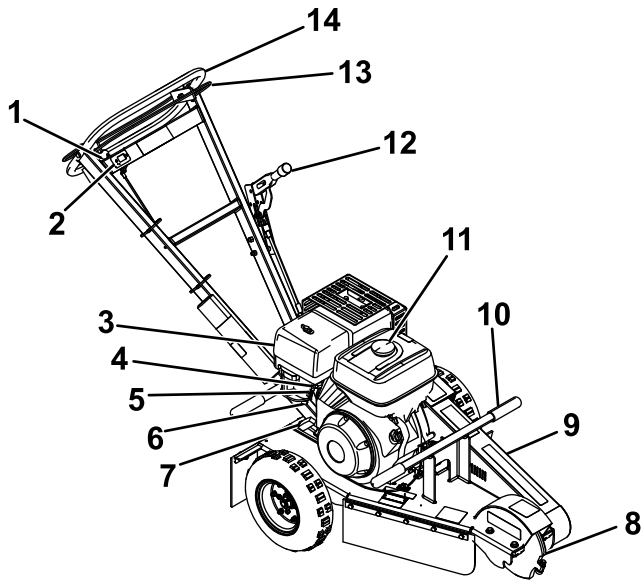

Figure 3

g205066

- |                                   |                                       |
|-----------------------------------|---------------------------------------|
| 1. Commande d'accélérateur        | 8. Disque de coupe                    |
| 2. Compteur horaire               | 9. Couvercle de courroie              |
| 3. Filtre à air cyclonique        | 10. Poignée de levage                 |
| 4. Commande de starter            | 11. Bouchon du réservoir de carburant |
| 5. Robinet d'arrivée de carburant | 12. Frein de stationnement            |
| 6. Cuvette de décantation         | 13. Barre de sécurité                 |
| 7. Démarreur                      | 14. Poignée                           |

## Commandes

Avant de mettre le moteur en marche et d'utiliser la machine, familiarisez-vous avec toutes les commandes (Figure 3).

### Barre de sécurité

La barre de sécurité commande le moteur. Maintenez la barre de sécurité contre le guidon quand vous démarrez le moteur et pour utiliser la machine. Relâchez la barre de sécurité pour couper le moteur (Figure 3).

### Commande d'accélérateur

La commande d'accélérateur régule le régime moteur. Lorsque la commande est abaissée en position DÉSENGAGÉE, le moteur tourne au ralenti. Cette position est également la position de démarrage. Lorsque le régime moteur augmente (position

ENGAGÉE), l'embrayage centrifuge s'engage et le disque de coupe tourne.

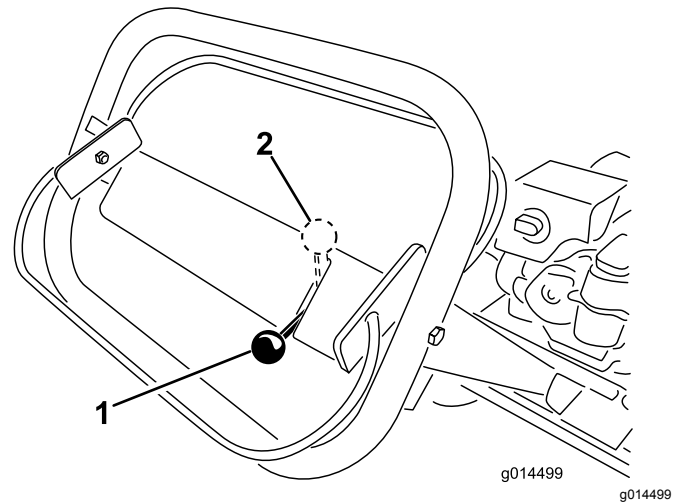

Figure 4

1. Commande d'accélérateur en position désengagée    2. Commande d'accélérateur en position engagée

## Frein de stationnement

Le frein de stationnement empêche la roue gauche de tourner, ce qui immobilise la machine et facilite son déplacement latéral pour raboter une souche (Figure 5).

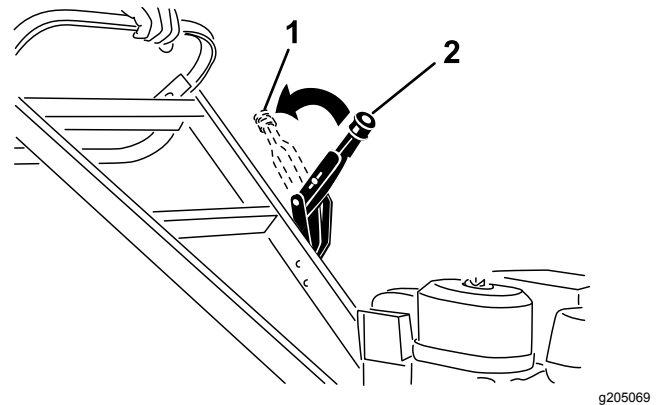

Figure 5

1. Frein de stationnement (serré)    2. Frein de stationnement (desserré)

## Compteur horaire

Le compteur horaire indique le nombre d'heures de fonctionnement enregistré de la machine.

## Commande de starter

Utilisez la commande de starter (Figure 3) pour démarrer quand le moteur est froid. Avant de tirer la

poignée du lanceur, placez la commande de starter en position FERMÉE. Une fois le moteur en marche, amenez la commande de starter en position OUVERTE. Ne vous servez pas du starter si le moteur est déjà chaud ou si la température ambiante est élevée.

## Poignée du lanceur

Pour démarrer, tirez rapidement la poignée du lanceur (Figure 6) pour lancer le moteur. Pour la procédure correcte de démarrage, voir Démarrage du moteur (page 12).

## Robinet d'arrivée de carburant

Le robinet d'arrivée de carburant (Figure 6) est situé sous la commande de starter. Amenez le levier du robinet d'arrivée de carburant à la position OUVERTE avant d'essayer de démarrer le moteur.

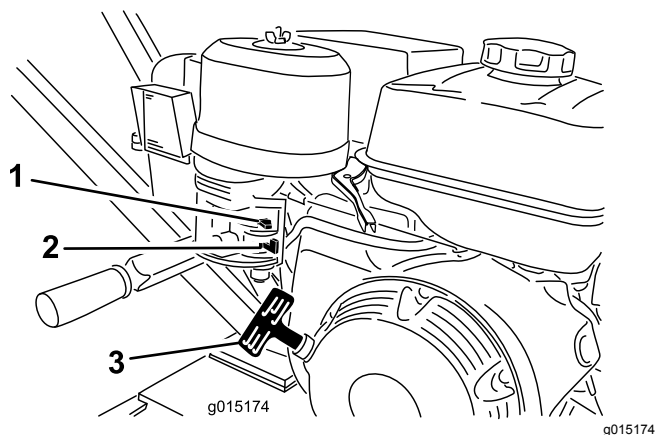

Figure 6

- 1. Starter
- 2. Robinet d'arrivée de carburant
- 3. Poignée du lanceur

## Caractéristiques techniques

**Remarque:** Les spécifications et la conception peuvent faire l'objet de modifications sans préavis.

Profondeur de coupe	30 cm
Longueur	193 cm
Largeur	75 cm
Hauteur	107 cm
Poids	109 kg

## Outils et accessoires

Une sélection d'outils et d'accessoires agréés par Toro est disponible pour augmenter et améliorer

les capacités de la machine. Contactez votre concessionnaire-réparateur ou distributeur Toro agréé ou rendez-vous sur [www.Toro.com](http://www.Toro.com) pour obtenir une liste de tous les accessoires et outils agréés.

Pour garantir un rendement optimal et la sécurité continue de la machine, utilisez uniquement des pièces de rechange et accessoires Toro d'origine. Les pièces de rechange et accessoires provenant d'autres constructeurs peuvent être dangereux et leur utilisation risque d'annuler la garantie de la machine.

# Utilisation

**Remarque:** Les côtés gauche et droit de la machine sont déterminés d'après la position d'utilisation normale.

**Important:** Avant d'utiliser la machine, contrôlez les niveaux de liquide et enlevez les débris éventuellement accumulés sur la machine. Vérifiez que personne ne se trouve sur la zone de travail et qu'elle est débarrassée de tout débris. Marquez aussi l'emplacement de toutes les conduites souterraines.

## Avant de commencer

- Dégagez la terre autour de la souche et enlevez les pierres qui pourraient vous gêner. Vérifiez que rien ne traîne sur le terrain (câbles électriques, fil de fer barbelé, etc.).
- Coupez ou réduisez la taille de la souche à la tronçonneuse.
- Lisez tous les autocollants de sécurité présents sur la machine.
- Familiarisez-vous avec toutes les règles de sécurité et procédures d'arrêt décrites dans ce manuel.
- Vérifiez que toutes les protections sont en place et en bon état.
- Vérifiez que les lames et les disques de coupe sont en place et en bon état.
- Vérifiez que le périmètre de travail, la rogneuse de souches et, en particulier, la souche, sont débarrassés de tout objet métallique (fil de fer, clous, etc.) dont l'éjection pourrait causer des blessures aux personnes à proximité et des dommages matériels.

# Ajout de carburant

## **⚠ DANGER**

Dans certaines circonstances, le carburant est extrêmement inflammable et hautement explosif. Un incendie ou une explosion par du carburant peut vous brûler, ainsi que les personnes se tenant à proximité, et causer des dommages matériels.

- Faites le plein des réservoirs de carburant à l'extérieur, dans un endroit bien dégagé, lorsque le moteur est froid. Essuyez tout carburant répandu.
- Ne faites jamais le plein des réservoirs de carburant à l'intérieur d'une remorque fermée.
- Ne fumez jamais en manipulant du carburant et tenez-vous à l'écart des flammes nues ou sources d'étincelles qui pourraient enflammer les vapeurs de carburant.
- Conservez le carburant dans un récipient homologué et hors de la portée des enfants. N'achetez et ne stockez jamais plus que la quantité de carburant consommée en un mois.
- N'utilisez pas la machine si elle n'est pas équipée du système d'échappement complet et en bon état de marche.

## ▲ DANGER

Dans certaines circonstances, de l'électricité statique peut se former lors du remplissage, produire une étincelle et enflammer les vapeurs de carburant. Un incendie ou une explosion par du carburant peut vous brûler, ainsi que les personnes se tenant à proximité, et causer des dommages matériels.

- Posez toujours les bidons de carburant sur le sol, à l'écart du véhicule, avant de les remplir.
- Ne remplissez pas de bidons de carburant à l'intérieur d'un véhicule ou sur le plateau d'un camion ou d'une remorque, car la moquette intérieure ou le revêtement en matière plastique de la caisse risque d'isoler le bidon et de freiner l'élimination de l'électricité statique éventuellement produite.
- Dans la mesure du possible, descendez la machine du véhicule ou de la remorque et posez-la à terre avant de remplir le réservoir de carburant.
- Si ce n'est pas possible, laissez la machine dans le véhicule ou sur la remorque, mais remplissez le réservoir à l'aide d'un bidon, et non directement à la pompe.
- En cas de remplissage à la pompe, maintenez le pistolet en contact avec le bord du réservoir ou du bidon jusqu'à la fin du remplissage.

## ▲ ATTENTION

Le carburant est toxique et même mortel en cas d'ingestion. L'exposition prolongée aux vapeurs de carburant peut causer des blessures et des maladies graves.

- Évitez de respirer les vapeurs de carburant de façon prolongée.
- N'approchez pas le visage du pistolet ou de l'ouverture du réservoir de carburant.
- N'approchez pas le carburant des yeux et de la peau.

## Carburant recommandé

- Pour assurer le fonctionnement optimal de la machine, utilisez uniquement de l'essence sans plomb propre et fraîche (stockée depuis moins

d'un mois) ayant un indice d'octane de 87 ou plus (méthode de calcul  $[R+M]/2$ ).

- **Éthanol** : De l'essence contenant jusqu'à 10 % d'éthanol (essence-alcool) ou 15 % de MTBE (éther méthyltertiobutylique) par volume peut être utilisée. L'éthanol et le MTBE sont deux produits différents. L'utilisation d'essence contenant 15 % d'éthanol (E15) par volume n'est pas agréée. **N'utilisez jamais d'essence contenant plus de 10 % d'éthanol par volume**, comme E15 (qui contient 15 % d'éthanol), E20 (qui contient 20 % d'éthanol) ou E85 (qui contient jusqu'à 85 % d'éthanol). L'utilisation d'essence non agréée peut entraîner des problèmes de performances et/ou des dommages au moteur qui peuvent ne pas être couverts par la garantie.
- N'utilisez **pas** d'essence contenant du méthanol.
- Ne stockez **pas** le carburant dans le réservoir ou dans des bidons de carburant pendant l'hiver, à moins d'utiliser un stabilisateur de carburant.
- N'ajoutez **pas** d'huile à l'essence.

## Utilisation d'un stabilisateur/conditionneur

Utilisez systématiquement un additif stabilisateur/conditionneur pour que le carburant reste frais plus longtemps selon les indications du fabricant de l'additif en question.

**Important:** N'utilisez pas d'additifs contenant du méthanol ou de l'éthanol.

Ajoutez au carburant frais la quantité de stabilisateur/conditionneur indiquée par le fabricant du stabilisateur.

## Remplissage du réservoir de carburant

1. Garez la machine sur un sol plat et horizontal, et serrez le frein de stationnement.
2. Coupez le moteur et laissez-le refroidir.
3. Nettoyez la surface autour du bouchon du réservoir et enlevez le bouchon (Figure 7).

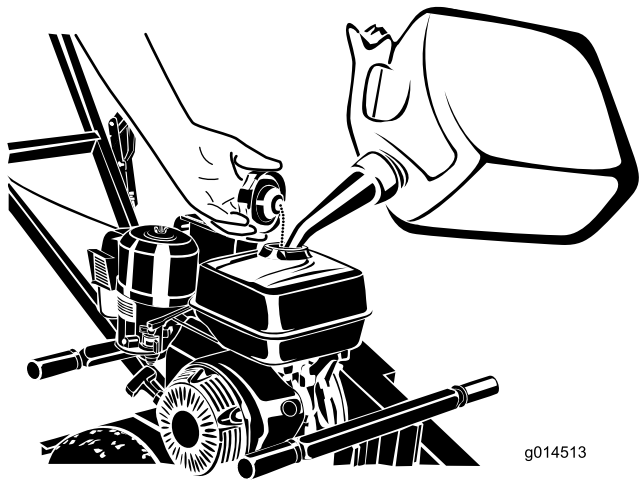

Figure 7

1. Bouchon du réservoir de carburant

4. Remplissez le réservoir de carburant jusqu'à 6 à 13 mm au-dessous de la base du goulot de remplissage.

**Important:** L'espace au-dessus doit rester vide pour permettre au carburant de se dilater. Ne remplissez pas complètement le réservoir de carburant.

5. Revissez solidement le bouchon du réservoir.
6. Essuyez le carburant éventuellement répandu.

## Procédures d'entretien quotidien

Avant de démarrer la machine chaque jour, effectuez les procédures décrites à la section [Entretien \(page 15\)](#).

## Démarrage du moteur

1. Tournez le robinet d'arrivée de carburant complètement à droite, en position OUVERTE ([Figure 8](#)).

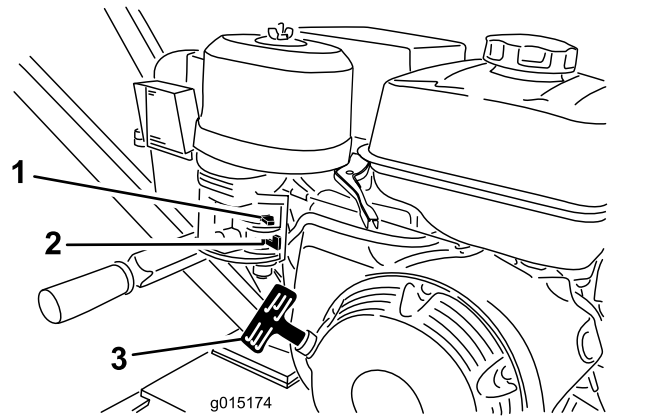

Figure 8

1. Commande de starter
2. Robinet d'arrivée de carburant
3. Poignée du lanceur

2. Placez la commande de starter en position EN SERVICE ([Figure 8](#)).

**Remarque:** L'usage du starter n'est généralement pas nécessaire si le moteur est chaud.

3. Placez la commande d'accélérateur à la position DÉSENGAGÉE.
4. Maintenez la barre de sécurité contre le guidon et appuyez sur le guidon pour soulever le disque de coupe du sol.
5. Tirez légèrement sur la poignée du lanceur jusqu'à ce que vous sentiez une résistance, puis tirez vigoureusement ([Figure 8](#)). Relâchez lentement la poignée du lanceur.
6. Lorsque le moteur a démarré, ramenez progressivement la commande de starter en position HORS SERVICE. Si le moteur cale ou hésite, poussez-la de nouveau en position EN SERVICE jusqu'à ce que le moteur soit chaud. Placez ensuite la commande de starter à la position HORS SERVICE.

# Arrêt du moteur

1. Placez la commande d'accélérateur en position DÉSENGAGÉE.

**Remarque:** Si le moteur a déjà beaucoup travaillé ou est encore chaud, laissez-le tourner pendant une minute avant de relâcher la barre de sécurité. Cela l'aide à refroidir avant l'arrêt complet. En cas d'urgence, le moteur peut être arrêté immédiatement.

2. Relâchez la barre de sécurité pour couper le moteur.
3. Tournez le robinet d'arrivée de carburant complètement à gauche en position FERMÉE.

# Broyage d'une souche

## ⚠ DANGER

Cette machine peut sectionner les mains et les pieds.

- Portez toujours des chaussures solides à semelle antidérapante.
- Ne quittez pas la position d'utilisation tant que la machine est en marche, et ne vous approchez pas des pièces mobiles.
- Tenez tout le monde à bonne distance de la machine.
- Arrêtez immédiatement la machine si des personnes ou des animaux apparaissent dans la zone de travail.

## ⚠ ATTENTION

Le rabotage des souches entraîne la projection de copeaux, de terre et d'autres débris qui peuvent vous blesser, ainsi que les personnes à proximité.

- Protégez-vous toujours les yeux et portez un pantalon quand vous utilisez la rogneuse de souches.
- Tenez tout le monde à bonne distance de la rogneuse de souches.

## ⚠ ATTENTION

La rogneuse de souches en marche est très bruyante et peut causer des lésions auditives.

Portez toujours des protecteurs d'oreilles quand vous utilisez la rogneuse de souches.

1. Réglez la commande d'accélérateur en position DÉSENGAGÉE, démarrez le moteur et faites chauffer la machine pendant deux minutes.
2. Appuyez sur le guidon pour soulever le disque de coupe du sol (Figure 9).

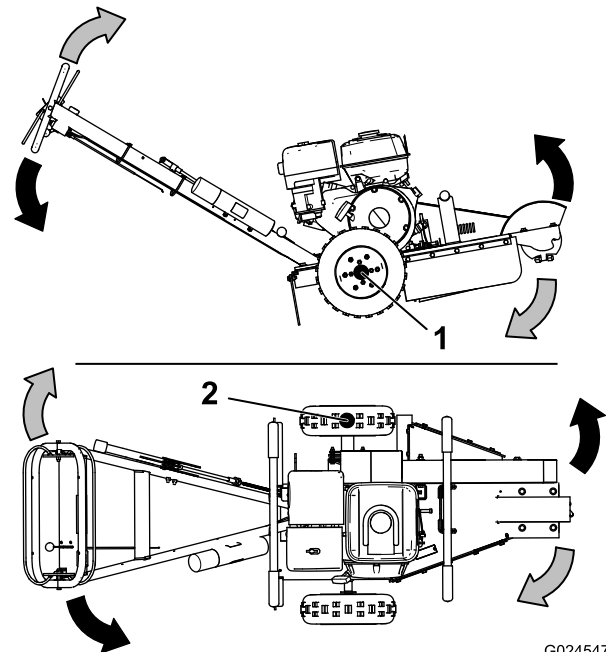

G024547  
g024547

Figure 9

1. Point de pivotement
  2. Point de pivotement quand le frein de stationnement est serré
- 
3. Amenez la machine devant la souche et serrez le frein de stationnement.
  4. Placez la commande d'accélérateur à la position ENGAGÉE. Le disque de coupe se met à tourner.
  5. Écartez le disque de coupe de côté (Figure 9), puis abaissez-le d'environ 1 à 2,5 cm dans le coin supérieur avant de la souche.



g024062

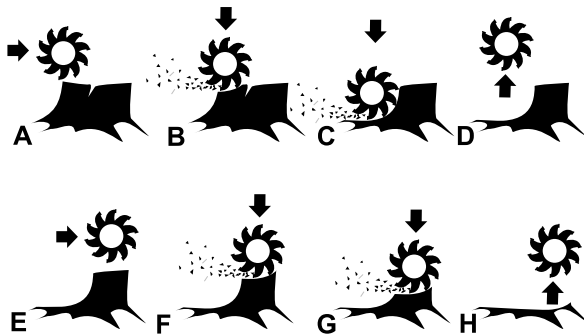

g024062

Figure 10

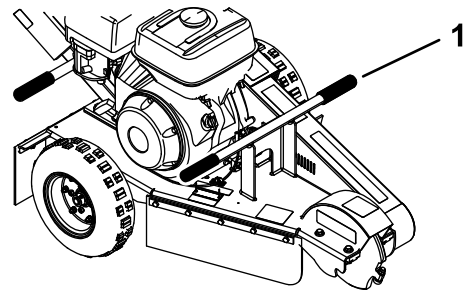

g205090

Figure 11

1. Poignée de levage (4)

6. Faites effectuer un mouvement de va et vient d'avant en arrière au disque de coupe, en l'abaissant d'environ 1 à 2,5 cm avant chaque déplacement, jusqu'à ce que la partie avant de la souche soit rabotée au niveau du sol (A à D à la [Figure 10](#)).
7. Relevez le disque de coupe, desserrez le frein de stationnement et avancez la machine de quelques centimètres. Serrez le frein de stationnement.
8. Répétez les opérations 5 et 7 jusqu'à ce que la souche ait complètement disparue (E à H à la [Figure 10](#)).
9. Placez la commande d'accélérateur en position DÉSENGAGÉE et appuyez sur le guidon pour soulever le disque de coupe du sol. Attendez que le disque de coupe cesse de tourner, puis desserrez le frein de stationnement et éloignez la machine de la souche.
 

**Remarque:** Ne reposez pas l'avant de la machine sur le sol avant que le disque de coupe ait cessé de tourner.
10. Coupez le moteur ; voir [Arrêt du moteur \(page 13\)](#).

## Levage de la machine

Utilisez les poignées indiquées à la [Figure 11](#) comme points de levage.

# Entretien

**Remarque:** Les côtés gauche et droit de la machine sont déterminés d'après la position d'utilisation normale.

**Important:** Vous pouvez basculer la machine en arrière ou sur le côté pour le nettoyage ou l'entretien, mais jamais plus de 2 minutes. Si vous laissez la machine trop longtemps dans cette position, du carburant peut couler dans le carter et endommager le moteur. Si cela se produit, effectuez une nouvelle vidange d'huile moteur, puis faites tourner le moteur quelques instants en tirant la poignée du démarreur avant de remettre le moteur en marche.

## Programme d'entretien recommandé

Périodicité d'entretien	Procédure d'entretien
Après les 20 premières heures de fonctionnement	<ul style="list-style-type: none"><li>• Vidangez l'huile moteur.</li></ul>
À chaque utilisation ou une fois par jour	<ul style="list-style-type: none"><li>• Graissez la machine.</li><li>• Contrôlez le filtre à air (plus fréquemment si vous travaillez dans une atmosphère sale ou poussiéreuse).</li><li>• Contrôlez le niveau d'huile moteur.</li><li>• Nettoyez la grille du moteur.</li><li>• Contrôlez la tension de la courroie d'entraînement.</li><li>• Vérifiez l'état des dents ; pivotez ou remplacez celles qui sont usées ou endommagées, et serrez les écrous de toutes les dents.</li><li>• Enlevez les débris présents sur la machine.</li></ul>
Toutes les 50 heures	<ul style="list-style-type: none"><li>• Faites l'entretien du filtre à air</li></ul>
Toutes les 100 heures	<ul style="list-style-type: none"><li>• Vidangez l'huile moteur.</li><li>• Contrôlez la bougie.</li><li>• Nettoyez la cuvette de décantation.</li><li>• Remplacez la courroie d'entraînement.</li></ul>
Toutes les 300 heures	<ul style="list-style-type: none"><li>• Remplacez la bougie.</li></ul>
Toutes les 600 heures	<ul style="list-style-type: none"><li>• Remplacez le filtre à air.</li></ul>
Une fois par an ou avant le remisage	<ul style="list-style-type: none"><li>• Vidangez l'huile moteur.</li><li>• Nettoyez la cuvette de décantation.</li></ul>

**Important:** Reportez-vous au manuel du propriétaire du moteur pour toutes procédures d'entretien supplémentaires.

## Lubrification

### Graissage de la machine

**Périodicité des entretiens:** À chaque utilisation ou une fois par jour

**Type de graisse :** universelle.

1. Garez la machine sur un sol plat et horizontal, et serrez le frein de stationnement.
2. Coupez le moteur et attendez l'arrêt complet de toutes les pièces mobiles.
3. Nettoyez les graisseurs avec un chiffon.
4. Raccordez une pompe à graisse à chaque graisseur.

5. Lubrifiez les 2 graisseurs ; il y en a un sur chaque roulement du disque de coupe.
6. Injectez de la graisse dans les graisseurs jusqu'à ce qu'elle commence à sortir des roulements (environ 3 injections).

**Important:** Injectez la graisse lentement et avec précaution pour ne pas endommager les joints des roulements.

7. Essuyez l'excédent de graisse sur le raccord et la surface portante.

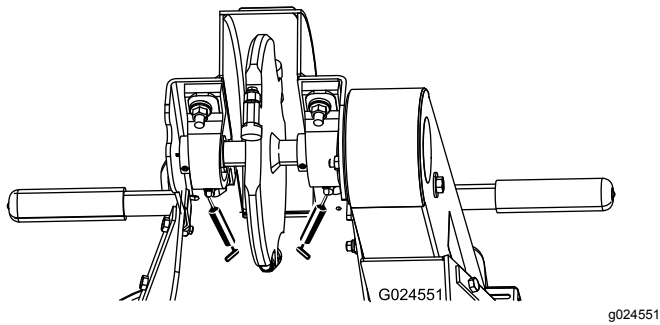

**Figure 12**

## **Entretien du moteur**

### **Entretien du filtre à air**

**Périodicité des entretiens:** À chaque utilisation ou une fois par jour—Contrôlez le filtre à air (plus fréquemment si vous travaillez dans une atmosphère sale ou poussiéreuse).

Toutes les 50 heures/Tous les 3 mois (la première échéance prévalant)—Faites l'entretien du filtre à air

Toutes les 600 heures/Tous les 2 ans (la première échéance prévalant)—Remplacez le filtre à air.

Le filtre à air cyclonique recueille les grosses particules qui se déposent ensuite dans la cuvette. Lorsqu'une couche de saleté est visible au fond de la cuvette, nettoyez le boîtier du filtre à air cyclonique, les conduits d'air et la crépine d'entrée d'air.

### **Entretien du boîtier du filtre à air cyclonique**

1. Garez la machine sur un sol plat et horizontal, et serrez le frein de stationnement.
2. Coupez le moteur et attendez l'arrêt complet de toutes les pièces mobiles.
3. Retirez les 3 vis qui fixent le boîtier de cyclone au couvercle du filtre à air.
4. Déposez le boîtier avec la crépine d'entrée d'air et déposez les conduits d'air.

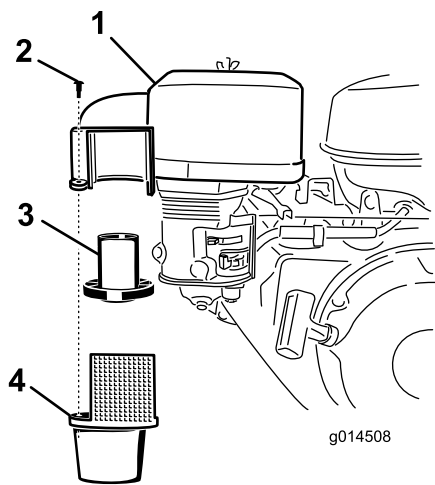

Figure 13

- |                              |   |
|------------------------------|---|
| 1. Couvercle du filtre à air | 3. Conduits d'air   |
| 2. Vis                       | 4. Boîtier du filtre à air cyclonique avec crépine d'entrée d'air |

**Remarque:** Les conduits d'air peuvent rester dans la partie supérieure ou suivre le boîtier lors de la dépose.

- Nettoyez les composants avec de l'eau, du détergent et une brosse, puis séchez-les soigneusement.
- Placez les conduits d'air dans le boîtier du filtre à air cyclonique.
- Insérez le boîtier en place en veillant à l'engager correctement dans la partie supérieure.

**Important:** Ne forcez pas sur le boîtier ; alignez-le en position avant de serrer les vis.

- Fixez le boîtier du filtre cyclonique avec les 3 vis.

## Entretien des éléments du filtre à air

### Retrait des éléments en mousse et en papier

- Garez la machine sur un sol plat et horizontal, et serrez le frein de stationnement.
- Coupez le moteur et attendez l'arrêt complet de toutes les pièces mobiles.
- Retirez l'écrou à oreilles et soulevez le couvercle du filtre à air avec son capot (Figure 14).

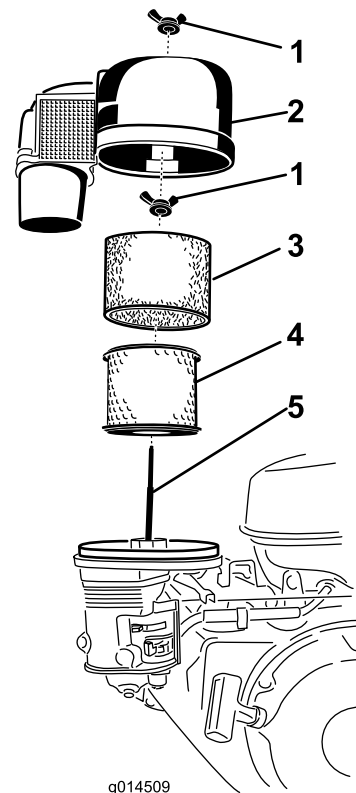

Figure 14

- |                              |                      |
|------------------------------|----------------------|
| 1. Écrou à oreilles          | 4. Élément en papier |
| 2. Couvercle du filtre à air | 5. Goujon            |
| 3. Élément en mousse         |                      |

- Déposez l'élément en mousse (Figure 14).
- Retirez l'écrou à oreilles au sommet de l'élément en papier et retirez celui-ci (Figure 14).

## Entretien de l'élément en mousse du filtre à air

1. Lavez l'élément en mousse dans de l'eau chaude additionnée d'un détergent doux.
2. Pressez-le dans un chiffon propre pour le sécher.
3. Imbibez-le d'huile moteur neuve.
4. Pressez délicatement l'élément dans un chiffon absorbant pour éliminer l'excédent d'huile.

## Entretien de l'élément en papier du filtre à air

1. Nettoyez l'élément en papier en le tapotant pour faire tomber la poussière. Remplacez l'élément en papier s'il est très encrassé (Figure 14).
2. Vérifiez que l'élément n'est pas déchiré ni couvert d'une pellicule grasse, et que le joint de caoutchouc n'est pas endommagé.
3. Remplacez l'élément en papier s'il est endommagé.

**Important:** Ne nettoyez pas l'élément en papier.

## Montage des éléments en mousse et en papier

1. Placez l'élément en papier dans le boîtier du filtre à air et fixez-le avec l'écrou à oreilles.
2. Placez l'élément en mousse sur l'élément en papier.
3. Reposez le couvercle du filtre à air et fixez-le avec l'écrou à oreilles.

# Contrôle du niveau et vidange de l'huile moteur

**Périodicité des entretiens:** À chaque utilisation ou une fois par jour—Contrôlez le niveau d'huile moteur.

Après les 20 premières heures de fonctionnement—Vidangez l'huile moteur.

Toutes les 100 heures—Vidangez l'huile moteur.

Une fois par an ou avant le remisage—Vidangez l'huile moteur.

## Huile moteur spécifiée

**Remarque:** Vidangez l'huile plus souvent si vous travaillez dans des conditions très poussiéreuses ou sableuses.

**Type d'huile :** huile détergente de classe de service API SJ ou supérieure.

**Capacité du carter :** 1,1 l

**Viscosité :** voir la figure ci-après.

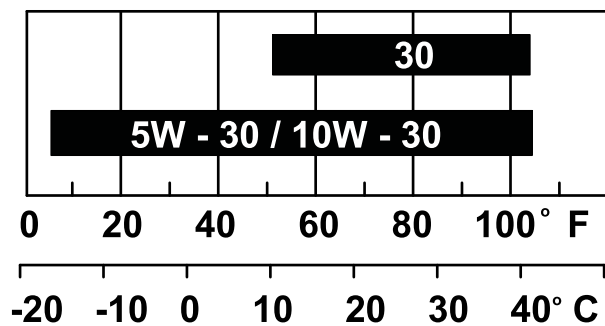

g013375 g013375

Figure 15

## Contrôle du niveau d'huile moteur

1. Garez la machine sur un sol plat et horizontal, et serrez le frein de stationnement.
2. Coupez le moteur et attendez l'arrêt complet de toutes les pièces mobiles.
3. Contrôlez le niveau d'huile moteur, comme montré à la Figure 16.

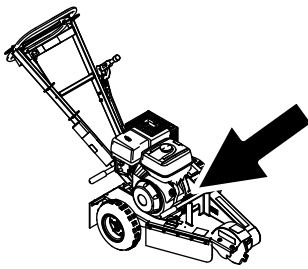

g205123

## Vidange de l'huile moteur

1. Démarrez le moteur et laissez-le tourner pendant 5 minutes.
- Remarque:** Cela permet de réchauffer l'huile qui s'écoule alors plus facilement.
2. Garez la machine sur un sol plat et horizontal, et serrez le frein de stationnement.
  3. Coupez le moteur et attendez l'arrêt complet de toutes les pièces mobiles.
  4. Vidangez l'huile comme montré à la [Figure 17](#).

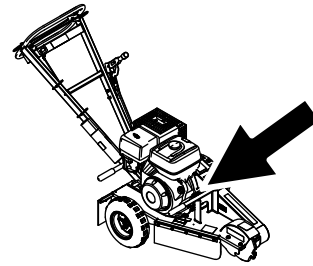

g205123

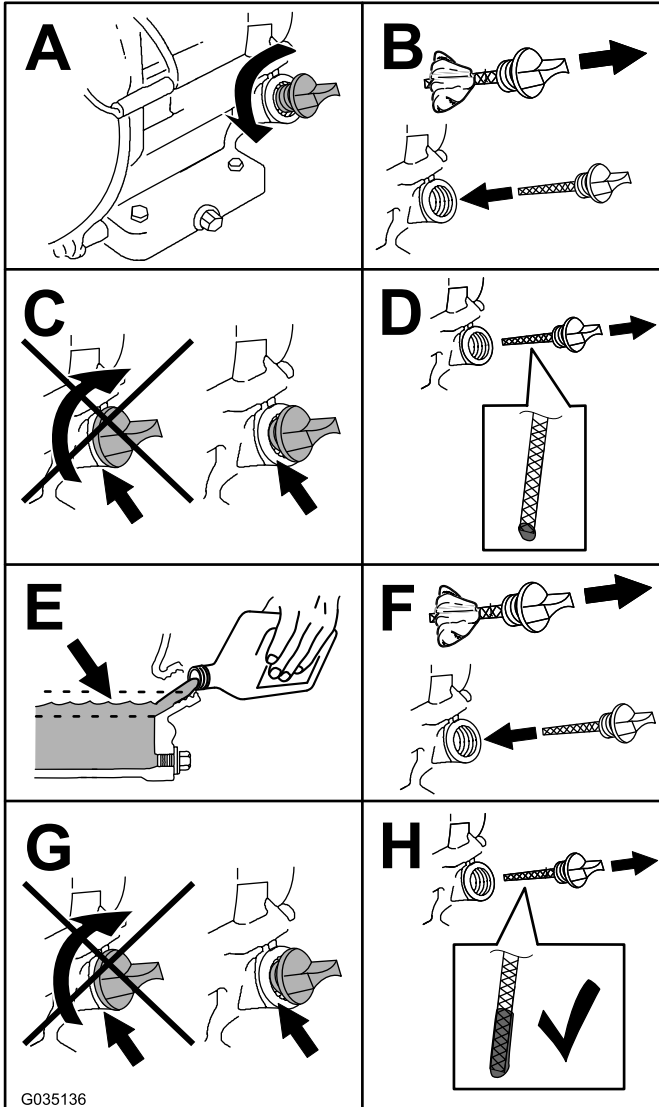

G035136

g035136

Figure 16

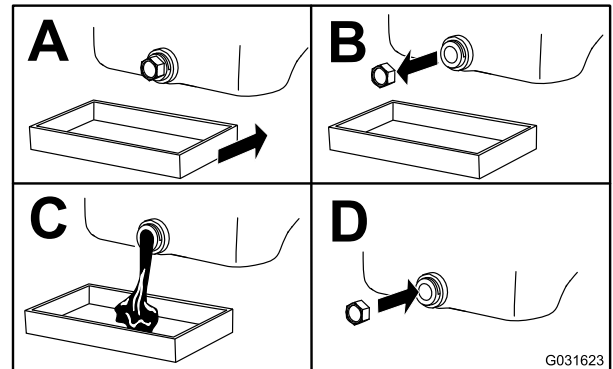

G031623

g031623

Figure 17

5. Versez lentement environ 80 % de l'huile spécifiée dans le tube de remplissage, puis faites l'appoint lentement pour faire monter le niveau jusqu'au repère maximum (**Full**) ([Figure 18](#)).

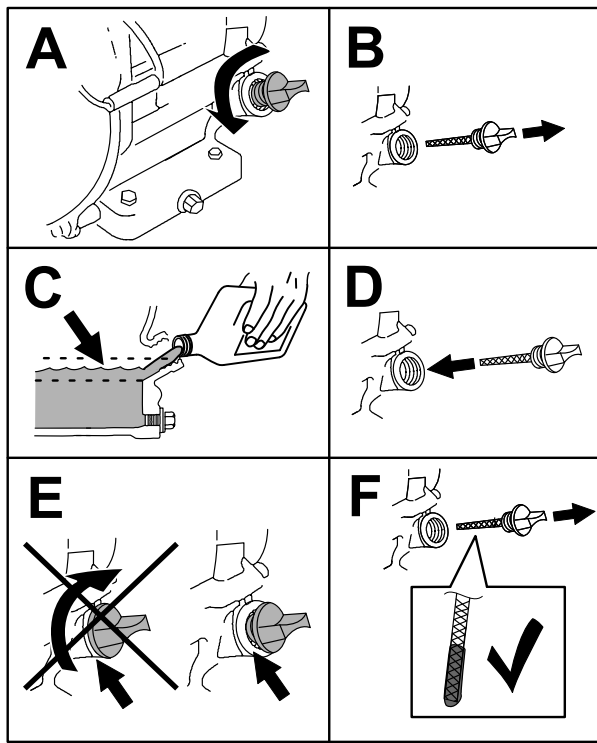
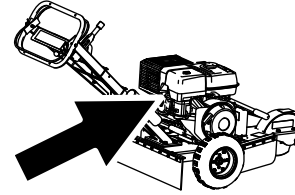

Figure 18

g206640

## Dépose de la bougie

1. Garez la machine sur un sol plat et horizontal, et serrez le frein de stationnement.
2. Coupez le moteur, attendez l'arrêt complet de toutes les pièces mobiles et laissez refroidir le moteur.
3. Localisez et déposez la bougie (Figure 19).



g205129

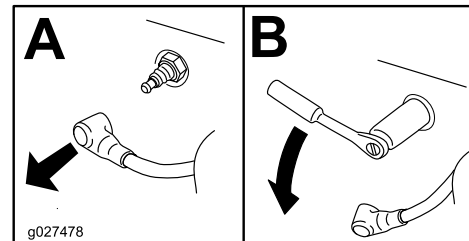

g027478

g027478

Figure 19

6. Débarrassez-vous de l'huile usagée dans un centre de recyclage.

## Entretien des bougies

**Périodicité des entretiens:** Toutes les 100 heures—Contrôlez la bougie.

Toutes les 300 heures—Remplacez la bougie.

Avant de monter une bougie, assurez-vous que l'écartement entre l'électrode centrale et l'électrode latérale est correct. Utilisez une clé à bougies pour déposer et reposer les bougies, et une jauge d'épaisseur pour contrôler et régler l'écartement des électrodes. Remplacez la bougie au besoin.

**Type :** BPR6ES (NKG) ou type équivalent

**Écartement des électrodes :** 0,70 à 0,80 mm

## Contrôle de la bougie

**Important:** Ne nettoyez pas les bougies. Remplacez toujours les bougies si elles sont recouvertes d'un dépôt noir ou d'une couche grasse, si elles sont fissurées ou si les électrodes sont usées.

Si le bec isolant est recouvert d'un léger dépôt gris ou brun, le moteur fonctionne correctement. S'il est couvert d'un dépôt noir, c'est généralement signe que le filtre à air est encrassé.

Régalez l'écartement des électrodes entre 0,70 et 0,80 mm.

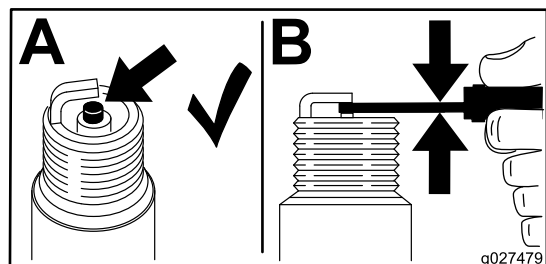

g027479

Figure 20

g027479

## Montage de la bougie

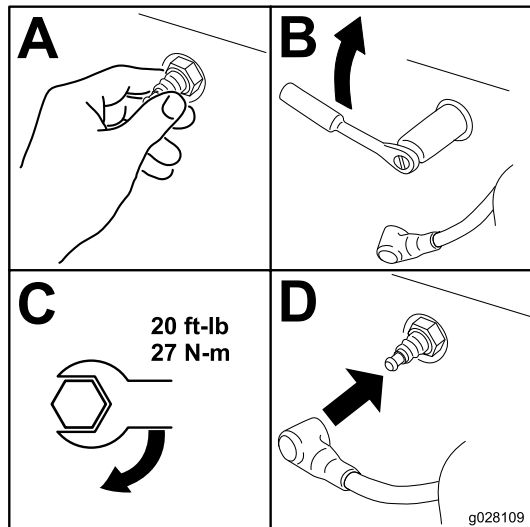

Figure 21

g028109

## Nettoyage de l'écran du moteur

**Périodicité des entretiens:** À chaque utilisation ou une fois par jour

Avant chaque utilisation, enlevez l'herbe, les saletés et autres débris éventuellement accumulés sur la grille du moteur. Cela permet d'assurer un refroidissement et un régime moteur corrects, et réduit les risques de surchauffe et de dommages mécaniques au moteur.

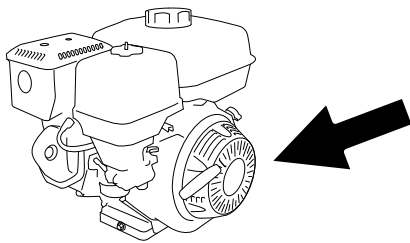

Figure 22

g242388

## Entretien du système d'alimentation

### Nettoyage de la cuvette de décantation

**Périodicité des entretiens:** Toutes les 100 heures

Une fois par an ou avant le remisage

Une cuvette de décantation située sous le robinet d'arrivée de carburant recueille les saletés présentes dans le carburant.

1. Garez la machine sur un sol plat et horizontal, et serrez le frein de stationnement.
2. Coupez le moteur et attendez l'arrêt complet de toutes les pièces mobiles.
3. Tournez le robinet d'arrivée de carburant complètement à gauche en position FERMÉE.
4. Dévissez la cuvette de décantation (Figure 23).

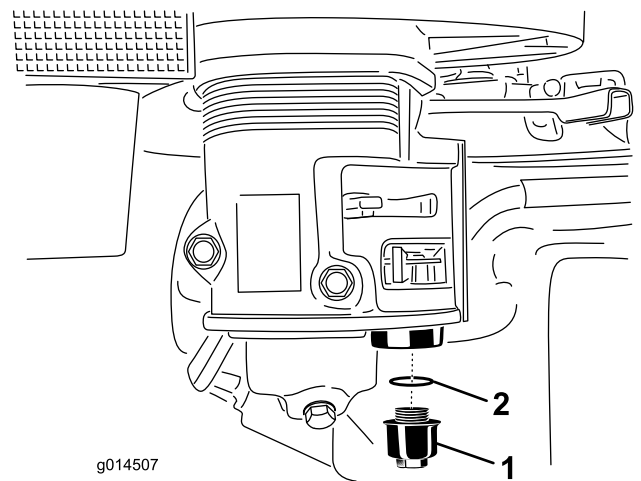

Figure 23

g014507

1. Cuvette de décantation
2. Joint torique

5. Nettoyez le réservoir et le joint torique avec un solvant de nettoyage, et séchez-les soigneusement.
- Remarque:** Veillez à ne pas perdre le joint torique.
6. Remettez le joint torique dans la rainure de la cuvette de décantation et reposez la cuvette.
7. Tournez le robinet d'arrivée de carburant complètement à droite en position OUVERTE, et recherchez des fuites éventuelles.

**Remarque:** Remplacez le joint torique si des fuites sont constatées.

# Entretien des freins

## Réglage du frein de stationnement

1. Garez la machine sur un sol plat et horizontal, et serrez le frein de stationnement.
2. Coupez le moteur et attendez l'arrêt complet de toutes les pièces mobiles.
3. Desserrez la vis sur le côté du bouton du levier de frein. Tournez le bouton dans le sens horaire pour serrer le frein et dans le sens antihoraire pour le desserrer.

**Remarque:** La roue gauche doit être complètement bloquée lorsque vous serrez le frein.

4. Resserrez la vis de fixation.

# Entretien des courroies

## Réglage de la tension de la courroie d'entraînement

**Périodicité des entretiens:** À chaque utilisation ou une fois par jour

**Remarque:** Contrôlez la courroie d'entraînement par la fente située sur le dessus du couvercle de courroie. Effectuez un réglage au besoin.

1. Garez la machine sur un sol plat et horizontal, et serrez le frein de stationnement.
2. Coupez le moteur et attendez l'arrêt complet de toutes les pièces mobiles.
3. Desserrez les 2 boulons qui fixent le protège-courroie sur la machine jusqu'à ce qu'il soit possible de le déposer ([Figure 24](#)).

**Remarque:** Les boulons et les rondelles restent en place sur le protège-courroie.

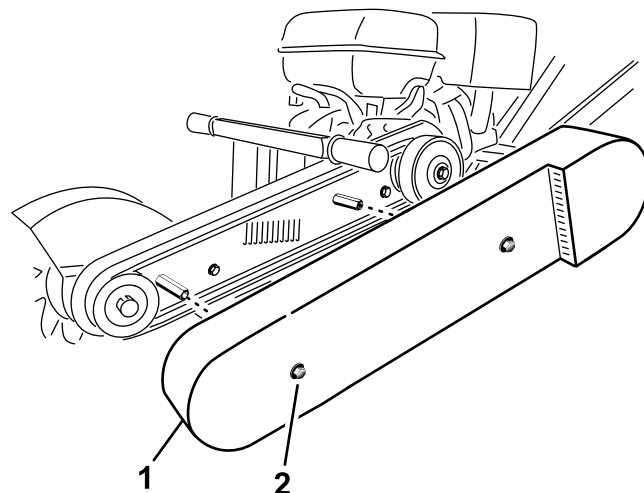

**Figure 24**

g205161

1. Protège-courroie
2. Boulon et rondelle (2)

4. Déposez le protège-courroie ([Figure 24](#)).
5. Desserrez les 4 boulons de fixation de la plaque de support du moteur et les 2 boulons qui fixent l'arrière du protège-courroie au moteur ([Figure 25](#) et [Figure 26](#)).

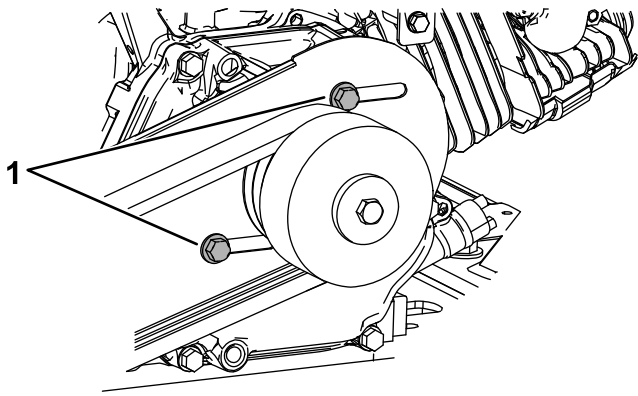

Figure 25

g242386

1. Boulon

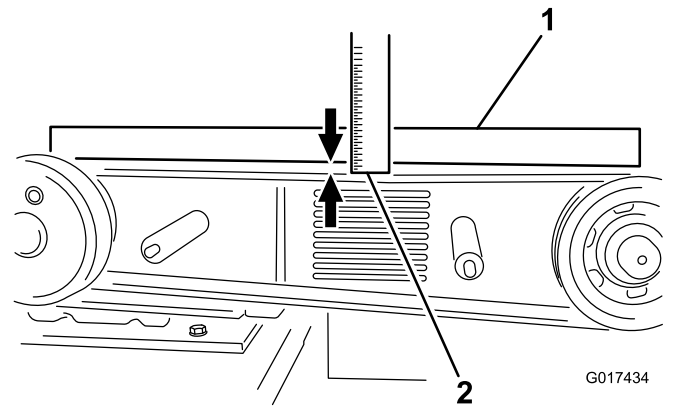

Figure 27

G017434

g017434

1. Règle de vérification 2. Flèche de 1 cm

6. Desserrez le boulon de tension de la courroie et l'écrou de blocage. Faites glisser le moteur vers le carter du volant moteur pour détendre la courroie (Figure 26).

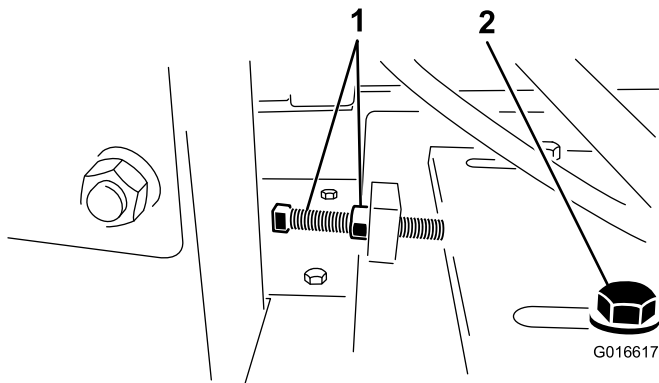

Figure 26

g016617

1. Boulon de tension et écrou 2. Boulon de fixation de la plaque de support du moteur

7. Ajustez la tension de la courroie en serrant le boulon de tension et l'écrou de blocage contre la plaque de support du moteur, en poussant le moteur vers l'arrière.
8. Placez une règle de vérification en travers des poulies d'embrayage et de volant moteur. Serrez le boulon de tension de la courroie de sorte à obtenir une flèche de 10 mm lorsqu'une pression de 6,8 kg est exercée au centre du brin (si vous retendez une courroie existante), ou lorsqu'une pression de 8 kg est exercée sur une courroie neuve (Figure 27).

9. Vérifiez que les poulies sont alignées et le moteur est parallèle au cadre (il ne doit pas être incliné sur le côté), puis serrez les 4 boulons de fixation de la plaque de support du moteur ainsi que les 4 boulons qui fixent le protège-courroie au moteur.
10. Reposez le protège-courroie et serrez les boulons (Figure 24).

## Remplacement de la courroie d'entraînement

**Périodicité des entretiens:** Toutes les 100 heures

**Remarque:** Remplacez la courroie si elle semble usée, fissurée, glacée ou endommagée.

1. Garez la machine sur un sol plat et horizontal, et serrez le frein de stationnement.
2. Coupez le moteur et attendez l'arrêt complet de toutes les pièces mobiles.
3. Desserrez les boulons qui fixent le protège-courroie sur la machine jusqu'à ce qu'il soit possible de le déposer.
4. Déposez le protège-courroie (Figure 24).
5. Desserrez les 4 boulons de fixation de la plaque de support du moteur et les 2 boulons qui fixent l'arrière du protège-courroie au moteur (Figure 25 et Figure 26).
6. Desserrez le boulon de tension et l'écrou de blocage de la courroie, et faites glisser le moteur vers le carter du volant moteur pour détendre la courroie (Figure 26).
7. Remplacez la courroie d'entraînement.
8. Réglez la tension de la courroie neuve de sorte à obtenir une flèche de 10 mm lorsqu'une force de 8 kg est exercée au centre du brin ; voir [Réglage de la tension de la courroie d'entraînement](#) (page 22).

9. Serrez les 4 boulons de fixation de la plaque de support du moteur et les 4 boulons de fixation de l'arrière du protège-courroie au moteur.
10. Posez le protège-courroie et fixez-le avec les rondelles et boulons retirés précédemment.

# Entretien de la rogneuse de souches

## Remplacement des dents

**Périodicité des entretiens:** À chaque utilisation ou une fois par jour—Vérifiez l'état des dents ; pivotez ou remplacez celles qui sont usées ou endommagées, et serrez les écrous de toutes les dents.

Les dents subissent une usure considérable et doivent être pivotées ou remplacées périodiquement (Figure 28). Avant de faire pivoter ou de remplacer les dents, inspectez chaque porte-dent sur le disque, y compris les méplats qui empêchent les dents de tourner. Si le porte-dent est endommagé, remplacez le disque. Serrez les écrous à un couple de 68 N·m pour toutes les dents que vous ne pivotez ou ne remplacez pas.

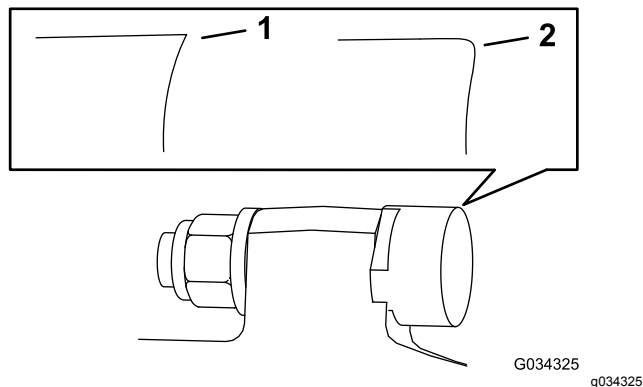

**Figure 28**

1. Dent aiguë

2. Dent usée

Chaque dent est indexée avec 3 positions vous permettant de la faire pivoter deux fois pour exposer un tranchant neuf avant que son remplacement soit nécessaire. Pour faire pivoter une dent, desserrez son écrou de fixation (Figure 29). Poussez la dent en avant et tournez-la d'un tiers de tour pour faire passer un bord neuf à l'extérieur. Serrez l'écrou de fixation de la dent à 68 N·m.

Pour remplacer une dent, enlevez l'écrou de fixation, retirez la dent et montez une dent neuve, une rondelle et un écrou au même emplacement (Figure 29). Serrez l'écrou de fixation de la dent à 68 N·m.

# Nettoyage

## Nettoyage des débris sur la machine

La durée de vie de la machine est accrue par un nettoyage et un lavage réguliers. Nettoyez la machine immédiatement après chaque utilisation, avant que la saleté ait le temps de durcir.

Avant le nettoyage, vérifiez que le bouchon du réservoir de carburant est bien serré pour prévenir toute infiltration d'eau dans le moteur.

Si vous utilisez un jet haute pression, veillez à ne pas endommager les autocollants de sécurité, les panneaux d'instruction et le moteur

**Important:** Lubrifiez les roulements du disque de coupe après le nettoyage.

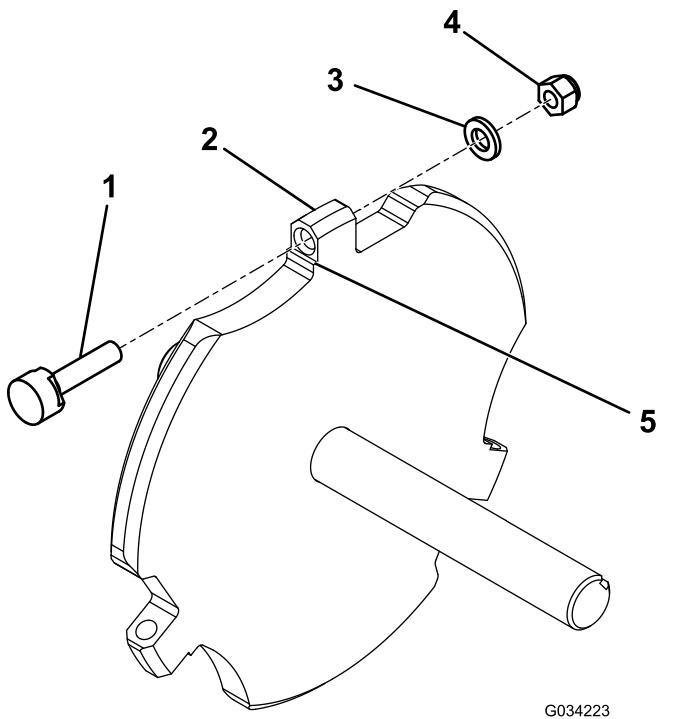

G034223  
g034223

**Figure 29**

- |                    |           |
|--------------------|-----------|
| 1. Dent            | 4. Écrou  |
| 2. Support de dent | 5. Méplat |
| 3. Rondelle        |           |

# Remisage

Si vous ne comptez pas utiliser la machine avant plus d'un mois, préparez-la au remisage comme suit :

1. Garez la machine sur un sol plat et horizontal, et serrez le frein de stationnement.
2. Coupez le moteur et attendez l'arrêt complet de toutes les pièces mobiles.
3. Débarrassez l'extérieur de la machine, et surtout le moteur, des saletés et de la crasse. Éliminez les saletés, les copeaux et la sciure pouvant se trouver sur les ailettes de la culasse et le boîtier du ventilateur.

**Important: Vous pouvez laver la machine avec de l'eau et un détergent doux.**

4. Si vous ne comptez pas utiliser la machine avant plus d'un mois, préparez-la au remisage comme suit :
  - A. Ajoutez un stabilisateur/conditionneur dans le réservoir de carburant. Respectez les proportions spécifiées par le fabricant du stabilisateur. N'utilisez pas de stabilisateur à base d'alcool (éthanol ou méthanol).
  - B. Faites tourner le moteur 5 minutes pour faire circuler le carburant traité dans tout le circuit d'alimentation.
  - C. Coupez le moteur, laissez-le refroidir et vidangez le réservoir de carburant à l'aide d'un siphon à pompe.
  - D. Redémarrez le moteur et laissez-le tourner jusqu'à ce qu'il s'arrête.
  - E. Engagez le starter.
  - F. Démarrez le moteur et laissez-le tourner jusqu'à ce qu'il ne veuille plus démarrer.
  - G. Débarrassez-vous du carburant correctement. Respectez la réglementation locale en matière de recyclage.

**Important: Ne conservez pas le carburant additionné de stabilisateur/conditionneur plus longtemps que recommandé par le fabricant du stabilisateur de carburant.**

5. Nettoyez la cuvette de sédimentation ; voir [Nettoyage de la cuvette de décantation \(page 21\)](#).
6. Faites l'entretien du filtre à air ; voir [Entretien du filtre à air \(page 16\)](#).
7. Vidangez l'huile moteur ; voir [Vidange de l'huile moteur \(page 19\)](#).
8. Déposez la bougie et vérifiez son état ; voir [Entretien des bougies \(page 20\)](#).

9. Versez 2 cuillerées à soupe d'huile moteur dans l'ouverture laissée par la bougie.
10. Actionnez lentement le démarreur pour faire tourner le moteur et bien répartir l'huile dans le cylindre.
11. Remettez la bougie en place mais sans la rebrancher.
12. Graissez les roulements du disque de coupe ; voir [Graissage de la machine \(page 15\)](#).
13. Contrôlez et resserrez tous les boulons, écrous et vis. Réparez ou remplacez toute pièce endommagée.
14. Peignez toutes les surfaces métalliques éraflées ou mises à nu. Une peinture pour retouches est disponible chez les concessionnaires-réparateurs agréés.
15. Rangez la machine dans un endroit propre et sec, comme un garage ou une remise.
16. Couvrez la machine pour la protéger et la garder propre.

# Dépistage des défauts

Problème	Cause possible	Mesure corrective
Le moteur ne démarre pas.	<ol style="list-style-type: none"> <li>1. La barre de sécurité est en position ARRÊT.</li> <li>2. Si votre modèle est équipé d'un moteur doté d'une commande Marche/Arrêt, placez la commande en position ARRÊT.</li> <li>3. Le robinet d'arrivée de carburant est fermé.</li> <li>4. Le starter est ouvert.</li> <li>5. Le réservoir de carburant est vide.</li> <li>6. Le fil de la bougie est mal branché ou est débranché.</li> </ol>	<ol style="list-style-type: none"> <li>1. Serrez la barre de sécurité contre le guidon.</li> <li>2. Placez la commande en position MARCHE.</li> <li>3. Ouvrez le robinet d'arrivée de carburant.</li> <li>4. Fermez le starter pour démarrer le moteur à froid.</li> <li>5. Remplissez le réservoir de carburant frais.</li> <li>6. Vérifiez l'écartement des électrodes et nettoyez ou remplacez la bougie.</li> </ol>
Le moteur ne tourne pas régulièrement.	<ol style="list-style-type: none"> <li>1. Le starter est fermé.</li> <li>2. Le filtre à air est colmaté.</li> <li>3. La conduite de carburant est colmatée.</li> <li>4. De l'eau ou des contaminants sont présents dans le carburant.</li> <li>5. Les bougies sont usées ou calaminées.</li> </ol>	<ol style="list-style-type: none"> <li>1. Ouvrez le starter.</li> <li>2. Nettoyez ou remplacez le filtre à air.</li> <li>3. Nettoyez la cuvette de décantation.</li> <li>4. Vidangez le réservoir de carburant et remplissez-le de carburant neuf.</li> <li>5. Vérifiez l'écartement des électrodes et nettoyez ou remplacez la bougie.</li> </ol>
La courroie glisse ou se déchausse des poulies.	<ol style="list-style-type: none"> <li>1. La tension de la courroie est insuffisante.</li> </ol>	<ol style="list-style-type: none"> <li>1. Réglez la tension de la courroie. Réduisez la profondeur de coupe.</li> </ol>
Le disque de coupe ne tourne pas.	<ol style="list-style-type: none"> <li>1. Le régime moteur est insuffisant pour activer l'embrayage centrifuge.</li> <li>2. La tension de la courroie est insuffisante.</li> <li>3. Les patins d'embrayage sont usés.</li> </ol>	<ol style="list-style-type: none"> <li>1. Placez la commande d'accélérateur en position ENGAGÉE.</li> <li>2. Réglez la tension de la courroie.</li> <li>3. Remplacez l'embrayage.</li> </ol>
Le disque de coupe continue de tourner.	<ol style="list-style-type: none"> <li>1. Le régime moteur est excessif.</li> <li>2. La courroie est déchaussée des poulies ou est cassée.</li> <li>3. Les ressorts d'embrayage sont affaiblis ou cassés.</li> </ol>	<ol style="list-style-type: none"> <li>1. Placez la commande d'accélérateur en position DÉSENGAGÉE.</li> <li>2. Remplacez la courroie d'entraînement.</li> <li>3. Remplacez l'embrayage.</li> </ol>
Le frein de stationnement ne reste pas serré.	<ol style="list-style-type: none"> <li>1. Le frein de stationnement est dérégulé.</li> <li>2. Les plaquettes de frein sont usées.</li> </ol>	<ol style="list-style-type: none"> <li>1. Réglez le frein de stationnement.</li> <li>2. Remplacez le frein.</li> </ol>

**Remarques:**

**Remarques:**

**Remarques:**

## **Déclaration de confidentialité européenne**

### Les renseignements recueillis par Toro

Toro Warranty Company (Toro) respecte votre vie privée. Pour nous permettre de traiter votre réclamation au titre de la garantie et de vous contacter dans l'éventualité d'un rappel de produit, nous vous prions de nous communiquer certains renseignements personnels, soit directement soit par l'intermédiaire de votre société ou concessionnaire Toro local(e).

Le système de garantie de Toro est hébergé sur des serveurs situés aux États-Unis où la loi relative à la protection de la vie privée n'offre pas forcément la même protection que dans votre pays.

**EN NOUS FOURNISSANT DES RENSEIGNEMENTS PERSONNELS, VOUS CONSENTEZ À CE QUE NOUS LES TRAITIONS COMME DÉCRIT DANS LE PRÉSENT AVIS DE CONFIDENTIALITÉ.**

### L'utilisation des renseignements par Toro

Toro peut utiliser vos renseignements personnels pour traiter vos réclamations au titre de la garantie et vous contacter dans l'éventualité d'un rappel de produit, ainsi que pour vous communiquer toute information nécessaire. Toro pourra partager les renseignements personnels que vous lui aurez communiqués avec les filiales, concessionnaires ou autres associés Toro en rapport avec ces activités. Nous ne vendrons vos renseignements personnels à aucune autre société. Nous nous réservons le droit de divulguer des renseignements personnels afin de satisfaire aux lois applicables et aux demandes des autorités concernées, pour assurer l'utilisation correcte de nos systèmes ou votre protection et celle d'autres usagers.

### Conservation de vos renseignements personnels

Nous conserverons vos renseignements personnels uniquement pendant la durée nécessaire pour répondre aux fins pour lesquelles nous les avons collectés ou autres fins légitimes (comme la conformité réglementaire), ou conformément à la loi en vigueur.

### Engagement de Toro relatif à la sécurité de vos renseignements personnels

Nous prenons toutes les précautions raisonnables pour protéger la sécurité de vos renseignements personnels. Nous prenons également les mesures nécessaires pour que vos renseignements personnels restent exacts et à jour.

### Consultation et correction de vos renseignements personnels

Si vous souhaitez vérifier ou modifier vos renseignements personnels, veuillez nous contacter par courriel à [legal@toro.com](mailto:legal@toro.com).

## **Droit australien de la consommation**

Les clients australiens trouveront les détails concernant le Droit australien de la consommation à l'intérieur de l'emballage ou auprès de leur concessionnaire Toro local.

# Proposition 65 de Californie – Information concernant cet avertissement

## En quoi consiste cet avertissement ?

Certains produits commercialisés présentent une étiquette d'avertissement semblable à ce qui suit :



**AVERTISSEMENT : Cancer et troubles de la reproduction –**  
**www.p65Warnings.ca.gov.**

## Qu'est-ce que la Proposition 65 ?

La Proposition 65 s'applique à toute société exerçant son activité en Californie, qui vend des produits en Californie ou qui fabrique des produits susceptibles d'être vendus ou importés en Californie. Elle stipule que le Gouverneur de Californie doit tenir et publier une liste des substances chimiques connues comme causant des cancers, malformations congénitales et/ou autres troubles de la reproduction. Cette liste, qui est mise à jour chaque année, comprend des centaines de substances chimiques présentes dans de nombreux objets du quotidien. La Proposition 65 a pour objet d'informer le public quant à l'exposition à ces substances chimiques.

La Proposition 65 n'interdit pas la vente de produits contenant ces substances chimiques, mais impose la présence d'avertissements sur tout produit concerné, sur son emballage ou sur la documentation fournie avec le produit. D'autre part, un avertissement de la Proposition 65 ne signifie pas qu'un produit est en infraction avec les normes ou exigences de sécurité du produit. D'ailleurs, le gouvernement californien a clairement indiqué qu'un avertissement de la Proposition 65 « n'est pas une décision réglementaire quant au caractère « sûr » ou « dangereux » d'un produit ». Bon nombre de ces substances chimiques sont utilisées dans des produits du quotidien depuis des années, sans aucun effet nocif documenté. Pour plus de renseignements, rendez-vous sur <https://oag.ca.gov/prop65/faqs-view-all>.

Un avertissement de la Proposition 65 signifie qu'une société a soit (1) évalué l'exposition et conclu qu'elle dépassait le « niveau ne posant aucun risque significatif »; soit (2) choisi d'émettre un avertissement simplement sur la base de sa compréhension quant à la présence d'une substance chimique de la liste, sans tenter d'en évaluer l'exposition.

## Cette loi s'applique-t-elle de partout ?

Les avertissements de la Proposition 65 sont exigés uniquement en vertu de la loi californienne. Ces avertissements sont présents dans tout l'état de Californie, dans des environnements très variés, notamment mais pas uniquement les restaurants, magasins d'alimentations, hôtels, écoles et hôpitaux, et sur un vaste éventail de produits. En outre, certains détaillants en ligne et par correspondance fournissent des avertissements de la Proposition 65 sur leurs sites internet ou dans leurs catalogues.

## Comment les avertissements de Californie se comparent-ils aux limites fédérales ?

Les normes de la Proposition 65 sont souvent plus strictes que les normes fédérales et internationales. Diverses substances exigent un avertissement de la Proposition 65 à des niveaux bien inférieurs aux limites d'intervention fédérales. Par exemple, la norme de la Proposition 65 en matière d'avertissements pour le plomb se situe à 0,5 µg/jour, soit bien moins que les normes fédérales et internationales.

## Pourquoi l'avertissement ne figure-t-il pas sur tous les produits semblables ?

- Pour les produits commercialisés en Californie, l'étiquetage Proposition 65 est exigé, tandis qu'il ne l'est pas sur des produits similaires commercialisés ailleurs.
- Il se peut qu'une société impliquée dans un procès lié à la Proposition 65 et parvenant à un accord soit obligée d'utiliser les avertissements de la Proposition 65 pour ses produits, tandis que d'autres sociétés fabriquant des produits semblables peuvent ne pas être soumises à cette obligation.
- L'application de la Proposition 65 n'est pas uniforme.
- Certaines sociétés peuvent choisir de ne pas indiquer d'avertissements car elles considèrent qu'elles n'y sont pas obligées au titre de la Proposition 65 ; l'absence d'avertissements sur un produit ne signifie pas que le produit ne contient pas de substances de la liste à des niveaux semblables.

## Pourquoi cet avertissement apparaît-il sur les produits Toro ?

Toro a choisi de fournir aux consommateurs le plus d'information possible afin qu'ils puissent prendre des décisions éclairées quant aux produits qu'ils achètent et utilisent. Toro fournit des avertissements dans certains cas d'après ses connaissances quant à la présence de l'une ou plusieurs des substances chimiques de la liste, sans en évaluer le niveau d'exposition, car des exigences de limites ne sont pas fournies pour tous les produits chimiques de la liste. Bien que l'exposition avec les produits Toro puisse être négligeable ou parfaitement dans les limites « sans aucun risque significatif », par mesure de précaution, Toro a décidé de fournir les avertissements de la Proposition 65. De plus, en l'absence de ces avertissements, la société Toro pourrait être poursuivie en justice par l'État de Californie ou par des particuliers cherchant à faire appliquer la Proposition 65, et donc assujettie à d'importantes pénalités.