



**Count on it.**

**Manuale dell'operatore**

# Fresa ceppi SGR-13

N° del modello 22619—N° di serie 402470001 e superiori

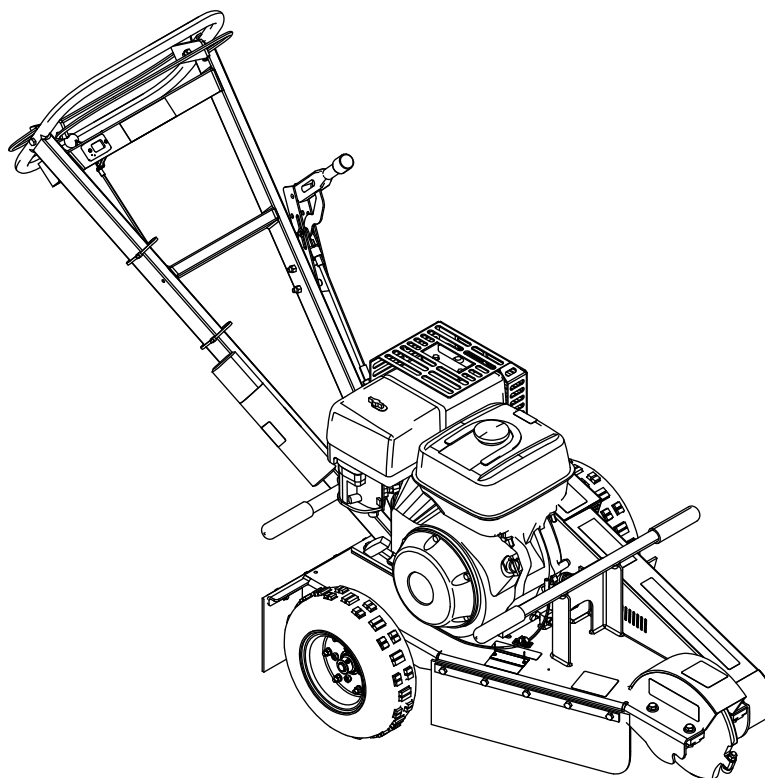

Questo prodotto è conforme a tutte le direttive europee pertinenti; vedere i dettagli nella Dichiarazione di Conformità (DICO) specifica del prodotto, fornita a parte.

Costituisce una trasgressione al Codice delle Risorse Pubbliche della California, Sezione 4442 o 4443, utilizzare o azionare questo motore su terreno forestale, sottobosco o prateria a meno che il motore non sia dotato di un parascintille, come definito nella Sezione 4442, mantenuto in effettivo stato di marcia, o a meno che il motore non sia realizzato, attrezzato o mantenuto per la prevenzione di incendi.

Il Manuale d'uso del motore allegato fornisce informazioni sull'Environmental Protection Agency (EPA) degli Stati Uniti e sul regolamento del Controllo delle Emissioni dello stato della California riguardo a sistemi di emissione, manutenzione e garanzia. I pezzi di ricambio possono essere ordinati tramite il produttore del motore.

## ⚠ AVVERTENZA

### CALIFORNIA

#### Avvertenza norma "Proposition 65"

**Il gas di scarico di questo prodotto contiene sostanze chimiche note allo Stato della California come cancerogene e responsabili di difetti congeniti ed altri problemi riproduttivi.**

**L'utilizzo del presente prodotto potrebbe esporre a sostanze chimiche che nello Stato della California sono considerate cancerogene e causa di anomalie congenite o di altre problematiche della riproduzione.**

## Introduzione

Questa macchina ha la funzione di trinciare e rimuovere i ceppi degli alberi e le radici di superficie. Non è stata pensata per tagliare roccia o altro materiale che non sia il legno e la terra circostante un ceppo.

Leggete attentamente queste informazioni al fine di utilizzare e mantenere correttamente il prodotto ed evitare infortuni e danni. Voi siete responsabili del corretto utilizzo del prodotto, all'insegna della sicurezza.

Per informazioni su prodotti e accessori, per la ricerca di un distributore o la registrazione del vostro prodotto, potete contattare Toro direttamente a [www.Toro.com](http://www.Toro.com).

Per assistenza, ricambi originali Toro o ulteriori informazioni, rivolgetevi a un Distributore Toro autorizzato o ad un Centro Assistenza Toro, ed abbiate sempre a portata di mano il numero del modello ed il numero di serie del prodotto. **Figura 1** illustra la posizione del modello e del numero di serie sul prodotto. Scrivete i numeri nello spazio previsto.

**Importante:** Con il vostro dispositivo mobile potete scansionare il codice QR sull'adesivo che riporta il numero di serie (se presente) per accedere alla garanzia, ai ricambi e ad altre informazioni sui prodotti.



Figura 1

g254494

1. Targa del numero del modello e del numero di serie

N° del modello \_\_\_\_\_

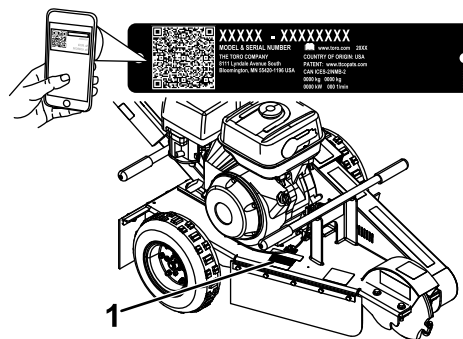
N° di serie \_\_\_\_\_

Il sistema di avvertimento adottato dal presente manuale identifica i pericoli potenziali e riporta messaggi di sicurezza, identificati dal simbolo di avvertimento (**Figura 2**), che segnala un pericolo in grado di provocare infortuni gravi o la morte se non si osservano le precauzioni raccomandate.



Figura 2

g000502

1. Simbolo di allerta di sicurezza

Per evidenziare le informazioni vengono utilizzate due parole. **Importante** indica informazioni di carattere meccanico di particolare importanza e **Nota** evidenzia informazioni generali di particolare rilevanza.

# Indice

Sicurezza .....	3
Norme di sicurezza .....	3
Adesivi di sicurezza e informativi .....	5
Quadro generale del prodotto .....	8
Comandi .....	8
Specifiche .....	9
Attrezzi/accessori .....	9
Funzionamento .....	10
Prima di iniziare .....	10
Rifornimento di carburante .....	10
Esecuzione della manutenzione	
giornaliera .....	12
Avviamento del motore .....	12
Spegnimento del motore .....	12
Trinciatura dei ceppi .....	12
Sollevamento della macchina .....	13
Manutenzione .....	15
Programma di manutenzione raccoman-	
dato .....	15
Lubrificazione .....	15
Ingrassaggio della macchina .....	15
Manutenzione del motore .....	16
Revisione del filtro dell'aria .....	16
Cambio dell'olio motore .....	18
Manutenzione della/delle candela .....	20
Pulizia della griglia del motore .....	21
Manutenzione del sistema di alimenta-	
zione .....	21
Pulizia della coppa dei sedimenti .....	21
Manutenzione dei freni .....	22
Regolazione del freno di stazionamento .....	22
Manutenzione della cinghia .....	22
Regolazione della tensione della cinghia di	
trasmissione .....	22
Sostituzione della cinghia di trasmis-	
sione .....	23
Manutenzione del fresa ceppi .....	24
Sostituzione dei denti .....	24
Pulizia .....	25
Pulizia della macchina dai detriti .....	25
Rimessaggio .....	26
Localizzazione guasti .....	27

# Sicurezza

L'errato utilizzo o manutenzione da parte dell'operatore o del proprietario possono provocare incidenti. Per ridurre il rischio di incidenti, rispettate le seguenti norme di sicurezza e fate sempre attenzione al simbolo di allarme (Figura 2), che indica: **Attenzione**, **Avvertenza** o **Pericolo**– “norme di sicurezza”. Il mancato rispetto delle istruzioni può provocare infortuni o la morte.

## Norme di sicurezza

Questo prodotto è in grado di amputare mani e piedi. Rispettate sempre tutte le norme di sicurezza per evitare gravi infortuni o la morte.

### **⚠ AVVERTENZA**

**I gas di scarico del motore contengono monossido di carbonio, un veleno inodore che, se inalato, è fatale.**

**Non fate funzionare il motore in ambienti interni o cintati.**

## Addestramento

- Leggete il *Manuale dell'operatore* e ogni altro materiale di addestramento. Nel caso in cui l'operatore o il meccanico non siano in grado di leggere l'inglese, spetta al proprietario spiegare loro il contenuto del materiale illustrativo.
- Acquisite familiarità con il funzionamento sicuro dell'attrezzatura, dei comandi dell'operatore e dei segnali di sicurezza.
- Tutti gli operatori e i meccanici devono essere addestrati all'uso della macchina. Il proprietario è responsabile dell'addestramento degli operatori.
- Non permettete mai che bambini o persone non addestrate azionino l'attrezzatura o effettuino interventi di manutenzione su di essa. Le normative locali possono imporre limiti all'età dell'operatore.
- Il proprietario/operatore può impedire che si verifichino incidenti o infortuni a se stesso, a terzi e danni, e ne è responsabile.

## Preparazione

- Indossate abbigliamento consono, comprendente guanti, occhiali di protezione, pantaloni lunghi, scarpe robuste e antiscivolo e protezioni per l'udito. Legate i capelli lunghi e non indossate abiti o gioielli larghi o pendenti.
- Ispezionate l'area dove utilizzerete l'attrezzatura e rimuovete tutti gli oggetti, come sassi, giocattoli e fili, che la macchina potrebbe eventualmente scagliare.
- Controllate che i comandi dell'operatore, gli interruttori di sicurezza e le protezioni siano collegati e correttamente funzionanti. Se non funziona correttamente, non azionate la macchina.

## Sicurezza del carburante

- Prestate particolare cautela nel maneggiare il carburante. È infiammabile e i suoi vapori sono esplosivi.
- Spegnete sigarette, sigari, pipa e altre fonti di accensione.
- Utilizzate soltanto taniche per carburanti approvate.
- Non rimuovete il tappo del carburante né rabboccate il serbatoio del carburante mentre il motore è in funzione o è caldo.
- Non dedicatevi a operazioni di aggiunta o di rimozione di carburante in spazi chiusi.
- Non rimessate la macchina o la tanica del carburante in luoghi in cui siano presenti fiamme libere, scintille o spie, come quelle di uno scaldabagno o di altri apparecchi.
- Se del carburante dovesse fuoriuscire, non tentate di avviare il motore, evitate di creare fonti di innesco fino a quando i vapori di carburante non saranno evaporati.

## Funzionamento

- Prestate la massima attenzione mentre utilizzate la macchina. Non intraprendete alcuna attività che vi possa distrarre; in caso contrario potreste causare infortuni o danni alla proprietà.
- Non azionate mai il motore in un'area chiusa.
- Utilizzate la macchina solo in buone condizioni di luminosità, tenendovi a distanza da buche o pericoli nascosti.
- Assicuratevi che tutte le trasmissioni siano in posizione di folle e che il freno di stazionamento sia inserito prima di avviare il motore. Avviate il motore soltanto dalla postazione dell'operatore.
- Non utilizzate mai la macchina senza aver saldamente montato le protezioni. Assicuratevi che tutti i microinterruttori di sicurezza siano collegati, regolati, e funzionino correttamente.

- Non cambiate l'impostazione del regolatore del motore né utilizzate una velocità eccessiva del motore.
- Parcheggiate la macchina su una superficie piana, inserite il freno di stazionamento e spegnete il motore prima di abbandonare la posizione dell'operatore per qualsiasi motivo.
- Tenete mani e piedi a distanza dalle parti in movimento.
- Guardate dietro di voi e in basso prima di fare retromarcia, per assicurarvi che il percorso sia sgombro.
- Non utilizzate la macchina se siete stanchi, malati o sotto l'effetto di alcol o droghe.
- Prestate la massima attenzione durante il carico e lo scarico della macchina da un rimorchio o un autocarro.
- Assicuratevi che la zona sia libera da persone prima di azionare la macchina. Fermate la macchina se qualcuno entra nell'area di lavoro.
- Non muovete a scatti i comandi, adottate un movimento regolare.
- Fate attenzione al traffico quando operate nelle vicinanze di strade o quando le attraversate.
- Non toccate parti che possano essere calde a causa del funzionamento. Lasciate che si raffreddino prima di eseguire interventi di manutenzione, di regolazione o revisione sulla macchina.
- Prima della trinciatura, fate segnalare le linee dei servizi sotterranee nell'area e non effettuate la trinciatura nelle aree segnalate.
- Non utilizzate la macchina se c'è rischio di fulmini.

## Manutenzione e rimessaggio

- Parcheggiate la macchina su terreno pianeggiante, inserite il freno di stazionamento e spegnete il motore. Attendete che tutte le parti in movimento si arrestino prima di effettuare interventi di regolazione, pulizia o riparazione della macchina.
- Eliminate ogni detrito da fresa ceppi, trasmissioni, marmitte e motore per ridurre il rischio di incendio. Ripulite eventuale olio o carburante fuoriuscito.
- Lasciate raffreddare il motore prima del rimessaggio e non parcheggiate la macchina accanto a fiamme.
- Non permettete mai che personale non addestrato esegua interventi di manutenzione sulla macchina.
- Scaricate con cautela la pressione dai componenti che hanno accumulato energia.
- Tenete mani e piedi a distanza dalle parti in movimento. Se possibile, non eseguire regolazioni mentre il motore è in funzione.

- Rimuovete i cappellotti dalle candele prima di effettuare qualsiasi riparazione.
- Mantenete tutte le parti in buone condizioni operative e la bulloneria ben serrata. Sostituite tutti gli adesivi usurati o danneggiati.
- Mantenete serrati tutti i dadi e i bulloni. Mantenete l'attrezzatura in buone condizioni.
- Non manomettete mai i dispositivi di sicurezza della macchina.
- Tenete la macchina pulita da erba, foglie o altri accumuli di detriti. Ripulite eventuale olio o

carburante fuoriuscito. Lasciate raffreddare la macchina prima del rimessaggio.

- Se colpite un oggetto, inserite il freno di stazionamento, spegnete il motore, attendete che tutte le parti in movimento si arrestino e ispezionate la macchina. Effettuate le riparazioni eventualmente necessarie prima dell'avviamento della macchina.
- Utilizzate solo parti di ricambio originali Toro.

## Adesivi di sicurezza e informativi



Gli adesivi di sicurezza e di istruzione sono chiaramente visibili e sono affissi accanto a zone particolarmente pericolose. Sostituite eventuali adesivi se danneggiati o mancanti.

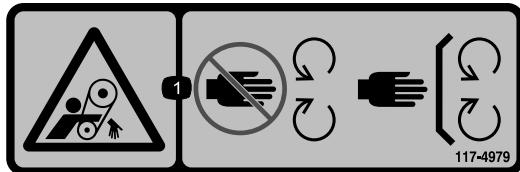

117-4979

decal117-4979

1. Pericolo di smembramento, nastro – Tenetevi a distanza dalle parti in movimento. Non rimuovete i carter e le protezioni.

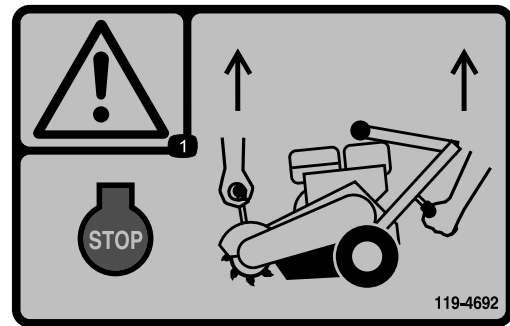

119-4692

decal119-4692

1. Avvertenza: spegnete il motore; utilizzate entrambi i dispositivi di tenuta per sollevare il fresa ceppi.

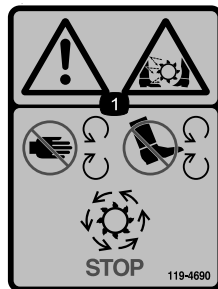

119-4690

decal119-4690

1. Avvertenza: pericolo di taglio/smembramento, denti di trinciatura - Tenete mani e piedi a distanza da tutte le parti in movimento, mantenete tutti gli schermi in posizione; attendete che tutte le parti in movimento si arrestino.



119-4693

decal119-4693

1. Pericolo di oggetti scagliati: tenete gli astanti a distanza di sicurezza dalla macchina.

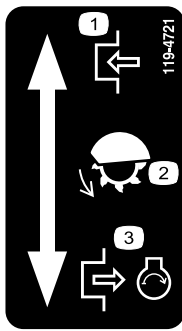

119-4721

decal119-4721

1. Inserito
2. Denti trincianti
3. Disinnestato, motore in funzione

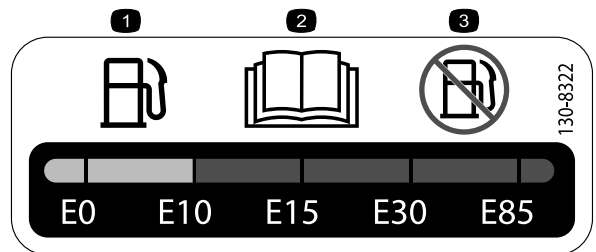

130-8322

decal130-8322

1. Utilizzate solo carburante con tenore di alcol per volume inferiore al 10%.
2. Leggete il *Manuale dell'operatore* per maggiori informazioni sul carburante.
3. Non utilizzate carburante con tenore di alcol per volume superiore al 10%.

**⚠ WARNING: Cancer and Reproductive Harm - [www.P65Warnings.ca.gov](http://www.P65Warnings.ca.gov).**  
 For more information, please visit [www.toro.com/CAProp65](http://www.toro.com/CAProp65)  
**CALIFORNIA SPARK ARRESTER WARNING**  
 Operation of this equipment may create sparks that can start fires around dry vegetation. A spark arrester may be required. The operator should contact local fire agencies for laws or regulations relating to fire prevention requirements.

decal133-8056

133-8056

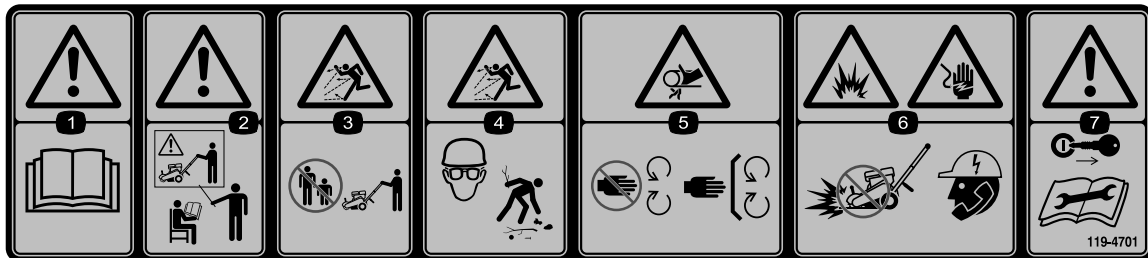

119-4701

decal119-4701

1. Avvertenza – Leggete il *Manuale dell'operatore*.
2. Avvertenza – Non usate questa macchina senza addestramento.
3. Pericolo di oggetti scagliati: tenete gli astanti a distanza di sicurezza dalla macchina.
4. Pericolo di lancio di oggetti - Indossate protezioni per gli occhi; raccogliete i detriti prima di utilizzare la macchina.
5. Pericolo di schiacciamento della mano - Tenetevi a distanza dalle parti in movimento; tenete tutte le protezioni e gli schermi montati.
6. Pericolo di esplosione; pericolo di scossa elettrica - Non scavate in aree con linee di servizi interrate; contattate le organizzazioni di servizi pubblici locali prima di scavare.
7. Avvertenza - Rimuovete la chiave (se applicabile) e leggete le istruzioni prima di effettuare interventi di assistenza o manutenzione.

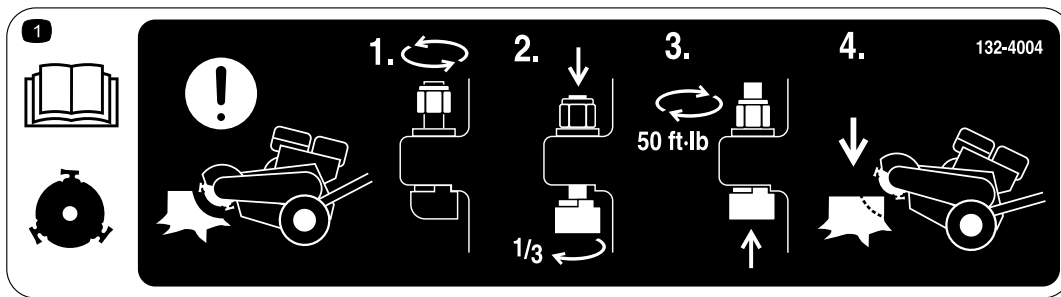

**132-4004**

decal132-4004

1. Avvertenza, ruota di taglio - Per regolare i denti della ruota di taglio tra un'attività e l'altra, 1) Allentate il dado; 2) Spingete verso il basso il dente e ruotatelo di 1/3 di giro; 3) Serrate il dado a 68 N·m; 4) Procedete con la trinciatura.

# Quadro generale del prodotto



Figura 3

- |                               |                              |
|-------------------------------|------------------------------|
| 1. Leva dell'acceleratore     | 8. Ruota di taglio           |
| 2. Contaore                   | 9. Copricinghia              |
| 3. Filtro dell'aria ciclonico | 10. Maniglia di sollevamento |
| 4. Starter                    | 11. Tappo carburante         |
| 5. Valvola del carburante     | 12. Freno di stazionamento   |
| 6. Coppa dei sedimenti        | 13. Stegola di sicurezza     |
| 7. Dispositivo di avviamento  | 14. Stegola                  |

## Comandi

Prima di avviare il motore e di utilizzare la macchina, familiarizzate con tutti i comandi (Figura 3).

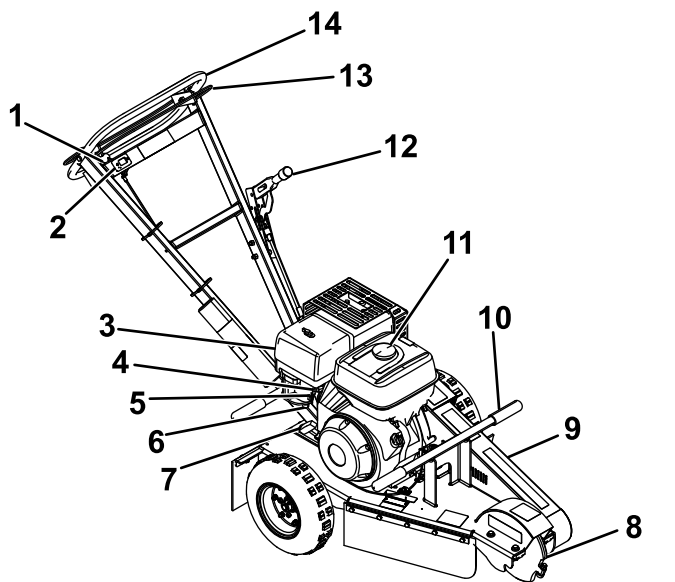
### Stegola di sicurezza

La stegola di sicurezza controlla il motore. Tenete la stegola di sicurezza contro la stegola durante l'avviamento del motore e l'utilizzo della macchina. Rilasciate la stegola di sicurezza per spegnere il motore (Figura 3).

### Leva dell'acceleratore

La leva dell'acceleratore controlla la velocità del motore. Con la leva verso il basso, in posizione DISINNESTATA, il motore gira alla minima. Questa è anche la posizione di avviamento. Quando la velocità del motore aumenta, in posizione INNESTATA, la frizione centrifuga si innesta e la ruota di taglio gira.



Figura 4

- |  |                                       |
|--|---------------------------------------|
| 1. Acceleratore - Posizione disinnestata | 2. Acceleratore - Posizione innestata |
|--|---------------------------------------|

## Freno di stazionamento

Il freno di stazionamento fissa la ruota sinistra evitando che giri per fissare la macchina e per un facile movimento laterale della macchina durante la trinciatura di un ceppo (Figura 5).

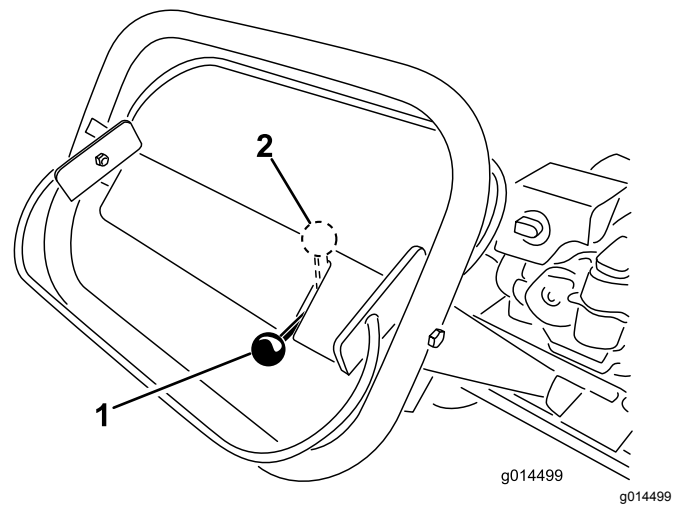

Figura 5

- |                                      |   |
|--------------------------------------|---|
| 1. Freno di stazionamento (inserito) | 2. Freno di stazionamento (disinserito) |
|--------------------------------------|---|

## Contaore

Il contaore visualizza il numero di ore di servizio che sono state registrate sulla macchina.

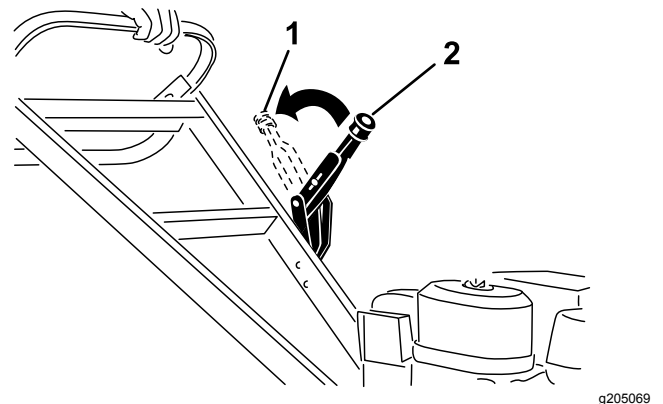
## Starter

Utilizzate la leva dello starter (Figura 3) per avviare il motore a freddo. Prima di tirare la maniglia dell'avviatore autoavvolgente, spostate lo starter in posizione di CHIUSURA. Una volta avviato il motore,

spostate la leva dello starter in posizione di APERTURA. Non utilizzate lo starter se il motore è già riscaldato o se la temperatura dell'aria è alta.

## Maniglia dell'avviatore autoavvolgente

Per avviare il motore, tirate la maniglia dell'avviatore autoavvolgente (Figura 6) in modo rapido per girare il motore. Fate riferimento a [Avviamento del motore \(pagina 12\)](#) per la corretta procedura di avviamento.

## Valvola del carburante

La valvola del carburante (Figura 6) è situata sotto la leva dello starter. Spostate la leva per la valvola del carburante in posizione di ACCENSIONE prima di tentare di avviare il motore.



Figura 6

- 1. Starter
- 2. Valvola del carburante
- 3. Maniglia dell'avviatore autoavvolgente

## Specifiche

**Nota:** Specifiche e disegno sono soggetti a variazione senza preavviso.

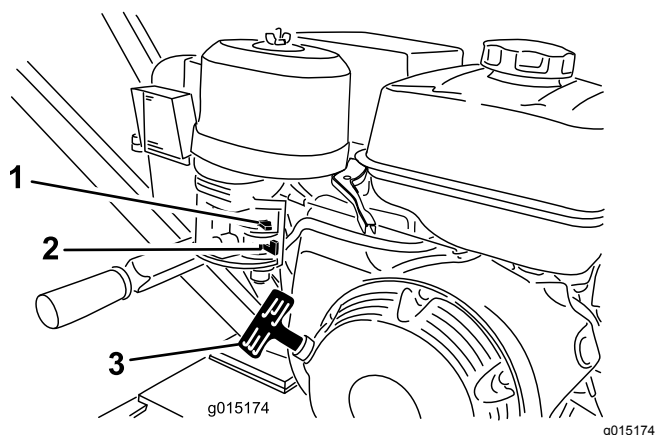
Profondità di taglio	30 cm
Lunghezza	193 cm
Larghezza	75 cm
Altezza	107 cm
Peso	109 kg

## Attrezzi/accessori

È disponibile una gamma di attrezzi ed accessori approvati da Toro per l'impiego con la macchina, per ottimizzare ed ampliare le sue applicazioni.

Richiedete la lista degli attrezzi ed accessori approvati ad un Centro assistenza Toro o a un distributore autorizzati, oppure visitate [www.Toro.com](http://www.Toro.com).

Per garantire prestazioni ottimali e mantenere sempre la macchina in conformità con le norme di sicurezza, utilizzate esclusivamente ricambi e accessori originali Toro. L'utilizzo di parti di ricambio e accessori di altri produttori può essere pericoloso e rendere nulla la garanzia.

# Funzionamento

**Nota:** Stabilite i lati sinistro e destro della macchina dalla normale posizione di guida.

**Importante:** Prima dell'utilizzo della macchina, verificate i livelli dei fluidi ed eliminate i detriti dalla macchina. Verificate che l'area sia sgombra da persone e da corpi estranei. È necessario inoltre conoscere, e avere contrassegnato, le posizioni di tutte le condotte dei servizi di pubblica utilità.

## Prima di iniziare

- Scavate via il terreno e rimuovete eventuali sassi accanto al ceppo che possano interferire con il vostro lavoro. Verificate che il terreno sia privo di oggetti estranei, quali cavi elettrici, filo spinato, ecc.
- Tagliate o rifinite il ceppo con una sega elettrica.
- Rivedete tutti gli adesivi di sicurezza sulla macchina.
- Assicuratevi di avere familiarità con i regolamenti di sicurezza e le procedure di spegnimento descritte in questo manuale.
- Assicuratevi che tutte le protezioni siano in posizione e in buone condizioni.
- Assicuratevi che le lame e i dispositivi di taglio siano in posizione e in buone condizioni.
- Assicuratevi che l'intera area di lavoro, il dispositivo di taglio e il ceppo in particolare siano privi di oggetti metallici quali fili, chiodi, ecc. che possano essere scagliati e ferire le persone nelle vicinanze e causare danni all'attrezzatura.

# Rifornimento di carburante

## **⚠ PERICOLO**

In talune condizioni il carburante è estremamente infiammabile ed altamente esplosivo. Un incendio o un'esplosione possono ustionare voi ed altre persone e causare danni.

- Fate il pieno di carburante all'aria aperta, a motore freddo. e tergete il carburante versato.
- Non riempite mai i serbatoi del carburante all'interno di un rimorchio cintato.
- Quando maneggiate carburante, non fumate e state lontani da fiamme libere e da dove i fumi di carburante possano essere accesi da una scintilla.
- Conservate il carburante in taniche omologate, e tenetele lontano dalla portata dei bambini. Acquistate carburante in modo da utilizzarlo entro 30 giorni.
- Non utilizzate la macchina senza l'impianto di scarico completo, o se quest'ultimo non è in perfette condizioni d'impiego.

## ▲ PERICOLO

In talune condizioni, durante il rifornimento, vengono rilasciate scariche elettrostatiche che causano scintille in grado di fare incendiare i vapori di carburante. Un incendio o un'esplosione possono ustionare voi ed altre persone e causare danni.

- Prima del rabbocco, posizionate sempre le taniche di carburante sul pavimento, lontano dal veicolo.
- Non riempite le taniche di carburante all'interno di un veicolo oppure su un camion o un rimorchio, in quanto il tappetino del rimorchio o le pareti di plastica del camion possono isolare la tanica e rallentare la dispersione delle cariche elettrostatiche.
- Se possibile, scaricate la macchina dal camion o dal rimorchio ed effettuate il rifornimento con le ruote al suolo.
- Qualora ciò non sia possibile, rabboccate l'apparecchiatura sul camion o sul rimorchio mediante una tanica portatile, anziché con una normale pompa del carburante.
- Qualora fosse necessario utilizzare una pompa del carburante, tenete sempre l'ugello a contatto con il bordo del serbatoio del carburante oppure sull'apertura della tanica fino al termine del rifornimento.

## ▲ AVVERTENZA

Se ingerito, il carburante è nocivo o micidiale. L'esposizione a lungo termine ai vapori di benzina può causare gravi danni e malattie.

- Evitate di respirare a lungo i vapori.
- Tenete il viso a distanza dall'ugello e dall'apertura del serbatoio del carburante.
- Tenete il carburante lontano dagli occhi e dalla pelle.

## Carburante consigliato

- Per ottenere risultati ottimali utilizzate solo benzina senza piombo fresca (con meno di 30 giorni) e pulita, di 87 o più ottani (metodo di classificazione (R+M)/2).
- **Etanolo:** È accettabile la benzina con etanolo fino al 10% (nafta) o 15% di MTBE (metil-ter-butil

etere) per volume. L'etanolo e l'MTBE non sono la stessa cosa. Non è consentito l'utilizzo di benzina con il 15% di etanolo (E15) per volume. **Non utilizzate benzina con etanolo superiore al 10% per volume**, come E15 (contiene etanolo al 15%), E20 (contiene etanolo al 20%) o E85 (contiene etanolo fino all'85%). L'utilizzo di benzina non consentita può causare problemi di prestazioni e/o danni al motore non coperti dalla garanzia.

- Non utilizzate benzina contenente metanolo.
- Non conservate il carburante nel serbatoio o nei contenitori durante l'inverno, a meno che non utilizzate uno stabilizzatore del carburante.
- Non aggiungete olio alla benzina.

## Uso dello stabilizzatore/additivo

Utilizzate stabilizzatore/additivo del carburante sulla macchina in ogni momento, per mantenere il carburante fresco più a lungo se usato come indicato dal produttore dello stabilizzatore del carburante.

**Importante:** Non utilizzate additivi per carburante contenenti metanolo o etanolo.

Aggiungete la quantità di stabilizzatore/additivo del carburante al carburante fresco come indicato dal produttore dello stabilizzatore del carburante.

## Riempimento del serbatoio del carburante

1. Parcheggiate la macchina su una superficie pianeggiante e inserite il freno di stazionamento.
2. Spegnete il motore e lasciatelo raffreddare.
3. Pulite l'area attorno al tappo del serbatoio del carburante e rimuovetela (Figura 7).



Figura 7

1. Tappo del serbatoio di carburante

- Riempite il serbatoio con il carburante fino a circa 6–13 mm sotto la base del collo del bocchettone.
- Importante:** Questo spazio permette l'espansione del carburante. Non riempiate completamente il serbatoio.
- Montate saldamente il tappo del serbatoio del carburante.
  - Tergete il carburante eventualmente versato.

## Esecuzione della manutenzione giornaliera

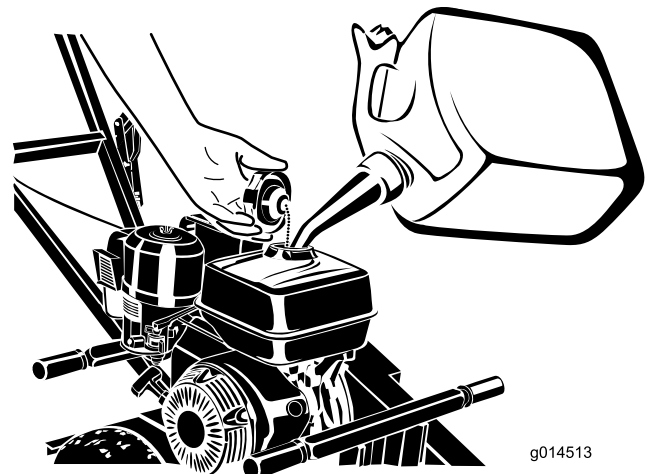
Ogni giorno, prima di avviare la macchina, effettuate le procedure Ogni utilizzo/Giornaliere elencate in [Manutenzione \(pagina 15\)](#).

## Avviamento del motore

- Spostate la valvola del carburante in posizione di APERTURA, completamente a destra ([Figura 8](#)).



Figura 8

1. Starter
  2. Valvola del carburante
  3. Maniglia dell'avviatore autoavvolgente
- Spostate la leva dello starter in posizione di ACCENSIONE ([Figura 8](#)).
- Nota:** Con il motore tiepido o caldo non è sempre necessario attivare lo starter.
- Spostate la leva dell'acceleratore in posizione di DISINNESTO.
  - Tenete la stegola di sicurezza contro la maniglia e spingete la maniglia verso il basso quanto basta per sollevare la ruota di taglio da terra.
  - Tirate delicatamente la maniglia dell'avviatore autoavvolgente fino a quando non avvertite resistenza, poi tiratela in modo secco ([Figura 8](#)). Riportate indietro delicatamente la maniglia dell'avviatore autoavvolgente.

- Una volta avviato il motore, spostate gradualmente la leva dello starter di nuovo in posizione di SPEGNIMENTO. Se il motore si arresta o esita, riportate nuovamente indietro lo starter in posizione di ACCENSIONE, fino a quando il motore non si riscalda. Quindi portatelo in posizione di SPEGNIMENTO.

## Spegnimento del motore

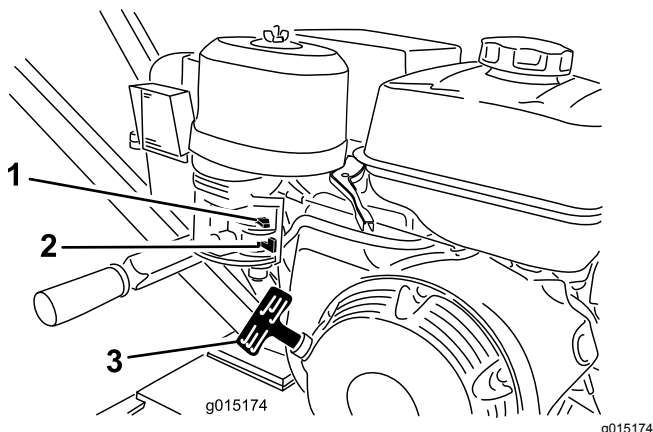
- Mettete l'acceleratore in posizione di DISINNESTO.

**Nota:** Se il motore è stato utilizzato intensamente o è caldo, lasciatelo girare per un minuto prima di rilasciare la stegola di sicurezza. Ciò aiuta a raffreddare il motore prima che venga spento. In caso di emergenza potete spegnere immediatamente il motore.

- Rilasciate la stegola di sicurezza per spegnere il motore.
- Spostate la valvola del carburante in posizione di CHIUSURA, completamente a sinistra.

## Trinciatura dei ceppi

### ⚠ PERICOLO

Questa macchina è in grado di amputare mani e piedi.

- Indossate sempre scarpe robuste e antiscivolo.
- Rimanete nella posizione operativa mentre la macchina è in funzione e tenetevi a distanza dalle parti in movimento.
- Tenete gli astanti a distanza di sicurezza dalla macchina.
- Arrestate immediatamente la macchina se persone o animali entrano nell'area di lavoro.

### ⚠ AVVERTENZA

La trinciatura di un ceppo scaglia nell'aria trucioli, terra e altri detriti che potrebbero ferire voi o gli astanti.

- Quando azionate il fresa ceppi indossate sempre la protezione per gli occhi e pantaloni lunghi.
- Tenete tutti gli astanti a distanza di sicurezza dal fresa ceppi.

## ⚠ AVVERTENZA

Il fresa ceppi è molto rumoroso quando taglia i ceppi e può provocare danni all'udito.

Quando azionate il fresa ceppi indossate sempre la protezione per l'udito.

1. Impostate l'acceleratore in posizione di DISINNESTO, avviate il motore e lasciate riscaldare la macchina fino a 2 minuti.
2. Spingete la maniglia in basso a sufficienza per sollevare la ruota di taglio da terra (Figura 9).



Figura 9

1. Punto di articolazione
2. Punto di articolazione quando il freno di stazionamento è inserito.

3. Spostate la macchina davanti al ceppo e inserite il freno di stazionamento.
4. Spostate l'acceleratore verso l'alto, in posizione di INNESTO. La ruota di taglio inizierà a girare.
5. Fate oscillare la ruota di taglio da 1 lato (Figura 9), quindi abbassatela di circa 1 - 2,5 cm sull'angolo anteriore superiore del ceppo.

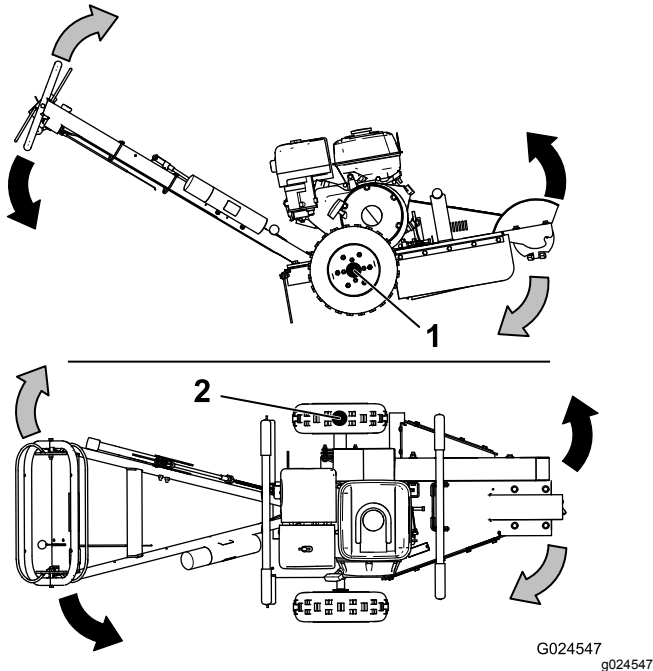

g024062



Figura 10

g024062

6. Con un movimento ampio, fate oscillare la ruota di taglio avanti e indietro, abbassando la ruota di taglio di circa 1 - 2,5 cm prima di ogni passata, fino a rimuovere la porzione anteriore del ceppo a livello del terreno (da A a D nella Figura 10).
  7. Sollevate la ruota di taglio, rilasciate il freno di stazionamento e spostate la macchina in avanti di qualche centimetro. Inserite il freno di stazionamento.
  8. Ripetete i passaggi 5 e 7 fino a rimuovere completamente il ceppo (da E ad H nella Figura 10).
  9. Spostate l'acceleratore in posizione di DISINNESTO, spingete la maniglia verso il basso quanto basta per sollevare la ruota di taglio da terra. Attendete che la ruota di taglio smetta di ruotare, quindi rilasciate il freno di stazionamento e staccate la macchina dal ceppo.
- Nota:** Non lasciate che la parte anteriore della macchina tocchi il terreno fino a quando la ruota di taglio non ha smesso di girare.
10. Spegnete il motore; fate riferimento a [Spegnimento del motore \(pagina 12\)](#).

## Sollevamento della macchina

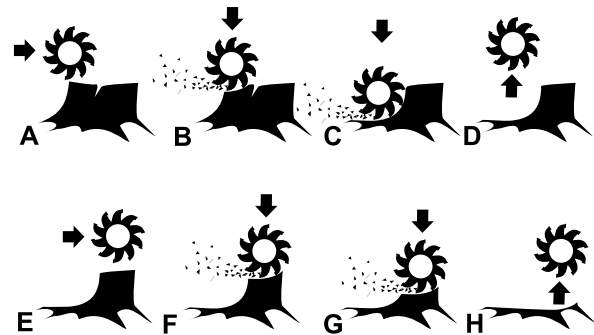
Utilizzate le maniglie illustrate nella [Figura 11](#) come punti di sollevamento.

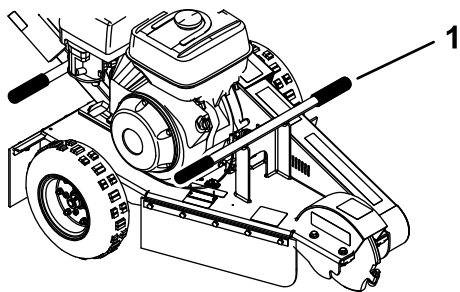

g205090

**Figura 11**

1. Maniglia di sollevamento (4)
-

# Manutenzione

**Nota:** Stabilite i lati sinistro e destro della macchina dalla normale posizione di guida.

**Importante:** Potete inclinare la macchina indietro o su un lato per pulirla o eseguire interventi di assistenza su di essa, ma per non oltre 2 minuti. Se tenete la macchina in questa posizione per troppo tempo, il carburante può spurgare nella coppa e danneggiare il motore. Qualora ciò si verifichi, effettuate un cambio d'olio aggiuntivo sul motore, quindi lasciate in funzione il motore per qualche giro con la stegola dell'avviatore prima di avviare nuovamente il motore.

## Programma di manutenzione raccomandato

Cadenza di manutenzione	Procedura di manutenzione
Dopo le prime 20 ore	<ul style="list-style-type: none"><li>• Sostituite l'olio motore.</li></ul>
Prima di ogni utilizzo o quotidianamente	<ul style="list-style-type: none"><li>• Ingrassaggio della macchina</li><li>• Controllate il filtro dell'aria (con maggior frequenza in ambienti inquinati o polverosi).</li><li>• Controllate il livello dell'olio motore.</li><li>• Pulizia della griglia del motore.</li><li>• Verificate la tensione della cinghia di trasmissione.</li><li>• Verificate le condizioni dei denti; ruotate o sostituite quelli eventualmente usurati o danneggiati e serrate i dadi per tutti i denti.</li><li>• Ripulite la macchina dai detriti</li></ul>
Ogni 50 ore	<ul style="list-style-type: none"><li>• Effettuate la manutenzione del filtro dell'aria</li></ul>
Ogni 100 ore	<ul style="list-style-type: none"><li>• Cambiate l'olio motore.</li><li>• Controllate la candela.</li><li>• Pulite la coppa dei sedimenti.</li><li>• Sostituite la cinghia di trasmissione.</li></ul>
Ogni 300 ore	<ul style="list-style-type: none"><li>• Cambiate la candela.</li></ul>
Ogni 600 ore	<ul style="list-style-type: none"><li>• Sostituite il filtro dell'aria.</li></ul>
Ogni anno o prima del rimessaggio	<ul style="list-style-type: none"><li>• Cambiate l'olio motore.</li><li>• Pulite la coppa dei sedimenti.</li></ul>

**Importante:** Per ulteriori interventi di manutenzione si rimanda al Manuale d'uso del motore.

## Lubrificazione

### Ingrassaggio della macchina

**Intervallo tra gli interventi tecnici:** Prima di ogni utilizzo o quotidianamente

**Tipo di grasso:** Grasso universale.

1. Parcheggiate la macchina su una superficie pianeggiante e inserite il freno di stazionamento.
2. Spegnete il motore e attendete che tutte le parti in movimento si fermino.
3. Pulite i raccordi d'ingrassaggio con un cencio.
4. Collegate ad ogni raccordo d'ingrassaggio un ingrassatore a pressione.

5. Lubrificate i 2 raccordi, uno su ciascun cuscinetto della ruota di taglio.
  6. Pompate del grasso negli ingrassatori finché non inizia a fuoriuscire dai cuscinetti (circa tre applicazioni).
- Importante:** Pompate il grasso all'interno lentamente e con attenzione, per evitare danni alle guarnizioni dei cuscinetti.
7. Pulite eventuale grasso in eccesso dall'area dei raccordi e dei cuscinetti.

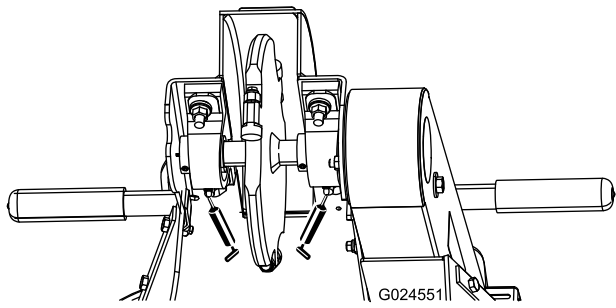

**Figura 12**

# Manutenzione del motore

## Revisione del filtro dell'aria

**Intervallo tra gli interventi tecnici:** Prima di ogni utilizzo o quotidianamente—Controllate il filtro dell'aria (con maggior frequenza in ambienti inquinati o polverosi).

Ogni 50 ore/Ogni 3 mesi (optando per l'intervallo più breve)—Effettuate la manutenzione del filtro dell'aria

Ogni 600 ore/Ogni 2 anni (optando per l'intervallo più breve)—Sostituite il filtro dell'aria.

Il filtro dell'aria ciclonico raccoglie le particelle contaminanti di dimensioni maggiori che si raccolgono nel contenitore. Quando vedete uno strato di sporcizia sul fondo del contenitore, pulite l'alloggiamento ciclonico, i canali dell'aria e la griglia della presa d'aria.

## Manutenzione dell'alloggiamento ciclonico

1. Parcheggiate la macchina su una superficie pianeggiante e inserite il freno di stazionamento.
2. Spegnete il motore e attendete che tutte la parti in movimento si fermino.
3. Rimuovete le 3 viti che fissano l'alloggiamento ciclonico al coperchio del filtro dell'aria.
4. Rimuovete l'alloggiamento con la griglia della presa d'aria e rimuovete i canali dell'aria.

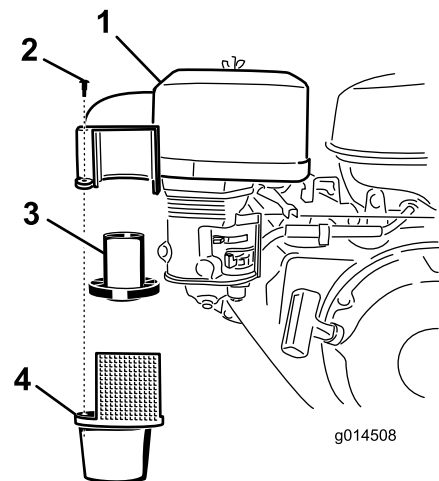

**Figura 13**

- |                                   |   |
|-----------------------------------|---|
| 1. Coperchio del corpo del filtro | 3. Canali dell'aria                                       |
| 2. Vite                           | 4. Alloggiamento ciclonico con griglia della presa d'aria |

**Nota:** I canali dell'aria possono rimanere nella porzione superiore o seguire l'alloggiamento alla rimozione.

5. Pulite i componenti con acqua, detergente e spazzola, quindi asciugateli accuratamente.
6. Posizionate i canali dell'aria nell'alloggiamento ciclonico.
7. Inserite l'alloggiamento ciclonico in posizione e assicuratevi che si inserisca nella porzione superiore.

**Importante:** Non utilizzate la forza; allineatelo in posizione prima di montare le viti.

8. Fissate l'alloggiamento ciclonico con le 3 viti.

## Manutenzione degli elementi del filtro dell'aria

### Rimozione degli elementi di carta e in schiuma sintetica

1. Parcheggiate la macchina su una superficie piana e inserite il freno di stazionamento.
2. Spegnete il motore e attendete che tutte le parti in movimento si fermino.
3. Rimuovete il dado ad alette e sollevate il coperchio del filtro dell'aria con la carenatura del filtro dell'aria (Figura 14).

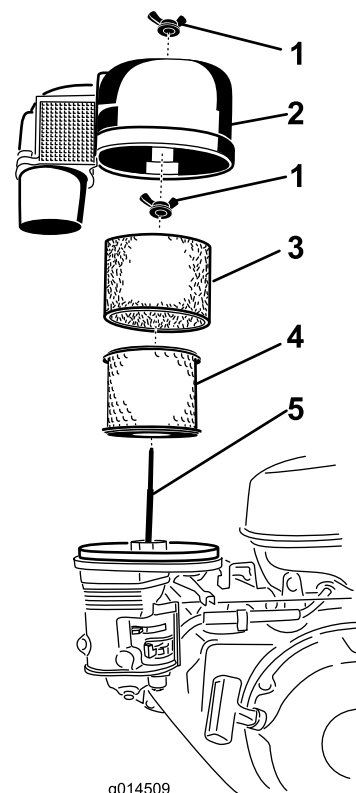

**Figura 14**

- |                                   |                      |
|-----------------------------------|----------------------|
| 1. Dado ad alette                 | 4. Elemento di carta |
| 2. Coperchio del corpo del filtro | 5. Spinotto          |
| 3. Elemento in schiuma sintetica  |                      |
- 
4. Rimuovete l'elemento in schiuma (Figura 14).
  5. Rimuovete il dado ad alette sulla parte superiore dell'elemento di carta e rimuovete l'elemento di carta (Figura 14).

## Manutenzione dell'elemento in schiuma sintetica del filtro dell'aria

1. Lavate l'elemento in schiuma utilizzando un detergente delicato e acqua.
2. Strizzatelo per asciugarlo con un panno pulito.
3. Imbevetelo con il nuovo olio motore.
4. Strizzate via delicatamente l'olio in eccesso dall'elemento con un panno assorbente.

## Manutenzione dell'elemento di carta del filtro dell'aria

1. Pulite l'elemento di carta picchiettandolo delicatamente per rimuovere la polvere. Se risulta molto sporco, sostituite l'elemento di carta (Figura 14).
2. Controllate che l'elemento non sia strappato, che non vi siano strati untuosi e che la tenuta di gomma non sia danneggiata.
3. Sostituite l'elemento di carta se danneggiato.

**Importante:** Non pulite il filtro di carta.

## Montaggio degli elementi in schiuma sintetica e di carta

1. Montate l'elemento di carta nell'alloggiamento del filtro dell'aria e fissatelo con il dado ad alette.
2. Posizionate l'elemento in schiuma sopra l'elemento di carta.
3. Montate il coperchio del filtro dell'aria e fissatelo con il dado ad alette.

## Cambio dell'olio motore

**Intervallo tra gli interventi tecnici:** Prima di ogni utilizzo o quotidianamente—Controllate il livello dell'olio motore.

Dopo le prime 20 ore—Sostituite l'olio motore.

Ogni 100 ore—Cambiate l'olio motore.

Ogni anno o prima del rimessaggio—Cambiate l'olio motore.

## Specifiche dell'olio motore

**Nota:** Cambiate l'olio più spesso in ambienti particolarmente polverosi o sabbiosi.

**Tipo di olio:** olio detergente con classificazione API service SJ o superiore.

**Capacità della coppa:** 1,1 l

**Viscosità:** fate riferimento alla figura sotto.



Figura 15

## Controllo del livello dell'olio motore

1. Parcheggiate la macchina su una superficie pianeggiante e inserite il freno di stazionamento.
2. Spegnete il motore e attendete che tutte le parti in movimento si fermino.
3. Controllate il livello dell'olio motore come illustrato nella Figura 16.

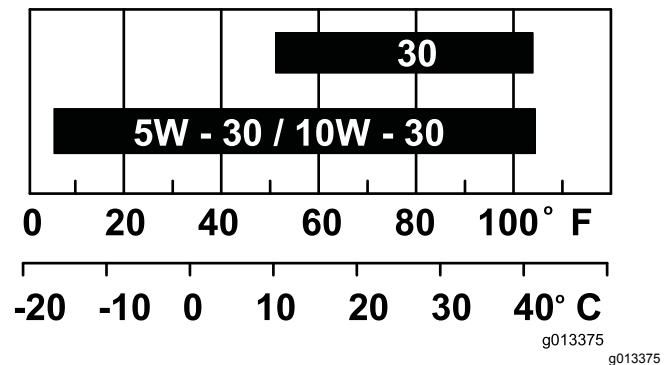
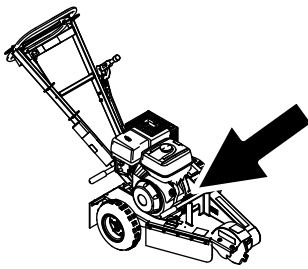

g205123

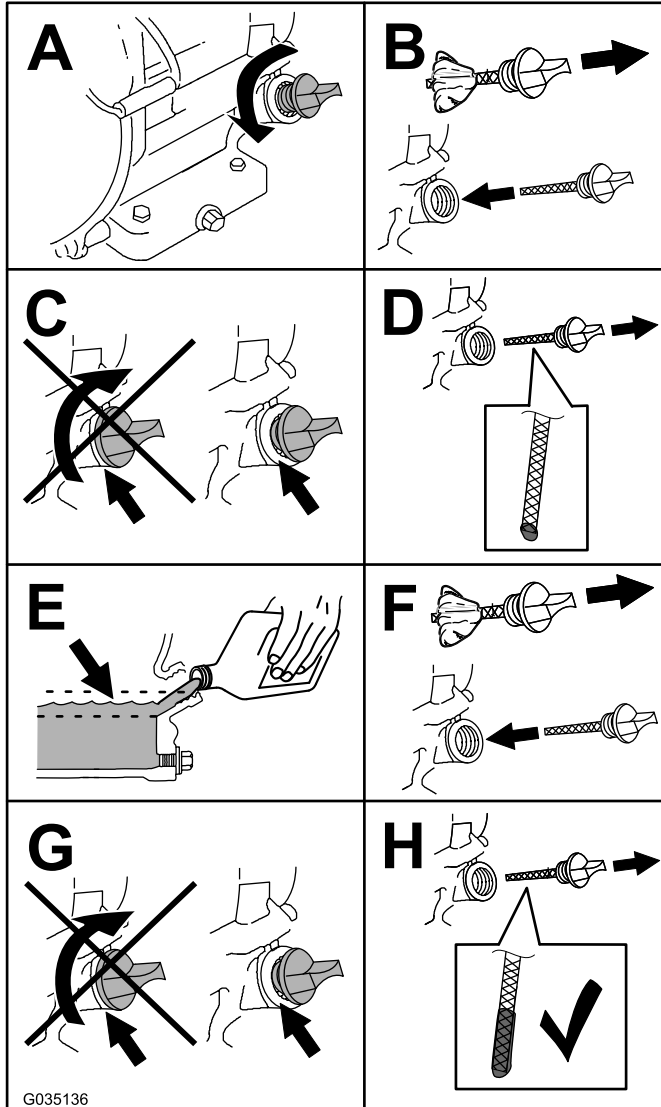

G035136

g035136

Figura 16

## Cambio dell'olio motore

1. Avviate il motore e lasciatelo funzionare per cinque minuti.  
**Nota:** L'olio caldo defluisce con maggiore facilità.
2. Parcheggiate la macchina su una superficie piana e inserite il freno di stazionamento.
3. Spegnete il motore e attendete che tutte le parti in movimento si fermino.
4. Cambiate l'olio come illustrato nella [Figura 17](#).

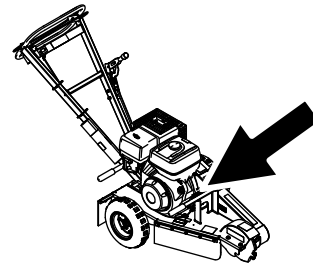

g205123

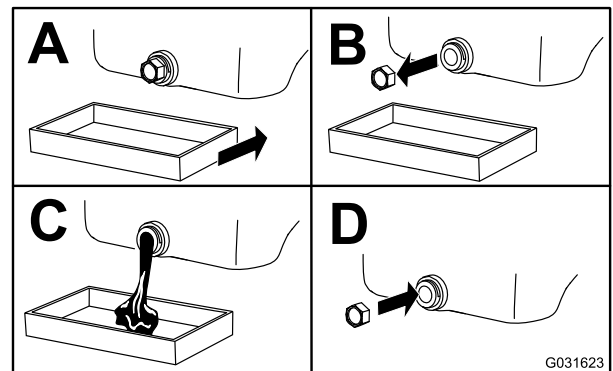

G031623

g031623

Figura 17

5. Versate lentamente circa l'80% dell'olio indicato nel tubo di rifornimento e sempre con cautela rabboccate l'olio necessario per portarlo alla tacca di **Pieno** ([Figura 18](#)).



Figura 18

g206640

## Rimozione della candela

1. Parcheggiate la macchina su una superficie pianeggiante e inserite il freno di stazionamento.
2. Spegnete il motore, attendete che tutte le parti in movimento si fermino e lasciate raffreddare il motore.
3. Individuate e rimuovete la candela (Figura 19).

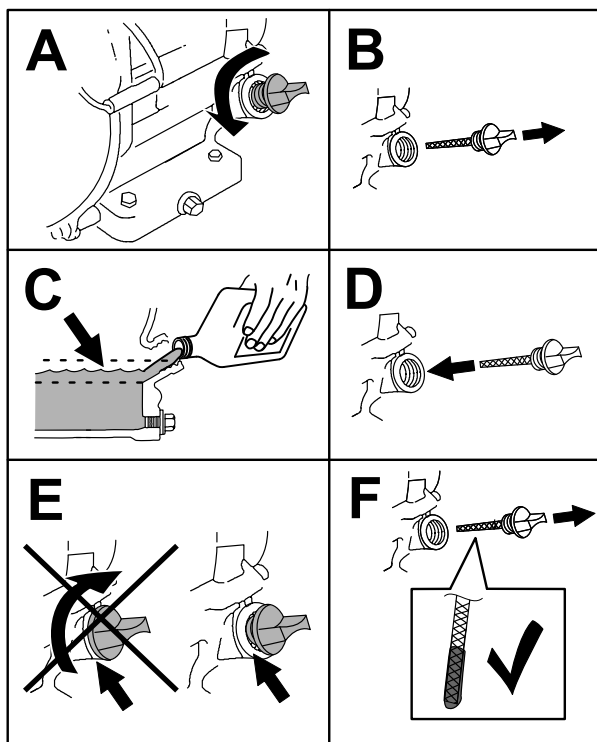
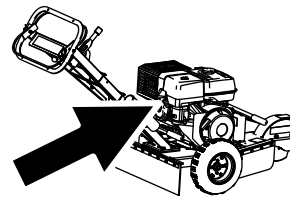

g205129

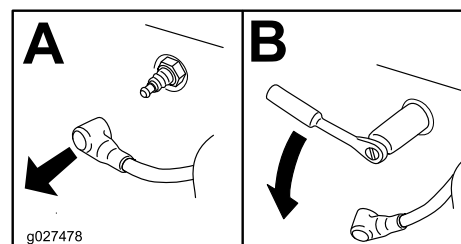

g027478

g027478

Figura 19

6. Consegnate l'olio usato presso un centro di raccolta.

## Manutenzione della/delle candela

**Intervallo tra gli interventi tecnici:** Ogni 100 ore—Controllate la candela.

Ogni 300 ore—Cambiate la candela.

Prima di montare la candela accertatevi che la distanza tra gli elettrodi centrali e laterali sia corretta. Utilizzate una chiave per candele per la rimozione e il montaggio della candela, e un calibro/spessimetro per il controllo e la regolazione della distanza fra gli elettrodi. Se necessario, montate una nuova candela.

**Tipo:** BPR6ES (NKG) o equivalente

**Distanza:** 0,70 - 0,80 mm

## Controllo della candela

**Importante:** Non pulite la candela (o le candele). Sostituite sempre la candela (o le candele) quando è ricoperta (sono ricoperte) di nero, quando presenta (presentano) elettrodi usurati, una pellicola d'olio o crepe.

Se l'isolatore è di color marrone chiaro o grigio, il motore funziona correttamente. Una patina nera sull'isolatore significa in genere che il filtro dell'aria è sporco.

Impostate la distanza a 0,70 - 0,80 mm

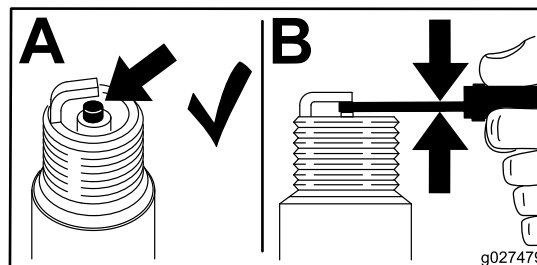

g027479

Figura 20

g027479

## Montaggio della candela



Figura 21

g028109

## Pulizia della griglia del motore

**Intervallo tra gli interventi tecnici:** Prima di ogni utilizzo o quotidianamente

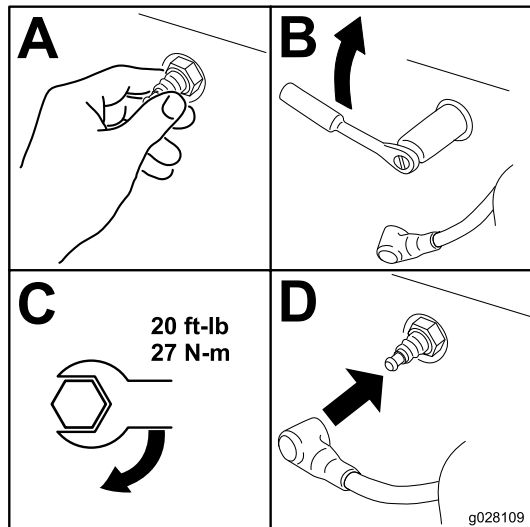
Prima dell'uso, eliminate erba, morchia e altri detriti accumulatisi sulla griglia del motore. In questo modo garantirete un'adeguata ventilazione e una corretta velocità del motore, riducendo la possibilità di surriscaldamento e di danni meccanici al motore.



Figura 22

g242388

## Manutenzione del sistema di alimentazione

### Pulizia della coppa dei sedimenti

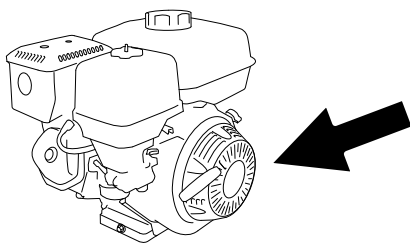
**Intervallo tra gli interventi tecnici:** Ogni 100 ore

Ogni anno o prima del rimessaggio

Sotto la valvola del carburante è presente una coppa dei sedimenti per raccogliere la sporcizia presente nel carburante.

1. Parcheggiate la macchina su una superficie pianeggiante e inserite il freno di stazionamento.
2. Spegnete il motore e attendete che tutte le parti in movimento si fermino.
3. Spostate la valvola del carburante in posizione di SPEGNIMENTO, completamente a sinistra.
4. Svitare la coppa dei sedimenti (Figura 23).



Figura 23

1. Coppa dei sedimenti
2. O-ring

5. Pulite il serbatoio e l'O-ring utilizzando un solvente di pulizia e asciugateli accuratamente.

**Nota:** Fate attenzione a non perdere l'O-ring.

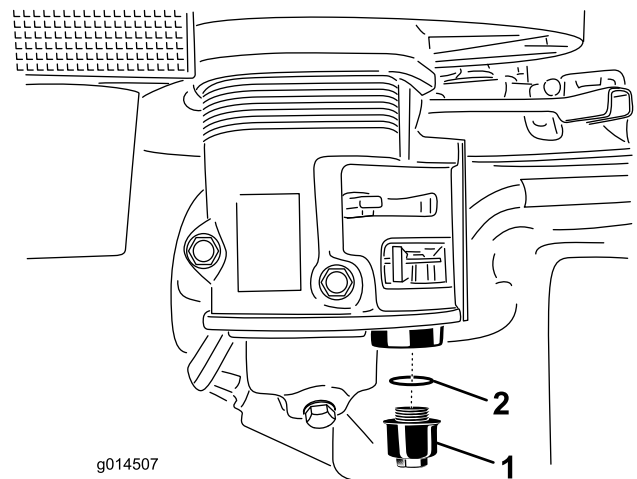
6. Posizionate l'O-ring nella scanalatura della coppa e riposizionate la coppa dei sedimenti.
7. Girate la valvola del carburante in posizione di ACCENSIONE, completamente a destra, e verificate l'assenza di perdite.

**Nota:** In presenza di perdite, sostituite l'O-ring.

## Manutenzione dei freni

### Regolazione del freno di stazionamento

1. Parcheggiate la macchina su una superficie pianeggiante e inserite il freno di stazionamento.
2. Spegnete il motore e attendete che tutte le parti in movimento si fermino.
3. Allentate la vite sul lato della manopola della leva del freno. Girate la manopola in senso orario per serrare il freno; girate la manopola in senso antiorario per allentare il freno.

**Nota:** La ruota sinistra deve bloccarsi completamente quando inserite il freno.

4. Serrate la vite a pressione.

## Manutenzione della cinghia

### Regolazione della tensione della cinghia di trasmissione

**Intervallo tra gli interventi tecnici:** Prima di ogni utilizzo o quotidianamente

**Nota:** Ispezionate la cinghia di trasmissione attraverso la scanalatura sulla parte superiore del copricinghia. Regolate come opportuno.

1. Parcheggiate la macchina su una superficie pianeggiante e inserite il freno di stazionamento.
2. Spegnete il motore e attendete che tutte le parti in movimento si fermino.
3. Allentate i 2 bulloni che fissano il copricinghia alla macchina, fino a quando non riuscite a rimuovere il copricinghia (Figura 24).

**Nota:** I bulloni e le rondelle rimarranno fissati al copricinghia.



Figura 24

g205161

1. Protezione della cinghia
2. Bullone e rondella (2)

4. Togliete la protezione della cinghia (Figura 24).
5. Allentate i 4 bulloni di montaggio della piastra del motore e i 2 bulloni che fissano la parte posteriore del copricinghia al motore (Figura 25 e Figura 26).

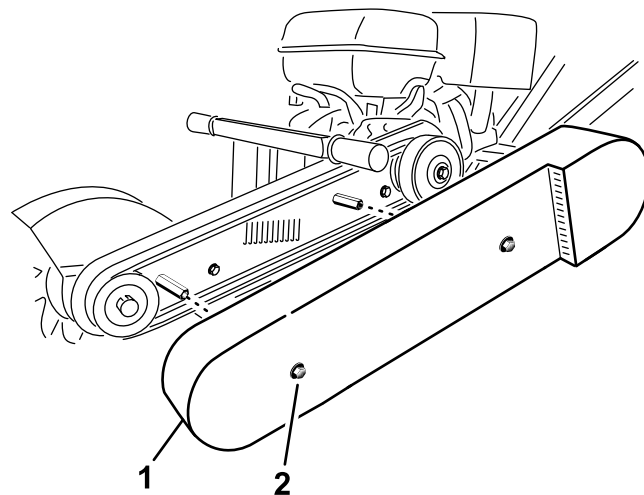
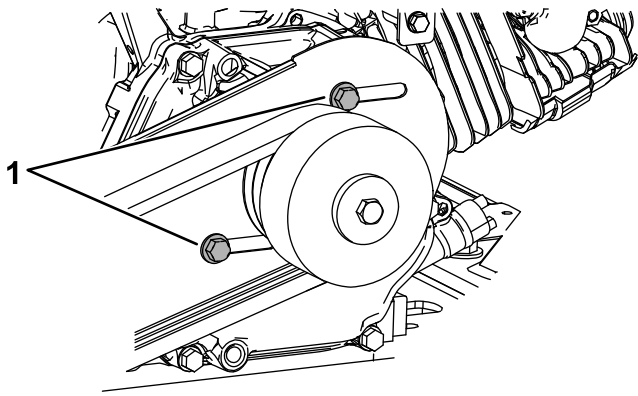

**Figura 25**

g242386

1. Bullone

6. Allentate il bullone di tensione della cinghia e il controdado. Fate scorrere il motore verso l'alloggiamento del volano per allentare la cinghia ([Figura 26](#)).

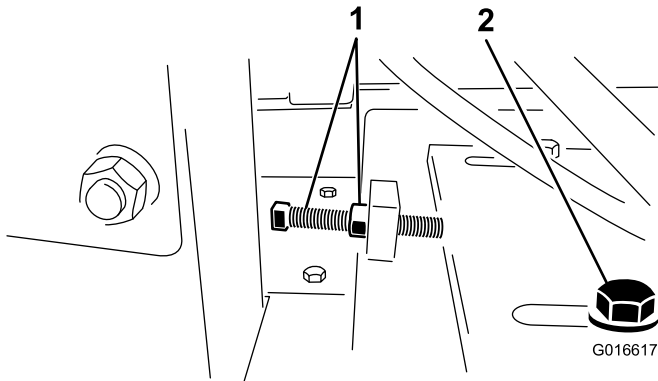

**Figura 26**

g016617

1. Bullone di tensione e controdado
2. Bullone di montaggio della piastra del motore

7. Regolate la tensione della cinghia di trasmissione serrando il bullone di tensione e il controdado contro la piastra di montaggio del motore, spingendo indietro il motore.
8. Posate un regolo trasversalmente sulle pulegge di frizione e volano. Serrate il bullone di tensione della cinghia in modo che vi sia una flessione di 10 mm nella cinghia quando viene spinta verso il basso con una forza di 6,8 kg a media lunghezza (durante il ritensionamento di una cinghia in uso) o con una forza di 8 kg durante l'installazione di una nuova cinghia ([Figura 27](#)).

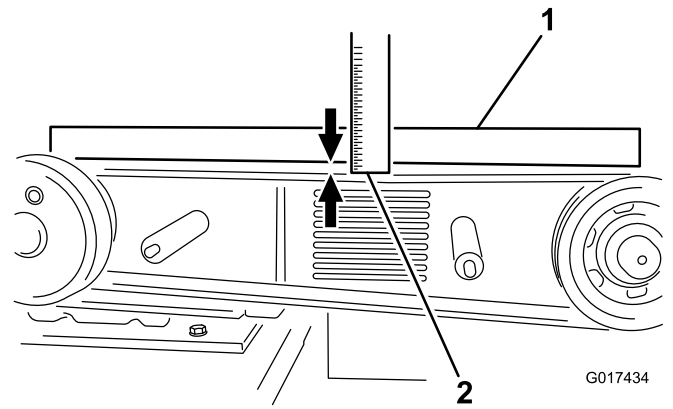

**Figura 27**

G017434

g017434

1. Regolo
2. Flessione di 1 cm

9. Assicuratevi che le pulegge siano allineate e che il motore sia parallelo al telaio (non angolato lateralmente), quindi serrate i 4 bulloni di montaggio della piastra del motore e i 4 bulloni che fissano la parte posteriore del copricinghia al motore.
10. Installate il copricinghia e serrate i bulloni ([Figura 24](#)).

## Sostituzione della cinghia di trasmissione

**Intervallo tra gli interventi tecnici:** Ogni 100 ore

**Nota:** Sostituite la cinghia se mostra segni di usura, crepe, velature o danni.

1. Parcheggiate la macchina su una superficie pianeggiante e inserite il freno di stazionamento.
2. Spegnete il motore e attendete che tutte le parti in movimento si fermino.
3. Allentate i bulloni che fissano il copricinghia alla macchina, fino a quando non riuscite a rimuovere il copricinghia.
4. Togliete la protezione della cinghia ([Figura 24](#)).
5. Allentate i 4 bulloni di montaggio della piastra del motore e i 2 bulloni che fissano la parte posteriore del copricinghia al motore ([Figura 25](#) e [Figura 26](#)).
6. Allentate il bullone di tensione della cinghia e il controdado e fate scorrere il motore verso l'alloggiamento del volano per allentare la cinghia ([Figura 26](#)).
7. Sostituite la cinghia di trasmissione.
8. Regolate la tensione della nuova cinghia a 8 kg di forza e 10 mm di flessione della cinghia a metà lunghezza; fate riferimento a [Regolazione della tensione della cinghia di trasmissione \(pagina 22\)](#).

9. Serrate i 4 bulloni di montaggio della piastra del motore e i 4 bulloni che fissano la parte posteriore del copricinghia al motore.
10. Montate il copricinghia e fissatelo con le rondelle e i bulloni rimossi in precedenza.

# Manutenzione del fresa ceppi

## Sostituzione dei denti

**Intervallo tra gli interventi tecnici:** Prima di ogni utilizzo o quotidianamente—Verificate le condizioni dei denti; ruotate o sostituite quelli eventualmente usurati o danneggiati e serrate i dadi per tutti i denti.

A causa dell'elevata quantità di usura cui sono sottoposti i denti, è necessario ruotarli e sostituirli periodicamente (Figura 28). Prima di ruotarli o sostituirli, ispezionate ciascun portadenti sulla ruota, incluse le zone piane che impediscono ai denti di ruotare. Se il portadenti è danneggiato, sostituite la ruota. Serrate i dadi a 68 N·m per qualsiasi dente che non ruotate o sostituite.

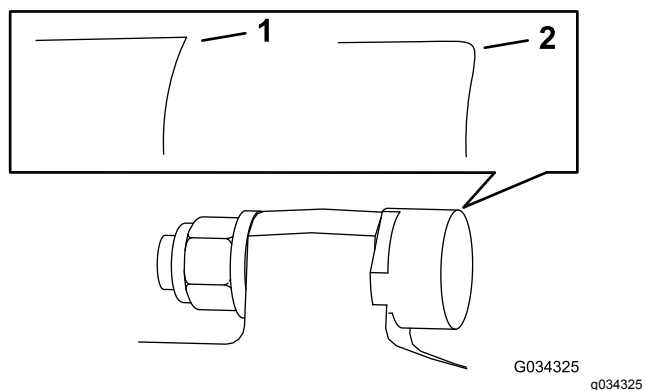

**Figura 28**

1. Dente affilato                      2. Dente usurato

Ogni dente è contrassegnato da 3 posizioni, in modo tale da poter essere ruotato due volte, per sfruttare un nuovo bordo tagliente prima della sostituzione. Per ruotare un dente, allentate il dado che lo fissa in posizione (Figura 29). Spingete in avanti il dente e ruotatelo di 1/3 di giro, portando un bordo inutilizzato verso l'esterno. Serrate il dado che fissa il dente a 68 N·m.

Per sostituire un dente, rimuovete il dado che fissa il dente, quindi installate un nuovo dente, rondella e dado nella stessa posizione (Figura 29). Serrate il dado che fissa il dente a 68 N·m.

# Pulizia

## Pulizia della macchina dai detriti

Pulizia e lavaggio regolari aumentano la durata della macchina. Pulite la macchina direttamente dopo l'utilizzo, prima che lo sporco si indurisca.

Prima della pulizia, verificate che il tappo del serbatoio del carburante sia correttamente in posizione per evitare l'ingresso di acqua nel serbatoio.

Prestate attenzione quando utilizzate un'irroratrice ad alta pressione, dal momento che può danneggiare adesivi di avvertenza, segnali di istruzioni e il motore

**Importante:** Lubrificate i cuscinetti della ruota di taglio dopo la pulizia.

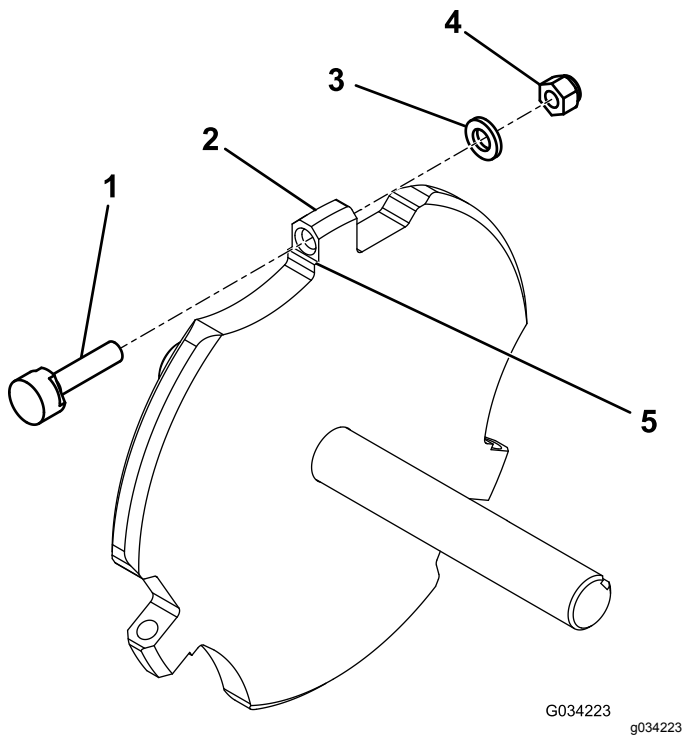

**Figura 29**

- |               |               |
|---------------|---------------|
| 1. Dente      | 4. Dado       |
| 2. Portadente | 5. Zona piana |
| 3. Rondella   |               |

# Rimessaggio

In caso di rimessaggio superiore a 30 giorni, preparate la macchina come riportato di seguito:

1. Parcheggiate la macchina su una superficie pianeggiante e inserite il freno di stazionamento.
2. Spegnete il motore e attendete che tutte la parti in movimento si fermino.
3. Rimuovete sporcizia e morchia dalle parti esterne dell'intera unità, soprattutto dal motore. Pulite sporco e trucioli di segatura dalla parte esterna delle alette della testa del cilindro del motore e dall'alloggiamento del soffiatore.

**Importante:** La macchina può essere lavata con detersivo neutro ed acqua.

4. In caso di rimessaggio superiore a 30 giorni, preparate la macchina come riportato di seguito:
  - A. Aggiungete stabilizzatore/condizionatore del carburante al carburante fresco nel serbatoio. Osservate le istruzioni per la miscelazione riportate dal produttore dello stabilizzante. Non utilizzate stabilizzatori a base di alcool (etanolo o metanolo).
  - B. Fate funzionare il motore per distribuire il carburante condizionato nel sistema di alimentazione per 5 minuti.
  - C. Spegnete il motore, lasciate che si raffreddi e spurgate il serbatoio del carburante utilizzando una pompa a sifone.
  - D. Avviate il motore e lasciatelo in funzione fino allo spegnimento.
  - E. Innestate lo starter.
  - F. Avviate il motore e lasciatelo girare finché non si avvia più.
  - G. Smaltite il carburante nel rispetto dell'ambiente. Riciclatelo in conformità alle leggi locali.

**Importante:** Non conservate carburante contenente stabilizzatore/additivo per un lasso di tempo superiore a quello consigliato dal produttore dello stabilizzatore.

5. Pulite la coppa dei sedimenti; fate riferimento a [Pulizia della coppa dei sedimenti \(pagina 21\)](#).
6. Revisionate il filtro dell'aria; fate riferimento a [Revisione del filtro dell'aria \(pagina 16\)](#).
7. Cambiate il filtro dell'olio del motore; vedere [Cambio dell'olio motore \(pagina 19\)](#).
8. Rimuovete la candela e verificatene le condizioni; fate riferimento a [Manutenzione della/delle candela \(pagina 20\)](#).

9. Con la candela staccata dal motore, versate 2 cucchiainate d'olio motore nel foro della candela.
10. Tirate lentamente l'avviatore per avviare il motore e distribuire l'olio all'interno del cilindro.
11. Montate la candela, senza installare il cappello.
12. Ingrassate i cuscinetti della ruota di taglio; fate riferimento a [Ingrassaggio della macchina \(pagina 15\)](#).
13. Controllate e serrate tutti i bulloni, i dadi e le viti. Riparate o sostituite le parti danneggiate.
14. Ritoccate tutti i graffi e le superfici metalliche sverniciate. La vernice può essere ordinata al Centro di Assistenza autorizzato di zona.
15. Riponete la macchina in una rimessa o in un deposito pulito ed asciutto.
16. Coprite la macchina con un telo per proteggerla e mantenerla pulita.

# Localizzazione guasti

Problema	Possibile causa	Rimedio
Il motore non si avvia.	<ol style="list-style-type: none"> <li>1. La stegola di sicurezza è in posizione di SPEGNIMENTO.</li> <li>2. Se il vostro modello è dotato di un interruttore di accensione/spegnimento, l'interruttore è in posizione di SPEGNIMENTO.</li> <li>3. La valvola di intercettazione del carburante è chiusa.</li> <li>4. Lo starter è aperto.</li> <li>5. Il serbatoio del carburante è vuoto.</li> <li>6. Il cappello della candela si è allentato o è scollegato.</li> </ol>	<ol style="list-style-type: none"> <li>1. Tenete la stegola di sicurezza contro la maniglia.</li> <li>2. Spostate l'interruttore in posizione di ACCENSIONE.</li> <li>3. Aprite la valvola di intercettazione del carburante.</li> <li>4. Chiudete lo starter durante l'avviamento del motore a freddo.</li> <li>5. Riempite il serbatoio del carburante con carburante fresco.</li> <li>6. Verificate la distanza dagli elettrodi e pulite o sostituite la candela.</li> </ol>
Il motore funziona in modo anomalo.	<ol style="list-style-type: none"> <li>1. Lo starter è chiuso.</li> <li>2. Il filtro dell'aria è otturato.</li> <li>3. Il tubo del carburante è ostruito.</li> <li>4. Nel carburante sono presenti acqua o agenti contaminanti.</li> <li>5. Le candele sono usurate o presentano accumuli sugli elettrodi.</li> </ol>	<ol style="list-style-type: none"> <li>1. Aprite lo starter.</li> <li>2. Pulite o sostituite il filtro dell'aria.</li> <li>3. Pulite la coppa dei sedimenti.</li> <li>4. Spurgate il serbatoio del carburante e riempitelo con carburante fresco.</li> <li>5. Verificate la distanza dagli elettrodi e pulite o sostituite la candela.</li> </ol>
La cinghia slitta o scende dalle pulegge.	<ol style="list-style-type: none"> <li>1. La tensione della cinghia è insufficiente.</li> </ol>	<ol style="list-style-type: none"> <li>1. Regolate la tensione della cinghia. Riducete la profondità di taglio.</li> </ol>
La ruota di taglio non gira.	<ol style="list-style-type: none"> <li>1. La velocità del motore non è sufficiente ad attivare la frizione centrifuga.</li> <li>2. La tensione della cinghia è insufficiente.</li> <li>3. I cuscinetti della frizione sono usurati.</li> </ol>	<ol style="list-style-type: none"> <li>1. Mettete l'acceleratore in posizione di INNESTO.</li> <li>2. Regolate la tensione della cinghia.</li> <li>3. Sostituite la frizione.</li> </ol>
La ruota di taglio continua a girare.	<ol style="list-style-type: none"> <li>1. La velocità del motore è eccessiva.</li> <li>2. La cinghia è scesa dalle pulegge o è rotta.</li> <li>3. Le molle della frizione sono deboli o rotte.</li> </ol>	<ol style="list-style-type: none"> <li>1. Mettete l'acceleratore in posizione di DISINNESTO.</li> <li>2. Sostituite la cinghia di trasmissione.</li> <li>3. Sostituite la frizione.</li> </ol>
Il freno di stazionamento non tiene.	<ol style="list-style-type: none"> <li>1. Il freno di stazionamento non è regolato correttamente.</li> <li>2. Le pastiglie dei freni sono usurate.</li> </ol>	<ol style="list-style-type: none"> <li>1. Regolate il freno di stazionamento.</li> <li>2. Sostituite il freno.</li> </ol>

**Note:**

**Note:**

**Note:**

## **Informativa europea sulla privacy**

### **Dati raccolti da Toro**

Toro Warranty Company (Toro) rispetta la privacy. Al fine di elaborare i reclami in garanzia e contattarvi in caso di richiamo di un prodotto, vi chiediamo di comunicarci determinati dati personali direttamente o tramite il rivenditore Toro in loco o Toro Company.

Il sistema di garanzia Toro è installato su server situati negli Stati Uniti, dove la legge sulla tutela della privacy può prevedere una protezione diversa da quella del vostro paese.

**COMUNICANDOCI I VOSTRI DATI PERSONALI ACCONSENTE ALLA LORO ELABORAZIONE COME INDICATO NELL'INFORMATIVA SULLA PRIVACY.**

### **Utilizzo delle informazioni da parte di Toro**

Toro può utilizzare i vostri dati personali per elaborare i reclami in garanzia e contattarvi in caso di richiamo di un prodotto e per qualsiasi altra comunicazione, nonché condividere i vostri dati con consociate, rivenditori e altri partner commerciali collegati a tali attività. Non venderemo i vostri dati personali ad altre aziende. Ci riserviamo il diritto di divulgare i dati personali a scopo di conformità con la legislazione applicabile e su richiesta delle autorità competenti, per il corretto funzionamento del sistema o per tutelare noi stessi o gli altri utenti.

### **Conservazione dei dati personali**

Conserviamo i vostri dati personali finché saranno necessari per gli scopi previsti al momento della loro raccolta iniziale o per altri scopi legittimi (come la conformità normativa) o laddove richiesto dalla legislazione applicabile.

### **L'impegno di Toro per la sicurezza dei vostri dati personali**

Adottiamo precauzioni ragionevoli per proteggere la sicurezza dei vostri dati personali, nonché misure atte a mantenere l'accuratezza e lo status corrente dei dati personali.

### **Accesso e correzione delle vostre informazioni personali**

Se desiderate rivedere o correggere le vostre informazioni personali, contattateci via e-mail all'indirizzo [legal@toro.com](mailto:legal@toro.com).

## **Legislazione australiana relativa ai consumatori**

I clienti australiani potranno reperire i dettagli concernenti la legislazione australiana relativa ai consumatori all'interno della confezione o presso il concessionario Toro in loco.

# Informazioni sull'avvertenza relativa alla legge della California "Proposition 65"

## Che cos'è questa avvertenza?

Potreste vedere un prodotto in vendita provvisto di un'etichetta di avvertenza come questa:



**AVVERTENZA** Può provocare cancro e danni riproduttivi –  
[www.p65Warnings.ca.gov](http://www.p65Warnings.ca.gov).

## Che cos'è la Proposition 65?

La Proposition 65 si applica a tutte le aziende che operano nello Stato della California, che vendono prodotti in California o che fabbricano prodotti che possono essere venduti o importati in California. Tale legge prevede che il Governatore della California rediga e pubblichi obbligatoriamente una lista di sostanze chimiche considerate cancerogene, causa di difetti congeniti e/o di altri danni riproduttivi. La lista, aggiornata annualmente, comprende centinaia di sostanze chimiche presenti in molti prodotti di uso quotidiano. Lo scopo della Proposition 65 è quello di informare i cittadini riguardo all'esposizione a tali sostanze.

La Proposition 65 non vieta la vendita di prodotti contenenti tali sostanze chimiche, ma impone che ogni prodotto, imballaggio o documentazione del prodotto riporti tali avvertenze. Inoltre, un'avvertenza relativa alla Proposition 65 non implica che un prodotto violi gli standard o i requisiti di sicurezza. In effetti, il governo della California ha spiegato che un'avvertenza relativa alla Proposition 65 non equivale a una decisione normativa in merito alla "sicurezza" o "mancanza di sicurezza" di un prodotto. Molte di queste sostanze chimiche vengono utilizzate in prodotti di uso quotidiano da anni senza che vi siano danni documentati. Per maggiori informazioni, visitate la pagina <https://oag.ca.gov/prop65/faqs-view-all>.

Se un prodotto riporta un'avvertenza prevista dalla Proposition 65, ciò significa che un'azienda 1) ha valutato il livello di esposizione e concluso che supera il "livello zero di rischio significativo", oppure 2) ha deciso di fornire tale avvertenza basandosi sulla propria conoscenza della presenza di una sostanza indicata come rischiosa senza valutare il livello di esposizione.

## Questa legge si applica ovunque?

Le avvertenze previste dalla Proposition 65 sono richieste solo ai sensi della legge californiana. Queste avvertenze sono presenti in tutta la California su un'ampia varietà di prodotti e in numerosi ambienti tra cui ristoranti, negozi di alimentari, alberghi, scuole e ospedali. Inoltre, alcuni negozi e rivenditori online mostrano le avvertenze previste dalla Proposition 65 sui propri siti web o cataloghi.

## Qual è la differenza tra i limiti imposti dalla California e quelli federali?

Gli standard della Proposition 65 spesso sono più rigorosi di quelli federali e internazionali. Per varie sostanze, l'obbligo delle avvertenze previste dalla Proposition 65 scatta a livelli molto inferiori a quelli previsti dagli standard federali. Per esempio, il livello di piombo per cui è richiesta un'avvertenza secondo la Proposition 65 è di 0,5 mg al giorno, molto al di sotto degli standard federali ed internazionali.

## Perché non tutti i prodotti simili riportano tale avvertenza?

- I prodotti venduti in California richiedono l'etichettatura prevista dalla Proposition 65, mentre prodotti simili venduti altrove non la richiedono.
- Un procedimento giudiziario ai sensi della Proposition 65 a carico di un'azienda potrebbe concludersi con l'obbligo per tale azienda di utilizzare le avvertenze previste da tale legge sui suoi prodotti, ma altre aziende che fabbricano prodotti simili potrebbero non avere tale obbligo.
- L'applicazione della Proposition 65 è incoerente.
- Le aziende possono scegliere di non fornire avvertenze sui loro prodotti poiché giungono alla conclusione che non sono obbligate a farlo ai sensi della Proposition 65; la mancanza dell'avvertenza su un prodotto non implica che esso sia privo di livelli analoghi delle sostanze chimiche riportate nell'elenco.

## Perché Toro utilizza questa avvertenza?

Toro ha scelto di fornire il maggior numero possibile di informazioni ai consumatori così che essi possano prendere decisioni informate sui prodotti che comprano e utilizzano. In alcuni casi Toro fornisce avvertenze basandosi sulla propria conoscenza riguardo la presenza di una o più sostanze indicate come rischiose, senza valutare il livello di esposizione, poiché per non tutte le sostanze dell'elenco vengono forniti i requisiti in fatto di limiti di esposizione. Anche se il livello di esposizione connessa ai prodotti Toro può essere trascurabile o rientrare perfettamente nei limiti dell'assenza di rischio significativo, Toro ha deciso di fornire le avvertenze previste dalla Proposition 65 per un surplus di cautela. Inoltre, se Toro non fornisse tali avvertenze potrebbe essere perseguito a norma di legge dallo Stato della California o da privati che intendono applicare la Proposition 65 incorrendo in sanzioni considerevoli.