



Stromkabelbaumkit Sprühfahrzeug Multi Pro® 1750

Modellnr. 138-2999

Installationsanweisungen

Installation

Einzelteile

Prüfen Sie anhand der nachstehenden Tabelle, dass Sie alle im Lieferumfang enthaltenen Teile erhalten haben.

Verfahren	Beschreibung	Menge	Verwendung
1	Keine Teile werden benötigt	–	Vorbereiten der Maschine.
2	Keine Teile werden benötigt	–	Abschließen der Batterie.
3	Stromkabelbaum Relais	1 1	Montieren Sie das Relais und die Sicherung am Stromkabelbaum.
4	Kabelbinder	5	Verlegen Sie den Stromkabelbaum.
5	Keine Teile werden benötigt	–	Bringen Sie die Ringkabelschuhe an den Batteriekabeln an.
6	Kabelbinder	1	Verbinden Sie den Stromkabelbaum mit dem Kabelbaum des Sonnendachs.
7	Keine Teile werden benötigt	–	Anschließen der Batterie.

1

Vorbereiten der Maschine

Keine Teile werden benötigt

Verfahren

1. Parken Sie die Maschine auf einer ebenen Fläche.
2. Aktivieren Sie die Feststellbremse.
3. Stellen Sie den Motor ab und ziehen Sie den Schlüssel ab.



2

Abschließen der Batterie

Keine Teile werden benötigt

Verfahren

⚠️ WARNUNG:

Elektrische Funken können zum Explodieren der Batteriegase führen, was Verletzungen zur Folge haben kann.

Das unsachgemäße Verlegen der Batteriekabel kann zu Schäden an der Maschine und den Kabeln führen und Funken erzeugen.

- Trennen Sie immer das Minuskabel (Schwarz) ab, bevor Sie das Pluskabel (Rot) abtrennen.
- Schließen Sie immer das Pluskabel (Rot) an, bevor Sie das Minuskabel (Schwarz) anschließen.

⚠️ WARNUNG:

Batteriepole und Metallwerkzeuge können an metallischen Teilen Kurzschlüsse verursachen, was Funken erzeugen kann.

- Vermeiden Sie, wenn Sie eine Batterie ein- oder ausbauen, dass die Batteriepole mit metallischen Maschinenteilen in Berührung kommen.
- Vermeiden Sie Kurzschlüsse zwischen metallischen Werkzeugen, den Batteriepolen und metallischen Maschinenteilen.
- Halten Sie die Batteriehalterung immer in ihrer ordnungsgemäßen Position, um die Batterie zu schützen und zu befestigen.

1. Drücken Sie den Sitzriegelgriff nach hinten, um den Sitz zu entriegeln (Bild 1).



Bild 1

1. Sitz
2. Stützstange
3. Sitzriegelgriff

2. Drehen Sie den Sitz und die Sitzplatte nach vorne, bis sich das Ende der Stützstange an der Stützstangenhalterung unten an der Rille der Halterung befindet (Bild 1).
3. Entfernen Sie die Schraube und Mutter, mit denen die Anschlussklemme des Minuskabels der Batterie am Minuspol der Batterie befestigt ist.
4. Schließen Sie die Isolierungsabdeckung zurück und entfernen Sie die Schraube und Mutter, mit denen die Anschlussklemme des Pluskabels der Batterie am Pluspol der Batterie befestigt ist (Bild 2).

Hinweis: Stellen Sie sicher, dass die Pole der Batteriepluskabel die Batteriepole nicht berühren.

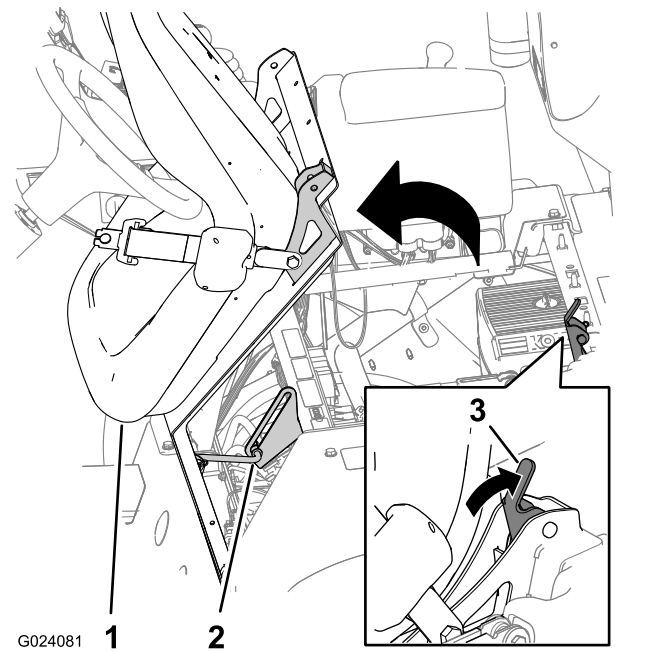
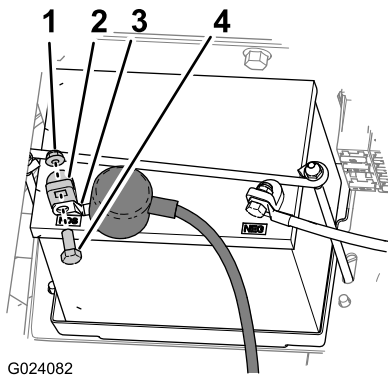

G024082

Bild 2

- | | |
|----------------|---------------------------------|
| 1. Mutter | 3. Pol (Pluskabel der Batterie) |
| 2. Batteriepol | 4. Schraube |

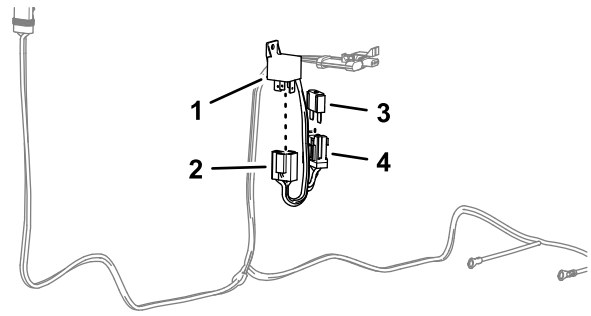

g251880

Bild 3

- | | |
|---------------------------------------|--------------------------------------|
| 1. Relais | 3. Sicherung (60 A) |
| 2. 4-poliger Stecker (Stromkabelbaum) | 4. Sicherungshalter (Stromkabelbaum) |

Hinweis: Halten Sie den Sitz in der vorderen Position.

3

Montage des Relais und der Sicherung am Stromkabelbaum

Für diesen Arbeitsschritt erforderliche Teile:

1	Stromkabelbaum
1	Relais

Verfahren

1. Installieren Sie das Relais in den 4-poligen Stecker des Stromkabelbaums (Bild 3).
2. Stecken Sie die Sicherung (60 A) in die Buchse des Sicherungshalters für den Stromkabelkanal (Bild 3).

4

Verlegen des Stromkabelbaums

Für diesen Arbeitsschritt erforderliche Teile:

5	Kabelbinder
---	-------------

Verfahren

1. Verlegen Sie, ausgehend von der Batterie, den Stromkabelbaum unter und entlang des Stoßdämpferrohrs (Bild 4).

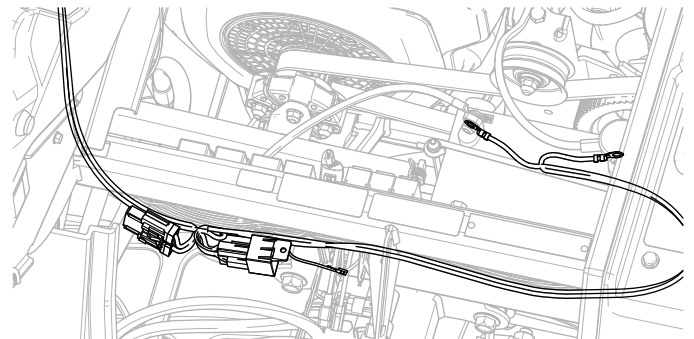

g252322

Bild 4

2. Verlegen Sie den Stromkabelbaum unter der rechten Seite des Stoßdämpferrohrs und unter der unteren Konsolenabdeckung (Bild 5).



Bild 5

g252323

3. Befestigen Sie den Stromkabelbaum mit 5 Kabelbindern an der Maschine.

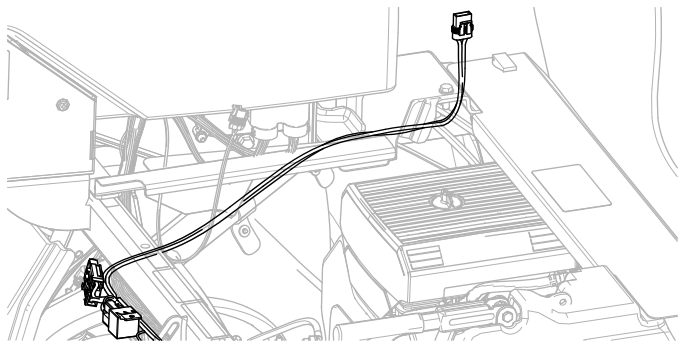

Bild 6

g252002

1. Batterie-Klemmschraube (Minuskabel der Batterie)
2. Ringkabelschuh: Stromkabelbaum BATTERY (-)
3. Batterie-Klemmmuttern
4. Batterie-Klemmschraube (Pluskabel der Batterie)
5. Ringkabelschuh: Stromkabelbaum BATTERY (+)

3. Befestigen Sie den Ringkabelschuh des Kabels im Stromkabelbaum mit der Bezeichnung BATTERY (+) an der Batterie-Klemmschraube des Pluskabels der Batterie mit einer Batterie-Klemmmutter (Bild 6).

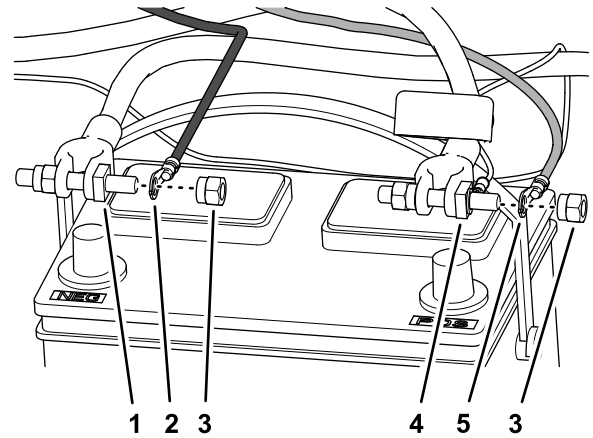
Hinweis: Befestigen Sie die Batteriekabel nicht am Gerät. Sie werden die Batterie in einem späteren Schritt anschließen.

5

Anbringen der Ringkabelschuhe an den Batteriekabeln

Keine Teile werden benötigt

Verfahren

1. Entfernen Sie an den Plus- und Minuskabeln der Batterie die Batterie-Klemmmuttern von der kurzen Seite der Batterie-Klemmschrauben.
2. Befestigen Sie den Ringkabelschuh des Kabels im Stromkabelbaum mit der Bezeichnung BATTERY (-) an der Batterie-Klemmschraube des Minuskabels der Batterie mit einer Batterie-Klemmmutter (Bild 6).

6

Stromkabelbaum mit dem Kabelbaum des Sonnendachs verbinden

Für diesen Arbeitsschritt erforderliche Teile:

1	Kabelbinder
---	-------------

Verfahren

1. Stecken Sie den 2-poligen Stecker des Stromkabelbaums in den 2-poligen Anschluss am Kabelbaum des Sonnendachs (Bild 7).
2. Befestigen Sie den Kabelbaum mit einem Kabelbinder am Überrollbügel (Bild 7).



Bild 7

g252375

1. 2-poliger-Stecker (Kabelbaum des Sonnendachs)
2. 2-poliger Anschluss (Stromkabelbaum)
3. Kabelbinder

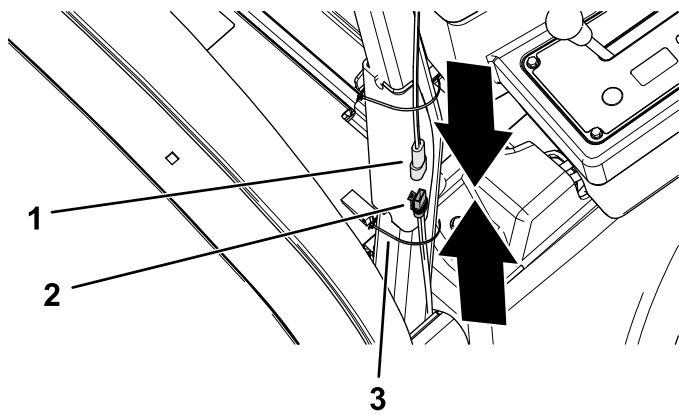

Bild 8

g252090

1. Pluskabel der Batterie
2. Minuskabel der Batterie

7

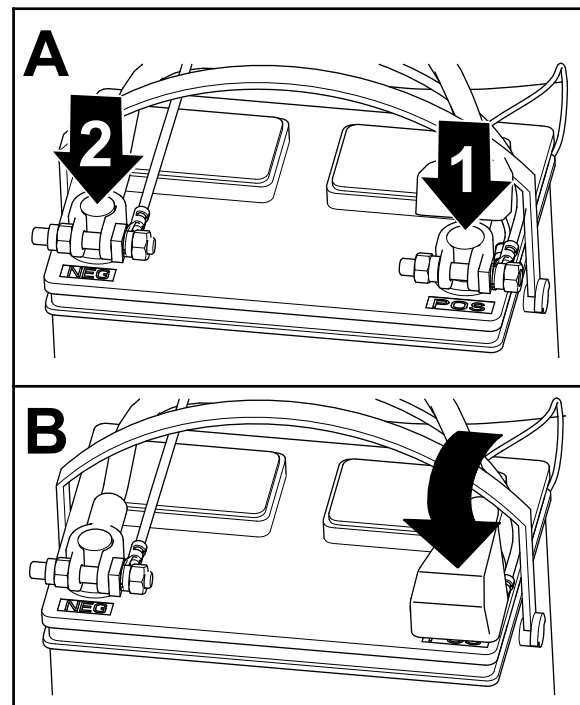
Anschließen der Batterie

Keine Teile werden benötigt

Verfahren

⚠️ WARNUNG:

Elektrische Funken können zum Explodieren der Batteriegase führen, was Verletzungen zur Folge haben kann.

Das unsachgemäße Verlegen der Batteriekabel kann zu Schäden an der Maschine und den Kabeln führen und Funken erzeugen.

- Trennen Sie immer das Minuskabel (Schwarz) ab, bevor Sie das Pluskabel (Rot) abtrennen.
 - Schließen Sie immer das Pluskabel (Rot) an, bevor Sie das Minuskabel (Schwarz) anschließen.
1. Schließen Sie das Pluskabel an die Batterie an und ziehen Sie die Batterie-Klemmmutter an (Bild 8).
 2. Schließen Sie das Minuskabel an die Batterie an und ziehen Sie die Batterie-Klemmmutter an (Bild 8).
 3. Befestigen Sie die Isolierabdeckung auf dem Pluspol der Batterieklemme (Bild 8).

Hinweise:

Hinweise:



Count on it.