



Virtajohdinsarja
Multi Pro® 1750 -ruiskutuslaite
 Mallinro: 138-2999

Asennusohjeet

Asennus

Irralliset osat

Tarkista alla olevasta taulukosta, että kaikki osat on toimitettu.

Ohjeet	Kuvaus	Määrä	Käyttökohde
1	Mitään osia ei tarvita	–	Koneen valmistelu
2	Mitään osia ei tarvita	–	Akun irrotus.
3	Virtajohdinsarja Rele	1 1	Releen ja sulakkeen asennus virtajohdinsarjaan
4	Nippuside	5	Virtajohdinsarjan vienti
5	Mitään osia ei tarvita	–	Rengasliitinten asennus akkukaapeleihin
6	Nippuside	1	Virtajohdinsarjan kytkentä häikäisysojan johdinsarjaan
7	Mitään osia ei tarvita	–	Akun kytkentä

1

Koneen valmistelu

Mitään osia ei tarvita

Ohjeet

1. Pysäköi kone tasaiselle alustalle.
2. Kytke seisontajarru.
3. Sammuta moottori ja irrota virta-avain.



2

Akun irtikytkentä

Mitään osia ei tarvita

Ohjeet

⚠ VAARA

Sähkökipinät voivat saada akun kaasut räjähtämään ja aiheuttaa siten henkilövahingon.

Akun kaapeleiden virheellinen asennus voi vahingoittaa laitetta ja kaapeleita aiheuttaen kipinöitä.

- Irrota aina akun miinuskaapeli (musta) ennen pluskaapelin (punainen) irrottamista.
- Kytke aina akun pluskaapeli (punainen) ennen miinuskaapelia (musta).

⚠ VAARA

Akun navat tai metallityökalut voivat aiheuttaa oikosulun koskettaessaan metalliosia, mistä voi seurata kipinöitä.

- Kun irrotat tai asennat akun, älä anna akun napojen koskettaa koneen metalliosia.
- Älä anna metallityökalujen aiheuttaa oikosulkua akun napojen ja laitteen metalliosien välille.
- Pidä akun hihna aina paikallaan suojaamassa ja kiinnittämässä akkua.

1. Avaa istuimen lukitus painamalla istuimen lukitussalpaa taaksepäin (Kuva 1).

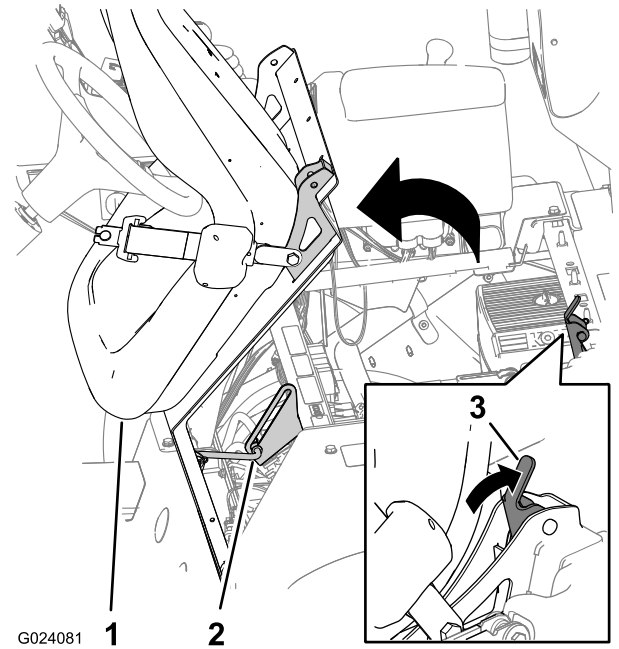

Kuva 1

1. Istuin
2. Kannatintanko
3. Istuimen lukitussalpa

2. Käännä istuinta ja istuimen alustaa eteenpäin, kunnes kannatintangon pää kannatintangon kannattimessa on kannattimen aukon alalaidassa (Kuva 1).
3. Irrota pultti ja mutteri, joilla akun miinuskaapelin liitin on kiinnitetty akun miinusnapaan.
4. Vedä eristesuojus taakse ja irrota pultti ja mutteri, joilla akun pluskaapelin liitin on kiinnitetty akun plusnapaan (Kuva 2).

Huomaa: Varmista, että akkukaapeleiden liittimet eivät kosketa akun napoja.

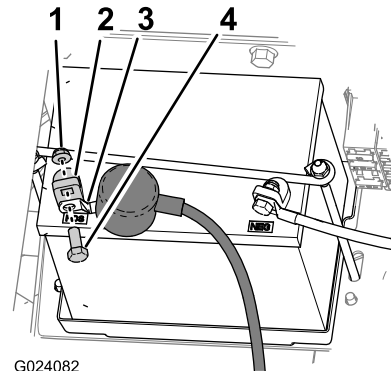

Kuva 2

1. Mutteri
2. Akun napa
3. Liitin (akun pluskaapeli)
4. Pultti

Huomaa: Pidä istuin etuasennossa.

3

Releen ja sulakkeen asennus virtajohdinsarjaan

Vaiheeseen tarvittavat osat:

1	Virtajohdinsarja
1	Rele

Ohjeet

1. Asenna rele virtajohdinsarjan 4-kontaktiseen liittimeen (Kuva 3).
2. Aseta sulake (60 A) virtajohdinsarjan sulakepesän istukkaan (Kuva 3).

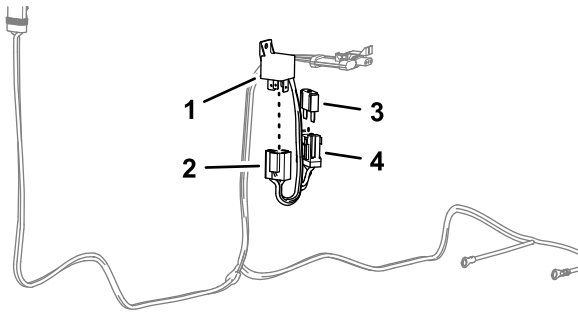

Kuva 3

g251880

- | | |
|---|-------------------------------------|
| 1. Rele | 3. Sulake (60 A) |
| 2. 4-kontaktinen liitin
(virtajohdinsarja) | 4. Sulakepesä
(virtajohdinsarja) |

4

Virtajohdinsarjan vienti

Vaiheeseen tarvittavat osat:

5	Nippuside
---	-----------

Ohjeet

1. Aloita akusta ja vie virtajohdinsarja iskua vaimentavan tukiputken alta ja sitä pitkin (Kuva 4).

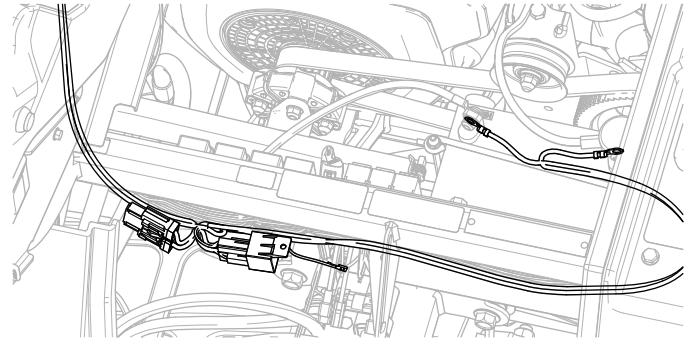

Kuva 4

g252322

2. Vie virtajohdinsarja iskua vaimentavan tukiputken oikean puolen ja alakonsolin suojuksen alta (Kuva 5).

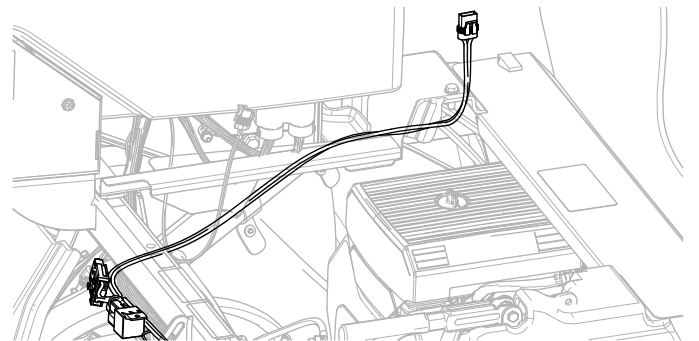

Kuva 5

g252323

3. Kiinnitä virtajohdinsarja koneeseen viidellä nippusiteellä.

5

Rengasliitinten asennus akkukaapeleihin

Mitään osia ei tarvita

Ohjeet

1. Irrota akun plus- ja miinuskaapeleissa olevien kaapelikenkien mutterit akun kiristyspulttien lyhyistä osista.
2. Asenna merkinnällä BATTERY (-) (akku (-)) varustetun johtimen virtajohdinsarjan rengasliitin akun miinuskaapelin kiristyspulttiin kaapelikengän mutterilla (Kuva 6).

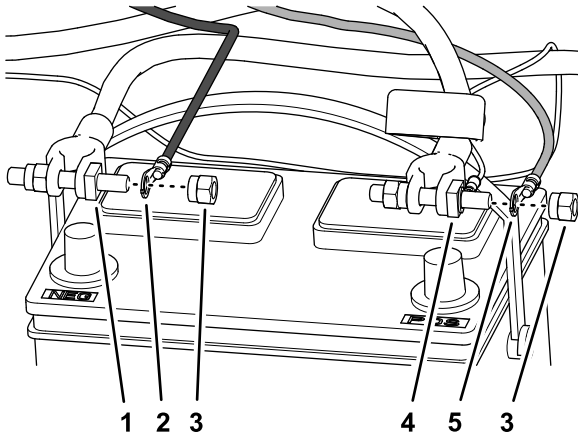

Kuva 6

g252002

1. Akun kiristyspultti (akun miinuskaapeli)
2. Rengasliitin – virtajohdinsarja, merkintä BATTERY (-) (akku (-))
3. Kaapelikenkien mutterit
4. Akun kiristyspultti (akun pluskaapeli)
5. Rengasliitin – virtajohdinsarja, merkintä BATTERY (+) (akku (+))

3. Asenna merkinnällä BATTERY (+) (akku (+)) varustetun johtimen virtajohdinsarjan rengasliitin akun pluskaapelin kiristyspulttiin kaapelikengän mutterilla (Kuva 6).

Huomaa: Älä asenna akkukaapeleita koneeseen. Akku kytketään myöhemmässä vaiheessa.

6

Virtajohdinsarjan kytkentä häikäisysuojan johdinsarjaan

Vaiheeseen tarvittavat osat:

1	Nippuside
---	-----------

Ohjeet

1. Kytke virtajohdinsarjan 2-istukkainen liitin häikäisysuojan johdinsarjan 2-nastaiseen liittimeen (Kuva 7).
2. Kiinnitä virtajohdinsarja turvakaaren tukeen nippusiteellä (Kuva 7).

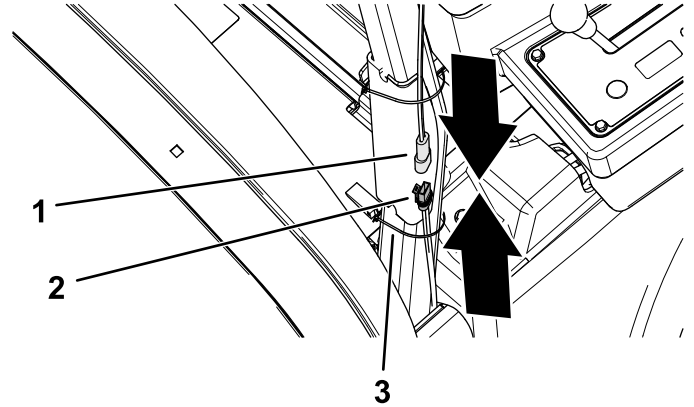

Kuva 7

g252375

1. 2-nastainen liitin (häikäisysuojan johdinsarja)
2. 2-istukkainen liitin (virtajohdinsarja)
3. Nippuside

7

Akun kytkentä

Mitään osia ei tarvita

Ohjeet

VAARA

Sähkökipinät voivat saada akun kaasut räjähtämään ja aiheuttaa siten henkilövahingon.

Akun kaapeleiden virheellinen asennus voi vahingoittaa laitetta ja kaapeleita aiheuttaen kipinöitä.

- Irrota aina akun miinuskaapeli (musta) ennen pluskaapelin (punainen) irrottamista.
 - Kytke aina akun pluskaapeli (punainen) ennen miinuskaapelia (musta).
1. Kytke pluskaapeli akkuun ja kiristä kaapelikengän mutteri (Kuva 8).
 2. Kytke miinuskaapeli akkuun ja kiristä kaapelikengän mutteri (Kuva 8).
 3. Asenna eriste akun plusliittimen päälle (Kuva 8).

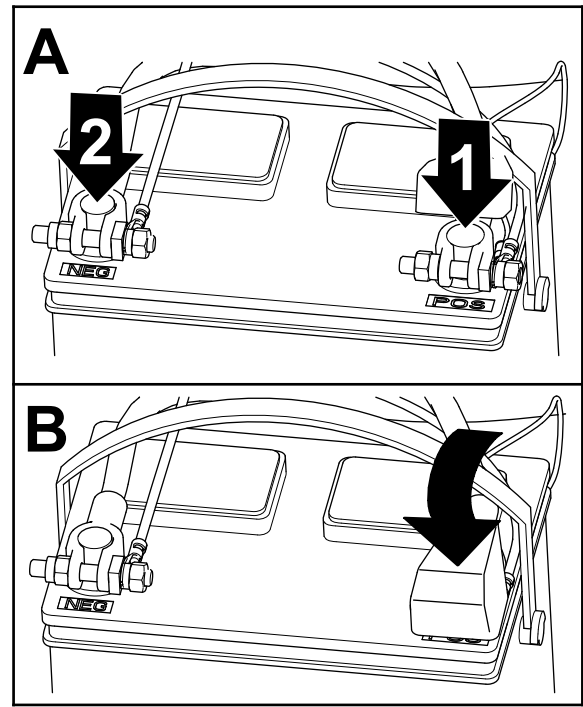

g252090

Kuva 8

1. Akun pluskaapeli
2. Akun miinuskaapeli

Huomautuksia:

Huomautuksia:



Count on it.