



# Kit cablaggio preassemblato di alimentazione

Irroratrice Multi-Pro® 1750 per grandi aree verdi

N° del modello 138-2999

Istruzioni di installazione

## Installazione

### Parti sciolte

Verificate che sia stata spedita tutta la componentistica, facendo riferimento alla seguente tabella.

Procedura	Descrizione	Qté	Uso
<b>1</b>	Non occorrono parti	–	Preparazione della macchina.
<b>2</b>	Non occorrono parti	–	Scollegamento della batteria.
<b>3</b>	Cablaggio preassemblato di alimentazione Relè	1 1	Montaggio del relè e del fusibile sul cablaggio preassemblato di alimentazione.
<b>4</b>	Fascetta per cavi	5	Disposizione del cablaggio preassemblato di alimentazione.
<b>5</b>	Non occorrono parti	–	Montaggio dei terminali ad anello sui cavi della batteria.
<b>6</b>	Fascetta per cavi	1	Collegamento del cablaggio preassemblato di alimentazione al cablaggio preassemblato del parasole.
<b>7</b>	Non occorrono parti	–	Collegamento della batteria.

# 1

## Preparazione della macchina

Non occorrono parti

### Procedura

1. Parcheggiate la macchina su terreno pianeggiante.
2. Inserite il freno di stazionamento.
3. Spegnete il motore e togliete la chiave.



# 2

## Scollegamento della batteria

Non occorrono parti

### Procedura

#### ⚠ AVVERTENZA

Le scintille elettriche possono fare esplodere i gas delle batterie e causare infortuni.

In caso di errato percorso dei cavi della batteria, la macchina ed i cavi possono venire danneggiati e causare scintille.

- Scollegate sempre il cavo negativo (nero) della batteria prima di quello positivo (rosso).
- Collegate sempre il cavo positivo (rosso) della batteria prima di quello negativo (nero).

#### ⚠ AVVERTENZA

I morsetti della batteria e gli attrezzi metallici possono creare cortocircuiti contro i componenti metallici, e provocare scintille.

- In sede di rimozione o montaggio della batteria, impedite ai morsetti di toccare le parti metalliche della macchina.
- Non lasciate che gli attrezzi metallici creino cortocircuiti fra i morsetti della batteria e le parti metalliche della macchina.
- Tenete sempre correttamente posizionata la cinghia della batteria in modo da proteggerla e fissarla saldamente.

1. Sbloccate il sedile spingendo la maniglia di blocco del sedile all'indietro (Figura 1).



Figura 1

1. Sedile
2. Asta di supporto
3. Maniglia di blocco del sedile

2. Ruotate il sedile e la piastra in avanti fino a quando l'estremità dell'asta di supporto nella relativa staffa non si trova nella parte inferiore della scanalatura della staffa (Figura 1).
3. Rimuovete il bullone e il dado che fissano il terminale del cavo negativo della batteria al polo negativo della batteria.
4. Riposizionate il coperchio di isolamento e rimuovete il bullone e il dado che fissano il terminale del cavo positivo della batteria al polo positivo della batteria (Figura 2).

**Nota:** Assicuratevi che i terminali dei cavi della batteria non siano a contatto con i poli della batteria.

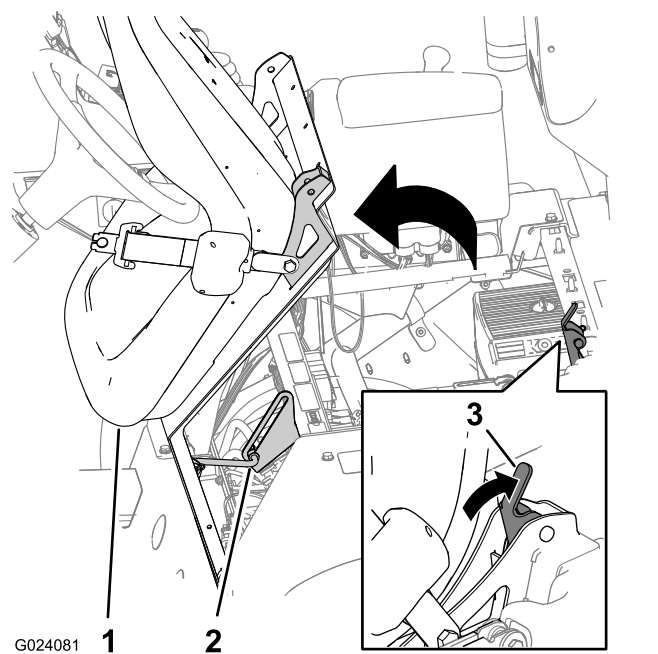
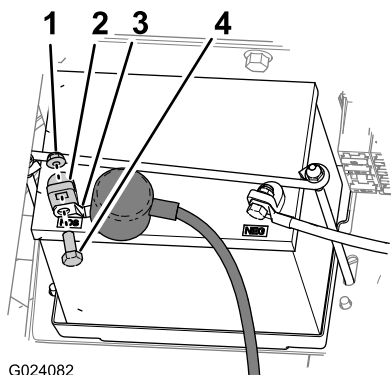

G024082

**Figura 2**

g024082

- |                        |  |
|------------------------|--|
| 1. Dado                | 3. Morsetto (cavo positivo della batteria) |
| 2. Polo della batteria | 4. Bullone                                 |

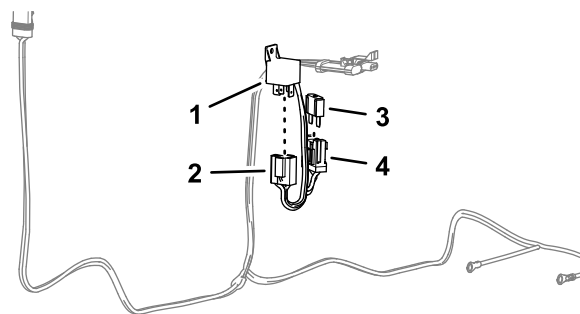

g251880

**Figura 3**

- |   |   |
|---|---|
| 1. Relè   | 3. Fusibile (60 A)  |
| 2. Connettore a 4 contatti (cablaggio preassemblato di alimentazione) | 4. Portafusibili (cablaggio preassemblato di alimentazione) |

**Nota:** Mantenete il sedile in posizione avanti.

# 3

## Montaggio del relè e del fusibile sul cablaggio preassemblato di alimentazione

Parti necessarie per questa operazione:

1	Cablaggio preassemblato di alimentazione
1	Relè

### Procedura

1. Montate il relè nel connettore a 4 contatti del cablaggio preassemblato di alimentazione (Figura 3).
2. Inserite il fusibile (60 A) nella presa del portafusibili per il cablaggio preassemblato di alimentazione (Figura 3).

# 4

## Disposizione del cablaggio preassemblato di alimentazione

Parti necessarie per questa operazione:

5	Fascetta per cavi
---	-------------------

### Procedura

1. Partendo dalla batteria, disponete il cablaggio preassemblato di alimentazione sotto e lungo il tubo di supporto dell'ammortizzatore (Figura 4).

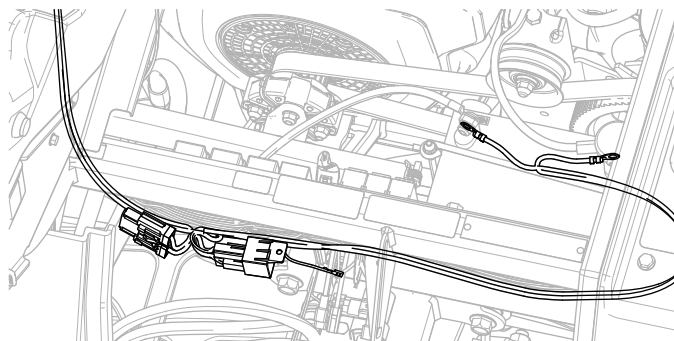

g252322

**Figura 4**

2. Disponete il cablaggio preassemblato di alimentazione sotto il lato destro del tubo di supporto dell'ammortizzatore e sotto il coperchio inferiore della console (Figura 5).



Figura 5

g252323

3. Fissate il cablaggio preassemblato di alimentazione alla macchina con 5 fascette per cavi.

# 5

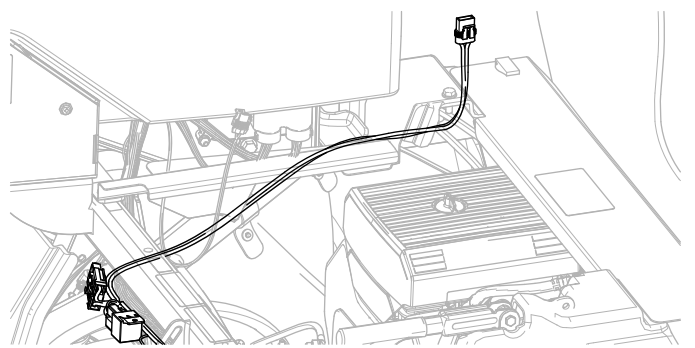
## Montaggio dei terminali ad anello sui cavi della batteria

Non occorrono parti

### Procedura

1. Nei cavi della batteria positivi e negativi, rimuovete i dadi di fissaggio della batteria dal lato corto dei bulloni di fissaggio della batteria.
2. Montate il terminale ad anello del cablaggio preassemblato di alimentazione per il cavo indicato come BATTERIA (-) sul bullone di fissaggio della batteria per il cavo negativo della batteria con un dado di fissaggio della batteria (Figura 6).



Figura 6

g252002

1. Bullone di fissaggio della batteria (cavo negativo della batteria)
2. Terminale ad anello - cablaggio preassemblato di alimentazione BATTERIA (-)
3. Dadi di fissaggio della batteria
4. Bullone di fissaggio della batteria (cavo positivo della batteria)
5. Terminale ad anello - cablaggio preassemblato di alimentazione BATTERIA (+)

3. Montate il terminale ad anello del cablaggio preassemblato di alimentazione per il cavo indicato come BATTERIA (+) sul bullone di fissaggio della batteria per il cavo positivo della batteria con un dado di fissaggio della batteria (Figura 6).

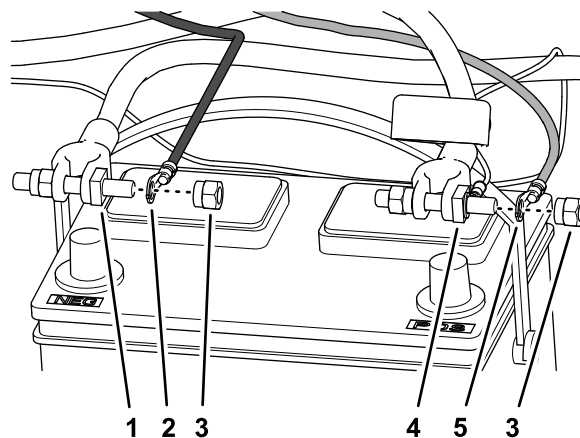
**Nota:** Non montate i cavi della batteria sulla macchina. Collegerete la batteria in un passaggio successivo.

# 6

## Collegamento del cablaggio preassemblato di alimentazione al cablaggio preassemblato del parasole

Parti necessarie per questa operazione:

1	Fascetta per cavi
---	-------------------

### Procedura

1. Collegate il connettore a 2 prese del cablaggio preassemblato di alimentazione nel connettore a 2 pin del cablaggio preassemblato del parasole (Figura 7).

2. Fissate il cablaggio preassemblato di alimentazione al tubo del rollbar con una fascetta per cavi (Figura 7).



Figura 7

g252375

1. Connettore a 2 pin (cablaggio preassemblato del parasole)
2. 2 prese (cablaggio preassemblato di alimentazione)
3. Fascetta per cavi

3. Posizionate l'isolatore sul morsetto positivo della batteria (Figura 8).

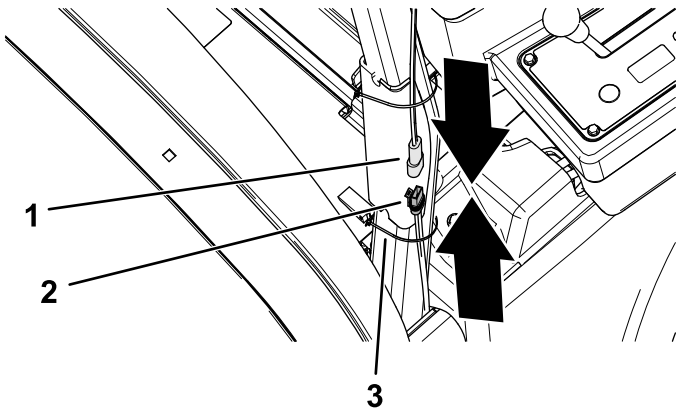

Figura 8

g252090

1. Cavo positivo della batteria
2. Cavo negativo della batteria

# 7

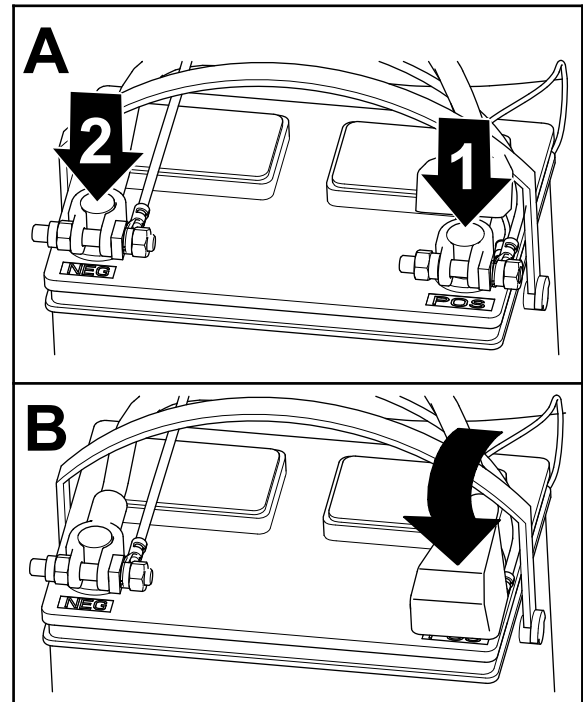
## Collegamento della batteria

Non occorrono parti

### Procedura

#### **⚠ AVVERTENZA**

Le scintille elettriche possono fare esplodere i gas delle batterie e causare infortuni.

In caso di errato percorso dei cavi della batteria, la macchina ed i cavi possono venire danneggiati e causare scintille.

- Scollegate sempre il cavo negativo (nero) della batteria prima di quello positivo (rosso).
  - Collegate sempre il cavo positivo (rosso) della batteria prima di quello negativo (nero).
1. Collegate il cavo positivo alla batteria, quindi serrate il dado di fissaggio della batteria (Figura 8).
  2. Collegate il cavo negativo alla batteria, quindi serrate il dado di fissaggio della batteria (Figura 8).

**Note:**

**Note:**



**Count on it.**