



Комплект жгута проводов питания

Опрыскиватель травяного покрова Multi Pro® 1750

Номер модели 138-2999

Инструкции по монтажу

Монтаж

Незакреплённые детали

Используя таблицу, представленную ниже, убедитесь в том, что все детали отгружены

Процедура	Наименование	Количество	Использование
1	Детали не требуются	–	Подготовьте автомобиль.
2	Детали не требуются	–	Отсоедините аккумулятор.
3	Жгут проводов питания Реле	1 1	Установите реле и предохранитель на жгут проводов питания.
4	Кабельная стяжка	5	Проложите жгут проводов питания.
5	Детали не требуются	–	Установите круглые клеммы на кабели аккумулятора.
6	Кабельная стяжка	1	Подсоедините жгут проводов питания к жгуту проводов солнцезащитного навеса.
7	Детали не требуются	–	Подсоедините аккумулятор.

1

Подготовка автомобиля

Детали не требуются

Процедура

1. Установите автомобиль на ровной поверхности.
2. Включите стояночный тормоз.
3. Выключите двигатель и извлеките ключ из замка зажигания.



2

Отсоединение аккумулятора

Детали не требуются

Процедура

⚠ ПРЕДУПРЕЖДЕНИЕ

Электрические искры могут вызвать взрыв аккумуляторных газов, что приведет к получению травмы.

Неправильное подключение кабелей к аккумулятору может вызвать искрение, что приведет к повреждению машины и кабелей.

- Всегда отсоединяйте отрицательный (черный) кабель аккумулятора до отсоединения положительного (красного) кабеля.
- Всегда присоединяйте положительный (красный) кабель аккумулятора до присоединения отрицательного (черного) кабеля.

⚠ ПРЕДУПРЕЖДЕНИЕ

Клеммы аккумулятора или металлические инструменты могут коротнуть на металлические компоненты, вызвав искрение.

- При демонтаже или установке аккумулятора не допускайте прикосновения его клемм к металлическим частям машины.
- Не допускайте короткого замыкания клемм аккумулятора металлическими инструментами на металлические части машины.
- Хомут для защиты и фиксации аккумулятора всегда должен быть на месте .

1. Разблокируйте сиденье, нажав назад ручку защелки сиденья (Рисунок 1).



Рисунок 1

1. Сиденье
2. Опорная стойка
3. Ручка защелки сиденья

2. Наклоните сиденье и плиту сиденья вперед так, чтобы конец опорной стойки на кронштейне опорной стойки оказался в нижней части паза кронштейна (Рисунок 1).
3. Отверните болт и гайку крепления клеммы отрицательного кабеля аккумулятора к его отрицательному штырю.
4. Сдвиньте назад изоляционный колпачок и отверните болт и гайку крепления клеммы положительного кабеля аккумулятора к его положительному штырю (Рисунок 2).

Примечание: Убедитесь, что клеммы кабелей аккумулятора не касаются штырей.

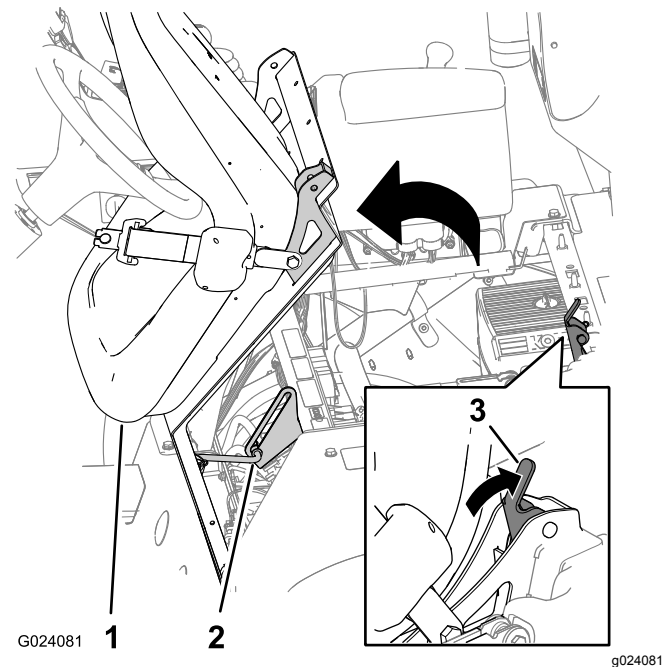

Рисунок 2

1. Гайка
2. Клемма аккумулятора
3. Клемма (положительный кабель аккумулятора)
4. Болт

Примечание: Удерживайте сиденье в переднем положении.

3

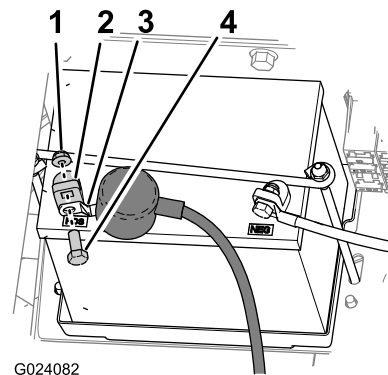
Установка реле и предохранителя на жгут проводов питания

Детали, требуемые для этой процедуры:

1	Жгут проводов питания
1	Реле

Процедура

1. Вставьте реле в 4-контактный разъем жгута проводов питания (Рисунок 3).
2. Вставьте предохранитель (60 А) в гнездо держателя предохранителей жгута проводов питания (Рисунок 3).



Рисунок 3

g251880

- | | |
|--|---|
| 1. Реле | 3. Предохранитель (60 А) |
| 2. 4-контактный разъем (жгут проводов питания) | 4. Держатель предохранителя (жгут проводов питания) |

4

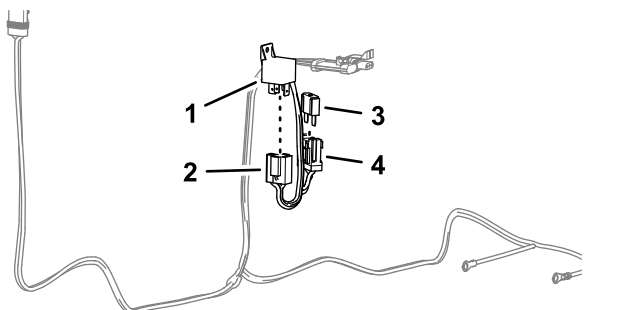
Прокладка жгута проводов питания

Детали, требуемые для этой процедуры:

5	Кабельная стяжка
---	------------------

Процедура

1. Начиная от аккумулятора, проложите жгут проводов питания под и вдоль опорной трубы амортизатора (Рисунок 4).



Рисунок 4

g252322

2. Проложите жгут проводов питания под правой стороны опорной трубы амортизатора и под нижней крышкой консоли (Рисунок 5).

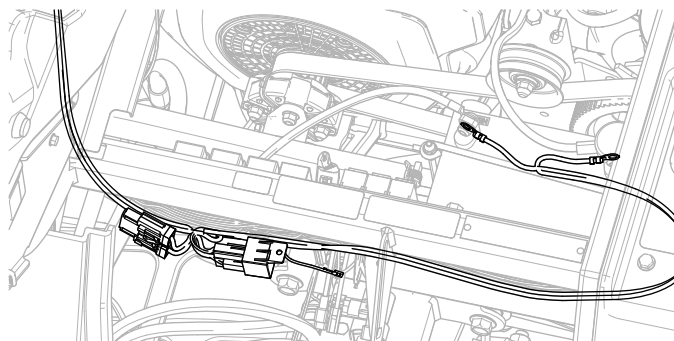

Рисунок 5

g252323

3. Прикрепите жгут проводов к машине с помощью 5 кабельных стяжек.

5

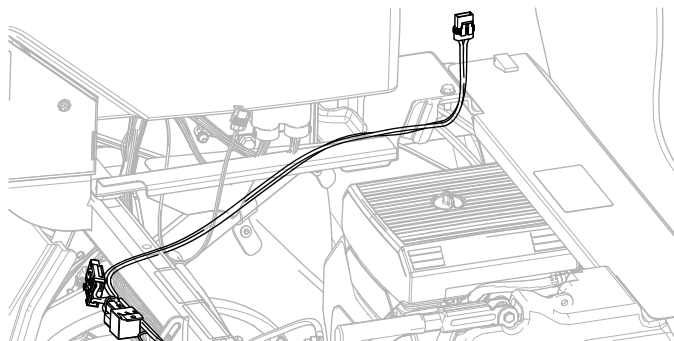
Установка круглых клемм на кабели аккумулятора

Детали не требуются

Процедура

1. На положительном и отрицательном кабелях аккумулятора отверните зажимные гайки аккумулятора от коротких частей зажимных болтов аккумулятора.
2. Прикрепите круглую клемму жгута проводов питания провода, обозначенную BATTERY (-) ("-" АККУМУЛЯТОРА), к зажимному болту отрицательного кабеля аккумулятора с помощью зажимной гайки аккумулятора (Рисунок 6).



Рисунок 6

g252002

- | | |
|--|--|
| 1. Зажимной болт аккумулятора (отрицательный кабель аккумулятора) | 4. Зажимной болт аккумулятора (положительный кабель аккумулятора) |
| 2. Круглая клемма – обозначение BATTERY (-) ("-" АККУМУЛЯТОРА) на жгуте проводов питания | 5. Круглая клемма – обозначение BATTERY (+) ("+" АККУМУЛЯТОРА) на жгуте проводов питания |
| 3. Зажимные гайки аккумулятора | |

3. Прикрепите круглую клемму жгута проводов питания провода, обозначенную BATTERY (+) ("+" АККУМУЛЯТОРА), к зажимному болту положительного кабеля аккумулятора с помощью зажимной гайки (Рисунок 6).

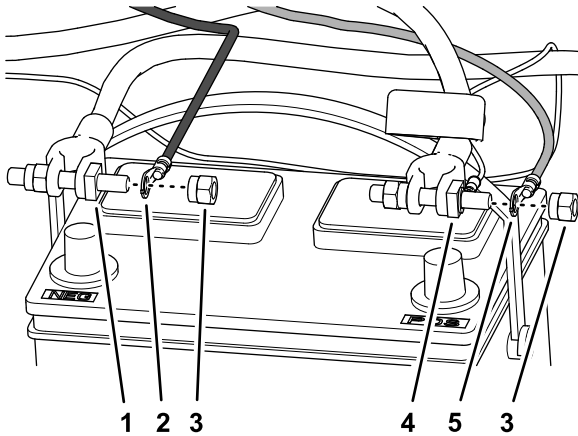
Примечание: Не подсоединяйте кабели аккумулятора к машине. Аккумулятор необходимо будет подсоединить на более позднем этапе.

6

Подсоединение жгута проводов питания к жгуту проводов солнцезащитного навеса

Детали, требуемые для этой процедуры:

1	Кабельная стяжка
---	------------------

Процедура

1. Подсоедините 2-гнездовой разъем жгута проводов питания к 2-штыревому разъему жгута проводов солнцезащитного навеса (Рисунок 7).
2. Прикрепите жгут проводов питания к трубе защитной дуги с помощью кабельной стяжки (Рисунок 7).



Рисунок 7

g252375

- | | |
|---|---------------------|
| 1. 2-штыревой разъем (жгут проводов солнцезащитного навеса) | 3. Кабельная стяжка |
| 2. 2-гнездовой разъем (жгут проводов питания) | |

7

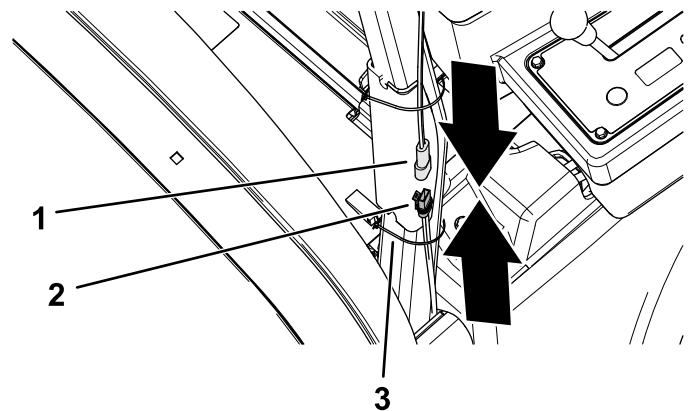
Подсоединение аккумулятора

Детали не требуются

Процедура

⚠ ПРЕДУПРЕЖДЕНИЕ

Электрические искры могут вызвать взрыв аккумуляторных газов, что приведет к получению травмы.

Неправильное подключение кабелей к аккумулятору может вызвать искрение, что приведет к повреждению машины и кабелей.

- Всегда отсоединяйте отрицательный (черный) кабель аккумулятора до отсоединения положительного (красного) кабеля.
 - Всегда присоединяйте положительный (красный) кабель аккумулятора до присоединения отрицательного (черного) кабеля.
1. Подсоедините положительный кабель к аккумулятору и затяните зажимную гайку аккумулятора (Рисунок 8).
 2. Подсоедините отрицательный кабель к аккумулятору и затяните зажимную гайку аккумулятора (Рисунок 8).
 3. Установите изоляционный колпачок на положительную клемму аккумулятора (Рисунок 8).

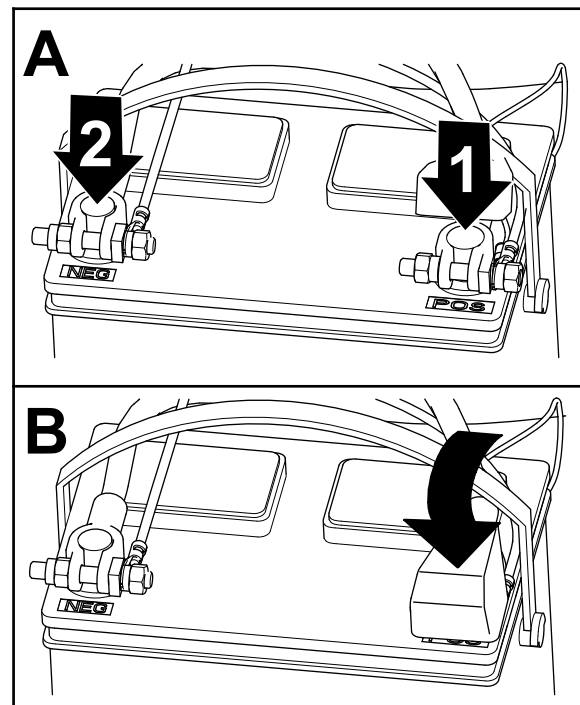

g252090

Рисунок 8

1. Положительный кабель аккумулятора
2. Отрицательный кабель аккумулятора

Примечания:

Примечания:



Count on it.