



Count on it.

Käyttöopas

Z Master® Professional 7000 -sarjan ajoleikkuri

ja 132 cm:n tai 152 cm:n TURBO FORCE®
-ruohonleikkuri

Mallinro: 74264TE—Sarjanro: 402080000 tai suurempi

Mallinro: 74265TE—Sarjanro: 402000000 tai suurempi

Mallinro: 74279TE—Sarjanro: 402000000 tai suurempi

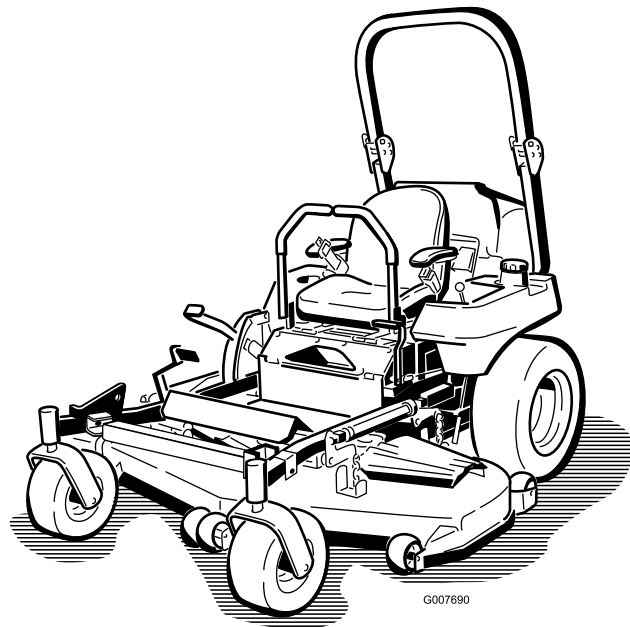

G007690



Brutto- tai nettovääntö: Tämä tuote on asiaankuuluvien eurooppalaisten direktiivien mukainen. Lisätietoja on erillisessä tuotekohtaisessa vaatimustenmukaisuusvakuutuksessa. Moottorin valmistaja on mitannut tämän moottorin brutto- tai nettoväännön laboratoriossa SAE J1940:n tai J2723:n mukaisesti. Tämän luokan leikkurin moottorin todellinen vääntö on huomattavasti alhaisempi, koska se on säädetty turvallisuuteen, päästöihin ja käyttöön liittyvien vaatimusten mukaisesti. Tutustu koneen mukana toimitettuihin moottorin valmistajan tietoihin.

Tutustu koneen mukana toimitettuihin moottorin valmistajan tietoihin.

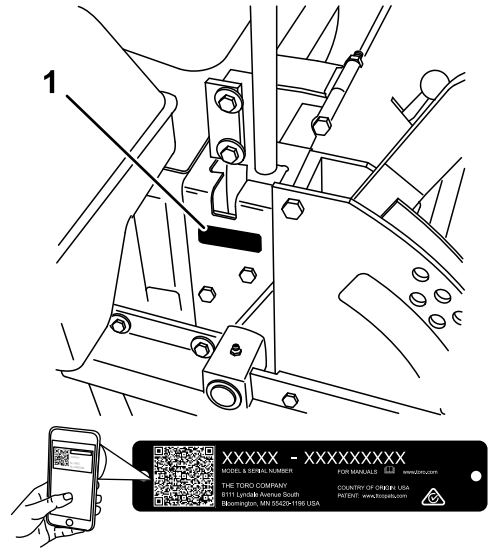

g248729

Johdanto

Tämä ajettava vaakatasoleikkuri on tarkoitettu kaupalliseen ammattikäyttöön. Se on suunniteltu pääasiassa asuinkiinteistöjen ja kaupallisten kiinteistöjen viheralueiden ruohonleikkuuseen. Sitä ei ole tarkoitettu pensaiden leikkuuseen eikä maatalouskäyttöön.

Lue nämä tiedot huolellisesti, jotta oppisit käyttämään ja huoltamaan laitetta asianmukaisesti sekä välttämään tapaturmia ja tuotevaurioita. Olet itse vastuussa tuotteen asianmukaisesta ja turvallisesta käytöstä.

Voit ottaa suoraan yhteyden Toroon osoitteessa www.Toro.com, jos tarvitset tuoteturvallisuuteen ja käyttökoulutukseen liittyvää materiaalia, tietoja lisävarusteista tai lähimmästä jälleenmyyjästä tai haluat rekisteröidä tuotteesi.

Jos haluat lukea *käyttöoppaan*, saada kattavat takuutiedot tai rekisteröidä tuotteen, käytä QR-koodia tai vieraile osoitteessa www.Toro.com. Tuotteen takuutiedoista voi myös pyytää kirjallisen kopion soittamalla numeroon +1 888 384 9939.

Aina kun tarvitset huoltoa, alkuperäisiä Toro-varaosia tai lisätietoja, ota yhteys valtuutettuun huoltoliikkeeseen tai Toron asiakaspalveluun. Ota tällöin tuotteen malli- ja sarjanumerot valmiiksi esiin. [Kuva 1](#) näyttää laitteen malli ja sarjanumeron sijainnin. Kirjoita numerot annettuun tilaan.

Tärkeää: Skannaamalla sarjanumerokilvessä olevan QR-koodin (jos varusteena) mobiililaitteella saat tuotetietoja sekä takuu- ja varaosatieitoja.

Kuva 1

1. Malli- ja sarjanumeron sijainti

Mallinro:	_____
Sarjanro:	_____

Tässä käyttöoppaassa esiintyvä varoitusmerkkintä ([Kuva 2](#)) ilmaisee vaaratilannetta, josta saattaa olla seurauksena vakava tapaturma tai jopa kuolema, jos suositellut varotoimenpiteet laiminlyödään.



Kuva 2

Varoitusmerkkintä

g000502

Tässä käyttöoppaassa käytetään kahta termiä tietojen korostamiseksi. **Tärkeää** kiinnittää huomiota mekaanisiin erikoistietoihin ja **Huomautus** korostaa erityishuomion ansaitsevia yleistietoja.

Sisältö

Turvaohjeet	4
Yleinen turvallisuus.....	4
Kaltevuuskaavio	5
Turva- ja ohjetarrat	6
Laitteen yleiskatsaus	16
Ohjauslaitteet	16
Ennen käyttöä	18
Turvallisuus ennen käyttöä	18
Päivittäisen huollon suorittaminen	19
Polttoaineen lisäys.....	19
Uuden koneen sisäänajo	20
Kaatumissuojajärjestelmän (ROPS) käyttö	21
Turvajärjestelmän käyttö	22
Istuimen säätö	22
Istuimen vapautus	22
Istuimen jousituksen säätö	23
Käytön aikana	23
Turvallisuus käytön aikana.....	23
Seisontajarrun käyttö.....	25
Ruohonleikkurin teräkytkimen (voimanulosotto) käyttö.....	25
Kaasuvivun käyttö	26
Moottorin käynnistys ja sammutus	26
Liikkeenohjausvipujen käyttö.....	28
Koneella ajo.....	28
Sivuheiton käyttö	29
Leikkuukorkeuden säätö.....	29
Nurmisojarullien säätö	30
Nurmisojarullien säätö	31
Jalasten säätö	31
Virtauslevittimen pikalukkojen säätö	32
Virtauslevittimen asento	32
Ylikuumenemisen anturin käyttö.....	33
Käyttövihjeitä	33
Käytön jälkeen	34
Turvallisuus käytön jälkeen.....	34
Polttoaineen sulkuventtiilin käyttö	34
Koneen työntäminen käsin	35
Koneen kuljetus	35
Z Stand™ -tuen käyttö	36
Kunnossapito	38
Kunnossapitotaulukko	38
Huoltoa edeltävät toimenpiteet	39
Turvallisuus huollon aikana.....	39
Leikkuupöydän verhon vapautus	40
Metallisen suojuslevyn irrotus	40
Voitelu	40
Koneen voitelu.....	40
Etummaisten kääntöpyörien nivelten rasvaus	40
Rasvaaminen	40
Ohuen öljyn tai voitelusuihkeen käyttö	41
Ohuen öljyn tai voitelusuihkeen käyttö	41
Leikkuupöydän ja hihnan kiristinpyörien rasvaus	42

Kääntöpyörien napojen voitelu	43
Moottorin huolto	44
Moottorin turvallinen käyttö.....	44
Ilmanpuhdistimen huolto.....	44
Moottoriöljyn huolto	45
Polttoainejärjestelmän huolto	49
Polttoainesuodattimen ja vedenerottimen huolto	49
Polttoainesäiliön huolto.....	50
Sähköjärjestelmän huolto	51
Sähköjärjestelmän turvallinen käyttö	51
Akun huolto	51
Sulakkeiden huolto	52
Vetojärjestelmän huolto	53
Ohjaukskulman säätö.....	53
Rengaspaineen tarkistus	53
Pyörännavan lovetun mutterin tarkastus	54
Kääntöpyörän nivellaakerin säätö	54
Vaihteiston huolto	54
Sähkötoimisen kytkimen säätö	55
Jäähdytysjärjestelmän huolto	56
Jäähdytysjärjestelmän huolto	56
Jarrujen huolto	58
Seisontajarrun säätö.....	58
Hihnan huolto	58
Hihnojen tarkastus.....	58
Leikkurin hihnan vaihto	58
Leikkurin hihnan vaihto	59
Voimanulosoton käyttöhihnan vaihto	60
Pumpun käyttöhihnan vaihto	61
Laturin hihnan vaihto ja kiristys	61
Ohjausjärjestelmän huolto	62
Ohjaukskahvan vapaa-asennon säätö	62
Hydraulijärjestelmän huolto	63
Hydraulijärjestelmän turvallinen käyttö	63
Hydraulijärjestelmän huolto	63
Hydraulipumpun vapaa-asennon säätö	65
Leikkuupöydän huolto	67
Leikkurin tasaus kolmessa asennossa	67
Leikkuuterien huolto	69
Suuntaimen vaihto.....	72
Puhdistus	73
Leikkuupöydän alapuolen puhdistus	73
Jätteiden hävitys.....	73
Varastointi	73
Turvallisuus varastoinnin aikana	73
Puhdistus ja varastointi.....	73
Vianetsintä	75
Kaaviot	77

Turvaohjeet

Tämä kone on suunniteltu standardin EN ISO 5395:2013 mukaisesti.

Yleinen turvallisuus

Tämä tuote voi katkaista jalan tai käden sekä singota esineitä. Noudata aina kaikkia turvallisuusohjeita, jotta vakavilta loukkaantumisilta vältytään.

Tuotteen käyttäminen muuhun kuin sen aiottuun käyttötarkoitukseen voi olla vaarallista käyttäjälle ja sivullisille.

- Pidä turvakaari aina lukittuna yläasentoon ja käytä turvavyötä.
- Älä käytä konetta pudotusten, ojien, vallien, vesiesteiden tai muiden vaarojen lähellä. Älä käytä rinteillä, joiden kaltevuus on yli 15 astetta.
- Lue ja sisäistä tämän *käyttöoppaan* sisältö ennen moottorin käynnistämistä.
- Älä laita käsiä tai jalkoja koneen liikkuvien osien lähelle.
- Älä käytä konetta ilman paikallaan olevia ja toimivia suojuksia ja muita suojalaitteita.
- Älä päästä lapsia ja sivullisia käyttöalueelle. Älä anna lasten käyttää konetta.
- Pysäytä kone, sammuta moottori ja irrota virta-avain ennen huoltoa, polttoainesäiliön täyttämistä tai tukoksen poistamista koneesta.

Laitteen asiaton käyttö tai huolto voi aiheuttaa tapaturman. Vähennä loukkaantumisriskiä noudattamalla näitä turvallisuusohjeita ja kiinnittämällä aina huomiota varoitusmerkkiin, joka tarkoittaa varoitusta, vaaraa tai hengenvaaraa – henkilöturvallisuusohjeet. Ohjeiden noudattamatta jättäminen saattaa johtaa henkilövahinkoon tai kuolemaan.

Lisää turvallisuusohjeita on tämän oppaan eri kohdissa.

Kaltevuuskaavio

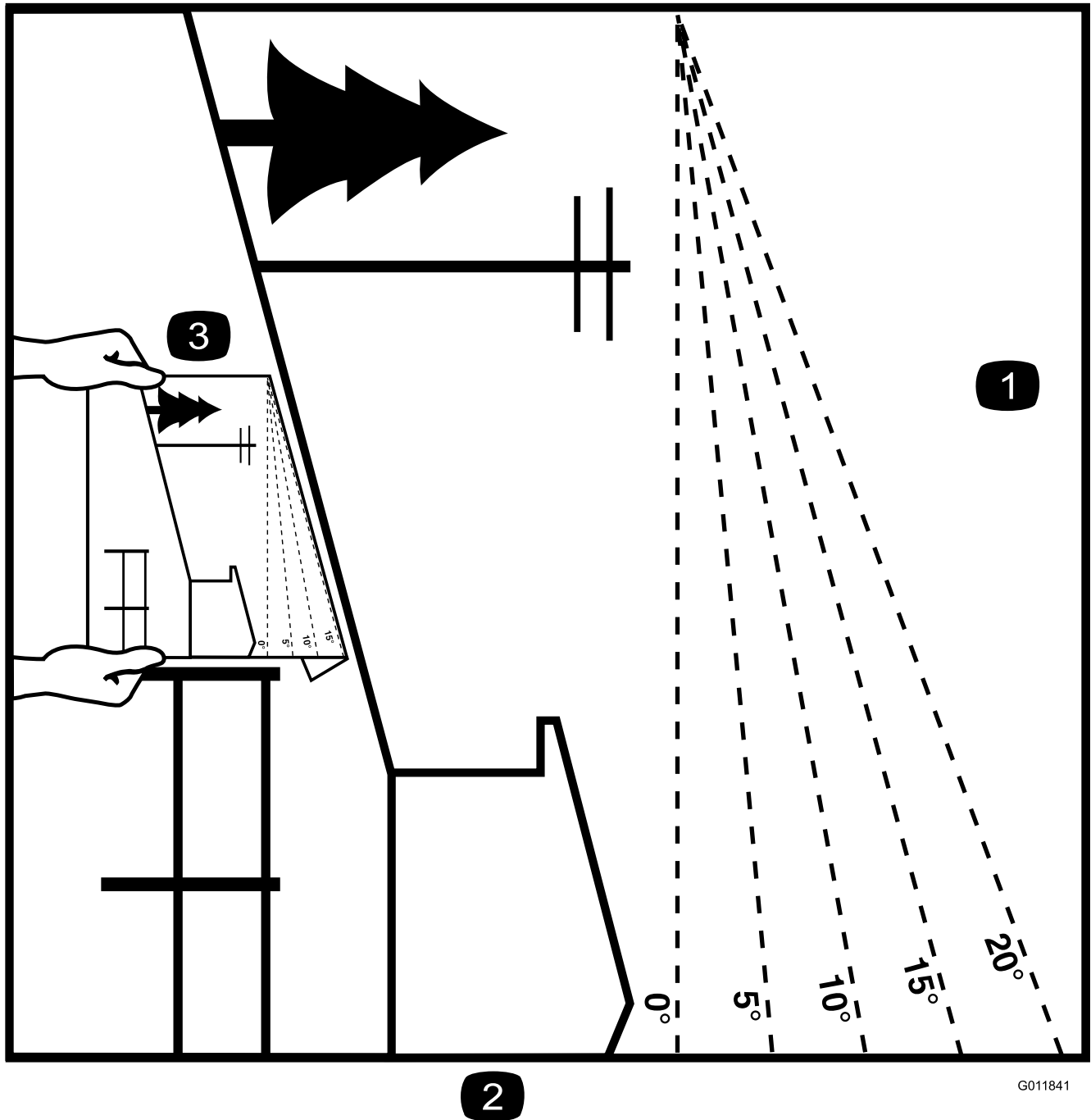

2

G011841

g011841

Kuva 3

Tämä sivu voidaan kopioida henkilökohtaiseen käyttöön.

1. Koneita voidaan käyttää rinteissä, joiden enimmäiskaltevuus on **15 astetta**. Määritä rinteiden jyrkkyys kaltevuuskaavion avulla ennen koneen käyttöä. **Älä käytä konetta rinteillä, joiden kaltevuus on yli 15 astetta**. Taita arkki rinteiden kaltevuutta vastaavaa viivaa pitkin.
2. Kohdista tämä reuna pystysuoran pinnan kanssa (esim. puu, rakennus, aidanpylväs tai tanko).
3. Esimerkki rinteiden kaltevuuden vertaamisesta taitettuun reunaan

Turva- ja ohjetarrat



Turva- ja ohjetarrat on sijoitettu hyvin näkyville paikoille mahdollisten vaara-alueiden lähetyville. Korvaa vioittuneet tai kadonneet tarrat uusilla.



Akkusymbolit

Akussa on joitain tai kaikki näistä symboleista.

- | | |
|---|---|
| 1. Räjähdyksivaara | 6. Pidä sivulliset turvallisesta etäisyydellä akusta. |
| 2. Ei tulta, liekkiä eikä tupakointia | 7. Käytä silmäsuojaimia: räjähtävät kaasut voivat sokeuttaa ja aiheuttaa muita vammoja. |
| 3. Syövyttävien nesteiden / kemiallisten palovammojen vaara | 8. Akkuhappo voi sokeuttaa tai aiheuttaa vakavia syöpymiä. |
| 4. Käytä silmäsuojaimia. | 9. Huuhtelee silmät heti vedellä ja hankkiudu heti lääkärin hoitoon. |
| 5. Lue käyttöopas. | 10. Sisältää lyijyä, ei saa hävittää tavallisen jätteen mukana. |



93-7010

1. Esineiden sinkoutumisvaara – pidä sivulliset turvallisesta etäisyydellä koneesta.
2. Esineiden sinkoutumisvaara ruohonleikkurista – pidä suuntain paikallaan.
3. Jalkojen ja käsien loukkaantumisvaara – pysy etäällä liikkuvista osista.

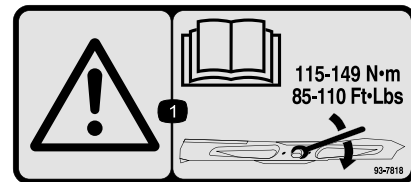

93-7818

1. Vaara: katso käyttöoppaasta ohjeet teräpultin ja mutterin kiristämiseen momenttiin 115–149 N·m.

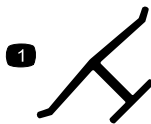

decal0emmark

Valmistajan merkki

1. Osoittaa, että terän on valmistanut alkuperäinen laitevalmistaja.



58-6520

decal58-6520

1. Rasva

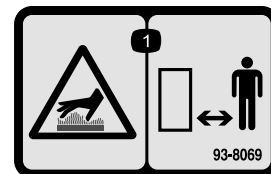

93-8069

1. Kuuma pinta / palovammavaara – pysy turvallisesta etäisyydellä kuumista pinnoista.

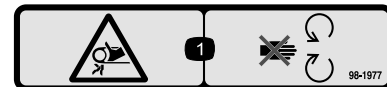

98-1977

1. Takertumisvaara, hihna – pysy etäällä liikkuvista osista.



98-4387

decal98-4387

1. Vaara: käytä kuulosuojaimia.



104-2449

decal104-2449

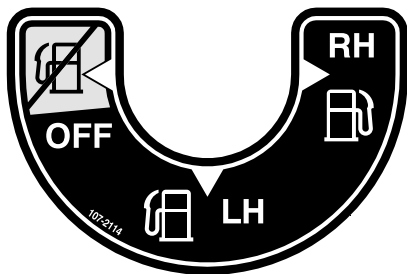

107-2114

decal107-2114

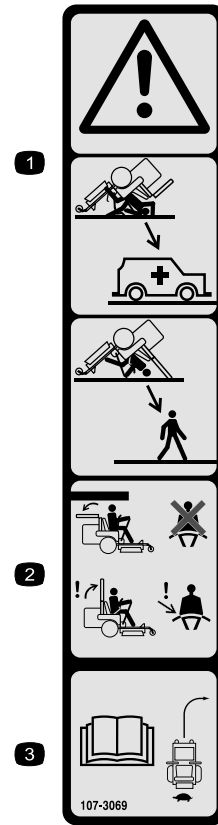

107-3069

decal107-3069

1. Vaara – kaatumissuojausta ei ole, kun turvakaari on alhaalla.
2. Kaatumisonnettomuudesta aiheutuvan loukkaantumisen tai kuoleman välttämiseksi turvakaari on pidettävä lukittuna yläasentoon ja turvavyötä on käytettävä. Laske turvakaari vain, jos se on aivan välttämätöntä. Älä käytä turvavyötä turvakaaren ollessa alhaalla.
3. Lue käyttöopas. Aja hitaasti ja varovasti.

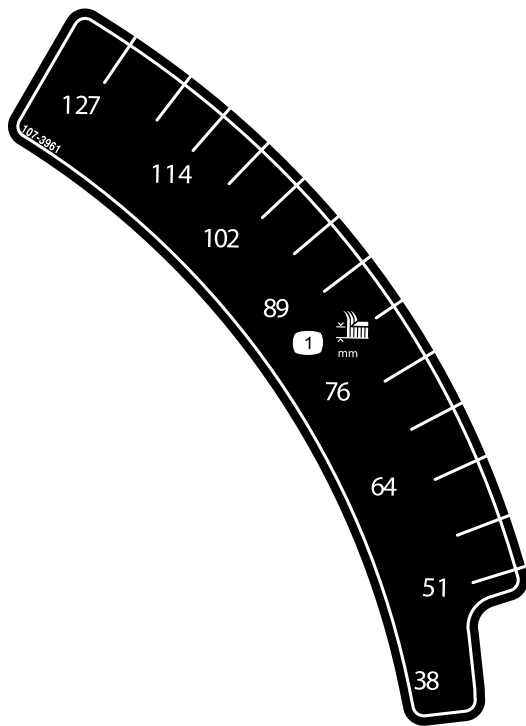

107-3961

decal107-3961

1. Leikkuukorkeus millimetreinä

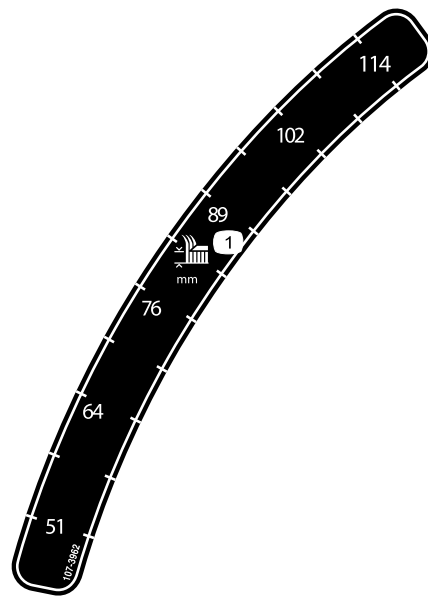

107-3962

decal107-3962

1. Leikkuukorkeus millimetreinä

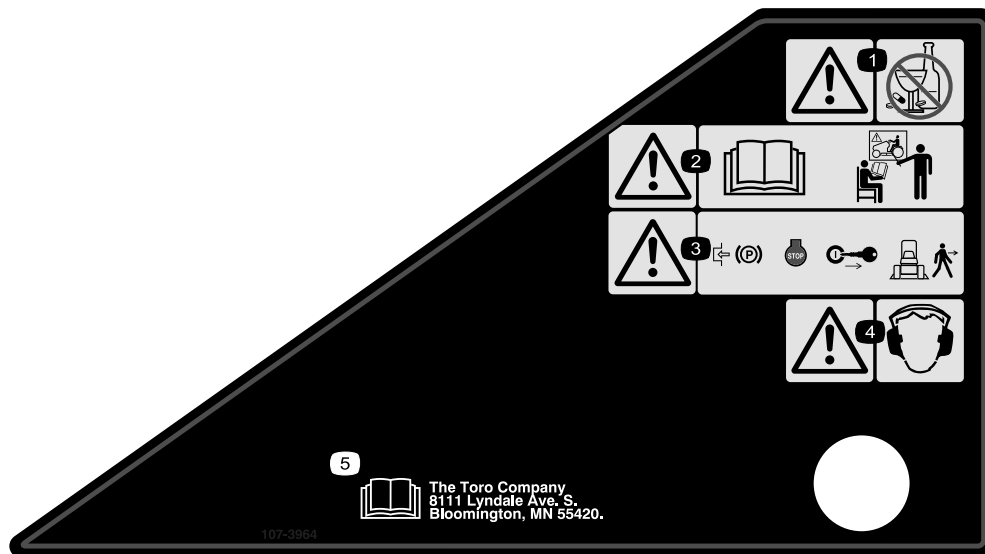

107-3964

decal107-3964

1. Vaara – älä käytä alkoholia tai huumaavia aineita.
2. Vaara – lue käyttöopas ja hanki koulutusta.
3. Vaara: kytke seisontajarru, sammuta moottori ja irrota virta-avain, ennen kuin poistut koneen luota.
4. Vaara – käytä kuulosuojaimia.
5. Lue käyttöopas.

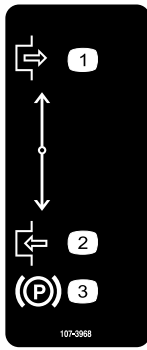

107-3968

1. Vapautettu
2. Kytetty
3. Seisontajarru

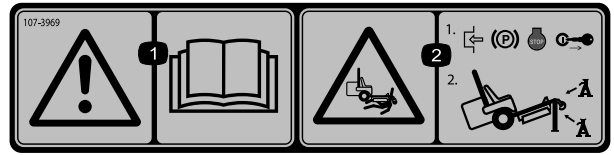

107-3969

1. Vaara: lue käyttöopas.
2. Ruhjoutumisvaara, leikkuri: kytke seisontajarru, sammuta moottori ja irrota virta-avain, ennen kuin työskentelet leikkurin alla.

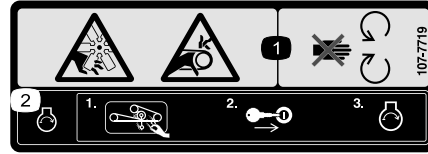

107-7719

1. Silpoutumisvaara, tuuletin; takertumisvaara, vyö: pysy etäällä liikkuvista osista.
2. Ennen kuin käynnistät moottorin, puhdista ruoho ja lika leikkurin hihnoista ja hihnapyöristä. Työnnä sitten virta-avain virtalukkoon ja käynnistä moottori.

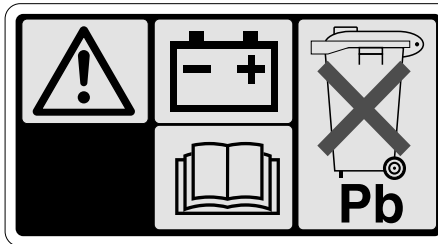

107-9309

1. Vaara – lue lisätietoja akun latauksesta käyttöoppaasta. Sisältää lyijyä, älä hävitä tavallisen jätteen mukana.
2. Lue käyttöopas.

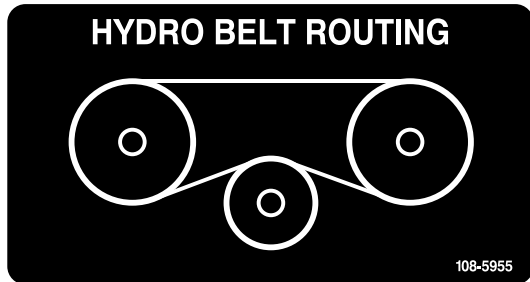
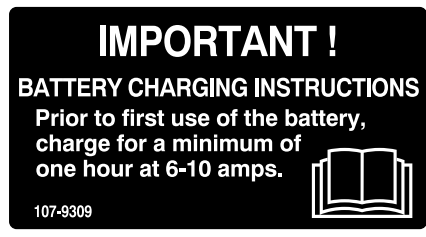

108-5955

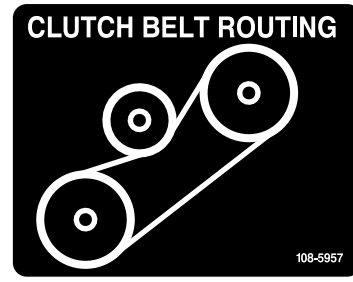

108-5957

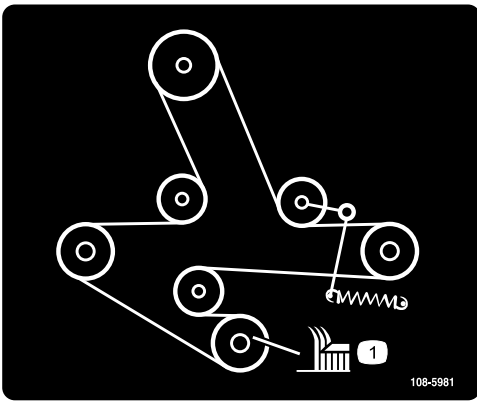

108-5981

decal108-5981

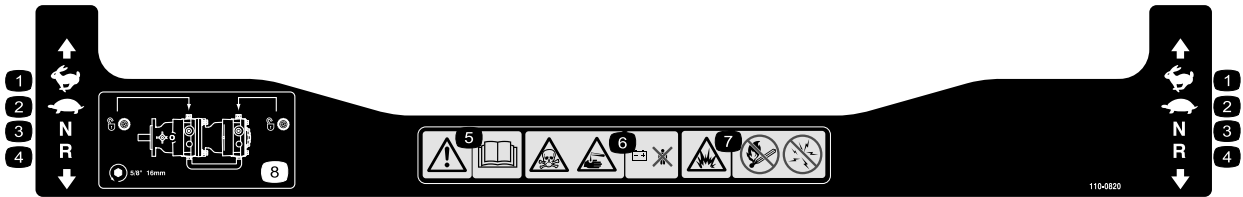

110-0820

decal110-0820

1. Nopea
2. Hidas
3. Vapaa
4. Peruutus

5. Vaara – lue käyttöopas.
6. Myrkytysvaara ja syövyttävien nesteiden / kemiallisten palovammojen vaara – pidä lapset turvallisen matkan päässä akusta.
7. Räjähdysvaara – ei tulta, liekkejä eikä tupakointia, vältä kipinöitä.
8. Vapauta vetopyöräkäyttö kääntämällä ohitusventtiiliä yksi kokonainen kierros vastapäivään $\frac{5}{8}$ tuuman tai 16 mm:n kiintoavaimella.

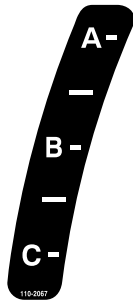

110-2067

decal110-2067

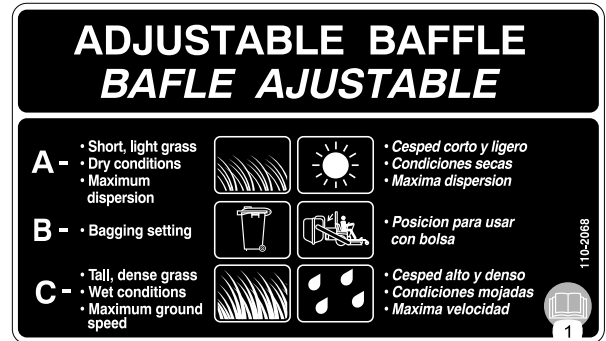

110-2068

decal110-2068

Vain sivulle poistavat koneet

1. Lue käyttöopas.

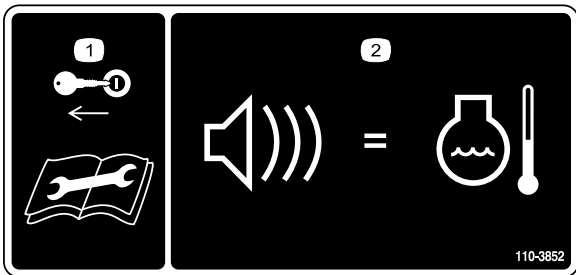

110-3852

decal110-3852

1. Irrota avain virtalukosta ja lue ohjeet ennen koneen korjaamista tai huoltamista.
2. Jatkuva äänimerkki ilmoittaa, että moottori ylikuumenee.

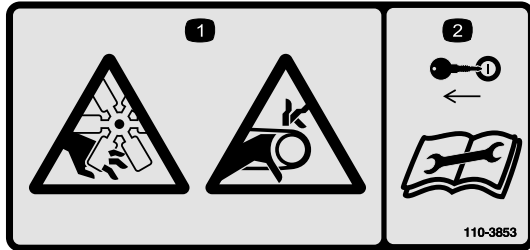

110-3853

decal110-3853

1. Loukkaantumisvaara, tuuletin ja takertumisvaara, hihna.
2. Irrota avain virtalukosta ja lue ohjeet ennen koneen korjaamista tai huoltamista.

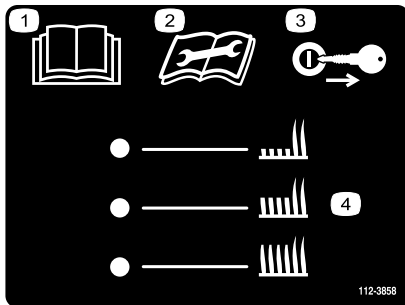

112-3858

decal112-3858

Vain taakse poistavat koneet

1. Lue käyttöopas.
2. Lue käyttöohjeet ennen korjaamista tai huoltamista.
3. Irrota avain virtalukosta ennen leikkuukorkeuden säätämistä.
4. Leikkuukorkeuden asetukset.

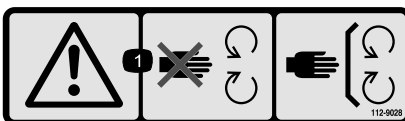

112-9028

decal112-9028

1. Vaara: pysy etäällä liikkuvista osista; pidä kaikki suojukset paikoillaan.

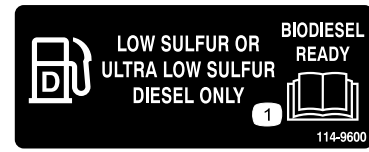

114-9600

decal114-9600

1. Lue käyttöopas.

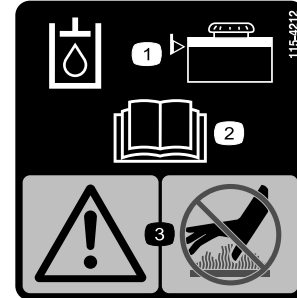

115-4212

decal115-4212

1. Hydraulinesteen määrä
2. Lue käyttöopas.
3. Vaara: älä kosketa kuumaa pintaa.

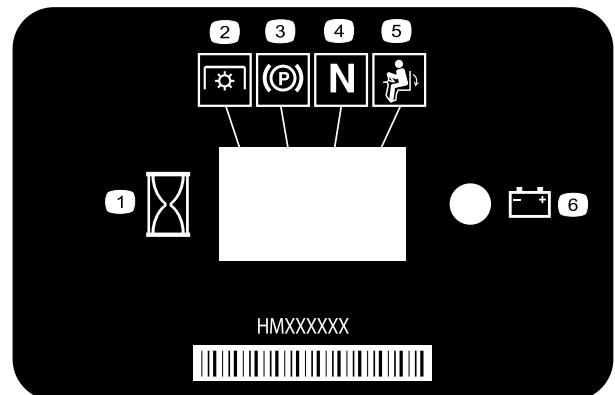

116-5610

decal116-5610

1. Tuntilaskuri
2. Voimanulosotto (PTO)
3. Seisontajarru
4. Vapaa
5. Käyttäjän pitokytkin
6. Akku



decal117-3848

117-3848

Vain taakse poistavat koneet

1. Esineiden sinkoutumisvaara: pidä sivulliset turvallisen etäisyyden päässä koneesta.
2. Esineiden sinkoutumisvaara ruohonleikkurista: älä käytä konetta ilman suuntainta, poistolevyä tai ruohonkeräysjärjestelmää.
3. Jalkojen ja käsien loukkaantumisvaara: pysy etäällä liikkuvista osista. Pidä kaikki suojukset ja suojaletyvat paikoillaan.



decal119-0397

119-0397

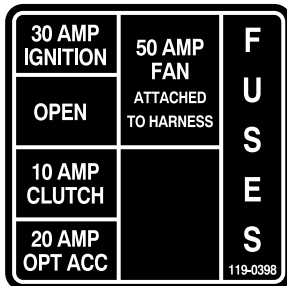

decal119-0398

119-0398

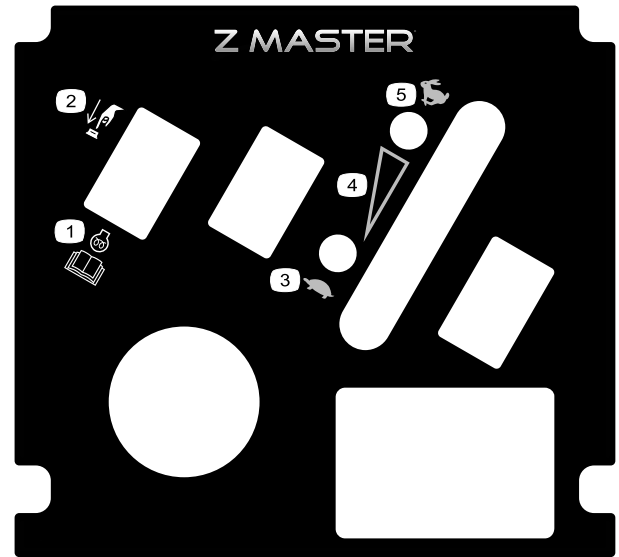

decal121-7562

121-7562

1. Käynnistä painamalla
2. Lisätietoja moottorin esilämmittämisestä on käyttöoppaassa.
3. Hidas
4. Portaaton nopeussäädin
5. Nopea



decal126-2055

126-2055

1. Pyöränmutterin kiristysmomentti 129 N·m (4 kpl)
2. Pyörännavan mutterin kiristysmomentti 319 N·m
3. Lue ja sisäistä käyttöopas ennen huoltotoimenpiteitä. Tarkista kireys ensimmäisten 100 käyttötunnin jälkeen ja sitten 500 käyttötunnin välein.

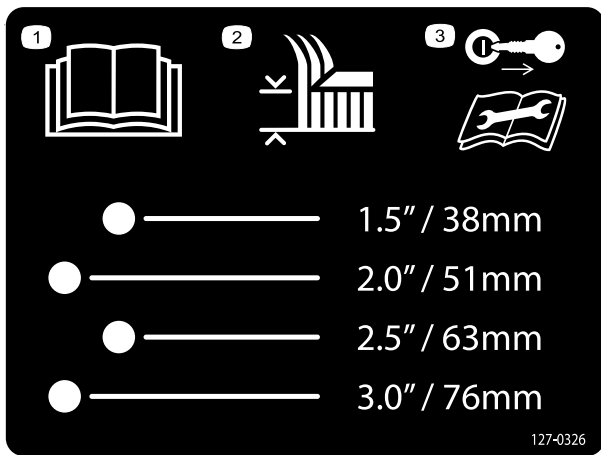

127-0326

decal127-0326

127-0326

Vain sivulle poistavat koneet

1. Lue *käyttöopas*.
2. Leikkuukorkeus
3. Irrota virta-avain ja lue *käyttöopas* ennen koneen huoltamista.

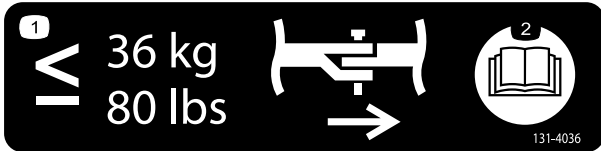

131-4036

decal131-4036

131-4036

1. Vetoaisan enimmäisvetopaino on 36 kg.
2. Lue *käyttöopas*.



132-0871

decal132-0871

Huomaa: Tämä kone on teknisen standardin vakaustestin mukainen staattisten lateraalisten ja pituussuuntaisten testien osalta tarran osoittamalla suositellulla enimmäiskaltevuudella. Tutustu *käyttöoppaan* ohjeisiin koneen käytöstä rinteissä, tarkasta koneen käyttöolosuhteet ja määritä niiden perusteella, voidaanko konetta käyttää kyseisellä paikalla ja vallitsevissa olosuhteissa. Maaston muutokset voivat vaikuttaa koneen käyttöön rinteissä. Jos mahdollista, pidä koneen leikkuuyksiköt laskettuina alas rinteissä käytön aikana. Leikkuuyksiköiden nostaminen rinteissä käytön aikana voi heikentää koneen vakautta.

1. Vaara: Lue *käyttöopas*. Älä käytä konetta, jos et ole saanut asianmukaista koulutusta. Käytä kuulosuojaimia.
2. Loukkaantumisen- ja takertumisvaara: pidä kädet poissa liikkuvista osista ja pidä kaikki suojukset ja suojalevyt paikoillaan.
3. Esineiden sinkoutumisvaara: pidä sivulliset loitolla.
4. Rampilta putoamisen vaara: Älä käytä kaksiosaista ramppia koneen lastaamiseen perävaunuun. Käytä vain yksiosaista ramppia, joka on riittävän leveä koneelle ja jonka kaltevuus on alle 15 astetta. Aja ramppia ylöspäin peruuttamalla ja alaspäin eteenpäin ajaen.
5. Ruumiinvamman vaara: Älä kuljeta matkustajia. Katso taaksesi, kun leikkaat peruutusvaihteella.
6. Kaatumisvaara rinteillä: Älä käytä kaltevilla alustoilla vesialueiden lähellä. Ei saa käyttää rinteillä, joiden kaltevuus on yli 15 astetta.

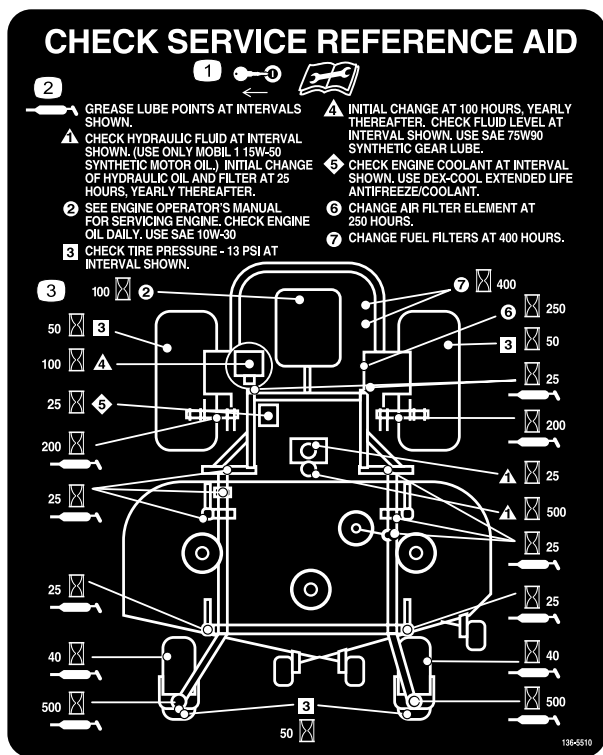

136-5510

Vain sivulle poistavat koneet

1. Irrota virta-avain ja lue *käyttöopas* ennen huoltoa.
2. Rasvauskohta
3. Tuntiväli

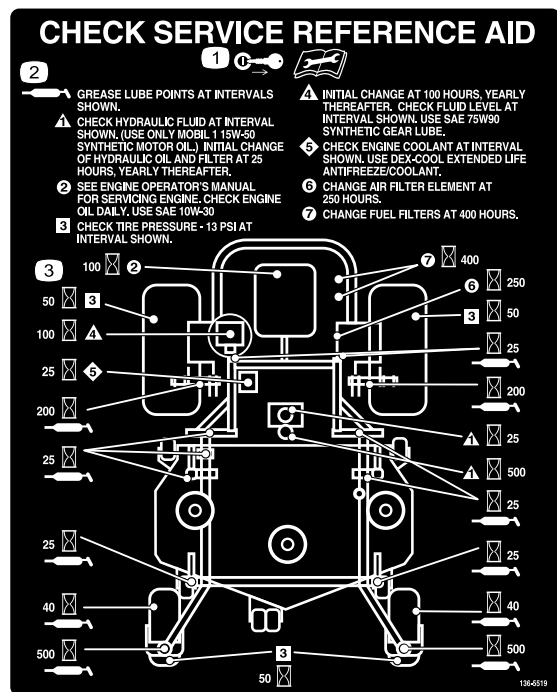

136-5519

Vain taakse poistavat koneet

1. Irrota virta-avain ja lue *käyttöopas* ennen huoltoa.
2. Rasvauskohta
3. Tuntiväli

Laitteen yleiskatsaus

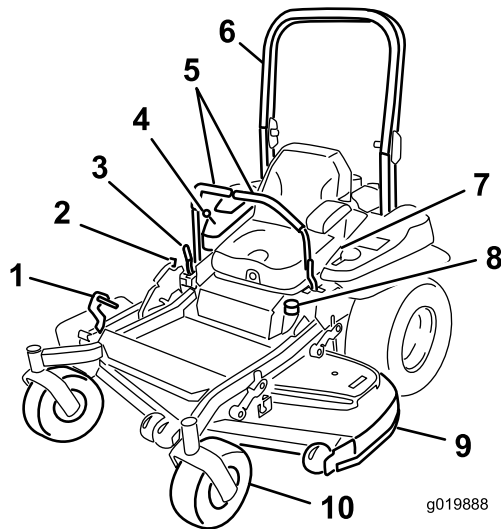

Kuva 4

Sivulle poistavat koneet

- | | |
|---|-----------------------------|
| 1. Leikkuupöydän leikkuukorkeuden nostopoljin | 6. Turvakaari |
| 2. Kuljetuslukko | 7. Turvavyö |
| 3. Seisontajarruvipu | 8. Polttoainesäiliön korkki |
| 4. Ohjaimet | 9. Leikkuupöytä |
| 5. Liikkeenohjausvipu | 10. Kääntöpyörä |

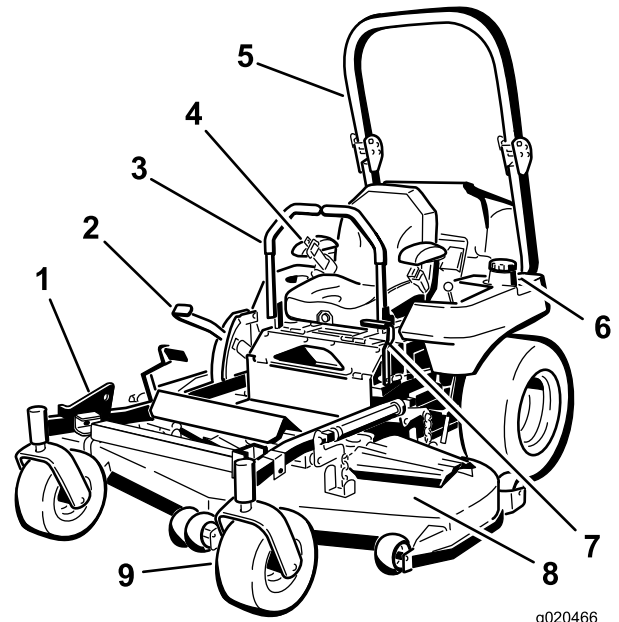

Kuva 5

Taakse poistavat koneet

- | | |
|-----------------------|---|
| 1. Z Stand® -tuki | 6. Polttoainesäiliön korkki (molemmilla puolilla) |
| 2. Leikkuukorkeusvipu | 7. Seisontajarruvipu |
| 3. Liikkeenohjausvipu | 8. Leikkuupöytä |
| 4. Turvavyö | 9. Kääntöpyörä |
| 5. Turvakaari | |

Ohjauslaitteet

Tutustu kaikkiin ohjauslaitteisiin, ennen kuin käynnistät moottorin ja käytät konetta.

Ohjauspaneeli

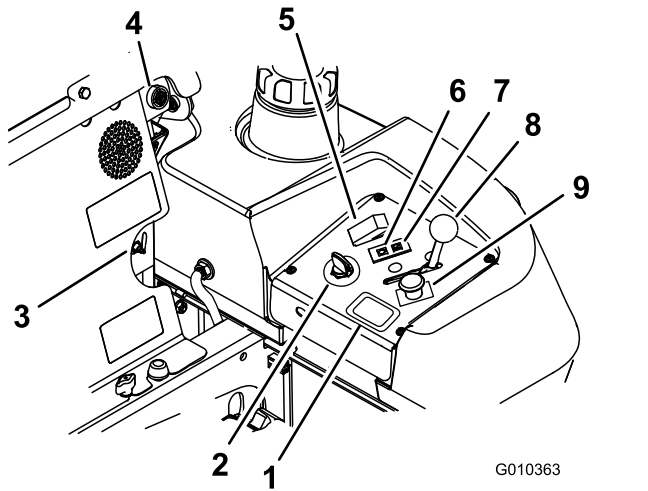

Kuva 6

- | | |
|------------------------|------------------------------------|
| 1. Tuntilaskuri | 6. Hehkutulpan valo |
| 2. Avainkytkin | 7. Moottorin lämpötilan merkkivalo |
| 3. Polttoaineventtiili | 8. Kaasuvipu |
| 4. Äänimerkki | 9. Voimanulosoton kytkin |
| 5. Hehkutuskytkin | |

Avainkytkin

Moottori käynnistetään ja sammutetaan avainkytkimestä. Siinä on kolme asentoa: PYSÄYTYS, KÄYNNISSÄ ja KÄYNNISTYS. Katso [Moottorin käynnistys ja sammutus \(sivu 26\)](#).

Tuntilaskuri

Tuntilaskuri mittaa, kuinka kauan moottori on ollut käynnissä kaiken kaikkiaan. Se toimii moottorin ollessa käynnissä. Määritä mitatun ajan avulla, milloin määräaikaishuollot tulee suorittaa ([Kuva 6](#)).

Turvajärjestelmän merkkivalot

Nämä ovat tuntilaskurissa olevia merkintöjä. Musta kolmio ilmoittaa, että turvajärjestelmän komponentti on oikeassa asennossa ([Kuva 7](#)).

Akun merkkivalo

Jos virta-avain käännetään KÄYNNISSÄ-asentoon muutaman sekunnin ajaksi, akun jännite näkyy kohdassa, jossa tavallisesti näkyvät tunnit.

Akun merkkivalo syttyy, kun sytytysvirta kytketään ja akun lataus on oikeaa käyttötasoa alhaisempi ([Kuva 7](#)).

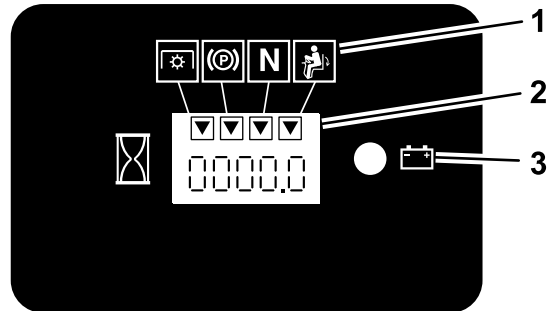

Kuva 7

- | | |
|--------------------------------|--------------------|
| 1. Turvajärjestelmän merkinnät | 3. Akun merkkivalo |
| 2. Tuntilaskuri | |

Kaasuvipu

Kaasuvivulla ohjataan moottorin kierrosnopeutta, ja siinä on portaaton säätö HIDAS-asennosta NOPEA-asentoon ([Kuva 6](#)).

Lukittu vapaa-asento

Lukittua VAPAA-asentoa käytetään turvajärjestelmän kanssa VAPAA-asennon kytkemiseen ja määrittämiseen.

Hehkutulpan valo

Hehkutulppien merkkivalo palaa, kun hehkutuskytkintä painetaan ([Kuva 6](#)).

Hehkutuskytkin

Tämä kytkin aktivoi hehkutulpat. Hehkutulppien merkkivalo ilmoittaa hehkutuksen olevan käytössä. Paina hehkutuskytkintä 10 sekunnin ajan ennen koneen käynnistämistä.

Ylikuumentamisen merkkivalo

Ylikuumentamisen merkkivalo syttyy, kun moottori ylikuumentaa ([Kuva 6](#)).

Äänimerkki

Koneessa on äänimerkki, joka kehottaa sammuttamaan moottorin. Muutoin ylikuumentuminen voi vaurioittaa moottoria. Katso [Ylikuumentumisen anturin käyttö \(sivu 33\)](#).

Polttoaineventtiili

Polttoaineventtiili sijaitsee istuimen takana.

Sulje polttoaineventtiili ennen leikkurin kuljetusta tai varastoimista.

Siirrä venttiili vasemmalle tai oikealle puolelle käyttöä varten.

Lisätarvikkeet/lisävarusteet

Koneeseen on saatavana valikoima Toron hyväksymiä lisälaitteita ja -varusteita, joiden avulla voidaan parantaa ja laajentaa sen ominaisuuksia. Ota yhteys valtuutettuun huoltoliikkeeseen tai valtuutettuun Toro-jälleenmyyjään tai siirry osoitteeseen www.Toro.com, jossa on luettelo hyväksytyistä lisälaitteista ja -varusteista.

Käytä vain aitoja Toro-varaosia ja -lisävarusteita, jotta kone toimisi parhaalla mahdollisella tavalla ja sen turvasertifiointi pysyisi voimassa. Muiden valmistajien varaosat ja lisävarusteet voivat osoittautua vaarallisiksi, ja niiden käyttö voi johtaa tuotteen takuun raukeamiseen.

Käyttö

Huomaa: Koneen vasen ja oikea puoli määritellään normaalista käyttöasennosta käsin.

Ennen käyttöä

Turvallisuus ennen käyttöä

Yleinen turvallisuus

- Älä anna lasten tai kouluttamattomien henkilöiden käyttää tai huoltaa laitetta. Paikalliset säännökset saattavat asettaa rajoituksia käyttäjän iälle. Omistaja vastaa käyttäjien ja mekaanikkojen koulutuksesta.
- Tutustu laitteen turvallisen käytön ohjeisiin, ohjauslaitteisiin ja turvamerkintöihin.
- Selvitä, kuinka koneen saa pysäytettyä ja moottorin sammutettua nopeasti.
- Tarkista, että käyttäjän pitokytkimet, turvakytkimet ja suojalevyt ovat paikoillaan ja toimivat oikein. Älä käytä konetta, mikäli ne eivät toimi kunnolla.
- Tarkasta aina ennen liikkumista, että terät, teräpultit ja leikkuujärjestelmät ovat hyvässä käyttökunnossa. Vaihda kuluneet tai vaurioituneet terät ja pultit sarjoissa, jotta tasapaino säilyisi.
- Tarkasta koneen käyttöalue ja poista siltä kaikki esineet, joita kone voi singota.
- Tutki maasto, jotta voit arvioida, mitä tarvikkeita sekä lisälaitteita ja -varusteita koneen turvallinen käyttö edellyttää.

Polttoaineturvallisuus

- Vältä loukkaantumiset ja omaisuusvahingot käsittelemällä polttoainetta erittäin varovasti. Polttoainehöyryt ovat tulenarkoja ja räjähdysherkkiä.
- Sammuta savukkeet, sikarit, piiput ja muut sytytyslähteet.
- Käytä vain hyväksytyä polttoaineastiaa.
- Älä irrota polttoainesäiliön korkkia tai lisää polttoainetta moottorin ollessa käynnissä tai kuuma.
- Älä tankkaa konetta sisätiloissa.
- Älä säilytä konetta tai polttoainesäiliötä tilassa, jossa on avotuli, kipinöitä tai varmistusliekki (esimerkiksi vedenlämmitin tai muu vastaava laite).
- Älä täytä astioita ajoneuvon sisällä tai ajoneuvon tai perävaunun lavalla, jossa on muovipäällyste. Aseta astiat aina maahan ja pois ajoneuvon läheltä ennen polttoaineen lisäämistä.

- Poista laite ajoneuvosta tai perävaunusta ja tankkaa laite, kun sen pyörillä on kosketus maahan. Jos se ei ole mahdollista, tankkaa mieluummin kannettavasta astiasta kuin polttoaineen jakelupistoolilla.
- Käytä laitetta vain, kun pakokaasujärjestelmä on kokonaisuudessaan paikallaan ja toimii oikein.
- Pidä pistoolia polttoainesäiliön reunaa tai astian aukkoa vasten koko tankkaamisen ajan. Älä käytä polttoainepistoolin aukilukituskytkintä.
- Jos polttoainetta on roiskunut vaatteille, vaihda vaatteet välittömästi. Pyyhi läikkynyt polttoaine pois.
- Älä täytä polttoainesäiliötä liian täyteen. Aseta polttoainesäiliön korkki paikalleen ja kiristä se huolellisesti.
- Polttoainetta tulee säilyttää hyväksytyssä polttoaineastiassa, joka tulee pitää poissa lasten ulottuvilta. Älä osta polttoainetta enempää kuin 30 päivän tarpeeseen.
- Polttoainesäiliötä ei saa täyttää aivan täyteen. Lisää polttoainetta säiliöön, kunnes pinta on 6–13 mm täyttökaulan alareunan alapuolella. Säiliöön jäävä tyhjä tila sallii polttoaineen laajenemisen.
 - Vältä höyryjen hengittämistä.
 - Pidä kasvot etäällä jakelupistoolista ja polttoainesäiliön aukosta.
 - Vältä ihokosketusta. Pese roiskeet pois saippualla ja vedellä.

Päivittäisen huollon suorittaminen

Suorita kohdan [Kunnossapito \(sivu 38\)](#) osassa ”Ennen jokaista käyttökertaa tai päivittäin” mainitut toimet ennen koneen käynnistystä päivittäin.

Polttoaineen lisäys

Suosittelut polttoaine

Moottorissa käytetään puhdasta, tuoretta dieselpolttoainetta, jonka oktaaniluku on vähintään 40. Jotta polttoaine olisi tuoretta, osta sitä vain 30 päivän tarpeeseen.

Käytä kesälaatuista dieselpolttoainetta (nro 2-D) yli -7 °C :n lämpötiloissa ja talvilaatuista dieselpolttoainetta (nro 1-D tai nro 1-D/2-D-seosta) alle -7 °C :n lämpötiloissa. Talvilaatuisten dieselpolttoaineen leimahdus- ja jäähmepisteet ovat

alhaisempia, joten sen käyttö helpottaa moottorin käynnistystä ja vähentää polttoaineen kemiallista erottumista (vahamaisuus, joka saattaa tukkia suodattimet) alhaisissa lämpötiloissa.

Kesälaatuisten dieselpolttoaineen käyttö yli -7 °C :n lämpötiloissa pidentää pumpun osien käyttöikää.

Tärkeää: Dieselpolttoaineen sijasta ei saa käyttää paloöljyä tai bensiiniä. Väärän polttoaineen käyttö rikkoo moottorin.

Biodieselille sopiva

Tässä laitteessa voidaan käyttää myös polttoaineseosta, jossa on enintään 20 % biodieseliä (B20). Seoksen petrodieselosuuden rikkipitoisuuden on oltava alhainen tai erittäin alhainen.

Noudata seuraavia varo-ohjeita:

- Polttoaineen biodieselosuuden on oltava ASTM D6751:n tai EN 14214:n mukainen.
- Polttoaineseoksen koostumuksen on oltava ASTM D975:n tai EN 590:n mukainen.
- Biodieselseokset voivat vahingoittaa maalattuja pintoja.
- Käytä kylmällä säällä korkeintaan B5-seosta (biodieselpitoisuus 5 %).
- Tarkkaile polttoaineen kanssa kosketuksiin joutuvia tiivisteitä ja letkuja, sillä ne voivat haurastua ajan mittaan.
- Polttoainesuodattimeen voi muodostua tukoksia jonkin aikaa biodieselseosten käytön aloittamisen jälkeen.
- Lisätietoja biodieselista saa jälleenmyyjältä.

Polttoainesäiliön täyttö

1. Pysäköi kone tasaiselle maalle.
2. Sammuta moottori ja kytke seisontajarru.
3. Puhdista polttoainesäiliön korkin ympäristö.
4. Täytä säiliö täyttöaukon kaulan alaosaan asti ([Kuva 8](#)).

Huomaa: Polttoainesäiliötä ei saa täyttää aivan täyteen. Säiliöön jäävä tyhjä tila sallii polttoaineen laajenemisen.

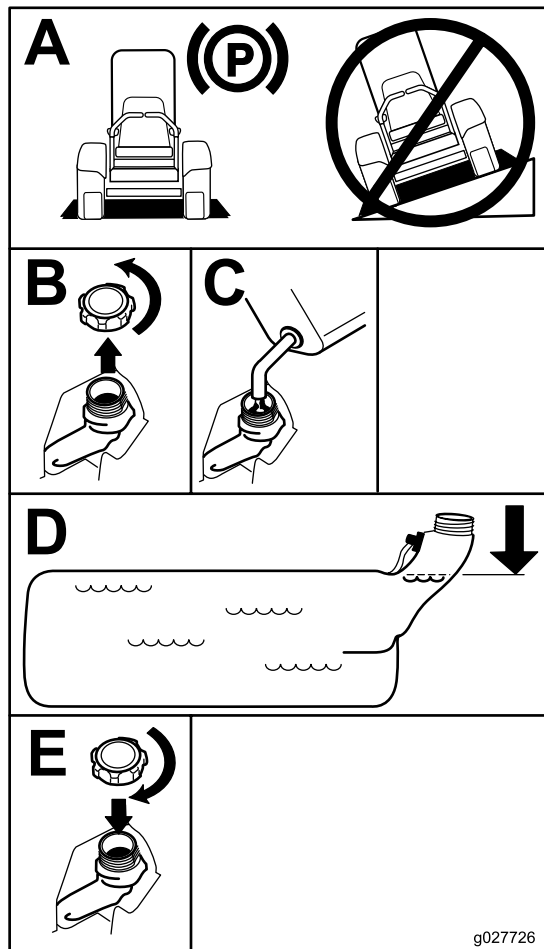

Kuva 8

g027726

g027726

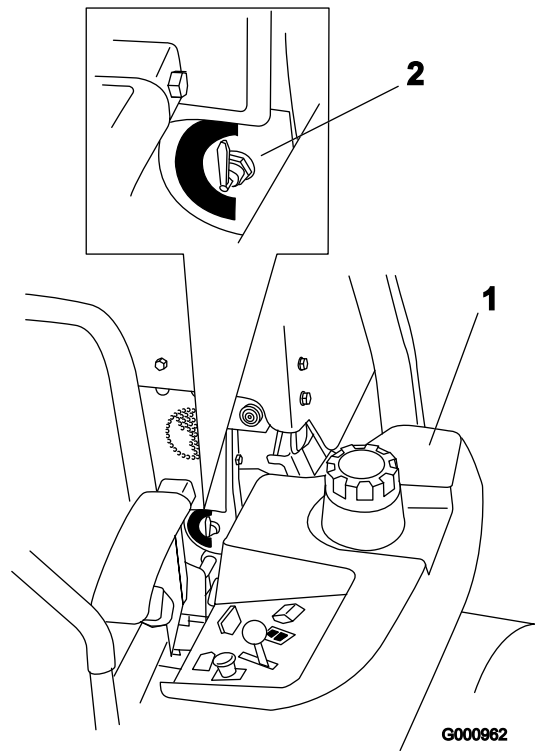

G000962

g000962

Kuva 9

1. Vasen polttoainesäiliö 2. Polttoaineventtiili

Vaihto polttoainesäiliöstä toiseen

Tärkeää: Koneen polttoainetta ei saa päästää loppumaan, sillä tämä voi vaurioittaa konetta.

Polttoaineventtiili sijaitsee istuimen vasemman puolen takana.

Laitteessa on kaksi polttoainesäiliötä. Yksi säiliö on vasemmalla ja toinen oikealla puolella. Molemmat säiliöt on liitetty polttoaineventtiiliin. Venttiilistä johtaa yksi polttoaineputki moottoriin (Kuva 9).

Jos haluat käyttää vasenta polttoainesäiliötä, käännä polttoaineventtiili vasemmalle. Jos haluat käyttää oikeaa polttoainesäiliötä, käännä polttoaineventtiili oikealle (Kuva 9).

Sulje polttoaineventtiili ennen koneen kuljetusta tai varastointia.

Uuden koneen sisäänajo

Uusissa moottoreissa täyden voiman saavuttaminen kestää jonkin aikaa. Uuden ruohonleikkurin leikkuupöydissä ja vetojärjestelmissä on enemmän moottoria kuormittavaa kitkaa. Sisäänajo kestää 40–50 tuntia, kunnes uudet koneet saavuttavat täyden voiman ja parhaan suorituskyvyn.

Kaatumissuojausjärjestelmän (ROPS) käyttö

⚠ VAARA

Kaatumisesta aiheutuvan loukkaantumisen tai kuoleman välttämiseksi turvakaari on pidettävä lukittuna yläasentoon ja turvavyötä on käytettävä.

Varmista, että istuin on kiinnitetty koneeseen.

⚠ VAARA

Kaatumissuojausta ei ole, kun turvakaari on alhaalla.

- Laske turvakaari vain silloin, kun se on aivan välttämätöntä.
- Älä käytä turvavyötä, kun turvakaari on alhaalla.
- Aja hitaasti ja varovasti.
- Nosta turvakaari ylös heti, kun tilaa on riittävästi.
- Tarkista vapaa alikulkukorkeus (esim. puiden oksat, porttikäytävät, sähkölinjat) ennen kuin ajat mahdollisen esteen alitse. Varo osumasta esteeseen.

Turvakaaren lasku

Tärkeää: Laske turvakaari vain silloin, kun se on aivan välttämätöntä.

1. Irrota sokat ja kaksi tappia (Kuva 11).
2. Laske turvakaari ala-asentoon (Kuva 10).

Huomaa: Ala-asentoja on kaksi (Kuva 10).

3. Asenna kaksi tappia ja kiinnitä ne sokilla (Kuva 11).

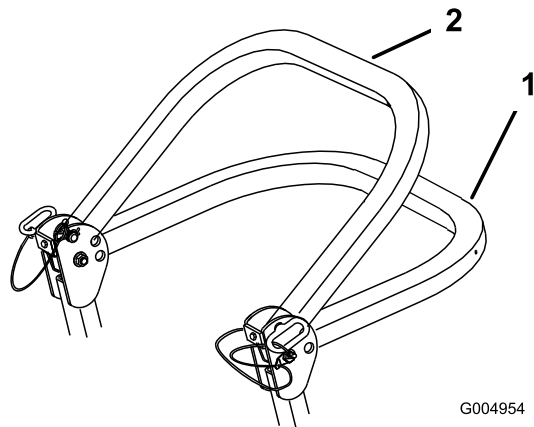

G004954

g004954

Kuva 10

1. Kokonaan alhaalla
2. Ala-asento ruohonkeräin asennettuna

Tärkeää: Varmista, että istuimen takaosa on kiinnitetty istuimen salvalla.

Turvakaaren nosto

Tärkeää: Käytä aina turvavyötä, kun turvakaari on nostettuna.

1. Irrota sokat ja kaksi tappia (Kuva 11).
2. Nosta turvakaari pystyasentoon, asenna kaksi tappia ja kiinnitä ne sokilla (Kuva 11).

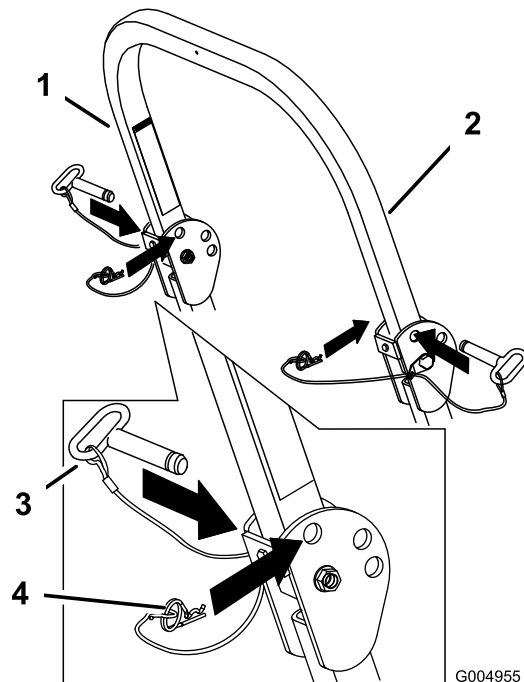

G004955

g004955

Kuva 11

1. Turvakaari
2. Nostettuna
3. Tappi
4. Sokka

Turvajärjestelmän käyttö

⚠ VAARA

Jos turvakytkimet ovat irronneet tai vaurioituneet, kone saattaa toimia odottamattomalla tavalla ja aiheuttaa henkilövahinkoja.

- Älä kajoa turvakytkimiin.
- Tarkista turvakytkimien toimivuus päivittäin ja vaihda mahdolliset vaurioituneet kytkimet ennen koneen käyttämistä.

Tietoa turvajärjestelmästä

Turvajärjestelmä huolehtii siitä, että moottori käynnistyy vain, kun:

- seisontajarru on kytketty
- teräkytkin (voimanulosotto) on vapautettu
- Liikkeenohjausvivut ovat LUKITTU VAPAA -asennossa.

Turvajärjestelmä myös sammuttaa moottorin, kun ajovivut siirretään lukitusta asennosta seisontajarrun ollessa kytkettynä tai jos käyttäjä nousee istuimelta voimanulosoton (PTO) ollessa kytkettynä.

Tuntilaskurissa on merkintöjä, jotka ilmoittavat käyttäjälle, kun turvajärjestelmän komponentti on oikeassa asennossa. Kun komponentti on oikeassa asennossa, kyseisen ruudun kolmioon sytty valo.

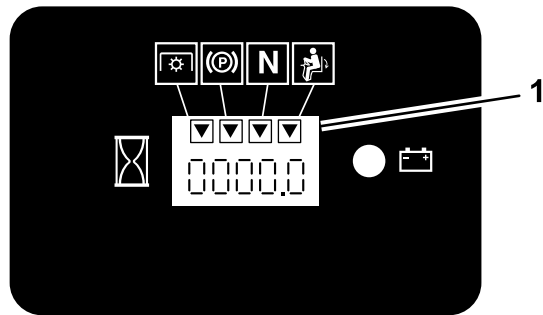

Kuva 12

1. Kolmioon sytty valo, kun turvajärjestelmän komponentit ovat oikeassa asennossa.

Turvajärjestelmän testaus

Huoltoväli: Aina ennen käyttöä tai päivittäin

Tarkista turvajärjestelmän toimivuus aina ennen koneen käyttöä. Jos turvajärjestelmä ei toimi alla kuvatulla tavalla, se on välittömästi korjautettava valtuutetussa huoltoliikkeessä.

1. Istu istuimella, kytke seisontajarru ja siirrä teräkytkin (voimanulosotto) PÄÄLLÄ-asentoon. Yritä käynnistää moottori. Moottori ei saa käynnistyä.
2. Istu istuimella, kytke seisontajarru ja siirrä teräkytkin (voimanulosotto) POIS-asentoon. Siirrä jompaakumpaa liikkeenohjausvipua (pois LUKITTU VAPAA -asennosta). Yritä käynnistää moottori. Moottori ei saa käynnistyä. Toista toisella ohjausvivulla.
3. Istu istuimella, kytke seisontajarru, siirrä teräkytkin (voimanulosotto) POIS-asentoon ja siirrä liikkeenohjausvivut LUKITTU VAPAA -asentoon. Käynnistä moottori. Kun moottori on käynnissä, vapauta seisontajarru, kytke teräkytkin (voimanulosotto) ja nouse hieman istuimelta. Moottorin pitäisi sammua.
4. Istu istuimella, kytke seisontajarru, siirrä teräkytkin (voimanulosotto) POIS-asentoon ja siirrä liikkeenohjausvivut LUKITTU VAPAA -asentoon. Käynnistä moottori. Kun moottori käy, aseta jompikumpi liikkeenohjausvipu keskelle ja liiku (eteenpäin tai taaksepäin). Moottorin tulee sammua. Toista toisella liikkeenohjausvivulla.
5. Istu istuimella, vapauta seisontajarru, siirrä teräkytkin (voimanulosotto) POIS-asentoon ja siirrä liikkeenohjausvivut LUKITTU VAPAA -asentoon. Yritä käynnistää moottori. Moottori ei saa käynnistyä.

Istuimen säätö

Istuin siirtyy eteen- ja taaksepäin. Säädä istuin siten, että pystyt ohjaamaan konetta parhaiten ja asentosi on mahdollisimman mukava.

Kun haluat säätää istuinta, vapauta istuin siirtämällä vipua sivusuunnassa (Kuva 13).

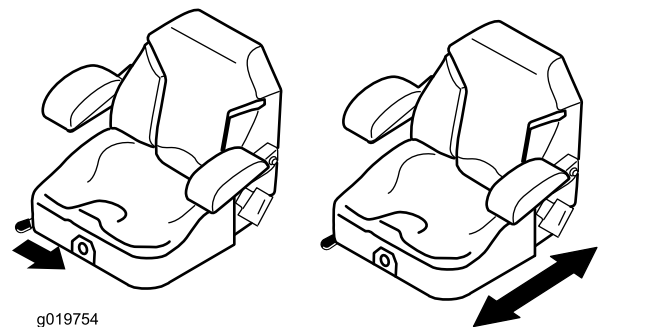

Kuva 13

Istuimen vapautus

1. Siirrä istuin taka-asentoon.

Huomaa: Tämä estää häiriöt istuinta nostettaessa.

2. Vapauta istuin työntämällä istuimen salpaa taaksepäin.
3. Nosta istuin ylös (Kuva 14).

Huomaa: Näin päästään käsiksi istuimen alla oleviin koneen osiin.

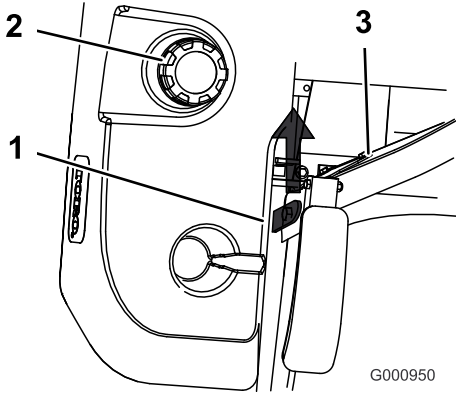

Kuva 14

1. Istuimen salpa
2. Polttoainesäiliön korkki
3. Istuin

Istuimen jousituksen säätö

Istuinta voidaan säätää siten, että ajo on tasaista ja mukavaa. Aseta istuin kohtaan, jossa ajoasento on mahdollisimman mukava.

Säädä se mahdollisimman mukavaksi kääntämällä edessä olevaa nuppia jompaankumpaan suuntaan (Kuva 15).

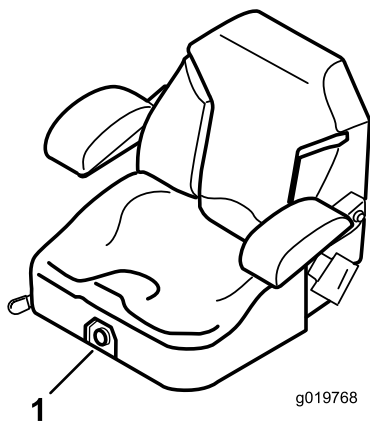

Kuva 15

1. Istuimen jousituksen säädin

Käytön aikana

Turvallisuus käytön aikana

Yleinen turvallisuus

- Omistaja ja käyttäjä voivat estää loukkaantumisia tai omaisuusvahinkoja aiheuttavat tapaturmat ja ovat siksi vastuussa niistä.
- Pukeudu asianmukaisesti. Käytä silmäsuojaimia, pitkälahkeisia housuja, tukevia liukastumisen estäviä kenkiä ja kuulosuojaimia. Sido pitkät hiukset. Älä käytä riippuvia koruja.
- Koneen käyttö vaatii käyttäjän täyden huomion. Jos käyttäjän huomio keskittyy muualle, saattaa seurata henkilö- tai omaisuusvahinko.
- Älä käytä konetta sairaana, väsyneenä tai alkoholin tai huumausaineiden vaikutuksen alaisena.
- Älä kuljeta matkustajia koneessa ja pidä sivulliset ja lemmikit poissa koneen luota käytön aikana.
- Käytä konetta vain, kun näkyvyys on hyvä, jotta vältät kuopat ja piilevät vaarat.
- Vältä märän ruohon leikkuuta. Heikentynyt pito voi aiheuttaa koneen luisumisen.
- Varmista, että kaikki käytöt ovat vapaalla ja että seisontajarru on kytketty. Käynnistä moottori ollessasi käyttäjän paikalla.
- Pidä kädet ja jalat etäällä leikkuuyksiköistä. Pysy aina etäällä heittoaukosta.
- Varmista ennen peruuttamista, että reitti on vapaa, katsomalla taakse ja alas.
- Ole varovainen lähestyessäsi kulmia, joissa on huono näkyvyys, pensaita, puita tai muita näköesteitä.
- Älä leikkaa ruohoa pudotusten, oijen tai vallien lähetyvillä. Kone voi kaatua yllättäen, jos pyörä menee reunan yli tai jos reuna sortuu.
- Pysäytä terät, jos et leikkaa ruohoa.
- Pysäytä kone, sammuta moottori, irrota virta-avain ja tarkasta terät, jos kone osuu esteeseen tai tärisee epätavallisesti. Suorita tarvittavat korjaukset ennen koneen käytön jatkamista.
- Hidasta ja ole varovainen kääntyessäsi koneella ja ylittäessäsi teitä ja jalkakäytäviä. Anna muille aina etuajo-oikeus.
- Kytke leikkuuyksikön käyttö pois, sammuta moottori ja irrota virta-avain ennen leikkuukorkeuden säätämistä (ellei sitä voi säätää käyttäjän paikalta).
- Älä koskaan käytä moottoria tilassa, johon voi kertyä pakokaasuja.
- Älä jätä käynnissä olevaa konetta ilman valvontaa.

- Ennen käyttäjän paikalta poistumista (mukaan lukien ruohonkeräimien puhdistus tai suppilon tukoksen poistaminen):
 - Pysäytä kone tasaiselle maalle.
 - Vapauta voimanulosotto ja laske lisälaitteet alas.
 - Kytke seisontajarru.
 - Sammuta moottori ja irrota virta-avain.
 - Odota, kunnes kaikki liikkuvat osat ovat pysähtyneet.
- Älä käytä konetta ukonilman aikana.
- Älä käytä konetta hinaukseen, ellei siihen ole asennettu vetokoukkuja.
- Älä muuta kierrosnopeussäätimen nopeutta tai käytä moottoria ylikierroksilla.
- Käytä vain Toron hyväksymiä lisälaitteita ja -varusteita.
- Tämä kone tuottaa 85 dB(A):n ylittävän äänitason käyttäjän korvan korkeudella ja voi aiheuttaa kuulovamman pitkäaikaisessa käytössä.

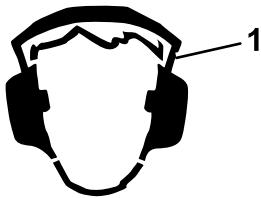

Kuva 16

g229846

1. Käytä kuulosuojaimia.

Kaatumissuojajärjestelmän (ROPS) turvallisuus

- **Älä** irrota turvakaarta koneesta.
- Varmista, että turvavyö on kiinnitetty ja nopeasti avattavissa hätätilanteessa.
- Käytä turvavyötä, kun turvakaari on yläasennossa.
- Tarkista vapaa alikulkukorkeus ja varo osumasta esteisiin.
- Pidä turvakaari turvallisessa käyttökunnossa tarkastamalla se vaurioiden varalta säännöllisesti ja pitämällä kaikki kiinnittimet tiukalla.
- Vaihda vaurioitunut turvakaari. Älä korjaa tai muuta sitä.

Turvallisuus rinteissä

- Rinteissä on huomattava koneen hallinnan menettämisen ja kaatumisen vaara. Tällaiset

onnettomuudet voivat aiheuttaa vakavan tapaturman tai kuoleman. Käyttäjä on vastuussa turvallisesta käytöstä rinteissä. Koneen käyttö rinteissä edellyttää erityistä huolellisuutta. Suorita seuraavat toimenpiteet ennen koneen käyttöä rinteessä:

- Lue ja sisäistä käyttöoppaassa ja koneessa olevat rinnekäytön ohjeet.
- Määritä alueen likimääräinen rinnekuorma kulman osoittimella.
- Älä koskaan käytä rinteillä, joiden kaltevuus on yli 15 astetta.
- Arvioi leikkuupaikan olosuhteet ja määritä niiden perusteella, onko rinne turvallinen koneen käyttöön. Tee arviointi huolellisesti ja harkiten. Maaston muutokset, kuten kosteus, saattavat vaikuttaa nopeasti koneen toimintaan rinteessä.
- Tunnista vaarat rinteiden juurella. Älä käytä konetta pudotusten, ojien, vallien, vesiesteiden tai muiden vaarojen lähellä. Kone voi kaatua yllättäen, jos pyörä menee reunan yli tai jos reuna sortuu. Pidä kone turvallisesta etäisyydestä (kahden koneen leveyden) päässä vaara-alueista. Leikkaa tällaisten alueiden ruoho työnnettävällä koneella tai käsikäyttöisellä trimmerillä.
- Vältä koneen käynnistämistä, pysäyttämistä tai kääntämistä rinteissä. Vältä nopeuden tai suunnan äkillistä muuttamista. Käänny hitaasti ja vähän kerrallaan.
- Älä käytä konetta olosuhteissa, joissa pito, ohjaus tai vakaus ovat kyseenalaisia. Huomaa, että koneen käyttö märässä ruohossa, poikittain rinteissä tai alamäessä saattaa johtaa koneen pidon menettämiseen. Pidon menetys vetopyörissä saattaa aiheuttaa luisumisen ja jarrujen ja ohjauksen hallinnan menetyksen. Kone voi luisua, vaikka vetopyörät on pysäytetty.
- Poista tai merkitse esteet, kuten ojat, kuopat, urat, töyssyt, kivet tai muut piilevät vaarat. Korkea ruoho voi peittää esteet. Maaston epätasaisuudet voivat kaataa koneen.
- Ole erityisen varovainen käytettäessä lisävarusteita tai -laitteita, kuten ruohonkeräysjärjestelmiä. Ne voivat vaikuttaa koneen vakauteen ja aiheuttaa hallinnan menetyksen. Noudata vastapainojen ohjeita.
- Jos mahdollista, pidä leikkuupöytä laskettuna alas rinteissä käytön aikana. Leikkuupöydän nostaminen rinteissä käytön aikana voi heikentää koneen vakautta.

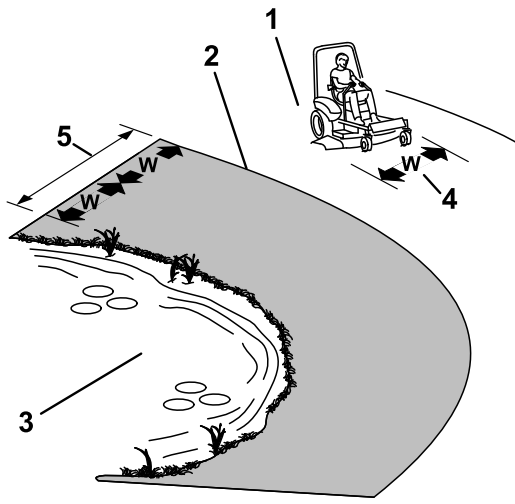

Kuva 17

g221745

1. Turvallinen alue: käytä konetta rinteillä, joiden kaltevuus on alle 15 astetta, tai tasaisilla alueilla.
2. Vaarallinen alue: käytä 15:tä astetta jyrkemmillä rinteillä sekä pudotusten ja veden lähetyksillä työnnettävää ruohonleikkuria ja/tai käsikäyttöistä trimmeriä.
3. Vesi
4. W = koneen leveys
5. Pidä kone turvallisen etäisyyden (kahden koneen leveyden) päässä vaara-alueista.

Seisontajarrun käyttö

Kytke seisontajarru aina, kun pysäytät koneen tai jätät sen ilman valvontaa.

Seisontajarrun kytkentä

Pysäköi kone tasaiselle alustalle.

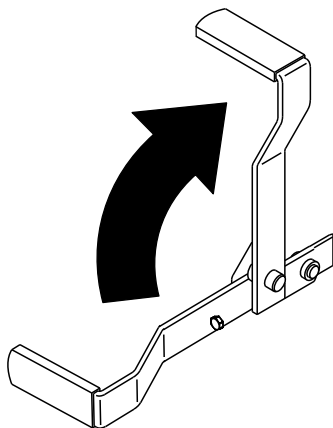

Kuva 18

g187227

Seisontajarrun vapautus

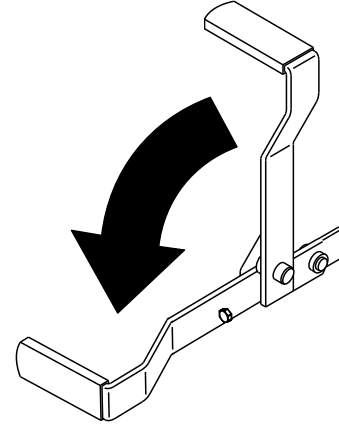

Kuva 19

g187226

Ruohonleikkurin teräkytkimen (voimanulosotto) käyttö

Teräkytkin (voimanulosotto) käynnistää ja pysäyttää leikkuuterät ja voimanulosottoa käyttävät lisälaitteet.

Teräkytkimen (voimanulosotto) kytkentä

Huomaa: Teräkytkimen (voimanulosotto) kytkentä kaasun ollessa puolivälissä tai alempana kuluttaa käyttöhihnoja liiallisesti.

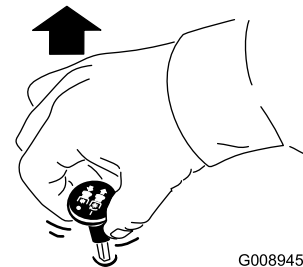

G008945

Kuva 20

g008945

Teräkytkimen (voimanulosotto) vapautus

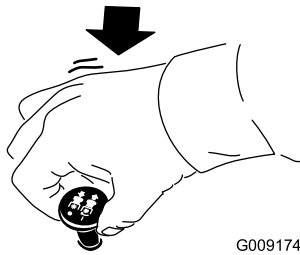

G009174

g009174

Kuva 21

Kaasuvivun käyttö

Kaasuvivua voidaan siirtää NOPEA- ja HIDAS-asentojen välillä (Kuva 22).

Käytä aina NOPEA-asentoa, kun käynnistät ruohonleikkurin leikkuupöydän teräkytkimellä (voimanulosotto).

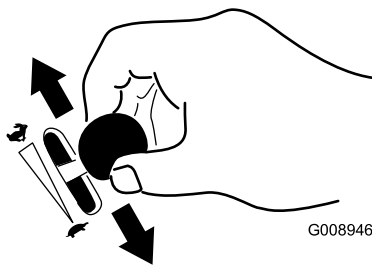

G008946

g008946

Kuva 22

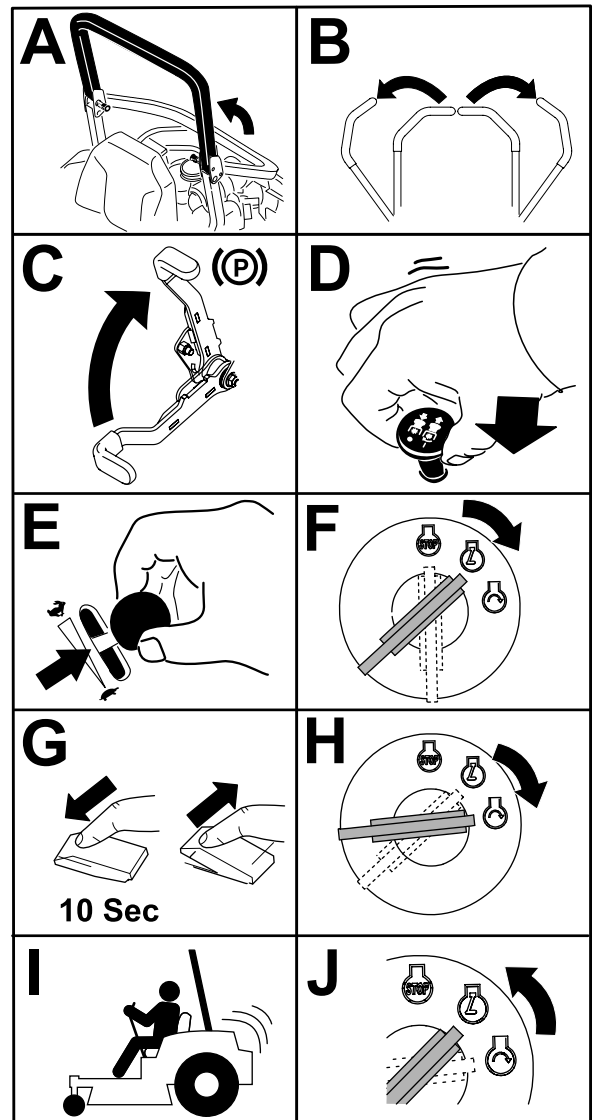

G032593

g032593

Kuva 23

Moottorin käynnistys ja sammutus

Moottorin käynnistys normaalissa säässä

Tärkeää: Suorita käynnistysvaiheita korkeintaan 30 sekunnin ajan minuutissa, jotta käynnistysmoottori ei ylikuumene.

Huomaa: Käynnistystä voidaan joutua yrittämään useampia kertoja, kun moottori käynnistetään ensimmäistä kertaa sen jälkeen, kun polttoainejärjestelmä on käytetty tyhjiin.

Moottorin käynnistys kylmällä säällä (alle -5 °C)

Käytä käynnistyslämpötilalle sopivaa moottoriöljyä. Katso kohta [Moottoriöljyn tekniset tiedot \(sivu 45\)](#).

Tärkeää: Suorita käynnistysvaiheita korkeintaan 30 sekunnin ajan minuutissa, jotta käynnistysmoottori ei ylikuumene.

Huomaa: Älä käytä kesältä ylijäänyttä polttoainetta. Käytä vain tuoretta talvilaatuista dieselpolttoainetta.

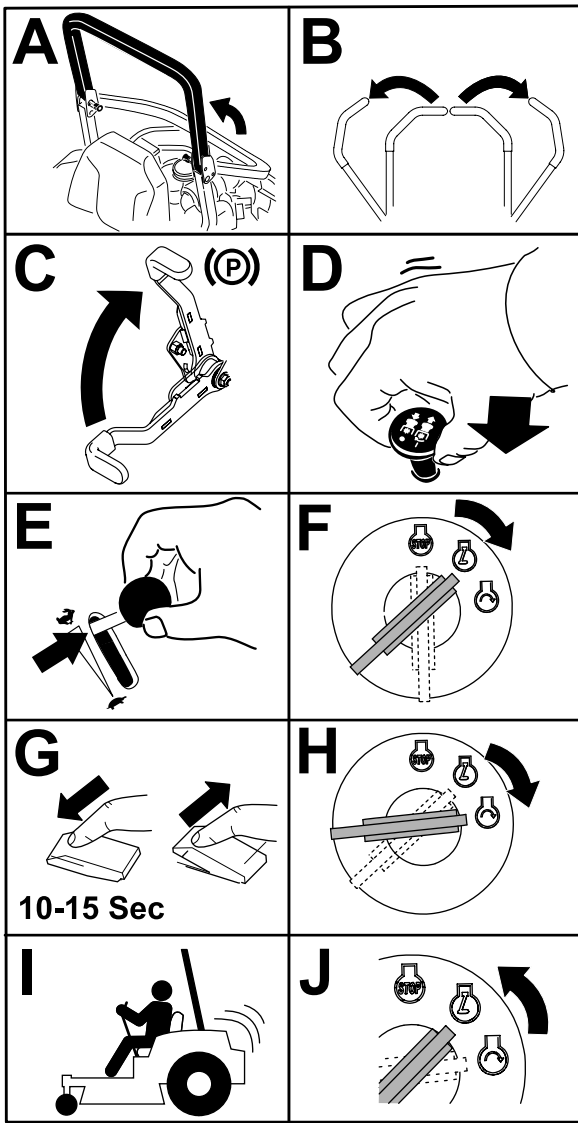

Kuva 24

G032594 g032594

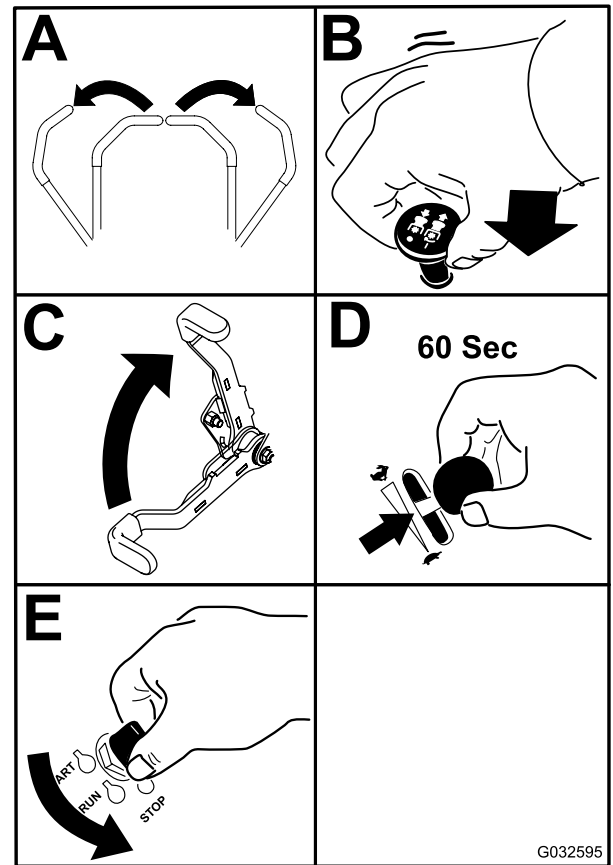

Kuva 25

G032595

g032595

Tärkeää: Varmista ennen koneen varastoimista tai kuljetusta, että polttoaineen sulkuventtiili on kiinni. Muuten polttoainetta saattaa vuotaa. Kytke seisontajarru ennen koneen kuljetusta. Irrota virta-avain, sillä polttoainepumppu saattaa käydä ja kuluttaa akkua.

Moottorin sammutus

⚠ VAROITUS

Lapset ja sivulliset voivat loukkaantua, jos he siirtävät tai yrittävät käyttää konetta sen ollessa ilman valvontaa.

Irrota aina avain ja kytke seisontajarru, kun jätät koneen ilman valvontaa.

Liikkeenohjausvipujen käyttö

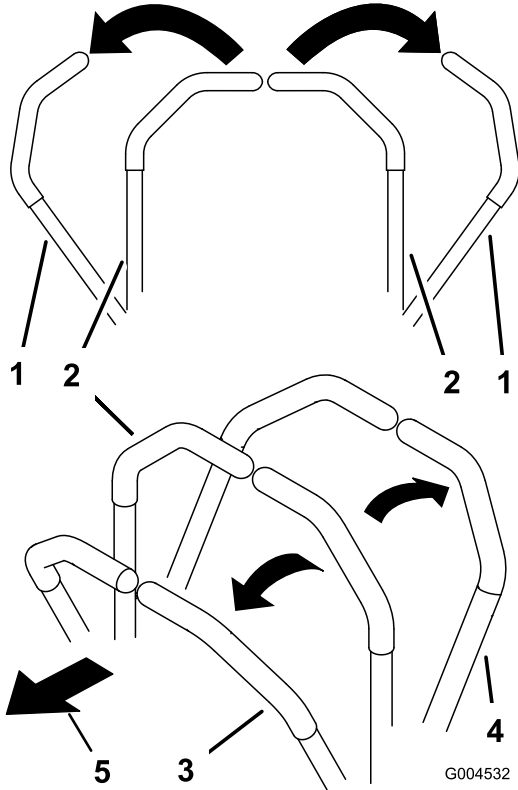

Kuva 26

1. Liikkeenohjausvipu – LUKITTU VAPAA -asento
2. Lukitsematon keskiasento
3. Eteenpäin
4. Taaksepäin
5. Koneen etuosa

Koneella ajo

Vetopyörät pyörivät itsenäisesti akselien hydraulimoottorien voimasta. Toinen puoli voi pyöriä taaksepäin toisen puolen pyöriessä eteenpäin, jolloin kone pyörii paikallaan kääntymisen sijaan. Tämä parantaa huomattavasti koneen ohjattavuutta, mutta saattaa vaatia jonkin verran totuttelua.

Kaasuvivulla säädetään moottorin pyörintänopeutta (1/min). Aseta kaasuvipu NOPEA-asentoon, jolloin suorituskyky on parhaimmillaan. Leikkaa aina täydellä kaasulla.

▲ VAARA

Kone voi pyöriä paikallaan hyvin nopeasti. Käyttäjä voi menettää koneen hallinnan, mikä voi johtaa henkilö- tai omaisuusvahinkoihin.

- Ole varovainen kääntyessäsi.
- Hidasta konetta ennen jyrkkiä käännöksiä.

Ajaminen eteenpäin

Huomaa: Moottori sammuu, jos liikkeenohjausvipua siirretään seisontajarrun ollessa kytkettynä.

Pysäytä kone siirtämällä liikkeenohjausvivut VAPAA-asentoon.

1. Vapauta seisontajarru. Katso kohta [Seisontajarrun vapautus \(sivu 25\)](#).
2. Siirrä liikkeenohjausvivut keskelle, lukitsemattomaan asentoon.
3. Kun haluat ajaa eteenpäin, työnnä liikkeenohjausvipuja hitaasti eteenpäin ([Kuva 27](#)).

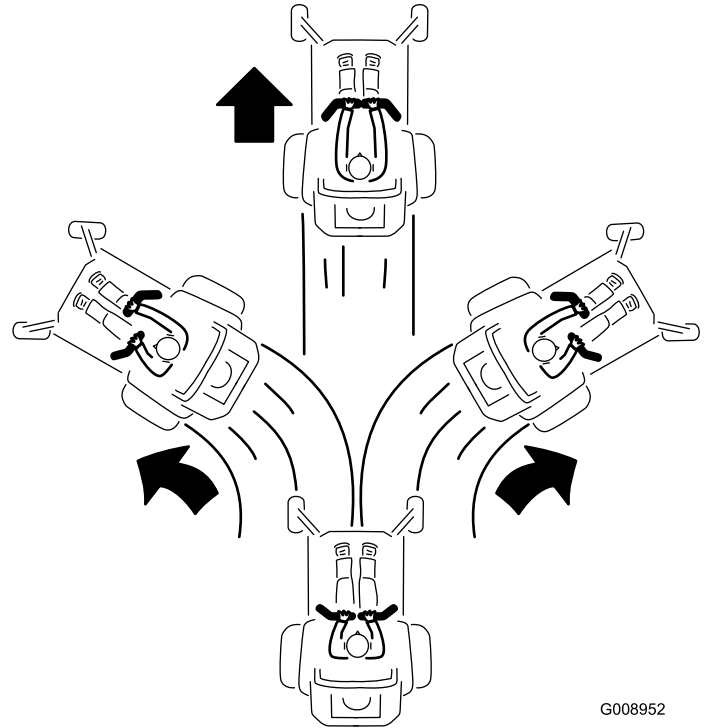

Kuva 27

Taaksepäin ajo

1. Siirrä liikkeenohjausvivut keskelle, lukitsemattomaan asentoon.
2. Kun haluat ajaa taaksepäin, vedä liikkeenohjausvipuja hitaasti taaksepäin ([Kuva 28](#)).

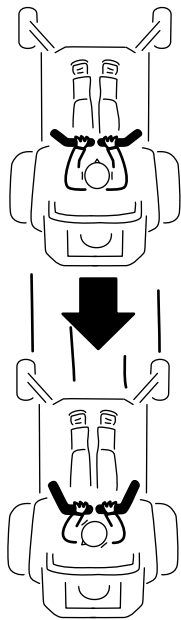

G008953

g008953

Kuva 28

Leikkuukorkeuden säätö

Kuljetuslukon käyttö

Kuljetuslukossa on kaksi asentoa, joita säädetään leikkuupöydän nostopolkimella. Leikkuupöydän kuljetuslukossa on LUKITTU ja LUKITSEMATON asento (Kuva 29).

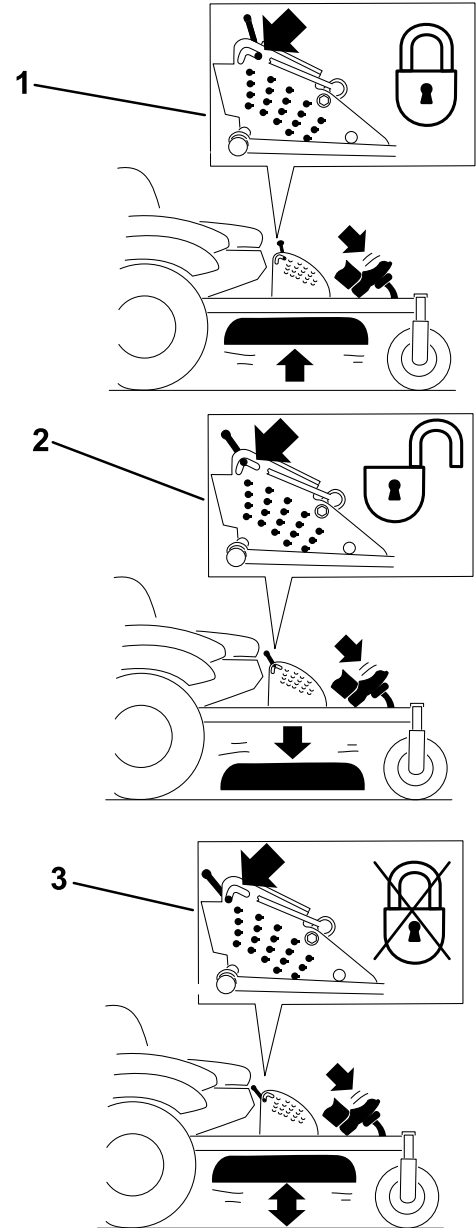

g229103

Kuva 29

Kuljetuslukon asennot

1. Kuljetuslukko nappi
2. LUKITTU asento: leikkuupöytä lukittuu kuljetusasentoon.
3. LUKITSEMATON asento: leikkuupöytä ei lukkiudu kuljetusasentoon.

Sivuheiton käyttö

Vain sivulle poistavat koneet

Leikkurissa on kääntyvä suuntain, joka levittää leikkuujätteen sivulle ja alas nurmeen päin.

⚠ HENGENVAARA

Ellei suuntainta, poistolevyä tai ruohonkerääjää ole asennettu, liikkuvat terät ja ilmaan sinkoutuvat roskat saattavat vahingoittaa käyttäjää tai sivullisia. Teräkosketus tai ulossinkoutuva jäte voi aiheuttaa loukkaantumisen tai kuoleman.

- Älä koskaan irrota suuntainta leikkuupöydästä, sillä se ohjaa materiaalin nurmea kohti. Jos suuntain vaurioituu, vaihda se heti.
- Älä koskaan pane käsiä tai jalkoja leikkurin leikkuupöydän alle.
- Kytke voimanulosotto (teräkytkin, voimanulosotto) POIS-asentoon, käännä avain PYSÄYTYS-asentoon ja irrota avain aina ennen poistoalueen tai leikkuuterien puhdistusta.
- Varmista, että suuntain on ala-asennossa.

Leikkuukorkeustapin säätö

Leikkuukorkeudeksi voidaan säätää 25–140 mm (6 mm:n välein) siirtämällä liitintappia eri reikiin.

1. Siirrä kuljetuslukko lukittuun asentoon.
2. Paina leikkuupöydän nostopoljinta jalalla ja nosta leikkuupöytä kuljetusasentoon (joka on myös 140 mm:n leikkuukorkeusasento) kuvan mukaisesti (Kuva 30).
3. Jos haluat säätää korkeutta, kierrä tappia 90 astetta ja irrota tappi leikkuukorkeuden kannattimesta (Kuva 30).
4. Valitse leikkuukorkeuden kannattimesta haluttua leikkuukorkeutta vastaava reikä ja työnnä tappi reikään (Kuva 30).
5. Paina leikkuupöydän nostopoljinta, vedä kuljetuslukkoviipua ja laske leikkuupöytä hitaasti.

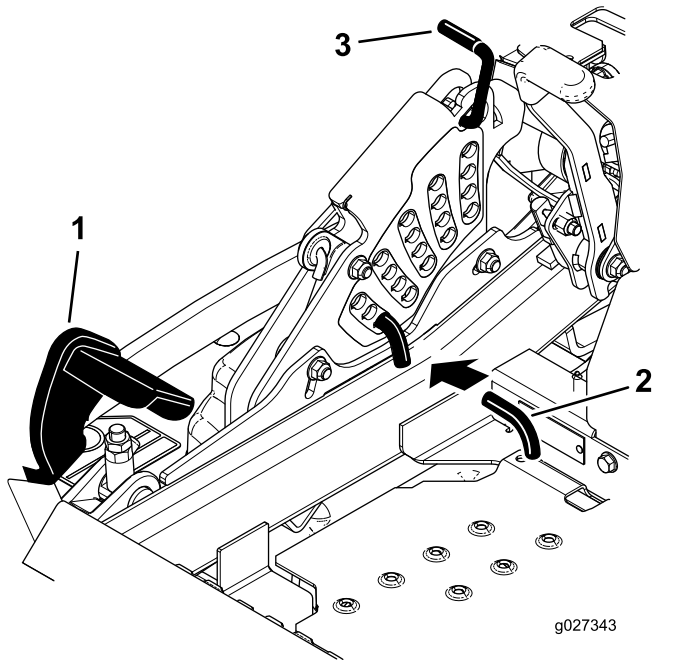

Kuva 30

1. Leikkuupöydän nostopoljin
2. Leikkuukorkeuden tappi
3. Kuljetuslukko

Nurmisuojarullien säätö

Sivulle poistavat koneet

Kun säädät leikkuukorkeutta, säädä samalla nurmisuojarullien korkeus.

1. Pysäköi kone tasaiselle alustalle, vapauta teräkytkin ja kytke seisontajarru.
2. Sammuta moottori, irrota avain ja odota, että kaikki liikkuvat osat ovat pysähtyneet, ennen kuin poistut käyttäjän paikalta.

3. Säädä nurmisuojarullat kuvien mukaisesti (Kuva 31, Kuva 32 ja Kuva 33).

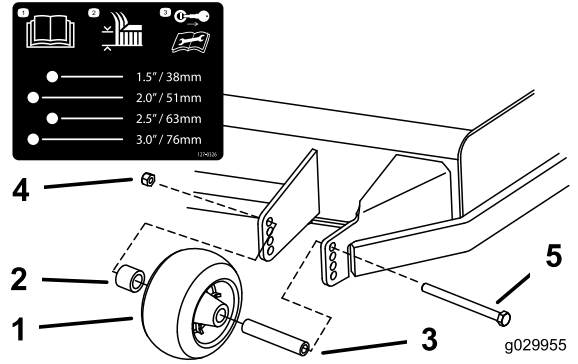

Kuva 31

1. Nurmisuojarulla
2. Välikappale
3. Holkki
4. Laippamutteri
5. Pultti

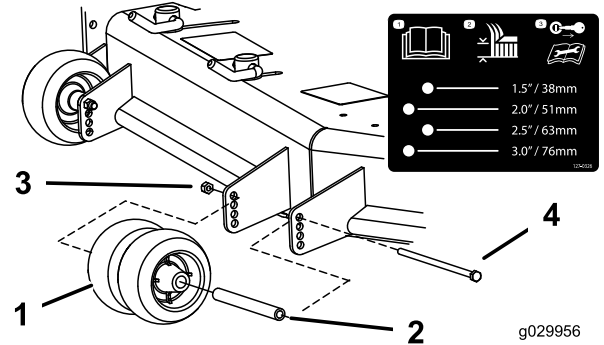

Kuva 32

1. Nurmisuojarulla
2. Holkki
3. Laippamutteri
4. Pultti

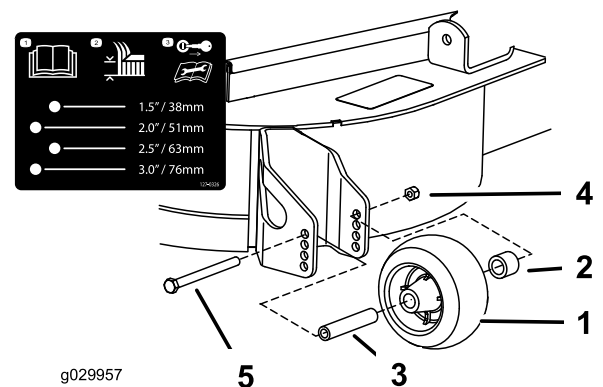

Kuva 33

1. Nurmisuojarulla
2. Välikappale
3. Holkki
4. Laippamutteri
5. Pultti

Nurmisuojarullien säätö

Taakse poistavat koneet

Leikkuukorkeutta säädettäessä on suositeltavaa samalla säätää nurmisuojarullien korkeus.

1. Pysäköi kone tasaiselle alustalle, vapauta teräkytkin ja kytke seisontajarru.
2. Sammuta moottori, irrota avain ja odota, että kaikki liikkuvat osat ovat pysähtyneet, ennen kuin poistut käyttäjän paikalta.
3. Säädä nurmisuojarullat kuvien mukaisesti ([Kuva 34](#) ja [Kuva 35](#)).

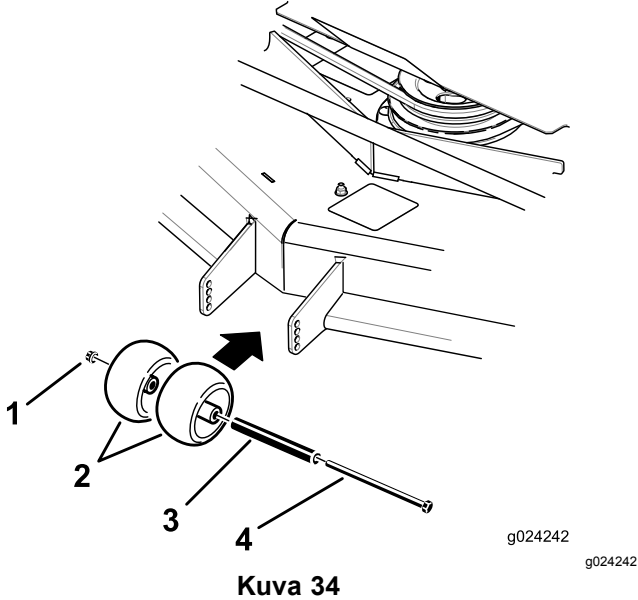

- | | |
|--------------------|-----------|
| 1. Laippamutteri | 3. Holkki |
| 2. Nurmisuojarulla | 4. Pultti |

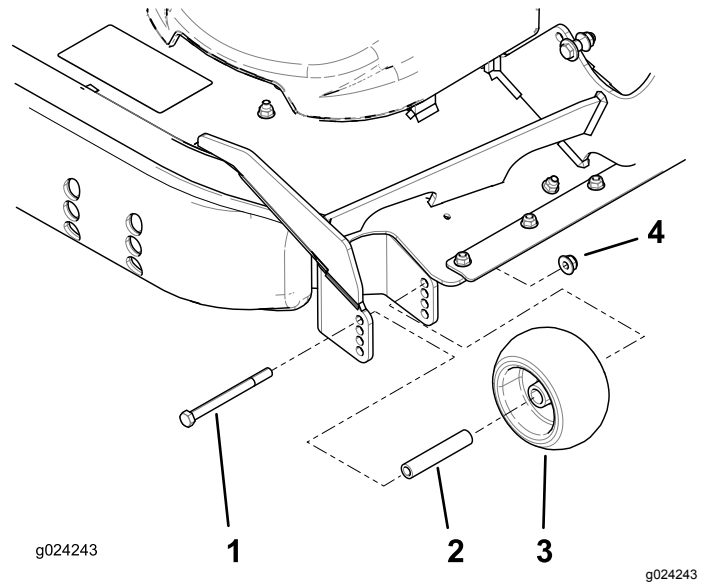

- | | |
|-----------|--------------------|
| 1. Pultti | 3. Nurmisuojarulla |
| 2. Holkki | 4. Laippamutteri |

Jalasten säätö

Taakse poistavat koneet

Asenna jalakset alempaan asentoon, kun leikkuukorkeus on suurempi kuin 64 mm, ja ylempään asentoon, kun leikkuukorkeus on pienempi kuin 64 mm.

Huomaa: Kun jalakset kuluvat, käännä ne ympäri leikkurin toiselle puolelle. Näin jalaksia voidaan käyttää pitempään, ennen kuin ne on tarpeen vaihtaa.

1. Pysäköi kone tasaiselle alustalle, vapauta teräkytkin ja kytke seisontajarru.
2. Sammuta moottori, irrota avain ja odota, että kaikki liikkuvat osat ovat pysähtyneet, ennen kuin poistut käyttäjän paikalta.
3. Irrota kustakin jalaksesta lukkopulkit ja mutterit ([Kuva 36](#)).

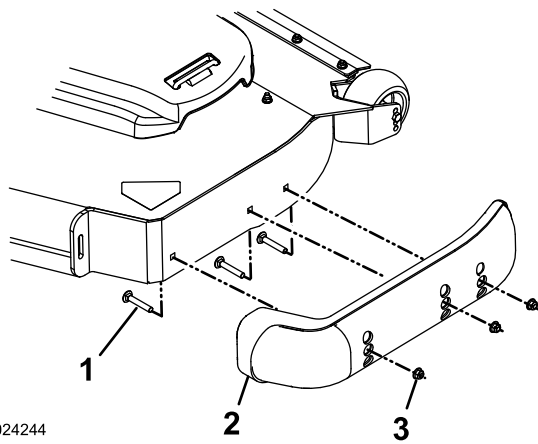

g024244

Kuva 36

g024244

1. Lukkopultti
2. Jalas
3. Mutteri

4. Siirrä kukin jalas haluttuun asentoon ja kiinnitä lukkopulteilla ja muttereilla.

Huomaa: Säädä jalaksia vain ylimmäisten tai keskimmäisten reikien avulla. Alimmaisista reikiä käytetään kääntäessä leikkuupöydän puolta, jolloin niistä tulee ylimmät reiät leikkuupöydän toisella puolella.

5. Kiristä lukkopultit ja mutterit momenttiin 12,4–14,7 N·m, jotta jalasten vaurioituminen voidaan estää.

Virtauslevittimen pikalukkojen säätö Sivulle poistavat koneet

Tämä toimenpide on käytettävissä vain koneissa, joissa on virtauslevittimen lukot. Joissain malleissa on virtauslevittimen lukkojen sijaan mutterit ja pultit, ja ne voidaan säätää samalla tavalla.

Leikkurin heittovirtausta voidaan säätää erilaisten leikkuuolosuhteiden mukaan. Säädä pikalukot ja levitin siten, että leikkuujälki on mahdollisimman hyvä.

1. Pysäköi kone tasaiselle alustalle, vapauta teräkytkin ja kytke seisontajarru.
2. Sammuta moottori, irrota avain ja odota, että kaikki liikkuvat osat ovat pysähtyneet, ennen kuin poistut käyttäjän paikalta.
3. Kun haluat säätää pikalukkoja, avaa pikalukko kääntämällä vipu (Kuva 37).
4. Säädä levitin ja pikalukot koloihin haluttua heittovirtausta vastaaviksi.
5. Kiinnitä levitin ja pikalukot kääntämällä vipu takaisin paikalleen (Kuva 37).

6. Jos pikalukot eivät lukitse levitintä paikalleen tai jos se on liian tiukalla, löysää vipua ja käännä pikalukkoa.

Huomaa: Säädä pikalukkoa, kunnes lukitusvoima on oikea.

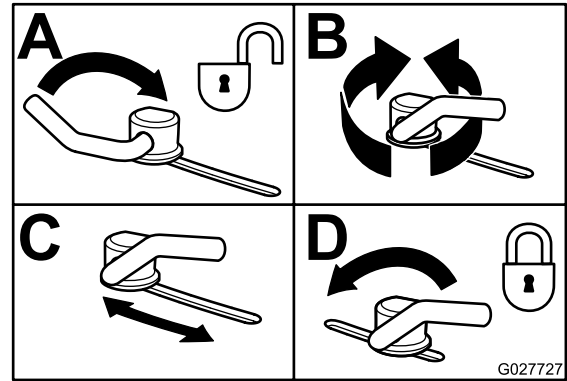

G027727

Kuva 37

g027727

Virtauslevittimen asento Sivulle poistavat koneet

Seuraavat ovat vain suosituksia. Säädöt vaihtelevat ruohotyypin, ruohon sisältämän kosteuden sekä ruohon korkeuden mukaan.

Huomaa: Jos moottorin teho ei tunnu riittävän, vaikka leikkurin nopeus pysyy entisellään, avaa levitintä.

Asento A

Tämä on taka-asento. Tätä asentoa suositellaan käytettäväksi seuraavissa olosuhteissa:

- Ruoho on lyhyttä ja kevyttä
- Olosuhteet ovat kuivat
- Leikkuujäte on pienempää.
- Leikkuujätteen halutaan päätyvän kauemmaksi leikkurista.

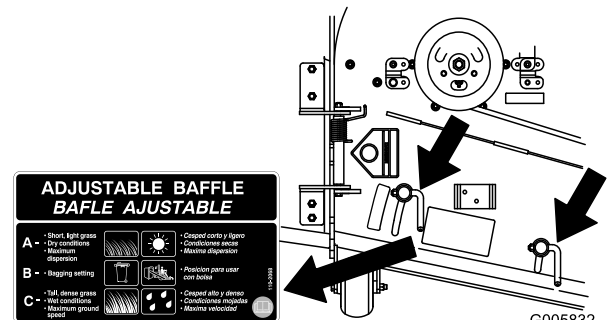

G005832

g005832

Kuva 38

Asento B

Tätä asentoa käytetään, kun leikkuujätteet kerätään ruohonkeräimeen. Kohdista se aina puhaltimen aukkoon.

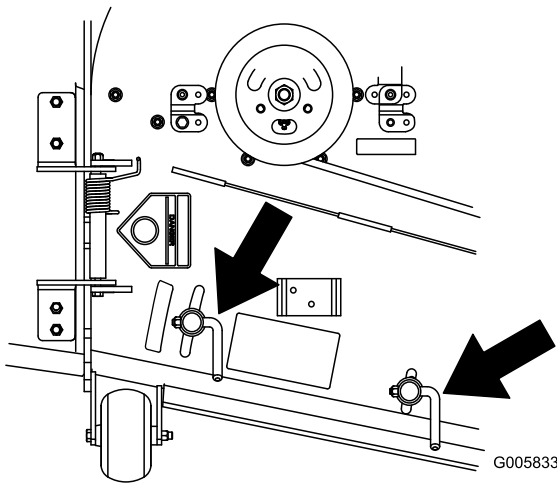

Kuva 39

G005833

Asento C

Tämä on täysin auki -asento. Tätä asentoa suositellaan käytettäväksi seuraavissa olosuhteissa:

- Ruoho on pitkää ja tiheää
- Olosuhteet ovat märät
- Kun halutaan vähentää moottorin tehonkulutusta.
- Kun halutaan lisätä ajonopeutta raskaissa olosuhteissa.

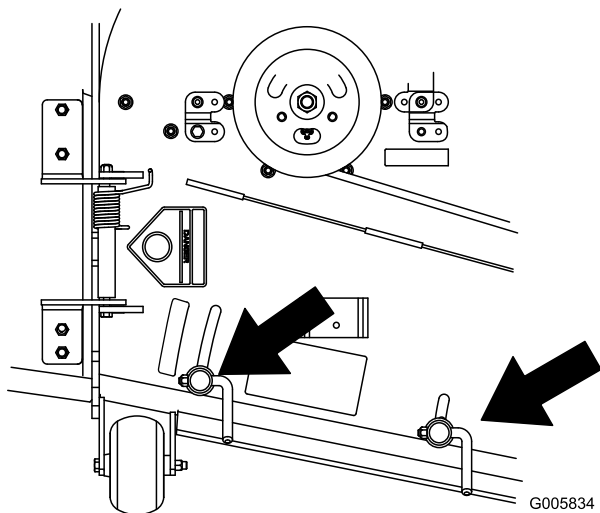

Kuva 40

G005834

Ylikuumentumisen anturin käyttö

Koneessa on anturi, joka kytkee leikkuupöydän pois käytöstä, jos moottori ylikuumentuu. Moottorin ylikuumentuessa kuuluu äänimerkki, varoitusvalo syttyy ja leikkuupöytä kytkeytyy pois käytöstä.

Jos leikkuupöytä kytkeytyy pois käytöstä automaattisesti ylikuumentumisen takia, koneen voi ajaa turvalliselle alueelle ajoneuvon lavalle tai perävaunuun lastausta varten.

Jos kone ylikuumentuu, tarkista, että moottorin ja jäähdyttimen alueella ei ole roskaa. Sammuta moottori ja anna sen jäähtyä ennen leikkuupöydän kytkemistä. Jos moottorin ylikuumentumista esiintyy usein, kone on toimitettava valtuutettuun huoltoliikkeeseen.

Käyttövihjeitä

Kaasun Nopea-asetuksen käyttö

Leikkuujälki ja ilmanvaihto ovat parhaimmillaan, kun moottoria käytetään NOPEA-asetuksella. Ilmaa tarvitaan, jotta ruoho saataisiin leikattua huolellisesti. Älä siis säädä leikkuukorkeutta niin alas, että leikkaamaton ruoho ympäröi leikkuupöydän kokonaan. Huolehdi, että leikkuupöydän toinen sivu on leikatun nurmen päällä, jolloin leikkuupöytään pääsee ilmaa.

Ruohon leikkaus ensimmäisen kerran

Varmista, ettei leikkuupöytä leikkaa nurmen mahdollisia epätasaisia kohtia paljaaksi, leikkaamalla ruoho hieman tavallista pidemmäksi. Aikaisemmin käytetty leikkuukorkeus on kuitenkin yleensä sopivin. Kun leikattava ruoho on yli 15 cm:n pituista, hyvä leikkuujälki voidaan varmistaa leikkaamalla se kaksi kertaa.

Kolmasosan leikkaus ruohon pituudesta

Ruohonkorren pituudesta kannattaa leikata vain noin kolmasosa. Suuremman määrän leikkaamista ei suositella, ellei ruoho ole harvaa tai ole myöhäinen syksy, jolloin ruoho kasvaa hitaammin.

Leikkuusuunnan vaihto

Vaihtele leikkuusuuntaa, jotta ruoho pysyy pystyssä. Tämä helpottaa myös leikkuujätteen levittämistä, joka puolestaan edistää maatumista ja lannoitusta.

Leikkaaminen sopivin aikavälein

Ruoho kasvaa eri nopeudella eri vuodenaikoina. Leikkuukorkeus voidaan pitää samana leikkaamalla ruoho useammin keväällä. Vähennä leikkuukertoja keskikesällä, jolloin ruohon kasvu hidastuu. Jos ruohoa ei jostain syystä voida leikata pitkähköön aikaan, käytä ensin korkeaa leikkuukorkeutta. Leikkaa ruoho sitten uudelleen parin päivän kuluttua alemmalla korkeusasetuksella.

Hitaamman leikkuunopeuden käyttö

Leikkuujäljen parantamiseksi ajonopeutta kannattaa hidastaa tietyissä olosuhteissa.

Varo leikkaamasta ruohoa liian lyhyeksi

Suurena leikkuukorkeutta epätasaista nurmea leikattaessa, jotta nurmi ei leikkaudu paljaaksi.

Koneen pysäytys

Jos koneen liike eteenpäin on pysäytettävä kesken leikkuun, nurmikolle saattaa pudota kasa leikkuujätettä. Jotta näin ei kävisi, siirry aiemmin leikatulle alueelle terät kytkettyinä tai vapauta leikkuupöytä eteenpäin ajaessasi.

Leikkuupöydän alapuolen puhtaanapito

Poista leikkuujätteet ja lika leikkuupöydän alapuolelta aina käytön jälkeen. Jos leikkuupöydän sisälle kertyy ruohoa ja likaa, leikkuujäljestä tulee ennen pitkää epätydyttävä.

Terien huolto

Pidä terä terävänä koko leikkuukauden ajan. Terävä terä leikkaa ruohon siistimmin ruohonkorsia repimättä. Repeytymien vuoksi ruohon reunat muuttuvat ruskeiksi, mikä heikentää kasvua ja altistaa kasvisairauksille. Tarkista aina käytön jälkeen, että leikkuuterät ovat terävät ja että ne eivät ole kuluneet tai vaurioituneet. Viilaa mahdolliset lovet pois ja teroita terät tarpeen mukaan. Jos terä on vaurioitunut tai kulunut, vaihda se aitoon Toro-vaihtoterään.

Käytön jälkeen

Turvallisuus käytön jälkeen

Yleinen turvallisuus

- Vähennä tulipalon vaaraa poistamalla ruoho ja leikkuujäte leikkuuyksiköistä, äänenvaimentimista ja moottorilasta. Puhdista öljy- ja polttoaineroiskeet.
- Sulje polttoaineen sulkuventtiili ja irrota virta-avain ennen koneen varastointia tai kuljetusta.
- Kytke lisälaitteen käyttö pois aina, kun kuljetat konetta tai kun sitä ei käytetä.
- Anna moottorin jäähtyä, ennen kuin varastoit laitteen suljettuun tilaan.
- Älä säilytä konetta tai polttoainesäiliötä tilassa, jossa on avotuli, kipinöitä tai varmistusliekki (esimerkiksi vedenlämmitin tai muu vastaava laite).

Polttoaineen sulkuventtiilin käyttö

Polttoaineen sulkuventtiili on istuimen alla. Pääset siihen käsiksi siirtämällä istuinta eteenpäin.

Sulje polttoaineen sulkuventtiili koneen kuljetuksen, huollon ja varastoinnin ajaksi.

Varmista, että polttoaineen sulkuventtiili on avoinna, kun käynnistät moottorin.

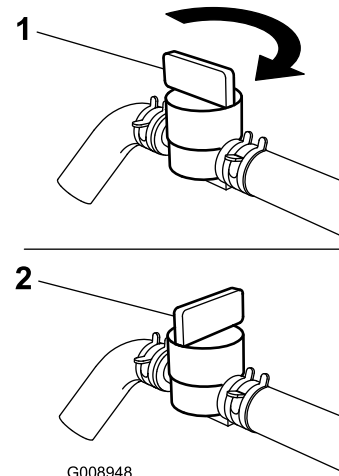

Kuva 41

1. PÄÄLLÄ-asento

2. POIS-asento

Koneen työntäminen käsin

Tärkeää: Työnnä konetta aina käsin Älä koskaan hinaa konetta, koska se voi vahingoittaa hydraulijärjestelmää.

Koneen työntäminen

1. Pysäköi kone tasaiselle alustalle, vapauta teräkytkin ja kytke seisontajarru.
2. Sammuta moottori, irrota avain ja odota, että kaikki liikkuvat osat ovat pysähtyneet, ennen kuin poistut käyttäjän paikalta.
3. Käännä ohitusventtiilejä yksi kierros vastapäivään työntämistä varten (Kuva 42).

Huomaa: Tällöin hydraulineste pääsee ohittamaan pumpun ja pyörät voivat pyöriä.

Tärkeää: Käännä ohitusventtiilejä korkeintaan yksi kierros. Näin venttiilit eivät irtoa rungosta eikä nestettä pääse vuotamaan.

4. Vapauta seisontajarru ennen työntämistä.

Koneen palautus käyttöön

Käännä ohitusventtiilejä myötäpäivään yksi kierros, kun haluat käyttää konetta (Kuva 42).

Huomaa: Älä kiristä ohitusventtiilejä liikaa.

Tärkeää: Koneella ei voi ajaa, ellei ohitusventtiilejä ole käännetty kiinni.

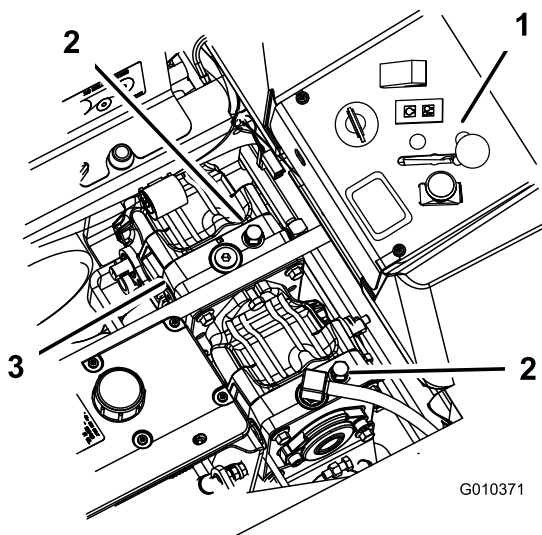

Kuva 42

1. Sivukojetaulun ohjauslaitteet
2. Ohitusventtiili
3. Hydraulipumput

Koneen kuljetus

Käytä koneen kuljetukseen raskaaseen käyttöön tarkoitettua perävaunua tai kuorma-autoa. Käytä täysleveää ramppia. Varmista, että perävaunussa tai kuljetusajoneuvossa on kaikki lain vaatimat jarrut, valot ja merkinnät. Lue huolellisesti kaikki turvaohjeet. Nämä tiedot auttavat suojaamaan sinua ja sivullisia loukkaantumiselta. Noudata perävaunujen käyttöä ja kiinnitysvaatimuksia koskevia paikallisia määräyksiä.

⚠ VAARA

Kaduilla ja teillä ajaminen ilman suuntavilkkuja, valoja, heijastavia merkintöjä tai hitaan ajoneuvon merkkiä on vaarallista ja saattaa aiheuttaa henkilövahinkoihin johtavan onnettomuuden.

Älä aja koneella julkisella tiellä tai kadulla.

Perävaunun valinta

⚠ VAARA

Koneen lastaaminen perävaunuun tai kuorma-autoon lisää kaatumisen mahdollisuutta, mikä voi aiheuttaa vakavan loukkaantumisen tai kuoleman (Kuva 43).

- Käytä vain täysleveää ramppia. Älä käytä erillisiä rampeja koneen molemmilla puolilla.
- Rampin ja maan tai rampin ja perävaunun tai kuorma-auton välinen kulma ei saa olla yli 15 astetta.
- Varmista, että rampin pituus on vähintään neljä kertaa pidempi kuin perävaunun tai kuorma-auton lavan korkeus maahan. Näin varmistetaan, että rampin kulma tasaiseen maahan ei ylitä 15:ta astetta.

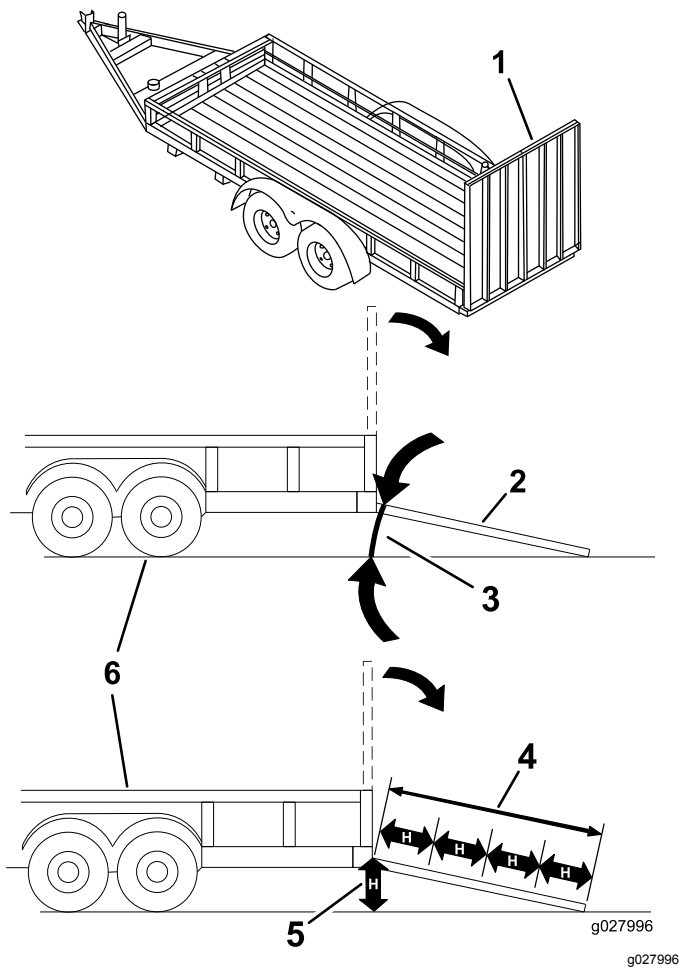

Kuva 43

- | | |
|--|---|
| 1. Täysleveä ramppi säilytysasennossa | 4. Ramppi on vähintään 4 kertaa pidempi kuin perävaunun tai kuorma-auton lavan korkeus maahan |
| 2. Sivunäkymä täysleveästä rampista lastausasennossa | 5. H= perävaunun tai kuorma-auton lavan korkeus maahan |
| 3. Enintään 15 astetta | 6. Perävaunu |

Koneen lastaus

⚠ VAARA

Koneen lastaaminen perävaunuun tai kuorma-autoon lisää kaatumisen mahdollisuutta, mikä voi aiheuttaa vakavan loukkaantumisen tai kuoleman.

- Ole erittäin varovainen käyttäessäsi konetta rampilla.
- Peruuta kone ylös ramppia ja aja eteenpäin alas ramppia.
- Vältä äkillistä kiihdytystä tai hidastusta konetta rampilla ajettaessa, sillä tämä voi aiheuttaa hallinnan menetyksen tai kaatumisen.

1. Jos käytät perävaunua, kiinnitä se vetoajoneuvoon ja käytä turvaketjuja.
2. Kytke tarvittaessa perävaunun jarrut ja valot.
3. Laske ramppi ja varmista, että rampin ja maan välinen kulma ei ylitä 15:tä astetta (Kuva 43).
4. Aja ramppia ylös peruuttamalla (Kuva 44).

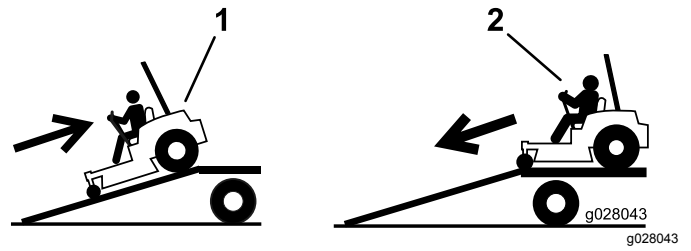

Kuva 44

1. Aja ramppia ylös peruuttamalla.
2. Aja ramppia alas etupuoli edellä.

5. Sammuta moottori, irrota avain ja kytke seisontajarru.
6. Kiinnitä kone etukääntöpyörien ja takapuskurin läheltä hihnoilla, ketjuilla, kaapelilla tai köysillä (Kuva 45). Noudata kiinnitysvaatimuksia koskevia paikallisia määräyksiä.

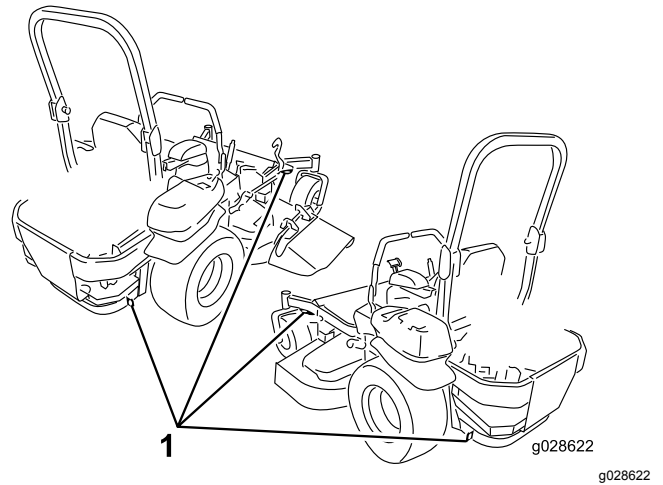

Kuva 45

1. Kiinnityssilmukat

Koneen purku

1. Laske ramppi ja varmista, että rampin ja maan välinen kulma ei ylitä 15:tä astetta (Kuva 43).
2. Aja ramppia alas etupuoli edellä (Kuva 44).

Z Stand™ -tuen käyttö

Z Stand -tuki nostaa koneen etupäätä, jolloin ruohonleikkuri voidaan puhdistaa ja terät voidaan irrottaa.

⚠ VAARA

Koneen putoaminen voi johtaa vakavaan loukkaantumiseen tai hengenvaaraan.

- Ole erittäin varovainen käyttäessäsi Z Stand -tukea koneen nostamiseen.
- Käytä Z Stand -tukea vain ruohonleikkurin puhdistusta ja terien irrotusta varten.
- Älä pidä konetta Z Stand -tuen päällä pitkiä aikoja kerrallaan.
- Sammuta aina moottori, kytke seisontajarru ja irrota virta-avain ennen leikkurin huoltoa.

Z Stand -tuelle ajo

Tärkeää: Käytä Z Stand -tukea tasaisella alustalla.

1. Nosta leikkuupöytä kuljetusasentoon.
2. Irrota kannattimen tappi (Kuva 46).

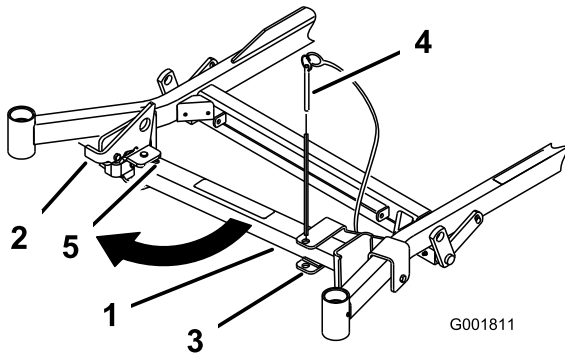

Kuva 46

g001811

- | | |
|----------------------|------------------|
| 1. Z Stand -tuki | 4. Hahlon alapää |
| 2. Kannattimen tappi | 5. Salpa |
| 3. Kannatin | |

3. Nosta salpa.
4. Käännä tuen jalka eteen ja liu'uta sitä konetta kohti hahlon alapäähän (Kuva 46 ja Kuva 47).

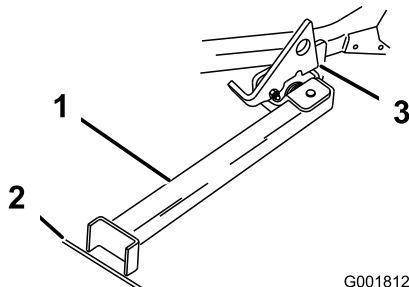

Kuva 47

g001812

- | | |
|--|--|
| 1. Z Stand -tuki (hahloon asennettuna) | 3. Salpa paikallaan saranakielekkeessä |
| 2. Rako kovassa alustassa tai painuma nurmessa | |

5. Aseta tuen jalka maahan ja sovita salpa saranakielekkeeseen (Kuva 47).

6. Käynnistä moottori ja siirrä kaasuvipu puolinopeudelle.

Huomaa: Parhaiden tulosten varmistamiseksi aseta tuen jalka kovassa alustassa tai nurmessa olevaan rakoön tai painumaan (Kuva 47).

7. Aja kone tukeen. Pysäytä, kun salpa lukittuu kielekkeeseen (Kuva 47).
8. Kytke seisontajarru ja sammuta moottori.
9. Kiilaa vetopyörät.

⚠ VAARA

Seisontajarru ei yksinään välttämättä pidä konetta Z Stand -tuella, mikä voi aiheuttaa henkilö- tai omaisuusvahingon.

Kiilaa koneen pyörät aina, kun se pysäköidään Z Stand -tuelle.

10. Huolla kone.

Z Stand -tuelta pois ajo

1. Poista kiilat.
2. Avaa salpa nostamalla se ylös (Kuva 48).

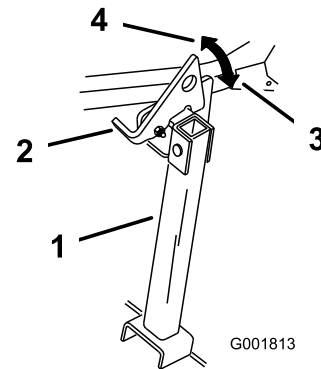

Kuva 48

g001813

- | | |
|------------------|------------------------|
| 1. Z Stand -tuki | 3. Lukittu asento |
| 2. Salpa | 4. Lukitsematon asento |

3. Käynnistä moottori ja aseta kaasuvipu puolinopeudelle. Vapauta seisontajarru.
4. Aja hitaasti taaksepäin tuelta.
5. Palauta tuki säilytysasentoon (Kuva 46).

Kunnossapito

Koneen vasen ja oikea puoli määritellään normaalista käyttöasennosta käsin.

Kunnossapitotaulukko

Huoltoväli	Huoltotoimenpide
8 ensimmäisen käyttötunnin jälkeen	<ul style="list-style-type: none">• Tarkista moottorin jäähdytysjärjestelmän nestetaso.• Tarkista hydraulineste.
25 ensimmäisen käyttötunnin jälkeen	<ul style="list-style-type: none">• Vaihda hydraulisuodatin.
50 ensimmäisen käyttötunnin jälkeen	<ul style="list-style-type: none">• Vaihda moottoriöljy.• Vaihda moottorin öljynsuodatin.• Vaihda moottoriöljy.
100 ensimmäisen käyttötunnin jälkeen	<ul style="list-style-type: none">• Tarkasta pyörännavan lovettu mutteri.• Vaihda vaihdelaatikon öljy.
Aina ennen käyttöä tai päivittäin	<ul style="list-style-type: none">• Tarkista turvajärjestelmä.• Tarkista moottoriöljyn määrä.• Tarkista moottorin jäähdytysjärjestelmän nestetaso.• Puhdista moottorin öljynjäähdytin.• Tarkasta terät.• Puhdista leikkuupöytä.
25 käyttötunnin välein	<ul style="list-style-type: none">• Rasvaa leikkuupöytä ja karat.• Rasvaa leikkurin hihnan välivarsi.• Rasvaa pumpun hihnan välivarsi.• Rasvaa voimanulosoton käyttöhihnan kiristinpyörän varsi.• Rasvaa jarruvipu.• Tarkista hydraulineste.
40 käyttötunnin välein	<ul style="list-style-type: none">• Tyhjennä vedenerotin.
50 käyttötunnin välein	<ul style="list-style-type: none">• Tarkista rengaspaineet.• Tarkasta voimanulosoton käyttöhihna.• Tarkista pumpun käyttöhihna.• Tarkista laturin hihna.
100 käyttötunnin välein	<ul style="list-style-type: none">• Voitele leikkuupöydän nostotapit.• Vaihda moottoriöljy.• Vaihda moottoriöljy.• Tarkista vaihdelaatikon öljymäärä.• Tarkista moottorin jäähdytysjärjestelmän letkut.• Tarkasta, ettei hihnoissa ole kulumia tai murtumia.• Tarkista hydrauliletkut.
150 käyttötunnin välein	<ul style="list-style-type: none">• Lisää koneeseen ohutta öljyä tai voitelusuihkettä. Katso voitelua käsittelevä osa.
200 käyttötunnin välein	<ul style="list-style-type: none">• Vaihda moottorin öljynsuodatin.• Rasvaa jarrutappi.
250 käyttötunnin välein	<ul style="list-style-type: none">• Tarkasta ja/tai vaihda ilmansuodatin (useammin likaisissa tai pölyisissä olosuhteissa).• Vaihda hydraulisuodatin ja hydraulineste, kun käytät Mobil® 1 -nestettä.
400 käyttötunnin välein	<ul style="list-style-type: none">• Vaihda polttoainesuodatin (useammin likaisissa tai pölyisissä olosuhteissa).

Huoltoväli	Huoltotoimenpide
500 käyttötunnin välein	<ul style="list-style-type: none"> • Tarkasta pyörännavan lovettu mutteri. • Säädä kääntöpyörän nivellaakeri. • Säädä sähkötoimista kytkintä. • Vaihda hydraulisuodatin ja hydraulineeste, kun käytät Toro® HYPR-OIL™ 500 -hydraulineestettä.
Vuosittain	<ul style="list-style-type: none"> • Rasvaa etummaisten kääntöpyörien nivelet (useammin likaisissa tai pölyisissä olosuhteissa). • Voitele kääntöpyörien navat. • Vaihda vaihdelaatikon öljy. • Vaihda moottorin jäähdytysneste.

Tärkeää: Lisää huoltotoimenpiteitä on moottorin käyttöoppaassa.

▲ VAROITUS

Jos jätät avaimen virtalukkoon, joku voi vahingossa käynnistää moottorin ja vahingoittaa vakavasti lähellä olijoita.

Irrota avain virtalukosta ennen huoltoa.

Huoltoa edeltävät toimenpiteet

Turvallisuus huollon aikana

- Tee seuraavat toimenpiteet ennen koneen korjaamista:
 - Vapauta käytöt.
 - Kytke seisontajarru.
 - Sammuta moottori ja irrota virta-avain.
- Pysäköi kone tasaiselle alustalle.
- Poista ruoho ja leikkuujäte leikkuuyksiköstä, käyttöpyöristä, äänenvaimentimista ja moottorista tulipalon estämiseksi.
- Puhdista öljy- ja polttoaineroiskeet.
- Älä anna tehtävään kouluttamattomien henkilöiden huoltaa konetta.
- Tue kone tai sen osat tarvittaessa pukkien avulla.
- Vapauta paine huolellisesti osista, joihin on varastoitunut energiaa.
- Irrota akku ennen kuin korjaat konetta. Irrota kaapeli ensin miinusnavasta ja vasta sitten plusnavasta. Kytke ensin plusnavan akkukenkä ja vasta sitten miinusnavan akkukenkä.
- Ole varovainen, kun tarkastat teriä. Kiedo terien ympärille esimerkiksi kangas tai käytä pehmustettuja paksuja suojakäsineitä ja ole varovainen, kun huollat teriä. Älä suorista tai hitsaa teriä, vaan vaihda ne.
- Pidä kädet ja jalat etäällä liikkuvista osista. Älä tee säätöjä moottorin ollessa käynnissä, jos mahdollista.

- Pidä kaikki osat hyvässä kunnossa ja kaikkien laitteiden kiinnitykset tiukalla, varsinkin terien kiinnityspultit. Vaihda kaikki kuluneet tai vaurioituneet tarrat.
- Älä koskaan yritä muuttaa turvalaitteiden käyttötarkoitusta tai vähentää turvalaitteen tarjoamaa suojaa. Tarkista säännöllisesti, että ne toimivat asianmukaisesti.
- Tarkista seisontajarrun toiminta säännöllisesti. Säädä ja huolla tarvittaessa.

Leikkuupöydän verhon vapautus

Vapauta leikkuupöydän verho löysäämällä verhon alinta pulttia, jotta pääset käsiksi leikkuupöydän yläosaan (Kuva 49). Kun huoltotoimenpide on suoritettu, kiinnitä verho ja kiristä pultti.

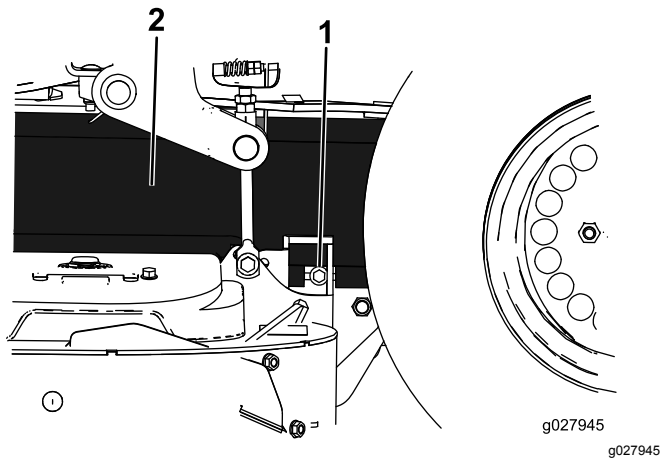

Kuva 49

1. Pultti

2. Verho

Metallisen suojuslevyn irrotus

Irrota metallinen suojuslevy löysäämällä kahta etupulttia, jotta pääset käsiksi leikkurin hihnoihin ja karoihin (Kuva 50). Kun huoltotoimenpide on suoritettu, asenna metallinen suojuslevy ja kiristä pultit.

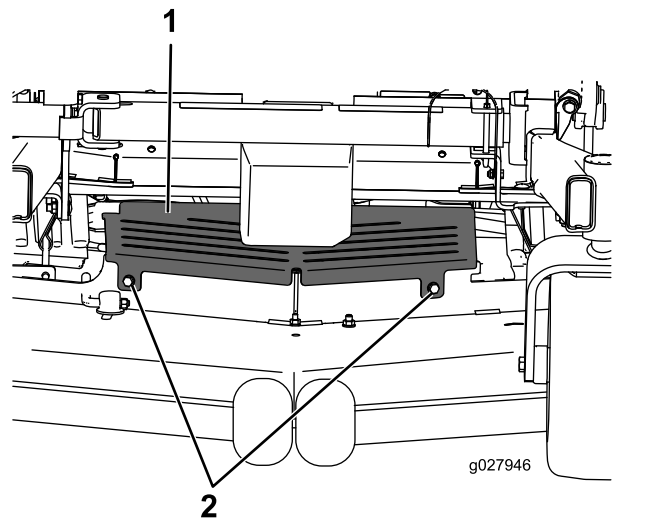

Kuva 50

1. Metallinen suojuslevy

2. Pultti

Voitelu

Koneen voitelu

Rasvaa useammin, jos käyttöolosuhteet ovat erittäin pölyiset tai hiekkaiset.

Rasvatyyppi: litiumrasva nro 2 tai molybdeenirasva

1. Pysäköi kone tasaiselle alustalle, vapauta teräkytkin ja kytke seisontajarru.
2. Sammuta moottori, irrota avain ja odota, että kaikki liikkuvat osat ovat pysähtyneet, ennen kuin poistut käyttäjän paikalta.
3. Puhdista rasvanipat rievulla.

Huomaa: Hankaa mahdollinen maali pois nipoista.

4. Liitä voitelupistooli nippaan.
5. Pumppaa rasvaa nippoihin, kunnes rasvaa alkaa tihkua laakereista.
6. Pyyhi pois liika rasva.

Etummaisten kääntöpyörien nivelten rasvaus

Huoltoväli: Vuosittain (useammin likaisissa tai pölyisissä olosuhteissa).

1. Irrota pölykapseli ja säädä kääntöpyörien nivelet. Asenna pölykapseli takaisin vasta rasvauksen jälkeen. Katso kohta [Kääntöpyörän nivellaakerin säätö](#) (sivu 54).
2. Irrota kuusiotulppa.
3. Kierrä rasvanippa reikään.
4. Pumppaa rasvaa nippaan, kunnes rasvaa alkaa tihkua ylimmästä laakerista.
5. Irrota rasvanippa reiästä. Asenna kuusiotulppa ja pölykapseli.

Rasvaaminen

Voitele rasvanipat huoltovälkilivessä ilmoitettuina aikoina (Kuva 51 tai Kuva 52).

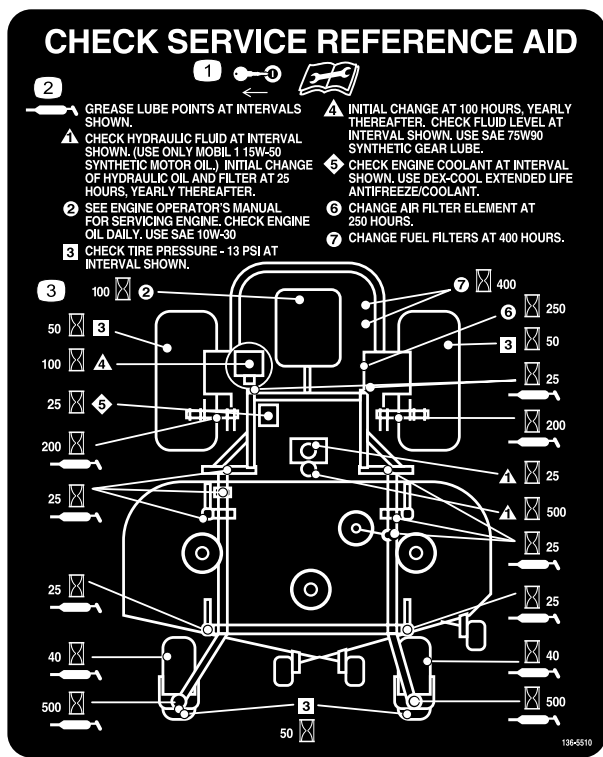

Kuva 51
Sivulle poistavat koneet

Ohuen öljyn tai voitelusuihkeen käyttö

Sivulle poistavat koneet

Huoltoväli: 100 käyttötunnin välein

Voitele leikkuupöydän nostotapit.

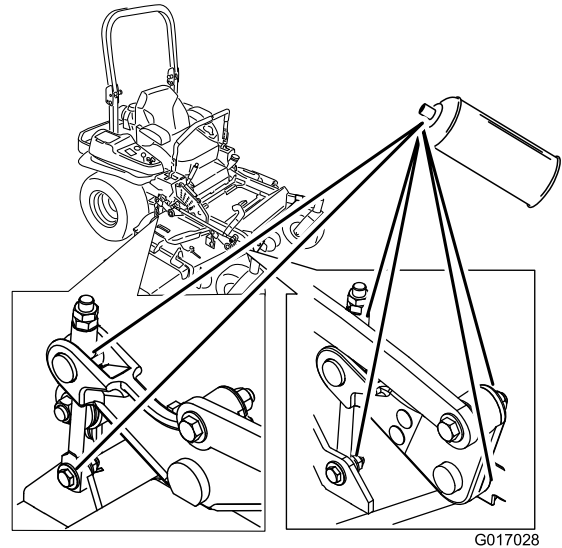

Kuva 53

g017028

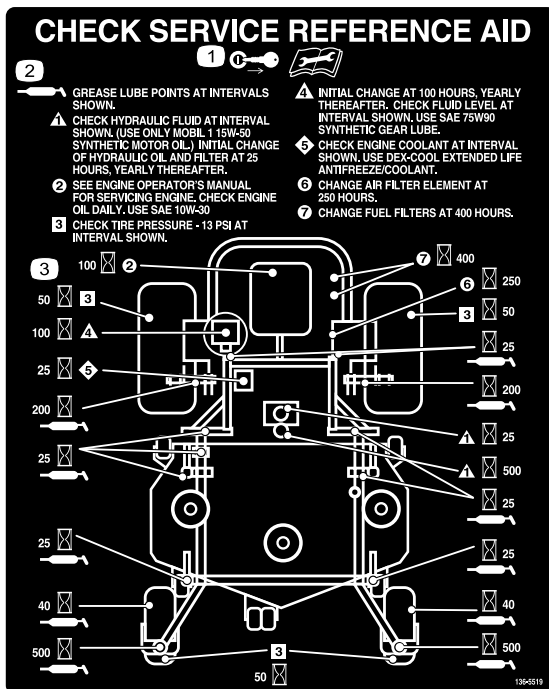

Kuva 52
Taakse poistavat koneet

Ohuen öljyn tai voitelusuihkeen käyttö

Taakse poistavat koneet

Huoltoväli: 150 käyttötunnin välein

Voitele seuraavat koneen osat voitelusuihkeella tai ohuella öljyllä.

- Istuinkytkimen toimilaite
- Jarrukahvan nivel
- Jarrutangon holkit
- Liikkeenohjauksen pronssiholkit

Leikkuupöydän ja hihnan kiristinpyörien rasvaus

Huoltoväli: 25 käyttötunnin välein—Rasvaa leikkuupöytä ja karat.

Voitele litium- tai molybdeenirasvalla nro 2.

Tärkeää: Tarkista viikoittain, että leikkukyksiköiden karat ovat täynnä rasvaa.

1. Pysäköi kone tasaiselle alustalle, vapauta teräkytkin ja kytke seisontajarru.
2. Sammuta moottori, irrota avain ja odota, että kaikki liikkuvat osat ovat pysähtyneet, ennen kuin poistut käyttäjän paikalta.
3. Löysää alinta pulttia, jolla leikkuupöydän verho on kiinnitetty leikkupöytään. Katso kohta [Leikkupöydän verhon vapautus \(sivu 40\)](#).
4. Irrota metallinen suojuslevy. Katso kohta [Metallisen suojuslevyn irrotus \(sivu 40\)](#)
5. Irrota hihnasuojukset.
6. Rasvaa leikkuupöydän kiristinpyörän varsi ([Kuva 54](#)).
7. Rasvaa työntövarsien nipat ([Kuva 54](#) tai [Kuva 55](#)).

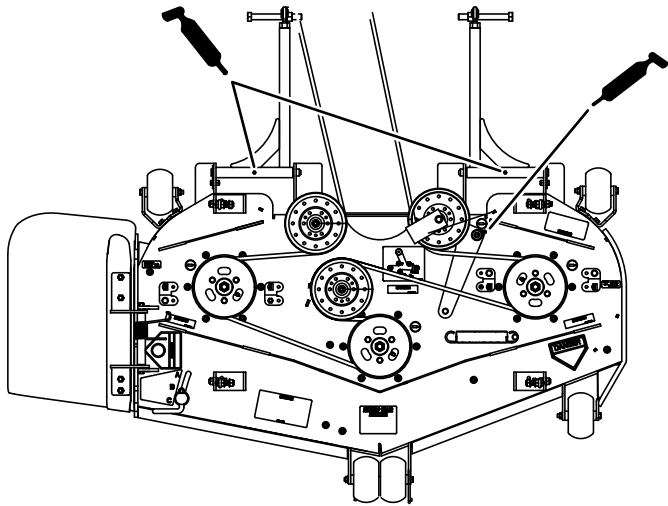

g187362

Kuva 54

Sivulle poistavat koneet

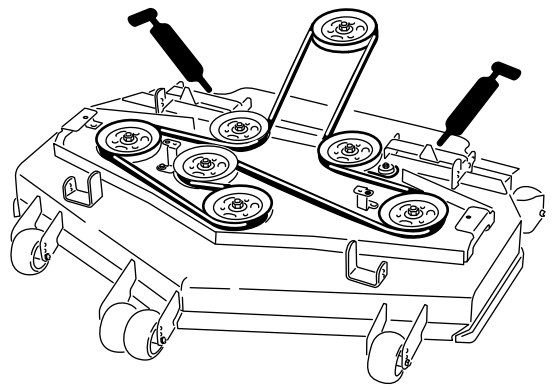

g194085

Kuva 55

Taakse poistavat koneet

8. Rasvaa voimanulosoton käyttöhihnan kiristinpyörän varsi ([Kuva 56](#)).
9. Rasvaa pumpun hihnan kiristinpyörän varsi ([Kuva 56](#)).

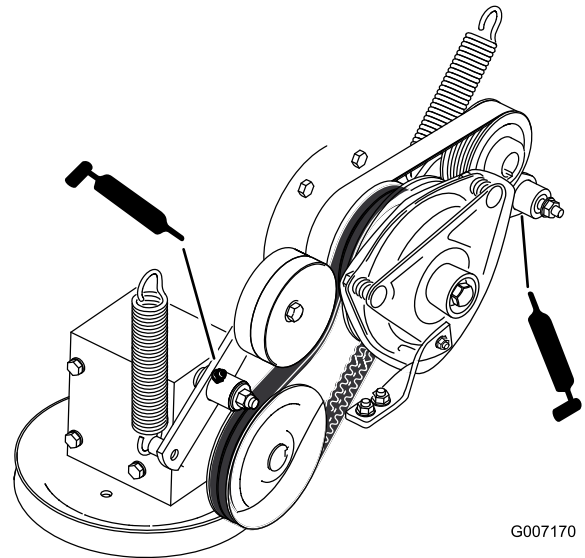

G007170

g007170

Kuva 56

10. Asenna metallinen suojuslevy.
11. Kiristä alinta pulttia, jolla leikkuupöydän verho on kiinnitetty leikkupöytään.

Kääntöpyörien napojen voitelu

Huoltoväli: Vuosittain

1. Pysäköi kone tasaiselle alustalle, vapauta teräkytkin ja kytke seisontajarru.
2. Sammuta moottori, irrota avain ja odota, että kaikki liikkuvat osat ovat pysähtyneet, ennen kuin poistut käyttäjän paikalta.

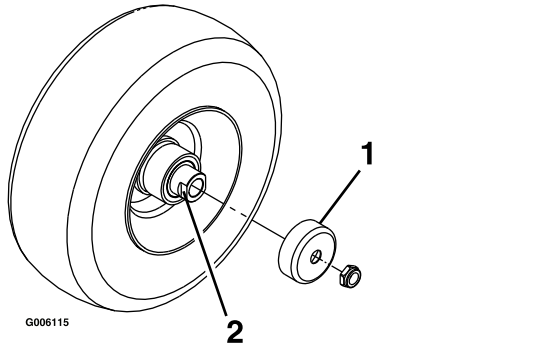

Kuva 57

1. Tiivistesuojus
2. Välikemutteri, jossa avainlappeet

3. Nosta leikkuri maasta.
4. Irrota kääntöpyörä haarukasta.
5. Irrota tiivistesuojukset pyörännavasta.
6. Irrota välikemutteri kääntöpyörän akselikokoonpanosta.

Huomaa: Välikemutterit on kiinnitetty akseliin kierrelukitteella.

7. Irrota akseli pyöräkokoonpanosta (toisen välikemutterin ollessa vielä kiinnitettynä).
8. Väännä tiivisteet irti ja tarkista, että laakerit eivät ole kuluneet tai vaurioituneet. Vaihda ne tarvittaessa.
9. Tiivistä laakerit yleisrasvalla.
10. Asenna yksi laakeri ja yksi uusi tiiviste pyörään.

Huomaa: Vaihda tiivisteet.

11. Jos molemmat välikemutterit puuttuvat akselikokoonpanosta, lisää kierrelukitetta yhteen välikemutteriin ja kierrä se akseliin niin, että avainlappeet osoittavat ulospäin.

Huomaa: Älä kierrä välikemutteria kokonaan akselin päähän. Jätä välikemutterin ulkopinnan ja akselin pään väliin noin 3 mm:n väli mutterin sisällä.

12. Asenna mutterin ja akselin kokoonpano pyörän sille puolelle, jolla on uusi tiiviste ja laakeri.

13. Pyörän avoimen puolen osoittaessa ylöspäin täytä akselia ympäröivä alue pyörän sisällä kokonaan yleisrasvalla.
14. Asenna toinen laakeri ja toinen uusi tiiviste pyörään.
15. Levitä kierrelukitetta toiseen välikemutteriin ja kierrä se akseliin niin, että avainlappeet osoittavat ulospäin.
16. Kiristä mutteri momenttiin 8–9 N·m, löysää mutteri ja kiristä momenttiin 2–3 N·m.

Huomaa: Varmista, että akseli ei ulotu kummankaan mutterin yli.

17. Asenna tiivistesuojukset pyörännavan päälle ja asenna pyörä kääntöpyörän haarukkaan.
18. Asenna kääntöpyörän pultti ja kiristä mutteri täysin.

Tärkeää: Tiivisteiden ja laakerien vauriot voidaan estää tarkistamalla laakereiden säätö riittävän usein. Pyöritä kääntöpyörän rengasta. Rengas ei saa pyöriä vapaasti (yhtä tai kahta kierrosta enemmän) eikä siinä saa olla sivuvälystä. Jos rengas pyörii vapaasti, säädä välikemutterin kiristystä, kunnes vastusta on hieman. Levitä toinen kerros kierrelukitetta.

Moottorin huolto

Moottorin turvallinen käyttö

- Sammuta moottori ja irrota virta-avain ennen öljyn tarkistusta tai lisäystä kampikammioon.
- Pidä kädet, jalat, kasvot, vaatteet ja muut kehonosat etäällä äänenvaimentimesta ja muista kuumista pinnoista.

Ilmanpuhdistimen huolto

Huomaa: Tarkista suodattimet useammin, jos käyttöolosuhteet ovat erittäin pölyiset tai hiekkaiset.

Ilmansuodattimen irrotus

Huoltoväli: 250 käyttötunnin välein (useammin likaisissa tai pölyisissä olosuhteissa).

1. Pysäköi kone tasaiselle alustalle, vapauta teräkytkin ja kytke seisontajarru.
2. Sammuta moottori, irrota avain ja odota, että kaikki liikkuvat osat ovat pysähtyneet, ennen kuin poistut käyttäjän paikalta.
3. Avaa ilmanpuhdistimen salvat ja vedä ilmanpuhdistimen suojuksen pois ilmanpuhdistimen rungosta (Kuva 58).
4. Puhdista ilmanpuhdistimen suojuksen sisäpuoli paineilmalla.
5. Liu'uta suodatin varovasti ulos ilmanpuhdistimen rungosta (Kuva 58).

Huomaa: Älä kolhi suodatinta runkoa vasten.

6. Tarkista katsomalla suodattimen läpi kirkasta valoa vasten, onko suodattimessa vaurioita.

Huomaa: Suodattimessa olevat reiät näkyvät kirkkaina pisteinä. Jos suodatin on vaurioitunut, hävitä se.

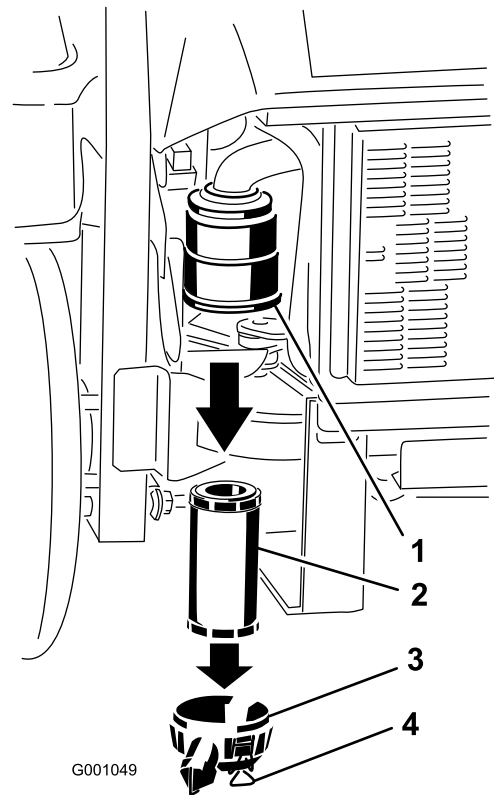

Kuva 58

- | | |
|---------------------------|-------------------------------|
| 1. Ilmansuodattimen runko | 3. Ilmanpuhdistimen suojuksen |
| 2. Ilmansuodatin | 4. Lukitsimet |

g001049

Ilmansuodattimen asennus

1. Jos asennat uuden suodattimen, tarkasta se kuljetusvaurioiden varalta. Älä käytä viallista suodatinta.
2. Liu'uta suodatin varovasti suodattimen runkoon (Kuva 59).

Huomaa: Varmista, että se asettuu kunnolla paikoilleen puristamalla suodattimen ulkokehää sitä asentaessasi.

Tärkeää: Älä paina suodattimen pehmeää sisäpuolta.

3. Asenna ilmansuodattimen suojuksen ja lukitse salvat (Kuva 59).

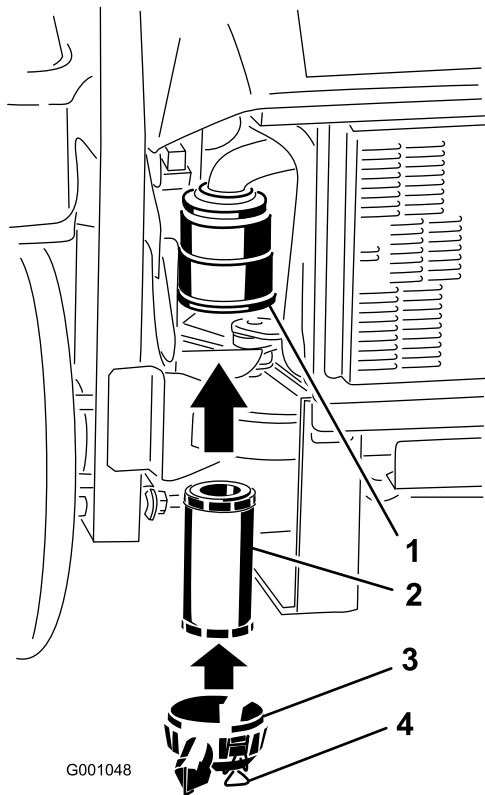

G001048

Kuva 59

- | | |
|---------------------------|----------------------------|
| 1. Ilmansuodattimen runko | 3. Ilmanpuhdistimen suojus |
| 2. Ilmansuodatin | 4. Lukitsimet |

g001048

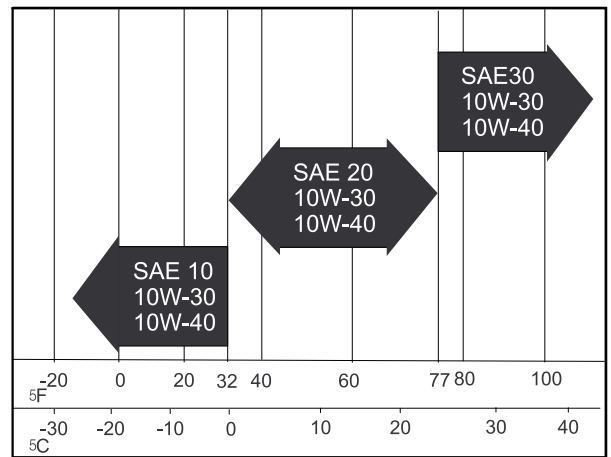

G001061

g001061

Kuva 60

Moottoriöljyn huollon valmistelu

Tärkeää: Moottorin etupaneelin kiinnikkeiden on tarkoitus pysyä kiinni koneessa suojuksen irrotuksen jälkeen. Löysää kaikkia kiinnikkeitä muutama kierros niin, että paneeli on löysällä mutta kuitenkin yhä paikallaan. Löysää sitten kiinnikkeitä lisää, kunnes paneeli irtaoo. Näin vältetään pulttien irtoaminen vahingossa pidikkeistä.

Kallista istuin eteenpäin, löysää moottorin etupaneelia kiinnittävät pultit ja irrota paneeli (Kuva 61).

Moottoriöljyn huolto

Moottoriöljyn tekniset tiedot

Öljyalaatu: Korkealaatuinen dieselmoottoreille tarkoitettu puhdistava öljy, jonka API-huoltoluokitus on vähintään CJ-4. Älä käytä suositeltujen öljyjen kanssa lisäaineita.

Kampikammion tilavuus: 3,7 l

Viskositeetti: Katso seuraava taulukko.

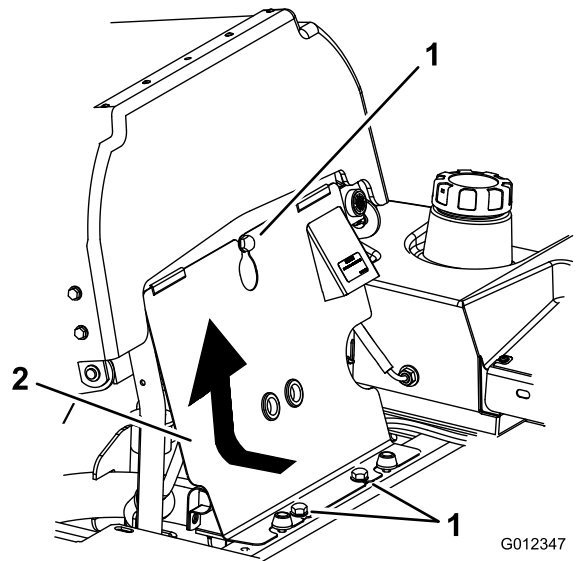

G012347

g012347

Kuva 61

- | | |
|-----------|-------------------------|
| 1. Pultti | 2. Moottorin etupaneeli |
|-----------|-------------------------|

Huomaa: Kun moottoriöljy on huollettu, asenna moottorin paneeli ja siirrä istuin pystyasentoon.

Moottoriöljyn määrän tarkistus

Huoltoväli: Aina ennen käyttöä tai päivittäin

Huomaa: Tarkista öljymäärä moottorin ollessa kylmä.

1. Pysäköi kone tasaiselle alustalle, vapauta teräkytkin ja kytke seisontajarru.
2. Sammuta moottori, irrota avain ja odota, että kaikki liikkuvat osat ovat pysähtyneet, ennen kuin poistut käyttäjän paikalta.
3. Tarkista moottoriöljyn määrä (Kuva 62).

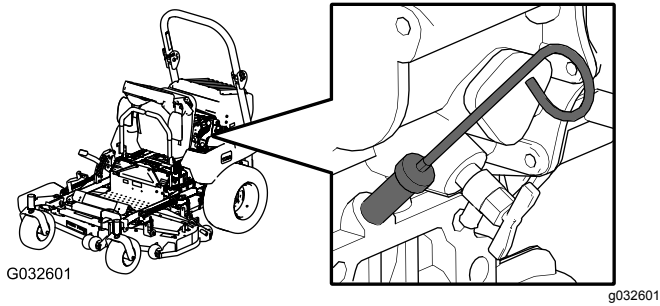

G032601

g032601

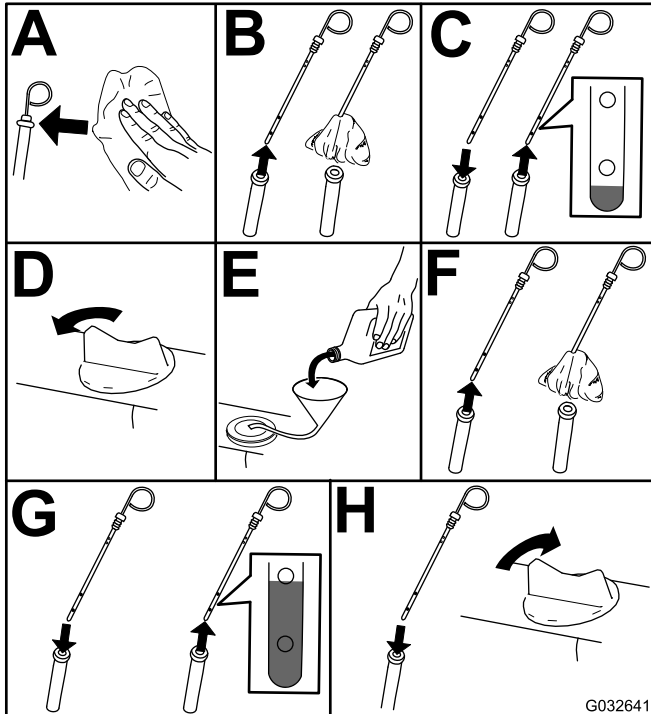

G032641

g032641

Kuva 62

4. Käynnistä moottori, anna sen käydä joutokäynnillä viiden minuutin ajan ja sammuta moottori. Odota kolme minuuttia ja tarkista sitten moottoriöljyn määrä. Lisää tarvittaessa öljyä mittatikun FULL-merkkiin saakka.

Tärkeää: Pidä moottoriöljyn määrä mittatikun ylä- ja alarajojen välissä. Muuten moottori voi vaurioitua.

Tärkeää: Lisää öljyä hyvin hitaasti ja varo tukkimasta täyttöaukkoa (kuva 40). Jos lisäät öljyä liian nopeasti tai tukit aukon, öljy saattaa nousta ylös ja saastuttaa ilmanottoaukot, mikä vaurioittaa moottoria.

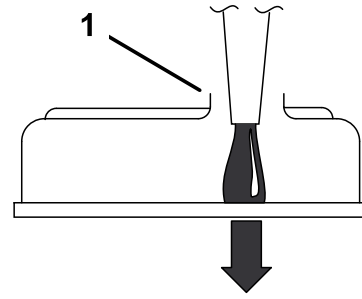

G000955

g000955

Kuva 63

1. Huomaa täyttöaukon vasemmalla puolella oleva väli.

Moottoriöljyn tyhjennys

Huoltoväli: 50 ensimmäisen käyttötunnin jälkeen

100 käyttötunnin välein

1. Käynnistä moottori ja anna sen käydä viisi minuuttia.
- Huomaa:** Näin öljy lämpenee ja muuttuu juoksevammaksi.
2. Pysäköi kone tasaiselle alustalle, vapauta teräkytkin (voimanulosotto), siirrä liikkeenohjausvivut LUKITTU VAPAA -asentoon ja kytke seisontajarru.
3. Sammuta moottori, irrota avain ja odota, että kaikki liikkuvat osat ovat pysähtyneet, ennen kuin poistut käyttäjän paikalta.

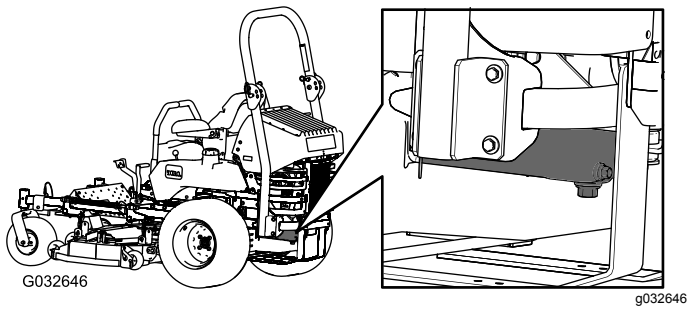

Moottorin öljynsuodattimen vaihto

Huoltoväli: 50 ensimmäisen käyttötunnin jälkeen

200 käyttötunnin välein

1. Tyhjennä öljy moottorista. Katso kohta [Moottoriöljyn tyhjennys \(sivu 46\)](#).
2. Vaihda moottorin öljynsuodatin ([Kuva 65](#)).

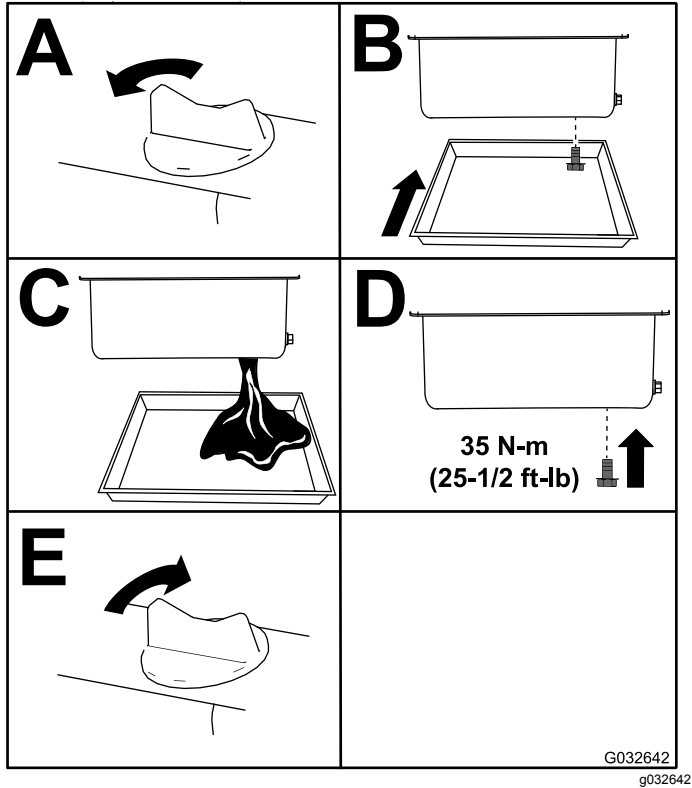
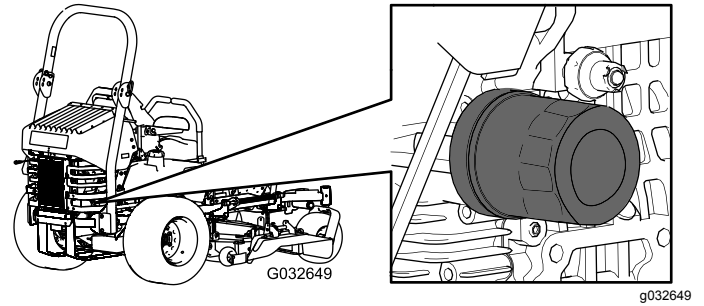

Kuva 64

Huomaa: Toimita käytetty öljy jälleenkäsittelylaitoksen hävitettäväksi.

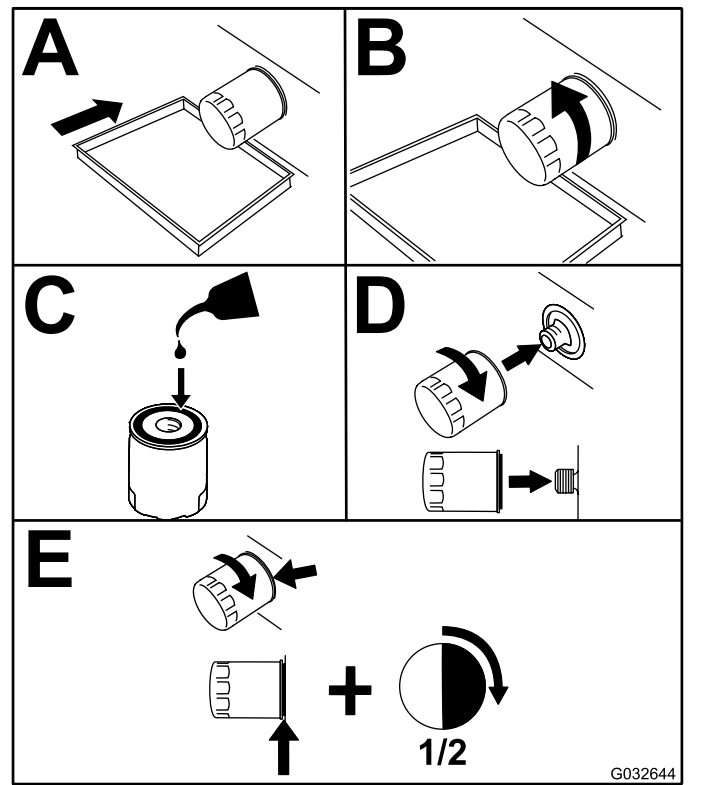

Kuva 65

3. Lisää öljyä. Katso kohta [Moottoriöljyn vaihto \(sivu 48\)](#).

Moottoriöljyn vaihto

Huoltoväli: 50 ensimmäisen käyttötunnin jälkeen
100 käyttötunnin välein

1. Käynnistä moottori ja anna sen käydä viisi minuuttia.

Huomaa: Näin öljy lämpenee ja muuttuu juoksevammaksi.

2. Pysäköi kone tasaiselle alustalle.
3. Vapauta teräkytkin (voimanulosotto), siirrä liikkeenohjausvivut LUKITTU VAPAA -asentoon ja kytke seisontajarru.
4. Sammuta moottori, irrota avain ja odota, että kaikki liikkuvat osat ovat pysähtyneet, ennen kuin poistut käyttäjän paikalta.
5. Aseta astia öljynpoistoaukon alapuolelle. Irrota tyhjennystulppa ja anna kaiken öljyn valua pois (Kuva 66).
6. Irrota moottorin päällä oleva öljyntäyttökorkki (Kuva 68).

Huomaa: Tämä helpottaa öljyn valumista.

7. Asenna tyhjennystulppa ja kiristä se momenttiin 35 N·m.

Huomaa: Toimita käytetty öljy jälleenkäsittelylaitoksen hävitettäväksi.

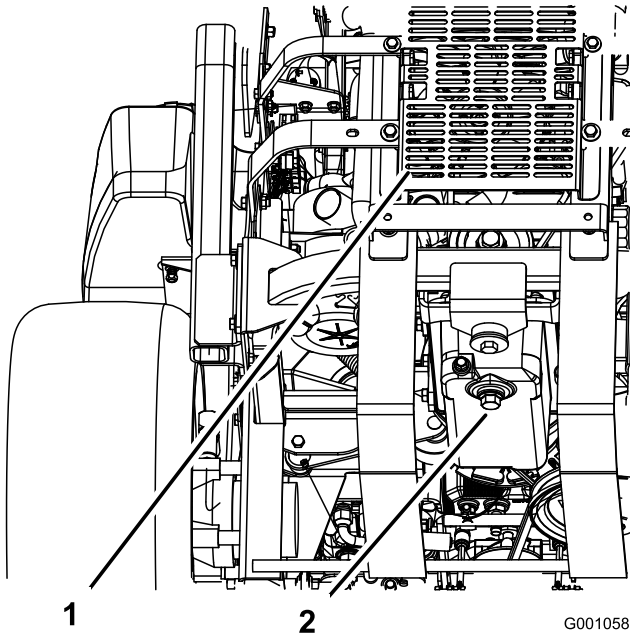

Kuva 66

1. Koneen takaosa
2. Tyhjennystulppa

Moottoriöljyn lisäys

1. Kallista istuin eteenpäin ja irrota moottorin etupaneeli (Kuva 67).

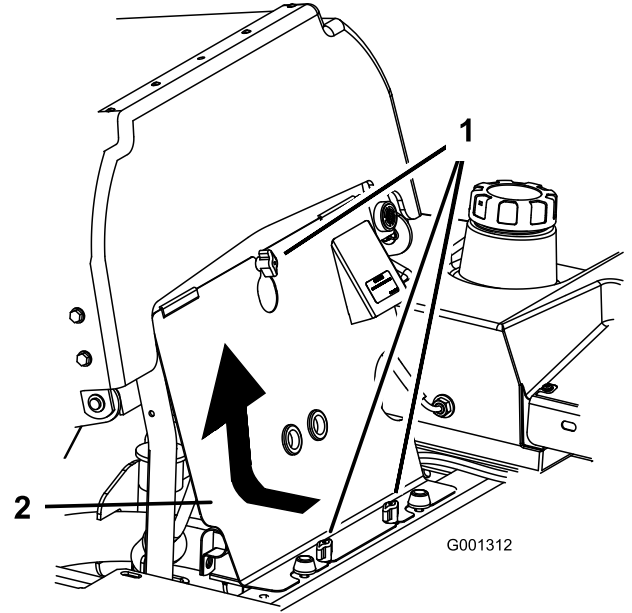

Kuva 67

1. Nuppi
2. Moottorin etupaneeli

2. Irrota öljyntäyttökorkki ja mittatikku (Kuva 68).

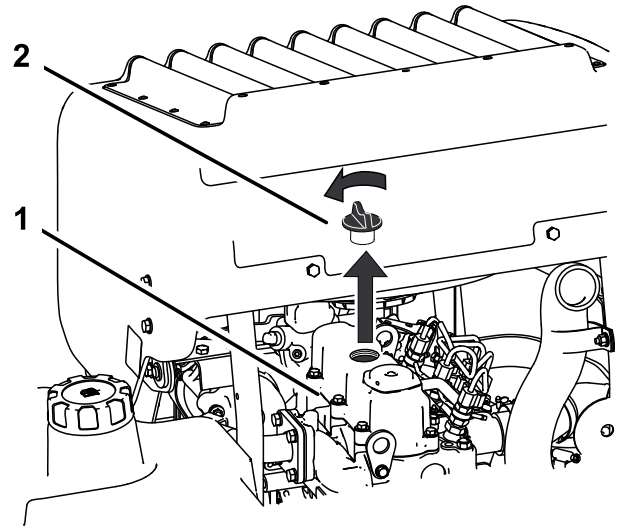

Kuva 68

1. Moottori
2. Öljyntäyttökorkki

3. Käytä moottoriöljyn lisäämiseen letkua ja suppiloa (Kuva 69).

4. Lisää öljyä hitaasti. Tarkista öljymäärä usein mittatikun avulla, kunnes öljyä on mittatikun ylempään reikään saakka. Katso eri lämpötiloissa käytettävät öljyt ja viskositeetit kohdasta [Moottoriöljyn huolto \(sivu 45\)](#).

Polttoainejärjestelmän huolto

⚠ VAARA

Polttoainejärjestelmän osat altistuvat suurelle paineelle. Sopimattomien osien käyttö voi aiheuttaa järjestelmän rikkoutumisen, polttoainevuotoja ja räjähdysvaaran.

Käytä vain hyväksytyjä polttoaineputkia ja polttoainesuodattimia.

Polttoainesuodattimen ja vedenerottimen huolto

Huoltoväli: 40 käyttötunnin välein—Tyhjennä vedenerotin.

400 käyttötunnin välein/Vuosittain (kumpi saavutetaan ensin)—Vaihda polttoainesuodatin (useammin likaisissa tai pölyisissä olosuhteissa).

Vedenerottimen tyhjennys

1. Pysäköi kone tasaiselle alustalle, vapauta teräkytkin ja kytke seisontajarru.
2. Sammuta moottori, irrota avain ja odota, että kaikki liikkuvat osat ovat pysähtyneet, ennen kuin poistut käyttäjän paikalta.
3. Paikanna koneen takana vasemmalla oleva vedenerotin.
4. Aseta vedenerottimen alle tyhjennysastia.
5. Avaa vedenerottimen tyhjennysventtiiliä noin yksi kierros, jotta vesi ja muut epäpuhtaudet valuvat pois (Kuva 71).
6. Sulje tyhjennysventtiili, kun ulos valuu pelkkää polttoainetta (Kuva 71).

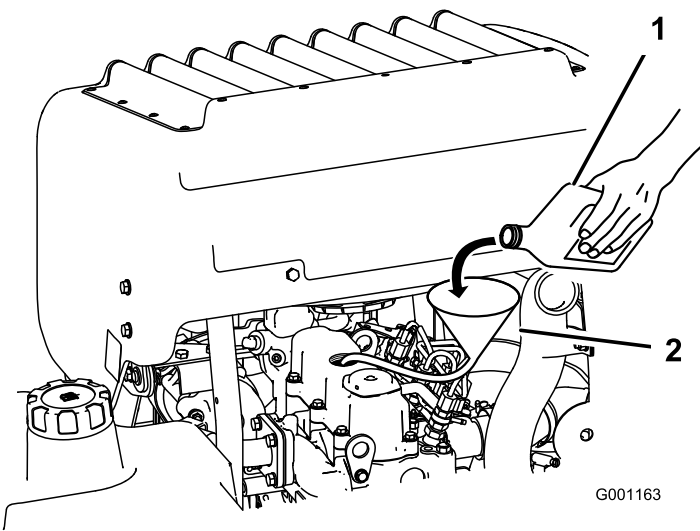

Kuva 69

1. Moottoriöljy
2. Suppilo ja letku

Tärkeää: Lisää öljyä hyvin hitaasti ja varo tukkimasta täyttöaukkoa (Kuva 70). Jos lisäät öljyä liian nopeasti tai tukit aukon, öljy saattaa nousta ylös ja saastuttaa ilmanottoaukot, mikä vaurioittaa moottoria.

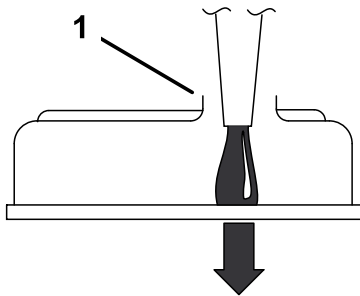

Kuva 70

1. Huomaa täyttöaukon vasemmalla puolella oleva väli.

5. Aseta mittatikku takaisin ja asenna moottorin etupaneeli.
6. Käynnistä moottori ja anna sen käydä joutokäynnillä 5 minuuttia.
7. Sammuta moottori.
8. Odota 3 minuuttia ja tarkista öljyn määrä.
9. Lisää öljyä tarvittaessa mittatikun ylempään reikään saakka.
10. Asenna mittatikku, täytökorkki ja moottorin etupaneeli.
11. Tarkista vuodot.

Tärkeää: Älä laita kampikammioon liikaa öljyä, sillä moottori voi vahingoittua siitä.

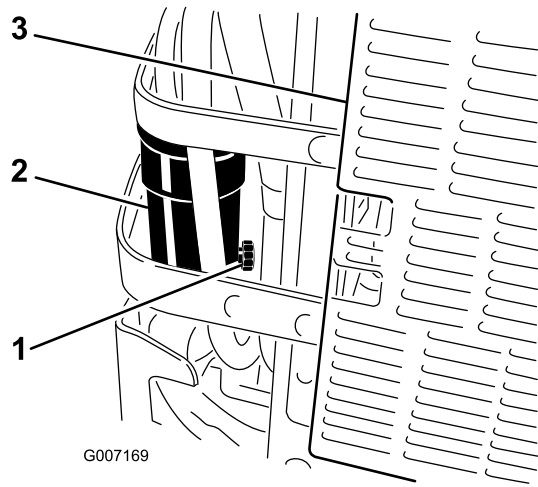

G007169

Kuva 71

- | | |
|-----------------------|---------------|
| 1. Tyhjennysventtiili | 3. Kone takaa |
| 2. Vedenerotin | |

g007169

Polttoainesuodattimen vaihto

Älä asenna likaista, polttoaineputkesta irrotettua polttoainesuodatinta.

1. Anna koneen jäähtyä.
2. Pysäköi kone tasaiselle alustalle, vapauta teräkytkin ja kytke seisonajarru.
3. Sammuta moottori, irrota avain ja odota, että kaikki liikkuvat osat ovat pysähtyneet, ennen kuin poistut käyttäjän paikalta.
4. Sulje polttoaineen sulkuventtiili ([Kuva 72](#)).
5. Löysää kahta letkunkiristintä ja irrota polttoaineletkut polttoainesuodattimesta ([Kuva 72](#)).
6. Asenna uusi suodatin. Liitä polttoaineletkut polttoainesuodattimeen ja asenna kaksi letkunkiristintä ([Kuva 72](#)).
7. Avaa polttoaineen sulkuventtiili.
8. Käynnistä moottori ja tarkista, että järjestelmässä ei ole vuotoja.

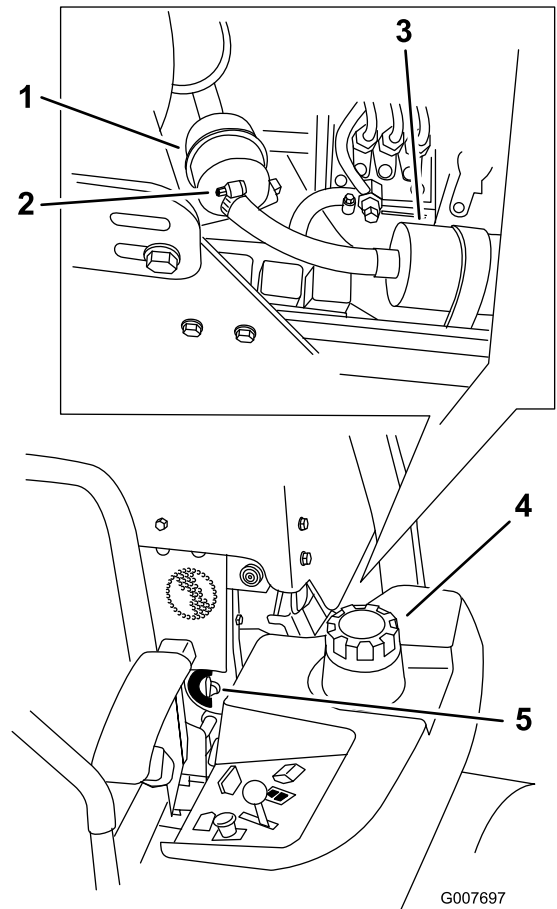

G007697

Kuva 72

- | | |
|-----------------------|--------------------------------|
| 1. Polttoainesuodatin | 4. Koneen vasen puoli |
| 2. Letkunkiristin | 5. Polttoaineen sulkuventtiili |
| 3. Polttoainepumppu | |

g007697

Polttoainesäiliön huolto

Älä yritä tyhjentää polttoainesäiliötä. Varmista, että polttoainesäiliön tyhjentää ja polttoainejärjestelmän osat huoltaa valtuutettu huoltoliike.

Sähköjärjestelmän huolto

Sähköjärjestelmän turvallinen käyttö

- Irrota akun kytkennät ennen kuin korjaat konetta. Irrota ensin miinusnavan akkukenkä ja vasta sitten plusnavan akkukenkä. Kytke ensin plusnavan akkukenkä ja vasta sitten miinusnavan akkukenkä.
- Lataa akku avoimessa tilassa, jossa on hyvä ilmanvaihto, kaukana kipinöistä ja avotulesta. Irrota laturin virtajohto ennen kuin kytket laturin akkuun tai irrotat sen akusta. Käytä suojavaatetusta ja eristettyjä työkaluja.

Akun huolto

Akun irrotus

⚠ VAARA

Akun navat tai metallityökalut voivat aiheuttaa oikosulun koskettaessaan koneen metalliosia, mistä voi seurata kipinöitä. Kipinät voivat saada akun kaasut räjähtämään ja aiheuttaa siten henkilövahingon.

- Kun irrotat tai asennat akun, älä anna akun napojen koskettaa koneen metalliosia.
- Älä anna metallityökalujen aiheuttaa oikosulkua akun napojen ja koneen metalliosien välille.

⚠ VAARA

Akun kaapeleiden virheellinen irrotus voi vahingoittaa konetta ja kaapeleita aiheuttaen kipinöitä. Kipinät voivat saada akun kaasut räjähtämään ja aiheuttaa siten henkilövahingon.

- Irrota aina akun miinuskaapeli (musta) ennen pluskaapelin (punainen) irrottamista.
 - Kytke aina akun pluskaapeli (punainen) ennen miinuskaapelia (musta).
1. Pysäköi kone tasaiselle alustalle, vapauta teräkytkin ja kytke seisontajarru.
 2. Sammuta moottori, irrota avain ja odota, että kaikki liikkuvat osat ovat pysähtyneet, ennen kuin poistut käyttäjän paikalta.

3. Vapauta istuin ja kallista istuin ylös.
4. Irrota akku kuvan mukaisesti (Kuva 73).

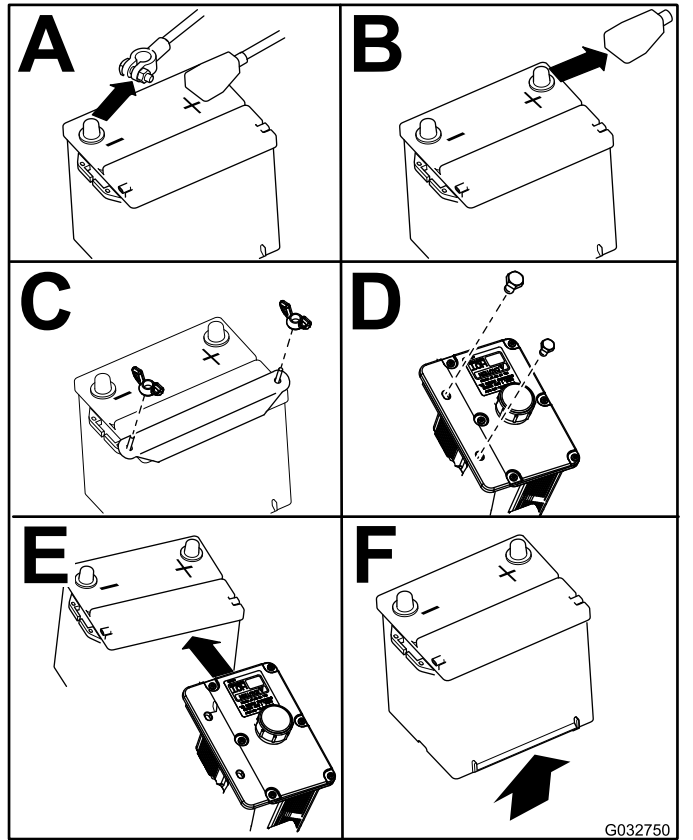

Kuva 73

Akun asennus

Huomaa: Aseta akku alustalle siten, että navat ovat hydraulisäiliötä vastapäätä.

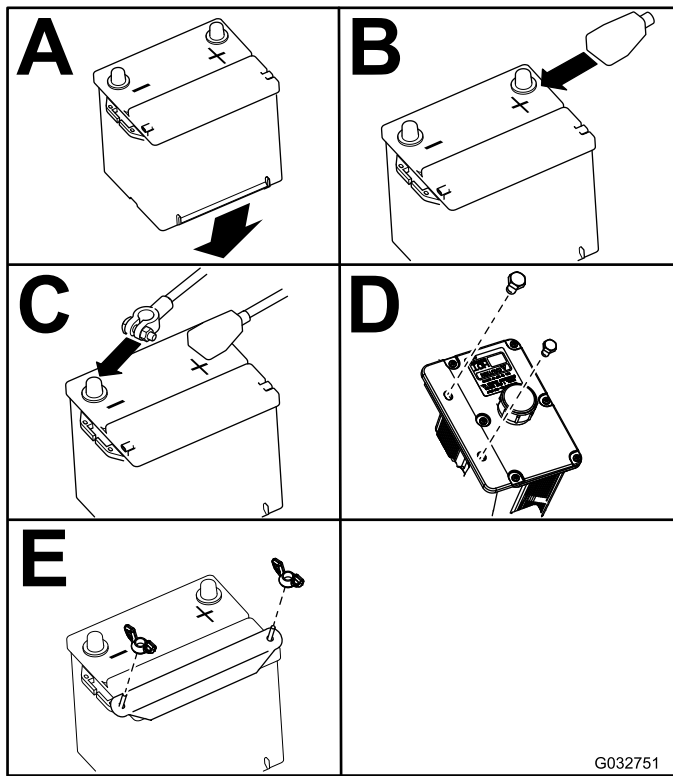

Kuva 74

G032751
g032751

Akun lataus

Tärkeää: Pidä akku aina täysin ladattuna (ominaispaino 1,265). Tämä on erityisen tärkeää siksi, että näin ehkäistään akun vahingoittuminen, kun lämpötila on alle 0° C.

1. Varmista, että täyttöaukkojen korkit on asennettu akkuun. Lataa akkua 10–15 minuuttia 25–30 A:n sähkövirralla tai 30 minuuttia 10 A:n virralla.
2. Kun akku on ladattu täyteen, irrota laturi sähköliitännästä. Irrota sitten laturin johtimet akun navoista (Kuva 75).
3. Asenna akku koneeseen ja kytke akun kaapelit. Katso kohta [Akun asennus \(sivu 51\)](#)

Huomaa: Älä käytä konetta, kun akkua ei ole kytketty. Se voi aiheuttaa sähkövaurioita.

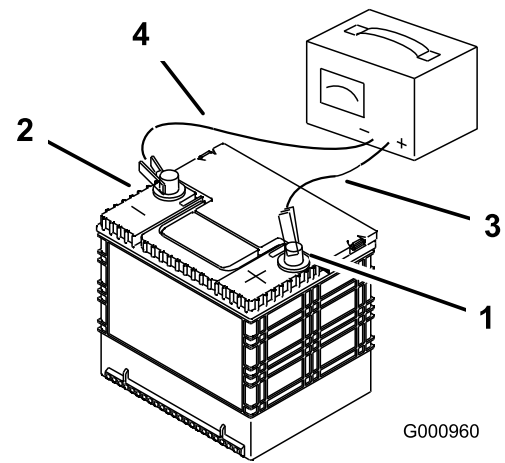

Kuva 75

G000960

g000960

1. Akun plusnapa
2. Akun miinusnapa
3. Punainen laturin johdin (+)
4. Musta laturin johdin (-)

Sulakkeiden huolto

Sähköjärjestelmä on suojattu sulakkeilla. Huoltoa ei tarvita. Jos sulake kuitenkin palaa, tarkista osa/virtapiiri toimintavian tai oikosulun varalta.

1. Vapauta konepelti ja nosta se, jotta pääset pääset käsiksi sulakepitimeen (Kuva 76).
2. Vaihda sulakkeet vetämällä ensin vanha sulake irti.
3. Asenna uusi sulake (Kuva 76).

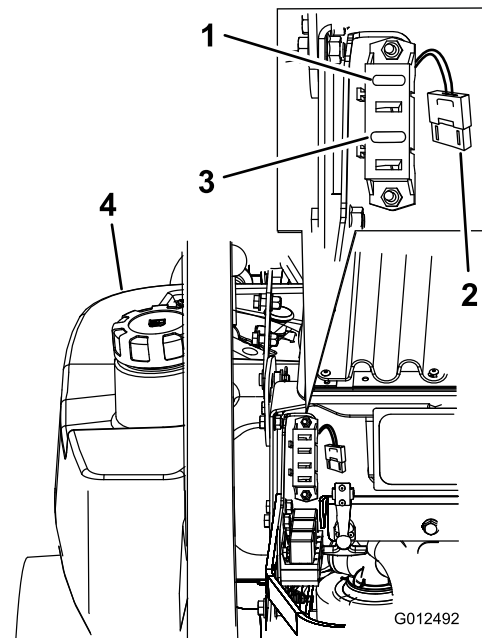

Kuva 76

G012492

g012492

1. Sytytys – 30 A (F1)
2. Jäähdyttimen tuuletin – 50 A (suuri, tehokas sulake)
3. Kytkin – 10 A (F3)
4. Vasen polttoainesäiliö

Vetojärjestelmän huolto

Ohjaukulman säätö

Koneen ohjaukulmaa voidaan säätää istuimen alla olevalla nupilla.

Tärkeää: Säädä kahvan ja hydraulipumpun vapaa-asennot ennen ohjaukulman säätämistä. Katso kohdat [Ohjaukahvan vapaa-asennon säätö \(sivu 62\)](#) ja [Hydraulipumpun vapaa-asennon säätö \(sivu 65\)](#).

1. Työnnä molempia ohjausvipuja yhtä paljon eteenpäin.
2. Tarkista, vetääkö kone jompaankumpaan suuntaan. Jos näin tapahtuu, sammuta kone ja kytke seisonajarru.
3. Vapauta istuin ja kallista istuinta eteenpäin, jotta pääset käsiksi ohjaukulman nuppiin.

Huomaa: Koneen vasen ja oikea puoli määritellään normaalista käyttöasennosta käsin.

4. Jos haluat koneen menevän oikealle, käännä nuppia koneen oikeaa puolta kohti ([Kuva 77](#)).
5. Jos haluat koneen menevän vasemmalle, käännä nuppia koneen vasenta puolta kohti ([Kuva 77](#)).
6. Toista säätö, kunnes ohjaukulma on oikea.

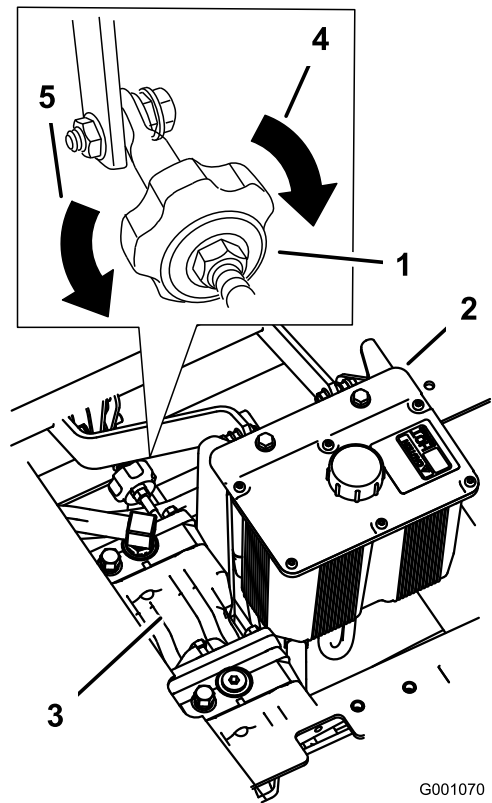

Kuva 77

- | | |
|----------------------|------------------------------|
| 1. Ohjaukulman nuppi | 4. Ohjaa konetta oikealle. |
| 2. Hydraulisäiliö | 5. Ohjaa konetta vasemmalle. |
| 3. Hydraulipumput | |

Rengaspaineen tarkistus

Huoltoväli: 50 käyttötunnin välein/Kuukausittain (kumpi saavutetaan ensin)

Takapyörien oikea rengaspaine on 0,9 bar. Epätasainen rengaspaine saattaa tehdä leikkuujäljestä epätasaisen. Tarkista paine, kun renkaat ovat kylmät, jotta painelukema on mahdollisimman tarkka.

Huomaa: Etupyörät ovat paineettomat, joten niiden paineita tarvitse säätää.

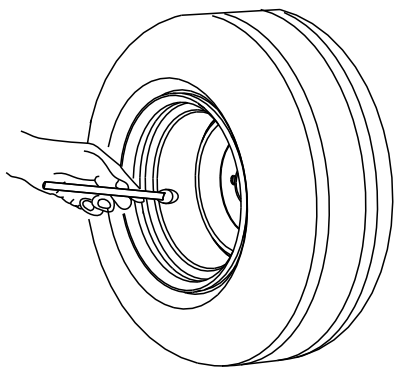

G001055

Kuva 78

g001055

Pyörännavan lovetun mutterin tarkastus

Huoltoväli: 100 ensimmäisen käyttötunnin jälkeen—Tarkasta pyörännavan lovettu mutteri.

500 käyttötunnin välein—Tarkasta pyörännavan lovettu mutteri.

Kiristä lovettu mutteri momenttiin 286–352 N·m.

Huomaa: Älä käytä pyörännapaan lukkiintumisestoainetta.

Kääntöpyörän nivellaakerin säätö

Huoltoväli: 500 käyttötunnin välein/Vuosittain (kumpi saavutetaan ensin)

1. Pysäköi kone tasaiselle alustalle, vapauta teräkytkin ja kytke seisontajarru.
2. Sammuta moottori, irrota avain ja odota, että kaikki liikkuvat osat ovat pysähtyneet, ennen kuin poistut käyttäjän paikalta.
3. Irrota pölykapseli kääntöpyörästä ja kiristä lukkomutteri (Kuva 79).
4. Kiristä lukkomutteria, kunnes jousialuslaatat ovat tasaiset. Palaa sitten ¼ kierros, jotta laakereiden esikuormitus on oikea (Kuva 79).

Tärkeää: Varmista, että jousialuslaatat on asennettu oikein (Kuva 79).

5. Asenna pölykapseli (Kuva 79).

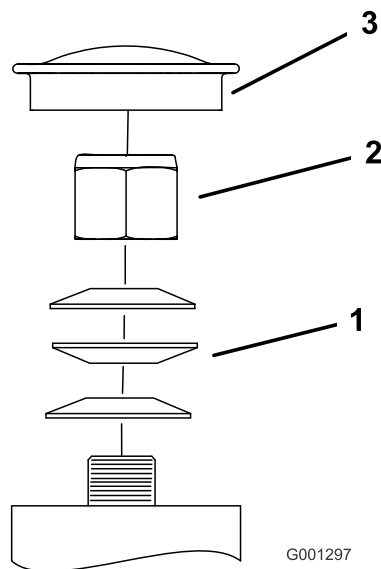

Kuva 79

G001297

g001297

1. Jousialuslaatat
2. Lukkomutteri
3. Pölysuoja

Vaihteiston huolto

Vaihdelaatikon öljymäärän tarkistus

Huoltoväli: 100 käyttötunnin välein

Käytä synteettistä SAE 75W-90 -vaihteistoöljyä.

1. Pysäköi kone tasaiselle alustalle, vapauta teräkytkin ja kytke seisontajarru.
2. Sammuta moottori, irrota avain ja odota, että kaikki liikkuvat osat ovat pysähtyneet, ennen kuin poistut käyttäjän paikalta.
3. Irrota vaihteiston sivu- tai takatulppa (Kuva 80).
4. Öljyä tulee olla vaihteiston aukkoon saakka.
5. Lisää öljyä tarvittaessa niin, että öljyn pinta nousee oikealle tasolle.

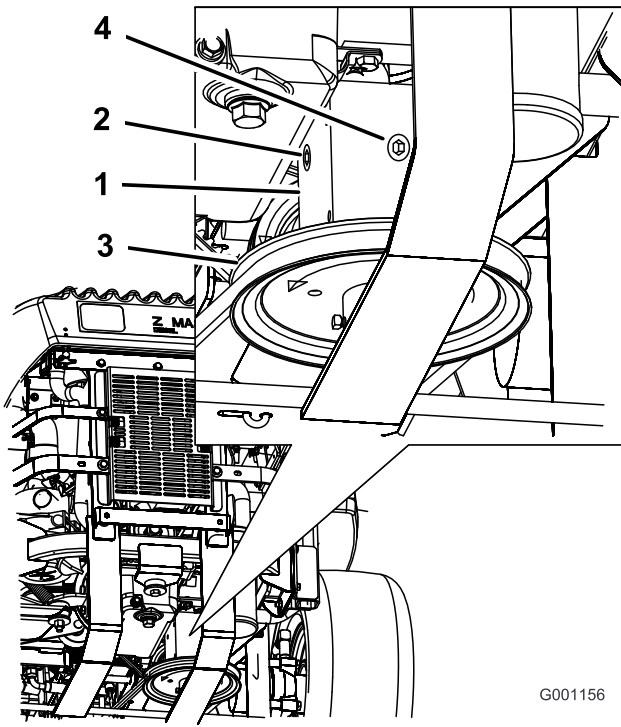

Kuva 80

G001156

g001156

- | | |
|---------------|---------------|
| 1. Vaihteisto | 3. Hihnapyörä |
| 2. Sivutulppa | 4. Takatulppa |

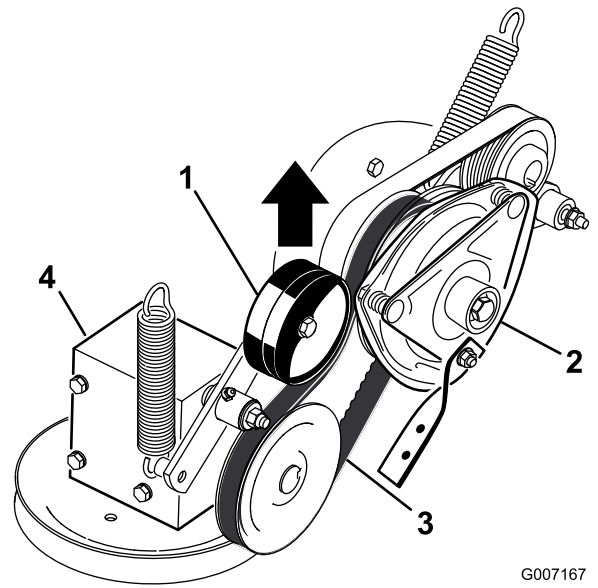

G007167

g007167

Kuva 81

- | | |
|-------------------------------------|-------------------------------|
| 1. Jousikuormitteinen kiristinpyörä | 3. Voimanulosoton käyttöhihna |
| 2. Kytkin | 4. Vaihteisto |

Vaihdelaatikon öljyn vaihto

Huoltoväli: 100 ensimmäisen käyttötunnin jälkeen
Vuosittain

Ota yhteys valtuutettuun huoltoliikkeeseen vaihteistoöljyn vaihtoa varten.

Sähkötoimisen kytkimen säätö

Huoltoväli: 500 käyttötunnin välein

Säädettävän kytkimen avulla voidaan muuttaa kytkemiskohtaa ja moottorijarrutusta.

1. Pysäköi kone tasaiselle alustalle, vapauta teräkytkin ja kytke seisontajarru.
2. Sammuta moottori, irrota avain ja odota, että kaikki liikkuvat osat ovat pysähtyneet, ennen kuin poistut käyttäjän paikalta.
3. Vapauta istuin ja kallista se eteenpäin.
4. Löysää moottorin etupaneelin nuppeja ja irrota paneeli.
5. Vedä voimanulosoton käyttöhihnan jousikuormitteista kiristinpyörää ylös ja irrota hihna kytkimen hihnapyörästä (Kuva 81).

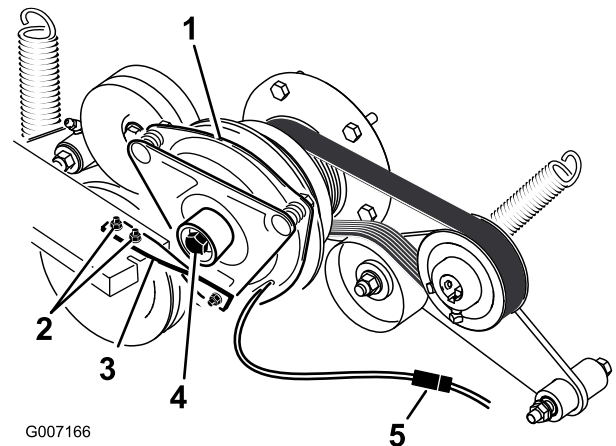

G007166

g007166

Kuva 82

- | | |
|---|-------------------------|
| 1. Kytkin | 4. Kytkimen keskipultti |
| 2. Kytkimen liuskan kaksi pulttia ja mutteria | 5. Sähköliitin |
| 3. Kuminen kytkimen liuska | |

9. Asenna 0,381–0,533 mm:n (0,015–0,021 tuuman) rakotulkki kokoonpanon sivussa olevaan tarkastusreikään (Kuva 83).

Huomaa: Varmista, että se on ankkurin ja roottorin kitkapintojen välissä.

10. Kiristä lukkomuttereita, kunnes rakotulkki tarttuu hiukan mutta liikkuu helposti kärkivälissä (Kuva 83).
11. Toista nämä toimenpiteet kaikille muille rei'ille.
12. Tarkista jokainen reikä uudelleen ja säädä vähän kerrallaan, kunnes roottorin ja ankkurin väliin asetettu rakotulkki tarttuu hiukan.

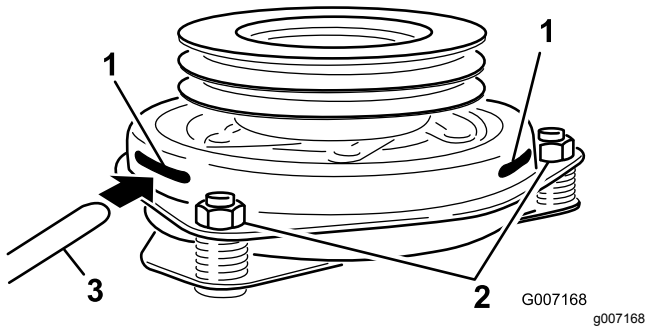

Kuva 83

- | | |
|-----------------|---------------|
| 1. Reikä | 3. Rakotulkki |
| 2. Säätömutteri | |

13. Asenna kytkin moottorin akseliin kiilalla.
14. Levitä keskipulttiin kierrelukitetta.
15. Pidä kiinni kampiakselista koneen takaa, asenna keskipultti ja kiristä se momenttiin 68 N·m (Kuva 82).
16. Asenna kuminen kytkimen liuska leikkurin runkoon kahdella aikaisemmin irrotetulla pultilla ja mutterilla (Kuva 82).
17. Vedä voimanulosoton käyttöhihnan jousikuormitteista kiristinpyörää ylös ja asenna se kytkimen hihnapyörään (Kuva 81).
18. Kytke kytkimen sähköliitin (Kuva 82).
19. Asenna moottorin etupaneeli ja kiristä nupit.
20. Laske istuin alas.

Jäähdytysjärjestelmän huolto

Jäähdytysjärjestelmän huolto

⚠ HENGENVAARA

Paineella suihkuava jäähdytysneste, kuuma jäähdytyn ja sitä ympäröivät osat voivat aiheuttaa vakavia palovammoja.

- Älä irrota jäähdyttimen korkkia moottorin ollessa kuuma. Anna moottorin jäähtyä aina vähintään 15 minuutin ajan tai kunnes jäähdyttimen korkki on jäähtynyt tarpeeksi, jotta sitä voidaan käsitellä paljain käsin, ennen kuin irrotat jäähdyttimen korkin.
- Älä kosketa jäähdytintä tai sitä ympäröiviä kuumia osia.

⚠ HENGENVAARA

Pyörivä akseli ja tuuletin voivat aiheuttaa henkilövahingon.

- Älä käytä konetta, jos suojukset eivät ole paikoillaan.
- Pidä sormet, kädet ja vaatteet etäällä pyörivästä tuulettimesta ja käyttöakselista.
- Sammuta moottori ja irrota virta-avain ennen huoltotoimenpiteiden suorittamista.

⚠ VAROITUS

Jäähdytysneste on myrkyllistä.

- Moottorin jäähdytysnestettä ei saa niellä.
- Pidä poissa lasten ja lemmikkieläinten ulottuvilta.

Jäähdyttimen jäähdytysnesteen tarkistus

Huoltoväli: Aina ennen käyttöä tai päivittäin
8 ensimmäisen käyttötunnin jälkeen
100 käyttötunnin välein

Nesteen tyyppi: Käyttöikä pidentävän pakkasnesteen / Dex-Cool®-nesteen ja veden seos, suhde 50:50

Jäähdytysjärjestelmän tilavuus: 4,6 l

Huomaa: Älä avaa jäähdyttimen korkkia. Tämä voi päästää ilmaa jäähdytysjärjestelmään.

1. Pysäköi kone tasaiselle alustalle, sammuta moottori ja kytke seisontajarru.
2. Vapauta istuin ja kallista istuin ylös.
3. Kun moottori on jäähtynyt, tarkista ylivuotopullon taso. Nestettä tulee olla ylivuotopullon ulkopuolella olevaan pullistumaan saakka (Kuva 84).
4. Jos jäähdytysnestettä on liian vähän, lisää ylivuotopulloon käyttöikää pidentävän pakkasnesteen / Dex-Cool®-nesteen ja veden seosta (seossuhde 50:50) (Kuva 84).
5. Lisää 50:50-jäähdytysnesteseosta ylivuotopulloon, kunnes neste ulottuu pullossa olevaan viivaan saakka (Kuva 84).

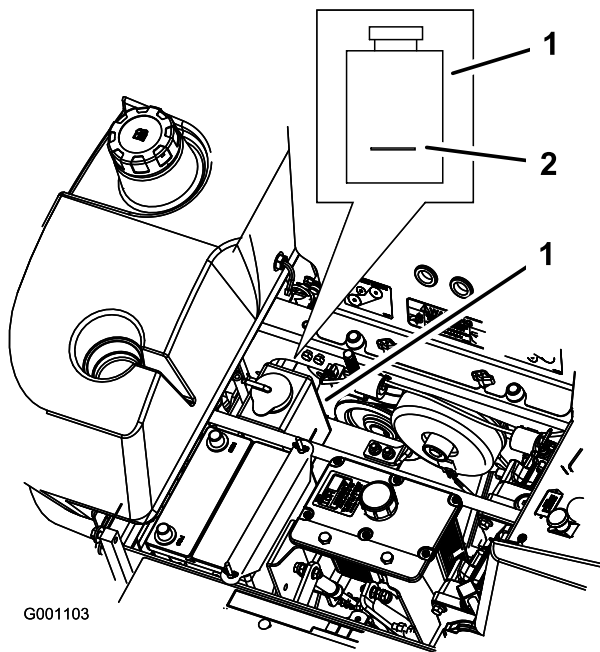

Kuva 84

1. Pakkasnesteen ylivuotopullo
2. Ylivuotopullon kyljessä oleva merkkiiviiva

Hydraulinesteen jäähdyttimen ja jäähdyttimen säleikön puhdistus

Huoltoväli: Aina ennen käyttöä tai päivittäin

Tarkista ja puhdista jäähdyttimen säleikkö ja öljynjäähdytin aina ennen käyttöä. Poista kaikki kertynyt ruoho, lika ja muut jätteet öljynjäähdyttimestä ja jäähdyttimen säleiköstä paineilmalla (Kuva 85).

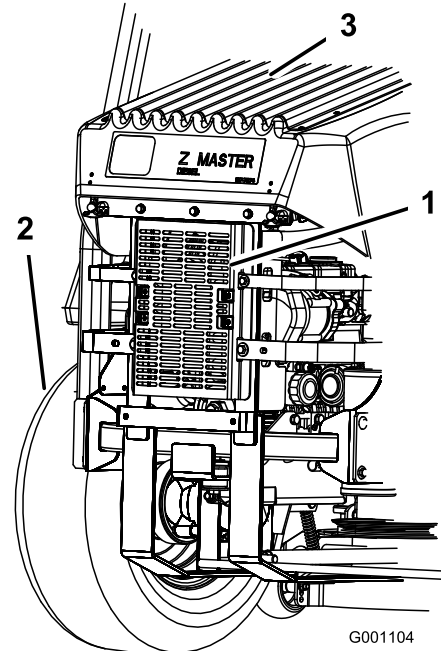

Kuva 85

1. Hydrauliöljyn jäähdytin
2. Vasen takarengas
3. Jäähdyttimen säleikkö

Moottorin jäähdytysnesteen vaihto

Huoltoväli: Vuosittain

Kysy lisätietoja jäähdytysnesteen vaihdosta valtuutetusta huoltoliikkeestä.

Jarrujen huolto

Seisontajarrun säätö

Huoltoväli: 25 käyttötunnin välein

200 käyttötunnin välein

1. Kytke seisontajarru.
2. Mittaa jousen pituus ([Kuva 86](#)).

Huomaa: Aluslaattojen etäisyyden tulee olla 64 mm.

3. Jos säätö on tarpeen, vapauta seisontajarru, löysää jousen alla oleva vastamutteri ja säädä suoraan jousen alapuolella olevaa mutteria ([Kuva 86](#)).
4. Käännä mutteria, kunnes etäisyys on oikea.

Huomaa: Lyhennä jouta kääntämällä mutteria myötäpäivään tai pidennä jouta kääntämällä mutteria vastapäivään.

5. Kiristä kaksi mutteria yhteen.
6. Kytke seisontajarru ja tarkista jousen pituus uudelleen.
7. Jos säätö on tarpeen, toista edellä mainittu menettely.
8. Toista vaiheet koneen vastakkaisella puolella.

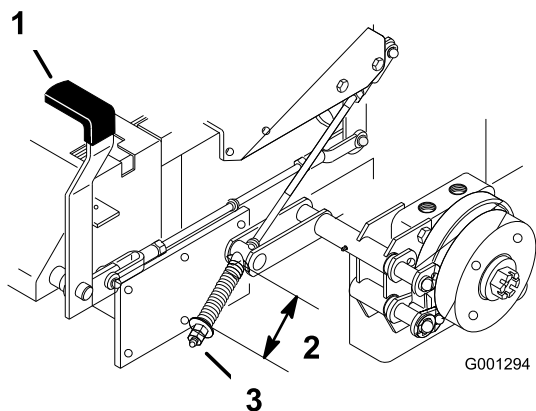

Kuva 86

- | | |
|-------------------------|---------------------------------|
| 1. Jarruvipu kytkettynä | 3. Säätömutteri ja vastamutteri |
| 2. Jousi, 64 mm | |

Hihnan huolto

Hihnojen tarkastus

Huoltoväli: 100 käyttötunnin välein

Kuluneen hihnan merkkejä ovat vinkuminen hihnan pyöriessä, terien luistaminen ruohoa leikattaessa, rispaantuneet reunat, palojäljet ja murtumat. Vaihda leikkurin hihna, jos jokin näistä tiloista ilmenee.

Leikkurin hihnan vaihto

Sivulle poistavat koneet

Kuluneen hihnan merkkejä ovat vinkuminen hihnan pyöriessä, luistavat terät ruohoa leikattaessa, rispaantuneet reunat, palojäljet ja murtumat. Vaihda leikkurin hihna, jos jokin näistä tiloista ilmenee.

1. Pysäköi kone tasaiselle alustalle, vapauta teräkytkin ja kytke seisontajarru.
2. Sammuta moottori, irrota avain ja odota, että kaikki liikkuvat osat ovat pysähtyneet, ennen kuin poistut käyttäjän paikalta.
3. Löysää alinta pulttia, jolla leikkuupöydän verho on kiinnitetty leikkuupöytään. Katso kohta [Leikkuupöydän verhon vapautus \(sivu 40\)](#).
4. Irrota metallinen suojuslevy. Katso kohta [Metallisen suojuslevyn irrotus \(sivu 40\)](#).
5. Irrota hihnasuojukset ([Kuva 87](#)).

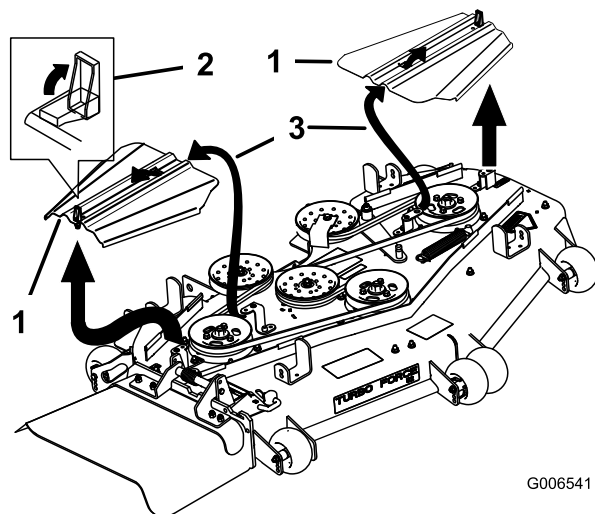

Kuva 87

- | | |
|----------------|-------------------------------|
| 1. Hihnasuojus | 3. Työnnä aukko kielekkeeseen |
| 2. Salpa | |

6. Irrota kiristinpyörän jousi.
7. Irrota jousikuormitteisen kiristinpyörän hihnaohjain kuvan mukaisesti ([Kuva 88](#)).

8. Irrota vanha hihna.
9. Asenna uusi hihna leikkurin hihnapyörien ja moottorin alla olevan vaihteiston hihnapyörän ympäri (Kuva 88).

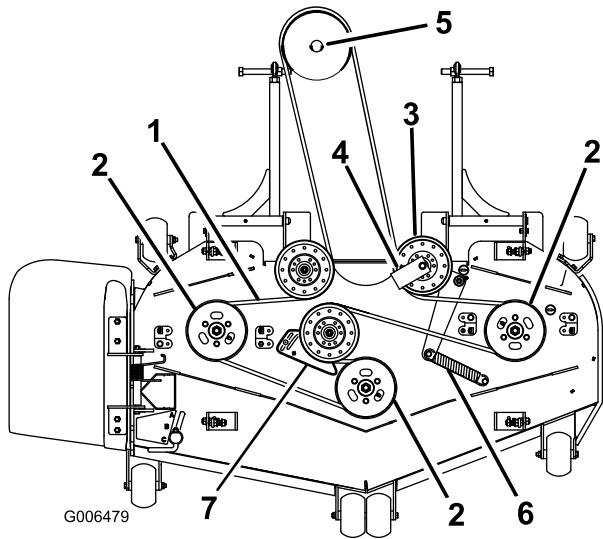

Kuva 88

- | | |
|-------------------------------------|--|
| 1. Leikkurin hihna | 5. Vaihteiston hihnapyörä |
| 2. Leikkurin karapyörä | 6. Kiristinpyörän jousi |
| 3. Jousikuormitteinen kiristinpyörä | 7. Kiristinpyörän laatta (vain 183 cm:n leikkurit) |
| 4. Hihnanohjain 45 asteen kulmassa | |

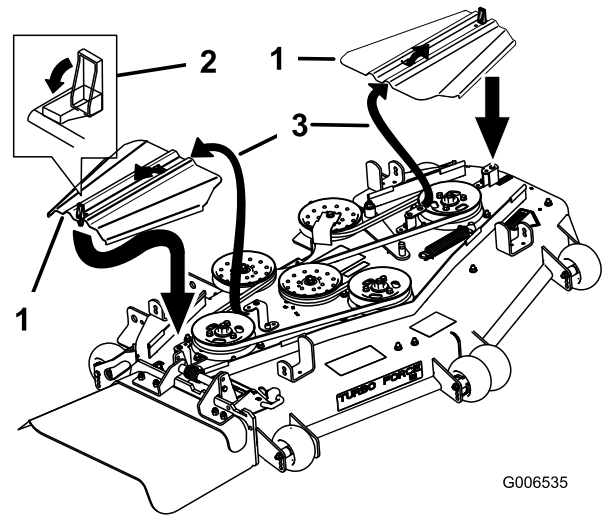

Kuva 89

- | | |
|----------------|-------------------------------|
| 1. Hihnasuojus | 3. Työnnä aukko kielekkeeseen |
| 2. Salpa | |

13. Asenna metallinen suojuslevy.
14. Kiristä alinta pulttia, jolla leikkuupöydän verho on kiinnitetty leikkuupöytään.

Leikkurin hihnan vaihto

Taakse poistavat koneet

Tärkeää: Tämän koneen suojusten kiinnikkeiden on tarkoitus pysyä kiinni suojuksessa sen irrotuksen jälkeen. Löysää kunkin suojuksen kaikkia kiinnikkeitä muutama kierros niin, että suojus on löysällä mutta kuitenkin yhä paikallaan. Löysää sitten kiinnikkeitä lisää, kunnes suojus irtoaa. Näin vältetään pulttien irtoaminen vahingossa pidikkeistä.

Kuluneen hihnan merkkejä ovat vinkuminen hihnan pyöriessä, luistavat terät ruohoa leikattaessa, rispaantuneet reunat, palojäljet ja murtumat. Vaihda leikkurin hihna, jos jokin näistä tiloista ilmenee.

1. Pysäköi kone tasaiselle alustalle, vapauta teräkytkin ja kytke seisontajarru.
2. Sammuta moottori, irrota avain ja odota, että kaikki liikkuvat osat ovat pysähtyneet, ennen kuin poistut käyttäjän paikalta.
3. Löysää alinta pulttia, jolla leikkuupöydän verho on kiinnitetty leikkuupöytään. Katso kohta [Leikkuupöydän verhon vapautus \(sivu 40\)](#).
4. Irrota metallinen suojuslevy. Katso [Metallisen suojuksen irrotus \(sivu 40\)](#).
5. Irrota hihnasuojukset ja niihin kiinnitetyt pultit.
6. Löysää kiinteän kiristinpyörän vartta ja vähennä hihnan kireyttä säätämällä vartta (Kuva 90).

10. Asenna hihnaohjain jousikuormitteiseen kiristinpyörään 45 asteen kulmaan kuvan mukaisesti (Kuva 88). Kiristä pultti momenttiin 37–45 N·m.
11. Asenna kiristinpyörän jousi kahteen tappiin (Kuva 88).
12. Asenna hihnasuojukset liu'uttamalla suojuksen kielekkeeseen, asentamalla pultit ja sulkemalla salvat (Kuva 89).

7. Irrota vanha hihna.
8. Asenna uusi hihna hihnapyörille.
9. Aseta kiinteään kiristinpyörän varren nelikulmaiseen aukkoon lyhytvartinen räikkä tai vääntötanko (Kuva 90).
10. Aseta leikkuupöytä 76 mm:n leikkuukorkeuteen.
11. Lisää hihnan kireyttä: liikuta kiinteään kiristinpyörän vartta kääntämällä räikkää tai vääntötankoa vastapäivään, kunnes jousikoukkujen välinen etäisyys on 16,5 cm (Kuva 90).

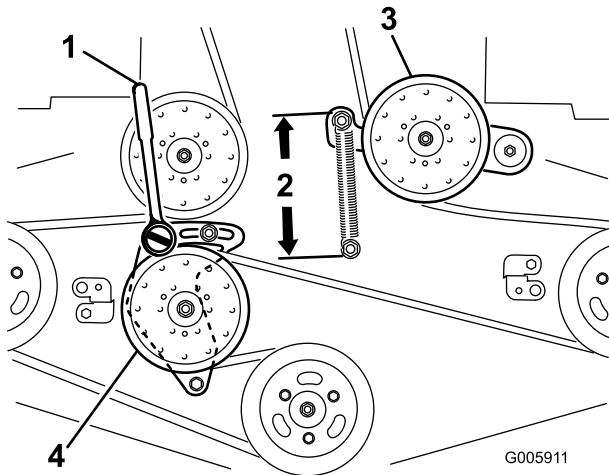

Kuva 90

- | | |
|--|-------------------------------------|
| 1. Lyhytvartinen räikkä tai vääntötanko | 3. Jousikuormitteinen kiristinpyörä |
| 2. 16,5 cm:n etäisyys jousikoukkujen välissä | 4. Kiinteä kiristinpyörä |

12. Pidä hihnan kireys ennallaan ja kiristä kaksi pulttia, joilla kiinteään kiristinpyörän varsi on kiinnitetty.
13. Irrota räikkä tai vääntötanko kiinteään kiristinpyörän varren nelikulmaisesta aukosta.
14. Asenna hihnasuojukset työntämällä kielekkeet aukkoihin. Asenna ruuvit ja sulje salvat (Kuva 91).

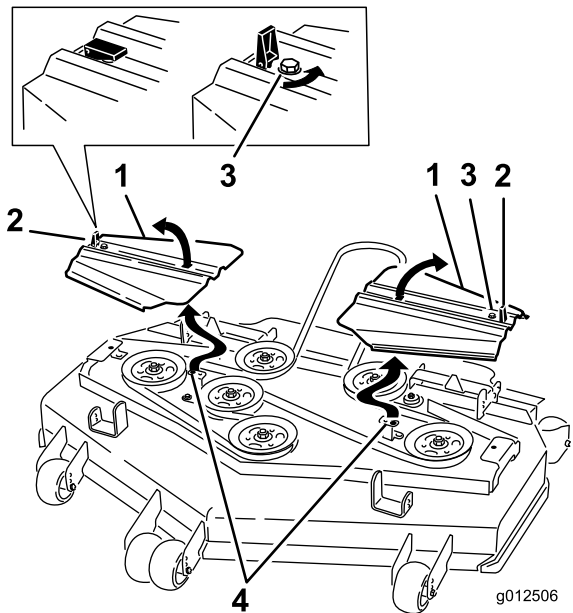

Kuva 91

- | | |
|----------------|---------------------------|
| 1. Hihnasuojus | 3. Pultti |
| 2. Salpa | 4. Työnnä kieleke aukkoon |

15. Asenna metallinen suojuslevy. Katso kohta [Metallisen suojuslevyn irrotus \(sivu 40\)](#).
16. Kiristä leikkuupöydän verhon pultti. Katso kohta [Leikkuupöydän verhon vapautus \(sivu 40\)](#).
17. Tarkista käyttöhihnojen kireys.

Voimanulosoton käyttöhihnan vaihto

Huoltoväli: 50 käyttötunnin välein—Tarkasta voimanulosoton käyttöhihna.

1. Pysäköi kone tasaiselle alustalle, vapauta teräkytkin ja kytke seisontajarru.
2. Sammuta moottori, irrota avain ja odota, että kaikki liikkuvat osat ovat pysähtyneet, ennen kuin poistut käyttäjän paikalta.
3. Löysää moottorin etupaneelin nuppeja ja irrota paneeli (Kuva 92).

Pumpun käyttöhihnan vaihto

Huoltoväli: 50 käyttötunnin välein—Tarkista pumpun käyttöhihna.

Huomaa: Irrota voimanulosoton käyttöhihna ensin, jos pumpun käyttöhihna on vaihdettava.

1. Kallista istuin eteenpäin ja irrota moottorin etupaneeli.
2. Irrota voimanulosoton käyttöhihna.
3. Irrota jousi kiristinpyörän varresta (Kuva 94).
4. Asenna uusi hihna moottorin ja hydraulipumpun hihnapyörän ympäri (Kuva 94).
5. Asenna voimanulosoton käyttöhihna.
6. Asenna jousi kiristinpyörän varteen (Kuva 94).

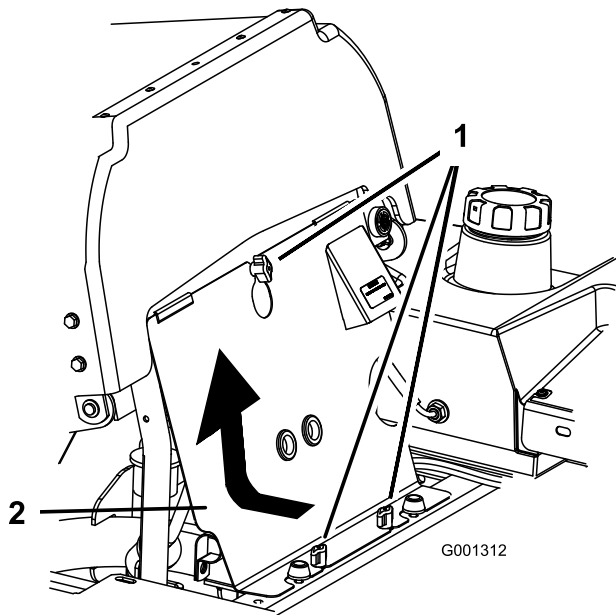

Kuva 92

g001312

- | | |
|----------|-------------------------|
| 1. Nuppi | 2. Moottorin etupaneeli |
|----------|-------------------------|

4. Irrota jousi välivarresta (Kuva 93).
5. Irrota kytkimen pysäytin.
6. Irrota vanha voimanulosoton käyttöhihna.
7. Asenna voimanulosoton käyttöhihna kytkimen hihnapyörän ja vaihteiston hihnapyörän ympäri (Kuva 93).
8. Asenna kuminen kytkimen pysäytin.
9. Asenna jousi välivarteen (Kuva 93).

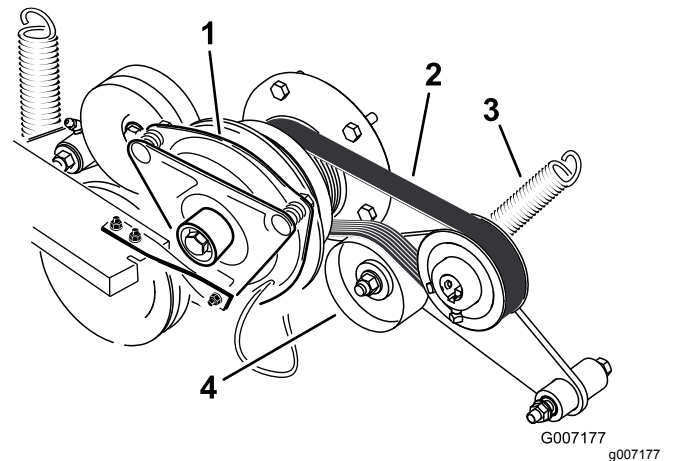

Kuva 94

- | | |
|-----------------------|-------------------------------------|
| 1. Kytkin | 3. Jousi |
| 2. Pumpun käyttöhihna | 4. Jousikuormitteinen kiristinpyörä |

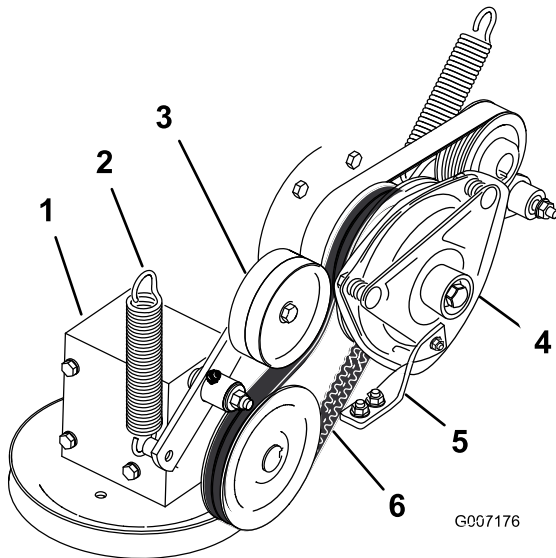

Kuva 93

g007176

- | | |
|-------------------------------------|-------------------------------|
| 1. Vaihteisto | 4. Kytkin |
| 2. Jousi | 5. Kuminen kytkimen pysäytin |
| 3. Jousikuormitteinen kiristinpyörä | 6. Voimanulosoton käyttöhihna |

Laturin hihnan vaihto ja kiristys

Laturin hihnan vaihto

Huoltoväli: 50 käyttötunnin välein—Tarkista laturin hihna.

Jos laturin hihna on vaihdettava, kone on toimitettava valtuutettuun huoltoliikkeeseen.

Laturin hihnan kiristys

1. Aseta laturin ja sylinteriryhmän väliin kahva.
2. Säädä laturin hihnaa ulospäin, kunnes hihnan painuma on 7–9 mm moottorin ja

laturin hihnapyörien välissä 98,3 N:n voimalla painettaessa (Kuva 95).

3. Kiristä laturin pulttit.
4. Tarkista hihnan painuma uudelleen ja säädä hihnaa tarvittaessa.
5. Jos painuma on virheellinen, kiristä alinta ja ylintä pulttia (Kuva 95).

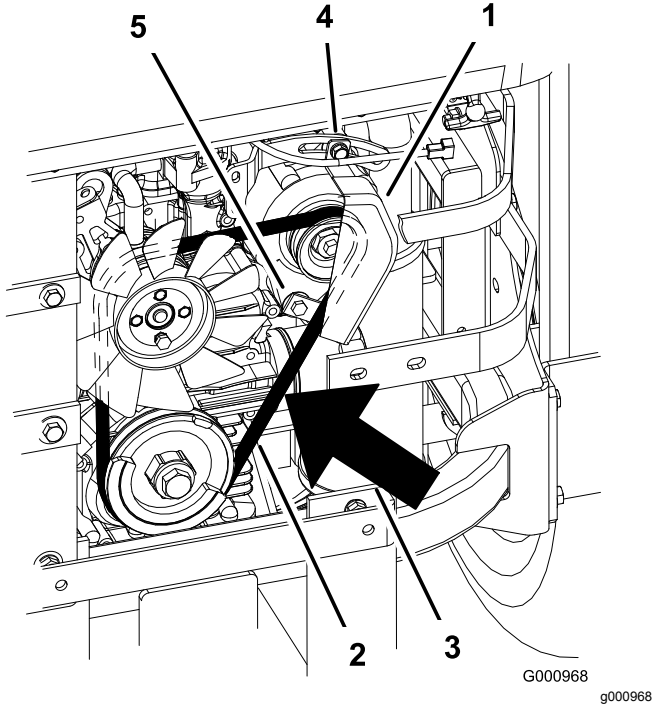

Kuva 95

- | | |
|--|----------------|
| 1. Laturi | 4. Ylin pultti |
| 2. Laturin hihna | 5. Alin pultti |
| 3. Painuma 7–9 mm 98,3 N:n voimalla painettaessa | |

Ohjausjärjestelmän huolto

Ohjaukahvan vapaa-asennon säätö

Jos liikkeenohjausvivut eivät ole yhdensuuntaiset tai liikkuvat helposti kojetaulun loveen, niitä on säädettävä. Säädä kukin vipu, jousi ja tanko erikseen.

Huomaa: Liikkeenohjausvivut on asennettava oikein.

1. Pysäköi kone tasaiselle alustalle, vapauta teräkytkin ja kytke seisontajarru.
2. Sammuta moottori, irrota avain ja odota, että kaikki liikkuvat osat ovat pysähtyneet, ennen kuin poistut käyttäjän paikalta.
3. Vapauta istuin ja kallista istuin eteenpäin.
4. Aloita joko vasemmasta tai oikeasta liikkeenohjausvivusta.
5. Siirrä vipu vapaalle, mutta älä lukitse sitä (Kuva 96).
6. Vedä vipua taakse, kunnes liitintappi (varressa tapin alla) koskettaa aukon päätä (alkaa juuri lisätä painetta jouseen), kuvan mukaisesti (Kuva 96).
7. Tarkista, missä ohjausvipu on kojetaulussa olevaan loveen nähden (Kuva 96).

Huomaa: Sen tulee olla keskellä siten, että vipu pystyy kallistumaan ulospäin LUKITTU VAPAA-asentoon.

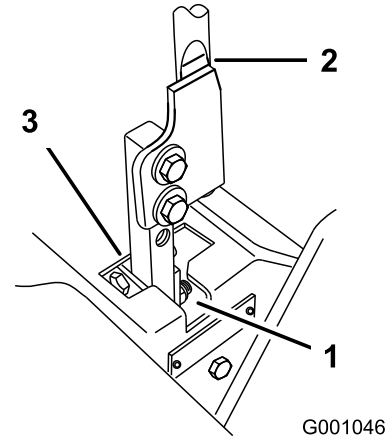

Kuva 96

- | | |
|-------------------------|-----------------|
| 1. Lukittu VAPAA-asento | 3. VAPAA-asento |
| 2. Ohjausvipu | |

8. Jos säätö on tarpeen, löysää haarukkapäätä vasten olevaa mutteria ja vastamutteria (Kuva 97).

9. Paina liikkeenohjausvipua hieman taaksepäin ja käännä säätöpultin päätä sopivaan suuntaan, kunnes ohjausvipu on lukitun VAPAA-asennon keskellä (Kuva 97).

Huomaa: Vivun painaminen taaksepäin pitää tapin aukon päässä, jolloin säätöpultti pystyy siirtämään vivun oikeaan kohtaan.

10. Kiristä mutteri ja vastamutteri (Kuva 97).
11. Toista sama koneen vastakkaisella puolella.

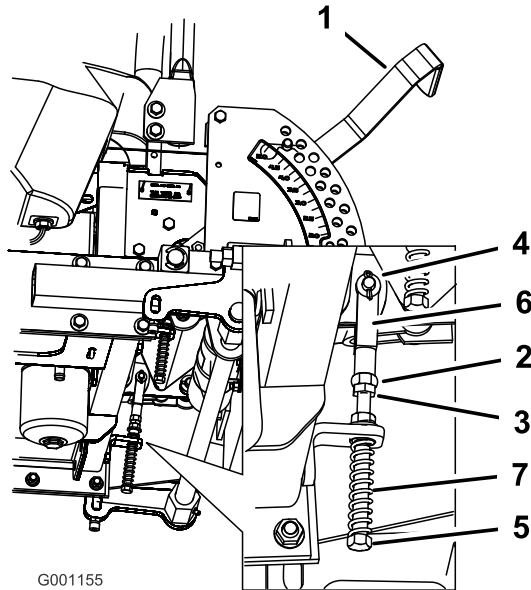

Kuva 97

- | | |
|---------------------------------------|----------------|
| 1. Leikkuukorkeusvipu | 5. Säätöpultti |
| 2. Haarukkapäätä vasten oleva mutteri | 6. Haarukkapää |
| 3. Vastamutteri | 7. Jousi |
| 4. Reiässä oleva liittintappi | |

Hydraulijärjestelmän huolto

Hydraulijärjestelmän turvallinen käyttö

- Jos nestettä pääsee ihon alle, hakeudu välittömästi lääkäriin. Lääkärin on poistettava neste kirurgisesti muutaman tunnin sisällä.
- Varmista, että kaikki hydrauliletkut ja -putket ovat hyvässä kunnossa ja että kaikki hydrauliputkien liitokset ja kiinnitykset ovat tiukalla, ennen kuin lisää hydraulijärjestelmän painetta.
- Pidä keho ja kädet kaukana vuotavista rei'istä ja suuttimista, joista suihkuu korkeapaineista hydraulinestettä.
- Etsi hydraulinestevuotoja pahvin tai paperin avulla.
- Poista paine varovasti hydraulijärjestelmästä, ennen kuin huollat järjestelmää.

Hydraulijärjestelmän huolto

Hydraulinesteen laatuvaatimukset

Hydraulinestelaatu: Toro® HYPR-OIL™ 500 -hydraulineste tai Mobil® 1 15W-50 -neste

Tärkeää: Käytä suositusten mukaista nestettä. Muut nesteet saattavat vahingoittaa järjestelmää.

Hydraulijärjestelmän nestetilavuus: 3,9 litraa

Hydraulinesteen määrän tarkistus

Huoltoväli: 8 ensimmäisen käyttötunnin jälkeen
25 käyttötunnin välein

Huomaa: Hydraulinesteen voi tarkistaa nesteen ollessa lämmintä tai kylmää. Säiliön sisällä olevalla jakolevyllä on kaksi tasoa sen mukaan, onko neste lämmintä vai kylmää.

1. Pysäköi kone tasaiselle alustalle, vapauta teräkytkin ja kytke seisontajarru.
2. Sammuta moottori, irrota avain ja odota, että kaikki liikkuvat osat ovat pysähtyneet, ennen kuin poistut käyttäjän paikalta.
3. Puhdista hydraulisäiliön täyttökaulaa ympäröivä alue (Kuva 98).
4. Irrota korkki täyttökaulasta ja katso, onko säiliössä nestettä (Kuva 98).
5. Jos nestettä ei ole, lisää nestettä säiliöön, kunnes se ulottuu jakolevyn kylmälle tasolle.
6. Anna moottorin käydä alhaisella joutokäynnillä 15 minuuttia, jotta mahdollinen ilma poistuu

järjestelmästä ja neste lämpenee. Katso [Moottorin käynnistys ja sammutus \(sivu 26\)](#).

Huomaa: Tarkista määrä nesteen lämmettyä. Nesteen tulee olla kylmän ja kuuman rajan välissä.

7. Lisää tarvittaessa nestettä hydraulisäiliöön.

Huomaa: Nesteen tulee ulottua jakolevyn kuumalle tasolle, kun neste on kuumaa ([Kuva 98](#)).

8. Asenna täyttökaulan korkki.

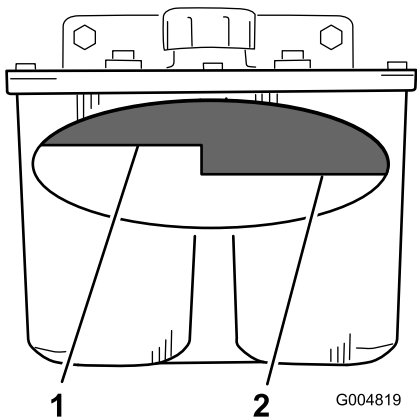

Kuva 98

1. Kuuma neste – täynnä
2. Kylmä neste – täynnä

Hydraulisuodattimen ja -nesteen vaihto

Huoltoväli: 25 ensimmäisen käyttötunnin jälkeen

250 käyttötunnin välein—Vaihda hydraulisuodatin ja hydraulineeste, kun käytät Mobil® 1 -nestettä.

500 käyttötunnin välein—Vaihda hydraulisuodatin ja hydraulineeste, kun käytät Toro® HYPR-OIL™ 500 -hydraulineestettä.

Käytä yli 0 °C:n lämpötiloissa kesäsuodatinta.

Käytä alle 0 °C:n lämpötiloissa talvisuodatinta.

1. Pysäköi kone tasaiselle alustalle, vapauta teräkytkin ja kytke seisontajarru.
2. Sammuta moottori, irrota avain ja odota, että kaikki liikkuvat osat ovat pysähtyneet, ennen kuin poistut käyttäjän paikalta.

Tärkeää: Älä vaihda tilalle autoissa käytettävää öljynsuodatinta. Hydraulijärjestelmä saattaa vaurioitua pahoin.

3. Aseta suodattimen alle tyhjennysastia, irrota vanha suodatin ja pyyhi suodattimen istukan tiivisteen pinta puhtaaksi ([Kuva 99](#)).

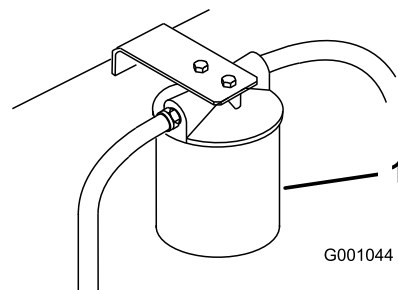

Kuva 99

1. Hydraulisuodatin

4. Irrota istukkaan tuleva oikeanpuoleinen hydrauliputki ([Kuva 100](#)).
5. Anna nesteen valua järjestelmästä tyhjennysastiaan.
6. Asenna oikeanpuoleinen hydrauliputki istukkaan ([Kuva 100](#)).

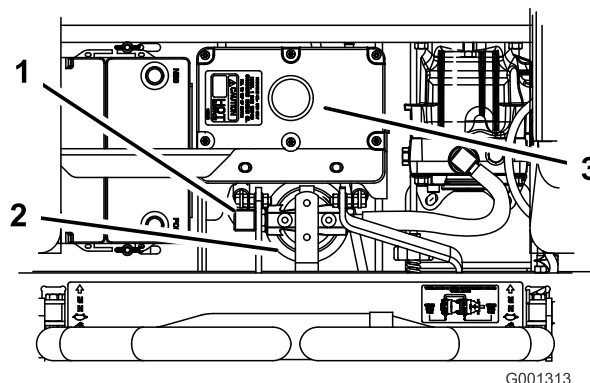

Kuva 100

1. Oikeanpuoleinen hydrauliputki
2. Hydraulisuodatin
3. Hydraulisäiliö

7. Sivele ohut kerros uuden suodattimen kumitiivisteelle ([Kuva 101](#)).
8. Asenna uusi hydraulineesteen suodatin suodattimen istukkaan.

Huomaa: Älä kiristä.

9. Lisää hydraulineestettä hydraulisäiliöön, kunnes nestettä vuotaa suodattimesta. Käännä sitten nestesuodatinta myötäpäivään, kunnes kumitiiviste koskettaa suodattimen istukkaa. Kiristä suodatinta vielä puoli kierrosta ([Kuva 101](#)).
10. Pyyhi läikkinyt neste pois.
11. Lisää hydraulisäiliöön nestettä jakolevyn kylmälle tasolle saakka.
12. Käynnistä moottori ja anna sen käydä kaksi minuuttia, jotta kaikki ilma purkautuu järjestelmästä.

13. Sammuta moottori ja tarkista, että järjestelmässä ei ole vuotoja.

Huomaa: Jos toinen tai kumpikaan pyörä ei vedä, katso [Hydraulijärjestelmän ilmaus \(sivu 65\)](#).

14. Tarkista määrä nesteen lämmettyä.

Huomaa: Nesteen tulee olla kylmän ja kuuman rajan välissä.

15. Lisää tarvittaessa nestettä hydraulisäiliöön.

Huomaa: Älä täytä liikaa.

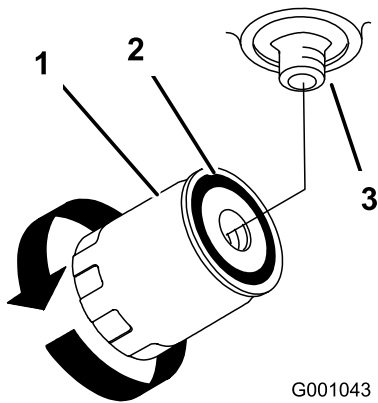

Kuva 101

1. Hydraulisuodatin
2. Tiiviste
3. Istukka

Hydraulijärjestelmän ilmaus

Vetojärjestelmä on itseilmaava, mutta järjestelmä voi olla tarpeen ilmata, kun neste on vaihdettu tai jos järjestelmälle on suoritettu huoltotoimia.

1. Nosta koneen takaosaa siten, että pyörät ovat irti maasta, ja tue pukeilla.
2. Käynnistä moottori ja anna sen käydä alhaisella joutokäynnillä. Kytke vipu ja veto yhdellä puolella ja pyöritä pyörää käsin.
3. Kun pyörä alkaa pyöriä itsestään, pidä se kytkettynä, kunnes pyörä pyörii tasaisesti (vähintään kaksi minuuttia).
4. Tarkista hydraulinesteen määrä ja lisää tarvittaessa.
5. Toista menettely vastakkaisella pyörällä.

Hydrauliletkujen tarkistus

Huoltoväli: 100 käyttötunnin välein

Tarkista, että hydrauliletkuissa ei ole vuotoja, kulumia, säävahinkoja tai kemiallisia vaurioita ja että letkut eivät ole kiertyneet tai kiinnitykset tai liittännät löystyneet. Suorita tarvittavat korjaukset ennen koneen käyttöä.

Huomaa: Pidä hydraulijärjestelmän ympärillä olevat alueet puhtaina liasta ja ruohosta.

⚠ VAARA

Paineella suihkuava hydraulineeste voi läpäistä ihon ja aiheuttaa vammoja.

- Asiantuntevan lääkärin tulee leikata ihon alle joutunut neste muutaman tunnin sisällä. Jos näin ei tehdä, seurauksena saattaa olla kuolio.
- Pidä keho ja kädet kaukana vuotavista rei'istä ja suuttimista, joista suihkuu korkeapaineista hydraulineestettä.
- Etsi hydraulineestevuotoja pahvin tai paperin avulla.
- Poista paine varovasti hydraulijärjestelmästä, ennen kuin huollat järjestelmää.
- Varmista, että kaikki hydrauliletkut ja -putket ovat hyvässä kunnossa ja että kaikki hydrauliputkien liittimet ovat tiukalla, ennen kuin lisäät hydraulijärjestelmän painetta.

Hydraulipumpun vapaa-asennon säätö

Huomaa: Säädä kahvan vapaa-asento ensin. Sen on oltava oikein, ennen kuin seuraava säätö voidaan tehdä.

Vetopyörien on pyörittävä tämän säädön aikana.

⚠ HENGENVAARA

Mekaaniset tai hydrauliset tunkit saattavat pettää ja aiheuttaa vakavan loukkaantumisen.

- Tue kone pukeilla.
- Älä käytä hydraulisia tunkkeja.

⚠ VAARA

Moottorin on oltava käynnissä liikkeenohjauksen säätöä varten. Kosketus liikkuviin osiin tai kuumiin pintoihin voi aiheuttaa tapaturman.

Pidä kädet, jalat, kasvot ja muut ruumiinosat sekä vaatteet loitolla pyörivistä osista sekä äänenvaimentimesta ja muista kuumista osista.

1. Nosta runkoa ja tue kone pukeilla siten, että vetävät pyörät voivat pyöriä vapaasti.
2. Irrota istuimen turvakytkimen sähköliitin. Kytke hyppylanka tilapäisesti johdinsarjan liittimen koskettimiin.
3. Vapauta istuin ja vedä istuin eteenpäin.
4. Irrota istuintanko ja kallista istuin kokonaan eteenpäin.

Oikeanpuoleisen hydraulipumpun vapaa-asennon säätö

1. Käynnistä moottori, siirrä kaasuvipu puoliväliin ja vapauta seisontajarru. Katso kohta [Moottorin käynnistys ja sammutus \(sivu 26\)](#).

Huomaa: Liikkeenohjausvivun on oltava vapaalla säätöjen aikana.

2. Säädä pumpputangon pituutta kääntämällä nuppia sopivaan suuntaan, kunnes pyörä on pysähtynyt tai pyörii hitaasti taaksepäin ([Kuva 102](#)).
3. Siirrä liikkeenohjausvipua eteen- ja taaksepäin ja sitten takaisin vapaalle.

Huomaa: Pyörän on pysähdyttävä tai pyörittävä hitaasti taaksepäin.

4. Siirrä kaasuvipu NOPEA-asentoon.

Huomaa: Varmista, että pyörä pysyy pysähtyneenä tai pyörii hitaasti taaksepäin. Säädä tarvittaessa.

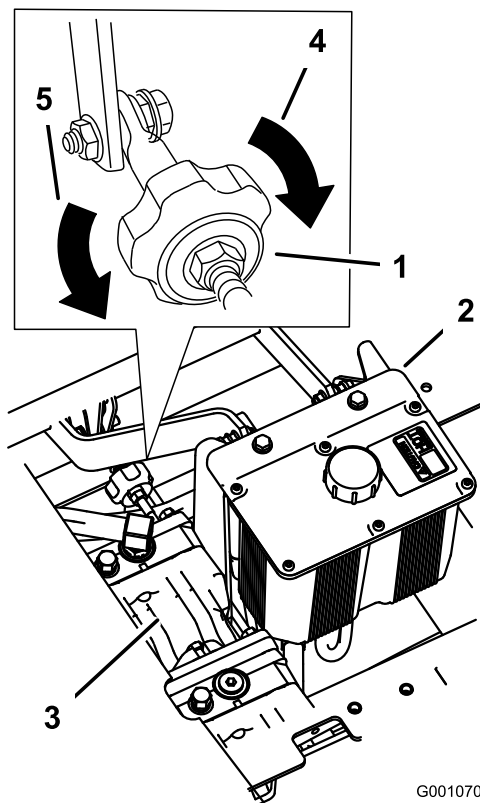

Kuva 102

- | | |
|-----------------------|-----------------------------|
| 1. Ohjauskulman nuppi | 4. Ohjaa konetta oikealle |
| 2. Hydraulisäiliö | 5. Ohjaa konetta vasemmalle |
| 3. Hydraulipumput | |

Vasemmanpuoleisen hydraulipumpun vapaa-asennon säätö

1. Löysää pumpun ohjaustangon pallonivelten lukkomuttereita ([Kuva 103](#)).
2. Käynnistä moottori, siirrä kaasuvipu puoliväliin ja vapauta seisontajarru. Katso kohta [Moottorin käynnistys ja sammutus \(sivu 26\)](#).

Huomaa: Liikkeenohjausvivun on oltava vapaalla säätöjen aikana.

Huomaa: Pumpputangon etummaisessa mutterissa on vasemmanpuoleiset kierteet.

3. Säädä pumpputangon pituutta kääntämällä tangon kahta mutteria sopivaan suuntaan, kunnes pyörä on pysähtynyt tai liikkuu hitaasti taaksepäin ([Kuva 103](#)).
4. Siirrä liikkeenohjausvipua eteen- ja taaksepäin ja sitten takaisin vapaalle. Pyörän on pysähdyttävä tai pyörittävä hitaasti taaksepäin.
5. Siirrä kaasuvipu Nopea-asentoon. Varmista, että pyörä pysyy pysähtyneenä tai pyörii hitaasti taaksepäin. Säädä tarvittaessa.

6. Kiristä pallonivelen lukkomutterit (Kuva 103).

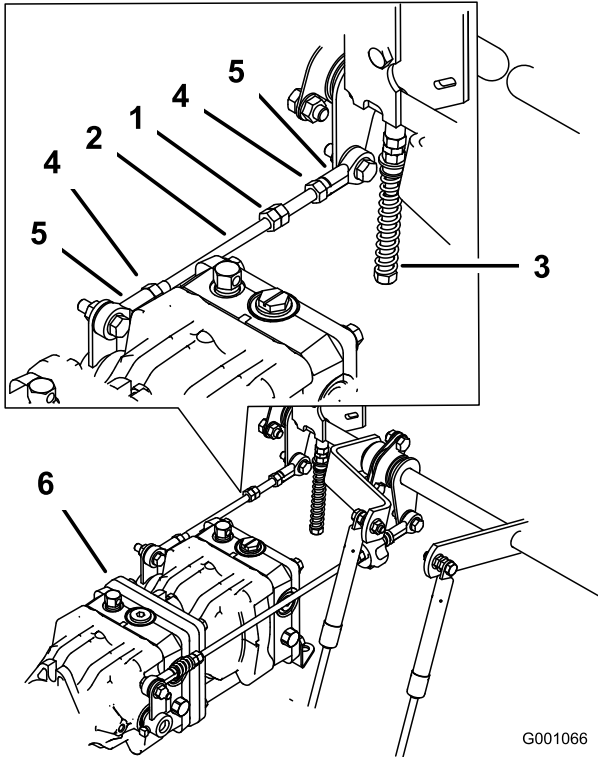

Kuva 103

- | | |
|-------------------|-----------------|
| 1. Kaksi mutteria | 4. Lukkomutteri |
| 2. Pumpputanko | 5. Pallonivel |
| 3. Säätopultti | 6. Pumput |

VAARA

Sähköjärjestelmän turvakatkaisu ei toimi oikein hyppylangan ollessa kytkettynä.

- Irrota hyppylanka johdinsarjan liittimestä ja kytke liitin istuinkytkimeen, kun säätö on valmis.
 - Koneetta ei saa käyttää hyppylangan ollessa kytkettynä ja istuinkytkimen ollessa ohitettuna.
7. Kun molempien pumppujen vapaa-asennot on asetettu, sammuta koneen moottori.
 8. Irrota hyppylanka johdinsarjan liittimestä ja kytke liitin istuinkytkimeen.
 9. Asenna istuintanko ja laske istuin paikoilleen.
 10. Poista pukit.

Leikkuupöydän huolto

Leikkurin tasaus kolmessa asennossa

Tärkeää: Leikkurin tasausta varten tarvitaan vain kolme mittauskohtaa.

Koneen käyttöönotto

1. Pysäköi kone tasaiselle alustalle, vapauta teräkytkin ja kytke seisontajarru.
2. Sammuta moottori, irrota avain ja odota, että kaikki liikkuvat osat ovat pysähtyneet, ennen kuin poistut käyttäjän paikalta.
3. Tarkista renkaiden paineet ja säädä tarvittaessa paineeseen 0,9 bar.
4. Aseta leikkuri 76 mm:n leikkuukorkeuteen.
5. Tarkasta kaikki neljä ketjua.

Huomaa: Ketjujen on oltava kireällä.

Huomaa: Säädä takaketjut leikkurin kiinnityskohtaan aukon yläosaan.

- Jos takaketju on löysällä, laske (löysää) saman puolen etutukivartta. Katso kohta [Leikkurin pitkittäiskaltevuuden säätö \(sivu 68\)](#).
- Jos etuketju on löysällä, nosta (kiristä) kyseisen ketjun etutukivartta. Katso kohta [Leikkurin pitkittäiskaltevuuden säätö \(sivu 68\)](#).

Leikkurin tasaus sivuttaissuunnassa

1. Aseta **oikea** terä sivuttain koneeseen nähden (Kuva 104).

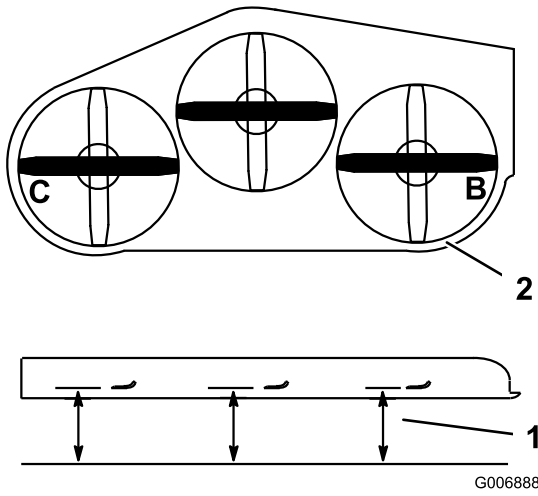

G006888

g006888

Kuva 104

1. Mittaa tästä terästä kovalle 2. Mittaa kohdista B ja C pinnalle

2. Mittaa oikea terä kohdasta **B** vaakatasossa olevasta pinnasta terän kärjen leikkuusärmään (Kuva 104).
3. Merkitse mitta muistiin. Mitan on oltava 80–83 mm.
4. Aseta vasen terä sivuttain koneeseen nähden (Kuva 104).
5. Mittaa vasen terä kohdasta **C** (Kuva 104) vaakatasossa olevasta pinnasta terän kärjen leikkuusärmään.
6. Merkitse mitta muistiin. Mitan on oltava 80–83 mm.
7. Jos mitta kohdassa **B** tai **C** ei ole oikein, löysää pulttia, joka kiinnittää takaketjun takatukivarteeseen (Kuva 105).

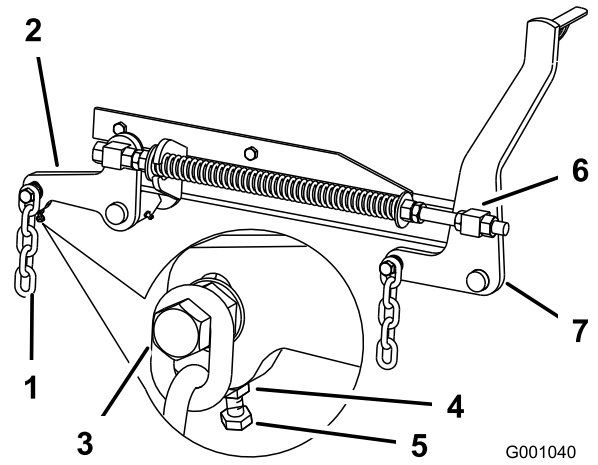

G001040

g001040

Kuva 105

- | | |
|------------------|-----------------|
| 1. Takaketju | 5. Säätöpultti |
| 2. Takatukivarsi | 6. Etunivel |
| 3. Pultti | 7. Etutukivarsi |
| 4. Vastamutteri | |
-
8. Löysää takatukivarren alla olevaa vastamutteria ja säädä säätöpulttia siten, että mitta on 80–83 mm (Kuva 105).

Huomaa: Mitan kannattaa olla sama leikkurin molemmilla puolilla.

9. Kiristä takatukivarren alla oleva vastamutteri ja kiristä pultti, joka kiinnittää ketjun takatukivarteeseen.
10. Säädä vastakkainen puoli tarvittaessa.

Leikkurin pitkittäiskaltevuuden säätö

1. Aseta **oikeanpuoleinen** terä pitkittäin koneeseen nähden (Kuva 106).

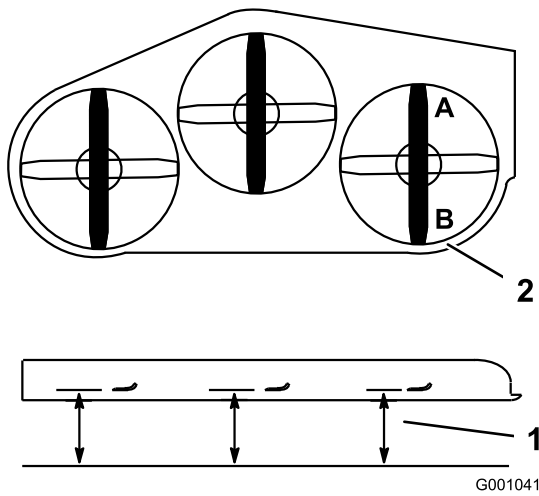

Kuva 106

G001041

g001041

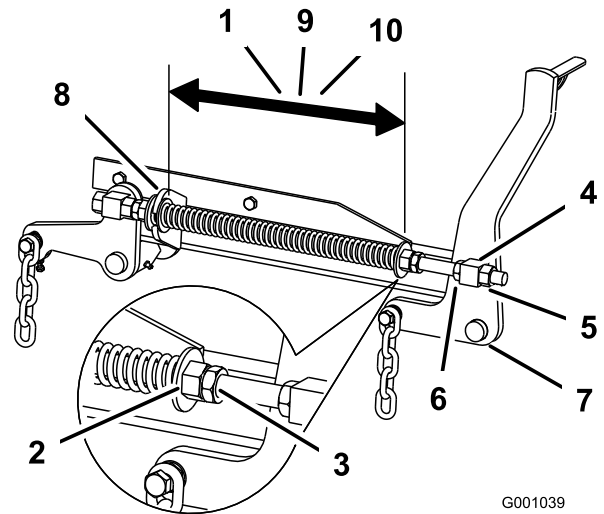

Kuva 107

G001039

g002479

1. Mittaa tästä terästä kovalle 2. Mittaa kohdista A ja B pinnalle
-
2. Mittaa oikeanpuoleinen terä kohdasta **A** vaakatasossa olevasta pinnasta terän kärjen leikkuusärmään (Kuva 106).
 3. Merkitse mitta muistiin.
 4. Mittaa oikea terä kohdasta **B** vaakatasossa olevasta pinnasta terän kärjen leikkuusärmään (Kuva 106).
 5. Merkitse mitta muistiin.
 6. Leikkuuterän tulee olla 6–10 mm alempana kohdassa **A** kuin kohdassa **B** (Kuva 106). Jos mitta on väärä, jatka seuraaviin vaiheisiin.
- Huomaa:** Molemmat etunivelet on säädettävä samaan aikaan, jotta ketjut pysyisivät yhtä kireällä.
7. Löysää etunivelten vastamuttereita (oikean ja vasemman nivelen edestä) noin 13 mm (Kuva 105).
 8. Säädä nostomuttereita koneen molemmilla puolilla siten, että terä on edessä kohdassa **A** 6–10 mm alempana kuin takana kohdassa **B** (Kuva 105).
 9. Lukitse korkeus kiristämällä molemmat nivelten vastamutterit etuniveltä vasten.
 10. Tarkista, että ketjut ovat yhtä kireällä, ja säädä tarvittaessa uudelleen.

Painejousen säätö

1. Nosta leikkurin nostovipu kuljetusasentoon.
2. Tarkista kahden ison aluslaatan välinen etäisyys. Sen tulee olla 28,2 cm (132 cm:n leikkuupöytä), 26,7 cm (152 cm:n leikkuupöytä) tai 29,2 cm (183 cm:n leikkuupöytä) (Kuva 107).

1. Isojen aluslaattojen väli 28,2 cm (132 cm:n leikkuupöytä)
 2. Etumutteri
 3. Jousen vastamutteri
 4. Etunivel
 5. Nivelen vastamutteri
 6. Nostomutteri
 7. Etutukivarsi
 8. Iso aluslaatta
 9. Isojen aluslaattojen väli 26,7 cm (152 cm:n leikkuupöytä)
 10. Isojen aluslaattojen väli 29,2 cm (183 cm:n leikkuupöytä)
-
3. Säädä tätä etäisyyttä löysäämällä jousen vastamutteria ja kääntämällä kunkin jousen edessä olevaa mutteria (Kuva 107).
- Huomaa:** Mutterin kääntäminen myötäpäivään lyhentää jousta ja kääntäminen vastapäivään pidentää jousta.
4. Lukitse mutteri paikoilleen kiristämällä jousen vastamutteri (Kuva 107).

Leikkuuterien huolto

Pidä terät terävinä koko leikkuukauden ajan. Terävät terät leikkaavat ruohon siistimmin ruohonkorsia repimättä. Repeytymien vuoksi ruohon reunat muuttuvat ruskeiksi, mikä heikentää kasvua ja altistaa kasvisairauksille.

Tarkista päivittäin, että leikkuuterät ovat terävät ja että ne eivät ole kuluneet tai vaurioituneet. Viilaa mahdolliset lovet pois ja teroita terät tarpeen mukaan. Jos terä on vaurioitunut tai kulunut, vaihda se aitoon Toro-vaihtoterään. Jotta terien teroitus ja vaihto kävisi vaivattomasti, käytettävissä on hyvä olla muutamia vaihtoteriä.

Terien turvallinen käyttö

Kulunut tai vaurioitunut terä voi rikkoutua ja terän pala voi sinkoutua käyttäjään tai ohikulkijaan päin, mikä voi aiheuttaa vakavan henkilövahingon tai kuoleman. Älä yritä korjata vaurioitunutta terää, koska se saattaa mitätöidä tuotteen turvasertifioinnin.

- Terät on tarkistettava säännöllisesti kulumisen ja vaurioiden varalta.
- Ole varovainen, kun tarkastat teriä. Kiedo terien ympärille esimerkiksi kangas tai käytä käsineitä ja noudata varovaisuutta teriä huoltaessasi. Terät saa ainoastaan vaihtaa tai teroittaa. Niitä ei saa suoristaa eikä hitsata.
- Ole varovainen käsitellessäsi moniteräisiä koneita, sillä yhden terän kääntäminen saattaa kääntää myös muita teriä.

Ennen terien tarkastusta tai huoltoa

1. Pysäköi kone tasaiselle alustalle, vapauta teräkytkin ja kytke seisontajarru.
2. Sammuta moottori, irrota avain ja odota, että kaikki liikkuvat osat ovat pysähtyneet, ennen kuin poistut käyttäjän paikalta.

Terien tarkastus

Huoltoväli: Aina ennen käyttöä tai päivittäin

1. Tarkasta leikkuusärmät (Kuva 108).
2. Jos särmät eivät ole teräviä tai niissä on lovia, irrota terä ja teroita se. Katso [Terien teroitus \(sivu 71\)](#).
3. Tarkasta terät, etenkin kupera alue.
4. Jos havaitset vähäisiäkin murtumisen, kulumisen tai urautumisen merkkejä tällä alueella, asenna uusi terä välittömästi (Kuva 108).

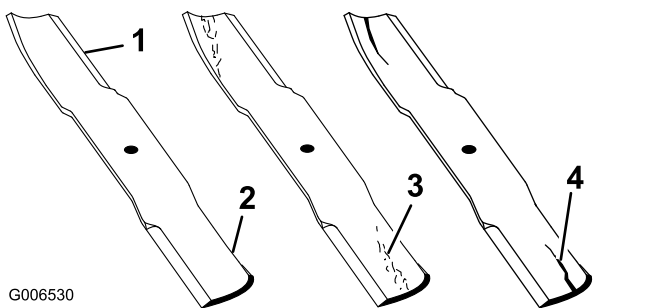

Kuva 108

- | | |
|------------------|------------------------------|
| 1. Leikkuusärämä | 3. Kulumisjälkiä/urautumista |
| 2. Kupera alue | 4. Halkeama |

Taipuneiden terien tarkistus

1. Pysäköi kone tasaiselle alustalle, vapauta teräkytkin ja kytke seisontajarru.
2. Sammuta moottori, irrota avain ja odota, että kaikki liikkuvat osat ovat pysähtyneet, ennen kuin poistut käyttäjän paikalta.
3. Käännä teriä, kunnes päät osoittavat eteen- ja taaksepäin.
4. Mittaa vaakasuorasta pinnasta terien leikkuusärmään (asento A) (Kuva 109).

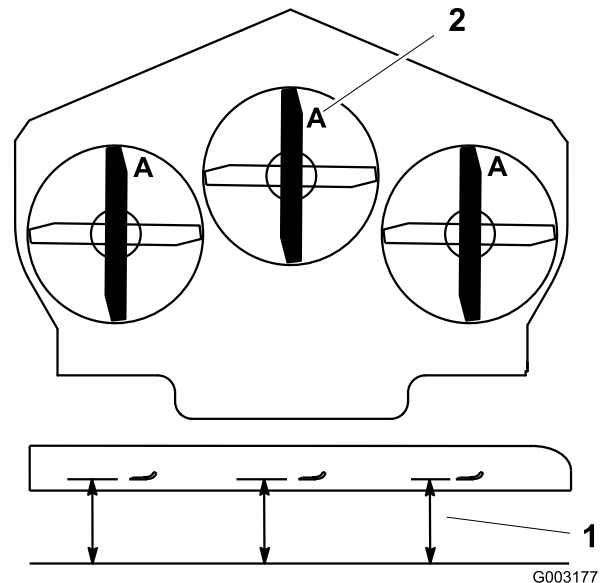

Kuva 109

1. Mittaa tästä terästä kovalle pinnalle
2. Asento A

5. Käännä terien vastakkainen päät osoittamaan eteenpäin.
6. Mittaa vaakasuoralta pinnalta leikkuuterien leikkuusärmään samasta kohdasta kuin edellä vaiheessa 4.

Huomaa: Vaiheiden 4 ja 6 välisten mittojen ero ei saa olla yli 3 mm.

Huomaa: Jos ero on yli 3 mm, terä on vaihdettava, koska se on taipunut.

⚠ VAARA

Taipunut tai vaurioitunut terä voi rikkoutua ja johtaa käyttäjän tai sivullisten vakavaan loukkaantumiseen tai kuolemaan.

- Taipunut tai vaurioitunut terä on aina vaihdettava uuteen.
- Älä hio tai tee teräviä lovia terän särmiin tai pintoihin.

Terien irrotus

Terät on vaihdettava, jos ne ovat osuneet kiinteään esineeseen, jos terä on epätasapainossa tai jos se on taipunut. Varmista koneen suorituskyky ja turvallisuus käyttämällä aina alkuperäisiä Toro-vaihtoteriä. Muiden valmistajien vaihtoterien käyttö saattaa aiheuttaa sen, että kone ei ole enää turvallisuusstandardien mukainen.

1. Tartu terän päähän liinan tai paksun hansikkaan avulla.
2. Irrota teräpultti, jousialuslaatta ja terä kara-akselista (Kuva 110).

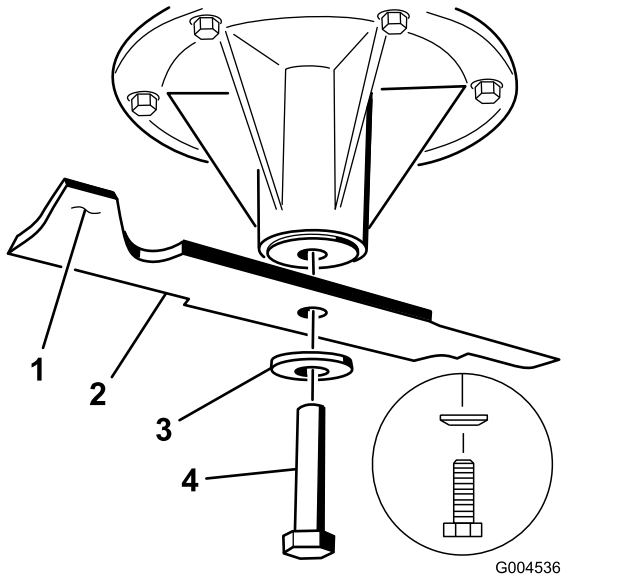

Kuva 110

- | | |
|--------------------|--------------------|
| 1. Terän siipialue | 3. Jousialuslaatta |
| 2. Terä | 4. Teräpultti |

Terien teroitus

1. Viilaa leikkusärmä teräväksi terän molemmista päistä (Kuva 111).

Huomaa: Säilytä alkuperäinen kulma.

Huomaa: Terä säilyttää tasapainonsa, kun molemmista leikkusärmistä poistetaan materiaalia yhtä paljon.

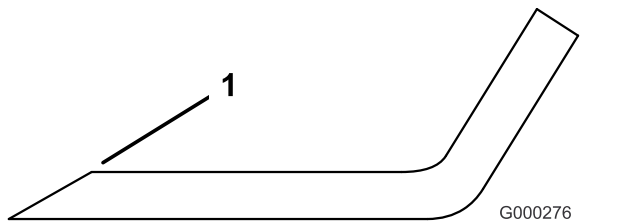

Kuva 111

1. Teroita alkuperäiseen kulmaan .

2. Tarkista terän tasapaino asettamalla se terän tasaimeen (Kuva 112).

Huomaa: Jos terä pysyy vaaka-asennossa, se on tasapainossa ja sitä voidaan käyttää.

Huomaa: Jos terä ei ole tasapainossa, viilaa sitä vähän vain siipialueelta (Kuva 111).

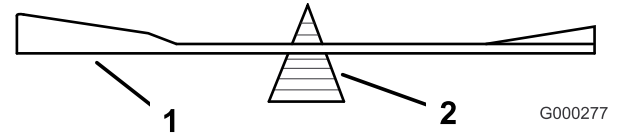

Kuva 112

- | | |
|---------|-----------|
| 1. Terä | 2. Tasain |
|---------|-----------|

3. Toista, kunnes terä on tasapainossa.

Terien asennus

1. Asenna terä kara-akseliin (Kuva 113).

Tärkeää: Terän kuperan puolen on osoitettava ylöspäin leikkurin sisäpuolta kohti, jotta leikkujäljestä tulee kunnollinen.

2. Asenna jousilevy ja teräpultti (Kuva 113).

Huomaa: Jousilevyn kartiopuoli on asennettava pultin päätä kohti (Kuva 113).

3. Kiristä teräpultti momenttiin 115–150 N·m.

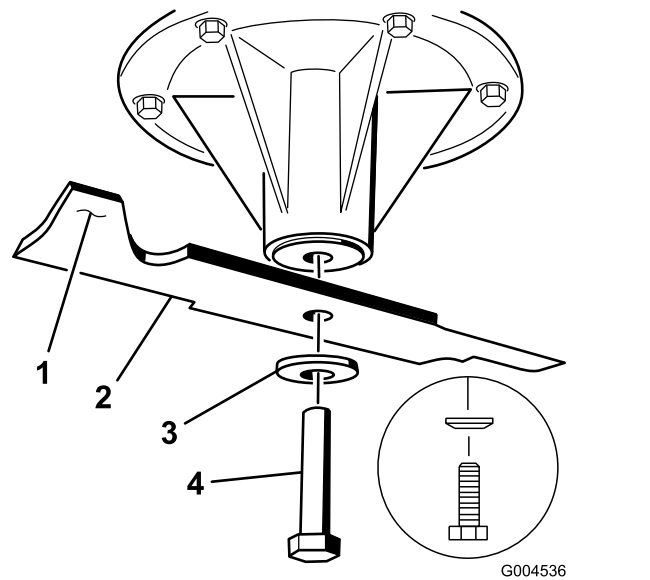

Kuva 113

- | | |
|--------------------|---------------|
| 1. Terän siipialue | 3. Jousilevy |
| 2. Terä | 4. Teräpultti |

Suuntaimen vaihto

Vain sivulle poistavat koneet

⚠ VAARA

Jos heittoaukko ei ole peitossa, kone saattaa singota esineitä käyttäjän tai sivullisten suuntaan, mistä voi olla seurauksena vakava tapaturma. Seurauksena voi olla myös kosketus terään.

- Älä koskaan käytä konetta ilman suojuslevyä, leikkuujätelevyä tai ruohosuppiloa ja ruohonkerääjää.
- Varmista, että suuntain on ala-asennossa.

1. Irrota lukkomutteri, pultti, jousi ja välikappale, jotka kiinnittävät suuntaimen kääntökannattimiin (Kuva 114).
2. Irrota vaurioitunut tai kulunut suuntain.
3. Aseta välikappale ja jousi suuntaimeen. Aseta jousen L-pää leikkuupöydän reunan taakse.

Huomaa: Varmista, että jousen L-pää on asennettu leikkuupöydän reunan taakse ennen pultin asennusta (Kuva 114).

4. Asenna pultti ja mutteri.
5. Aseta jousen J-koukkupää suuntaimen ympärille (Kuva 114).

Tärkeää: Suuntaimen on pystyttävä laskeutumaan asentonsa. Nosta suuntain ylös ja tarkista, että sen voi laskea kokonaan alas.

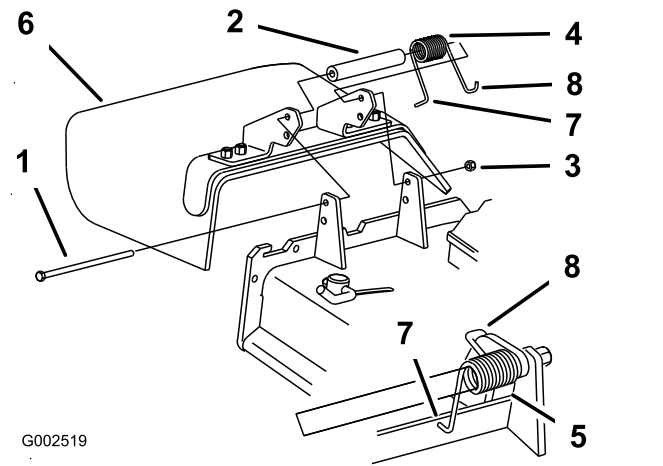

Kuva 114

- | | |
|-----------------|---|
| 1. Pultti | 5. Jousi asennettuna |
| 2. Välikappale | 6. Suuntain |
| 3. Lukkomutteri | 7. Aseta jousen L-pää leikkuupöydän reunan taakse ennen pultin asennusta. |
| 4. Jousi | 8. Jousen J-koukkupää |

Puhdistus

Leikkuupöydän alapuolen puhdistus

Huoltoväli: Aina ennen käyttöä tai päivittäin

1. Pysäköi kone tasaiselle alustalle, vapauta teräkytkin (voimanulosotto) ja kytke seisontajarru.
2. Sammuta moottori, irrota avain ja odota, että kaikki liikkuvat osat ovat pysähtyneet, ennen kuin poistut käyttäjän paikalta.
3. Nosta leikkuupöytä KULJETUSASENTOON.

Jätteiden hävitys

Moottoriöljy, akut, hydraulineeste ja moottorin jäähdytysneste saastuttavat ympäristöä. Ne on hävitettävä kansallisten ja paikallisten määräysten mukaisesti.

Varastointi

Turvallisuus varastoinnin aikana

- Sammuta moottori, irrota virta-avain, odota, kunnes kaikki liikkuvat osat ovat pysähtyneet ja anna koneen jäähtyä ennen sen varastointia.
- Älä säilytä konetta tai polttoainetta lähellä avotulta tai tyhjänä polttoainetta sisätiloissa.
- Irrota virta-avain ja säilytä se turvallisessa paikassa lasten ulottumattomissa.

Puhdistus ja varastointi

1. Vapauta teräkytkin (voimanulosotto), kytke seisontajarru, käännä virta-avain PYSÄYTYS-asentoon ja irrota avain.
2. Poista ruoho, lika ja rasva koneen kaikista ulkoisista osista, etenkin moottorista ja hydraulijärjestelmästä. Puhdista lika ja roskat moottorin sylinterinkannen rivoista ja tuulettimen kotelosta.

Tärkeää: Kone voidaan pestä miedolla pesuaineella ja vedellä. Älä pese konetta painepesurilla. Älä käytä vettä ylen määrin, älä etenkään kojetaulun, moottorin ja hydraulipumppujen läheisyydessä.

3. Tarkista jarru. Katso kohta [Jarrujen huolto \(sivu 58\)](#).

Huolla ilmanpuhdistin. Katso kohta [Ilmanpuhdistimen huolto \(sivu 44\)](#).

Rasvaa kone. Katso kohta [Voitelu \(sivu 40\)](#).

4. Vaihda kampikammioöljy. Katso kohta [Moottoriöljyn vaihto \(sivu 48\)](#).

Tarkista rengaspaine. Katso kohta [Rengaspaineen tarkistus \(sivu 53\)](#).

Vaihda hydraulisuodattimet. Katso kohta [Hydraulisuodattimen ja -nesteiden vaihto \(sivu 64\)](#).

Lataa akku. Katso kohta [Akun lataus \(sivu 52\)](#).

Kaavi ruoho ja lika leikkurin alta ja pese leikkuri sitten vesiletkulla.

Huomaa: Käytä konetta teräkytkin (voimanulosotto) kytkettynä ja korkeimmalla tyhjäkäyntinopeudella 2–5 minuutin ajan pesun jälkeen.

5. Tarkista terien kunto. Katso kohta [Terien tarkastus \(sivu 70\)](#).

Valmistele kone varastointia varten, jos sitä ei ole tarkoitus käyttää yli kuukauteen. Valmistele kone varastointia varten seuraavasti:

- A. Käytä moottoria viiden minuutin ajan, jotta lisäainetta sisältävä polttoaine kiertää koko polttoainejärjestelmässä.
- B. Sammuta moottori, anna sen jäähtyä ja tyhjennä polttoainesäiliö. Katso kohta [Polttoainesäiliön huolto \(sivu 50\)](#).

Huomaa: Käynnistä moottori ja anna sen käydä, kunnes se sammuu.

- C. Hävitä polttoaine asianmukaisesti. Noudata paikallisten viranomaisten ohjeita.

Tärkeää: Stabilointiainetta/-lisäainetta sisältävää polttoainetta ei saa säilyttää polttoaineen stabilointiaineen valmistajan suositusta kauempaa.

6. Tarkista ja kiristä kaikki pultit, mutterit ja ruuvit. Korjaa tai vaihda kaikki vaurioituneet osat.
7. Maalaa kaikki naarmuuntuneet tai paljaat metallipinnat. Maalia on saatavissa valtuutetusta huoltoliikkeestä.
8. Varastoi kone puhtaaseen, kuivaan autotalliin tai varastotilaan. Irrota avain virtalukosta ja pidä se lasten ja muiden luvattomien käyttäjien ulottumattomissa. Peitä kone suojataksesi sen ja pitääksesi sen puhtaana.

Vianetsintä

Ongelma	Mahdollinen syy	Korjaustoimenpiteet
Käynnistin ei pyöritä.	<ol style="list-style-type: none"> 1. Teräkytkin (voimanulosotto) on kytkettynä. 2. Seisontajarru ei ole kytkettynä. 3. Ajoivivut eivät ole LUKITTU VAPAA -asennossa. 4. Käyttäjä ei istu istuimella. 5. Akussa ei ole latausta. 6. Sähköliitännät ovat ruostuneet tai löystyneet. 7. Sulake on palanut. 8. Rele tai kytkin on rikkoutunut. 	<ol style="list-style-type: none"> 1. Siirrä teräkytkin (voimanulosotto) vapautettuun asentoon. 2. Kytke seisontajarru. 3. Varmista, että ajoivivut ovat LUKITTU VAPAA -asennossa. 4. Istu istuimelle. 5. Lataa akku. 6. Tarkista, että sähköliitaintöjen kosketus on kunnossa. 7. Vaihda sulake. 8. Ota yhteys valtuutettuun huoltoliikkeeseen.
Moottori ei käynnisty, käynnistyy huonosti tai ei pysy käynnissä.	<ol style="list-style-type: none"> 1. Polttoainesäiliö on tyhjä. 2. Polttoaineen sulkuventtiili on kiinni. 3. Kampikammiossa on liian vähän öljyä. 4. Kaasuvipu ei ole oikeassa asennossa. 5. Polttoainesuodattimessa on likaa. 6. Polttoainejärjestelmässä on likaa, vettä tai vanhentunutta polttoainetta. 7. Ilmanpuhdistin on likainen. 8. Istuinkytkin ei toimi oikein. 9. Sähköliitännät ovat ruostuneet, löystyneet tai vioittuneet. 	<ol style="list-style-type: none"> 1. Täytä polttoainesäiliö. 2. Avaa polttoaineen sulkuventtiili. 3. Lisää öljyä kampikammioon. 4. Varmista, että kaasuvipu on HIDAS- ja NOPEA-asentojen puolivälissä. 5. Vaihda polttoainesuodatin. 6. Ota yhteys valtuutettuun huoltoliikkeeseen. 7. Puhdista tai vaihda ilmanpuhdistimen panos. 8. Tarkista istuinkytkimen merkkivalo. Vaihda istuin tarvittaessa. 9. Tarkista, että sähköliitaintöjen kosketus on kunnossa. Puhdista liitaintöjen koskettimet huolellisesti sähkökytkentöjen puhdistusaineella, levitä niihin eristerasvaa ja kytke ne.
Moottori menettää tehoaan.	<ol style="list-style-type: none"> 1. Moottori on ylikuormitettu. 2. Ilmanpuhdistin on likainen. 3. Kampikammiossa on liian vähän öljyä. 4. Moottorin yläpuolella olevat jäähditysriivat ja ilmakanavat ovat tukossa. 5. Polttoainesäiliön korkin ilmareikä on tukossa. 6. Polttoainesuodattimessa on likaa. 7. Polttoainejärjestelmässä on likaa, vettä tai vanhentunutta polttoainetta. 	<ol style="list-style-type: none"> 1. Vähennä ajonopeutta. 2. Puhdista ilmanpuhdistimen panos. 3. Lisää öljyä kampikammioon. 4. Poista tukkeumat jäähditysriivoista ja ilmakanavista. 5. Puhdista polttoainesäiliön korkki tai vaihda se. 6. Vaihda polttoainesuodatin. 7. Ota yhteys valtuutettuun huoltoliikkeeseen.
Moottori ylikuumentuu.	<ol style="list-style-type: none"> 1. Moottori on ylikuormitettu. 2. Kampikammiossa on liian vähän öljyä. 3. Moottorin yläpuolella olevat jäähditysriivat ja ilmakanavat ovat tukossa. 	<ol style="list-style-type: none"> 1. Vähennä ajonopeutta. 2. Lisää öljyä kampikammioon. 3. Poista tukkeumat jäähditysriivoista ja ilmakanavista.

Ongelma	Mahdollinen syy	Korjaustoimenpiteet
Kone ei liiku.	<ol style="list-style-type: none"> 1. Ohitusventtiilit eivät ole tiukasti kiinni. 2. Pumpun hihna on kulunut, löysällä tai rikkinäinen. 3. Pumpun hihna on irronnut hihnapyörästä. 4. Kiristinpyörän jousi on rikki tai puuttuu. 5. Hydraulinestettä on liian vähän tai se on liian kuumaa. 	<ol style="list-style-type: none"> 1. Kiristä ohitusventtiilit. 2. Vaihda hihna. 3. Vaihda hihna. 4. Vaihda jousi. 5. Lisää säiliöihin hydraulinestettä tai anna sen jäähtyä.
Epänormaali värinä.	<ol style="list-style-type: none"> 1. Leikkuuterä(t) on taipunut / ovat taipuneet tai epätasapainossa. 2. Terän kiinnityspultti on löysällä. 3. Moottorin kiinnityspultit ovat löysällä. 4. Moottorin hihnapyörä, kiristinpyörä tai terän hihnapyörä on löysällä. 5. Moottorin hihnapyörä on vaurioitunut. 6. Terän kara on taipunut. 7. Moottorin pidin löysällä tai kulunut. 	<ol style="list-style-type: none"> 1. Asenna uusi leikkuuterä / uudet leikkuuterät. 2. Kiristä terän kiinnityspultti. 3. Kiristä moottorin kiinnityspultit. 4. Kiristä löysä pyörä. 5. Ota yhteys valtuutettuun huoltoliikkeeseen. 6. Ota yhteys valtuutettuun huoltoliikkeeseen. 7. Ota yhteys valtuutettuun huoltoliikkeeseen.
Leikkaustulos on epätasaisen korkuinen.	<ol style="list-style-type: none"> 1. Terät ovat tylsiä. 2. Leikkuuterä(t) on taipunut / ovat taipuneet. 3. Leikkuupöytä ei ole tasassa. 4. Leikkurin alapuoli on likainen. 5. Väärä rengaspaine. 6. Terän kara on taipunut. 	<ol style="list-style-type: none"> 1. Teroita terä(t). 2. Asenna uusi leikkuuterä / uudet leikkuuterät. 3. Tasaa leikkuupöytä sivusuunnassa ja pituussuunnassa. 4. Puhdista leikkurin alapuoli. 5. Aseta oikea rengaspaine. 6. Ota yhteys valtuutettuun huoltoliikkeeseen.
Terät eivät pyöri.	<ol style="list-style-type: none"> 1. Leikkuupöydän hihna on kulunut, löysällä tai rikkinäinen. 2. Leikkuupöydän hihna on irronnut hihnapyörältä. 3. Pumpun käyttöhihna on kulunut, löysällä tai rikkinäinen. 4. Kiristinpyörän jousi on rikki tai puuttuu. 	<ol style="list-style-type: none"> 1. Vaihda leikkuupöydän hihna. 2. Asenna leikkuupöydän hihnapyörä ja tarkista kiristinpyörän, sen varren ja jousen asento ja toiminta. 3. Tarkista hihnan kireys tai asenna uusi hihna. 4. Vaihda jousi.

Huomautuksia:

Huomautuksia:

Eurooppalainen tietosuojailmoitus

Toron keräämät tiedot

Toro Warranty Company (Toro) huolehtii asiakkaiden tietosuojasta. Takuuvaatimusten käsittelyä ja mahdollisia tuotteiden takaisinkutsukampanjoita varten pyydämme, että asiakkaat lähettävät henkilötiedot suoraan Torolle tai paikalliselle Toro-jälleenmyyjälle.

Toro-takuujärjestelmä toimii yhdysvaltalaisilla palvelimilla, eivätkä yhdysvaltalaiset tietosuojalait välttämättä tarjoa samanlaista suojaa kuin vastaavat lait asiakkaan omassa maassa.

ANTAMALLA HENKILÖTIEDOT TOROLLE ASIAKAS SUOSTUU SIIHEN, ETTÄ NÄITÄ TIETOJA KÄSITELLÄÄN TÄSSÄ TIETOSUOJAILMOITUKSESSA KUVATULLA TAVALLA.

Tapa, jolla Toro käyttää tietoja

Toro voi käyttää henkilötietoja takuuvaatimusten käsittelyyn, yhteydenottoihin mahdollisissa tuotteiden takaisinkutsukampanjoissa ja muissa mahdollisissa tarkoituksissa, joista kerrotaan erikseen. Toro voi jakaa tietoja Toron sisaryhtiöille, jälleenmyyjille ja muille liiketoimintakumppaneille näiden tarkoitusten yhteydessä. Toro ei myy asiakkaiden henkilötietoja muille yhtiöille. Toro pidättää oikeuden luovuttaa henkilötietoja lain määräämiin tarkoituksiin tai asiaankuuluvien viranomaisten pyynnöstä, Toron järjestelmien toiminnan varmistamiseksi tai Toron turvallisuuden tai muiden käyttäjien turvallisuuden varmistamiseksi.

Henkilötietojen säilytys

Henkilötietoja säilytetään niin kauan kuin niitä tarvitaan niiden alkuperäiseen tarkoitukseen tai muihin asianmukaisiin tarkoituksiin (kuten viranomaismääräysten noudattamiseksi) tai lain määräämän ajan.

Toron vakuutus asiakkaiden henkilötietojen tietosuojasta

Toro pyrkii säilyttämään henkilötietojen tietosuojan kohtuullisten varotoimien avulla. Lisäksi se pyrkii huolehtimaan tietojen tarkkuudesta ja paikkansapitävyydestä.

Henkilötietojen käyttö ja korjaus

Jos haluat tarkistaa henkilötietosi tai korjata niitä, lähetä sähköpostia osoitteeseen legal@toro.com.

Australian kuluttajalainsäädäntö

Australialaiset asiakkaat voivat saada lisätietoja Australian kuluttajalainsäädännöstä pakkauksen sisällä olevasta materiaalista tai paikalliselta Toro-jälleenmyyjältä.