



# Souffleuse à neige Power Clear® 721 QZE

N° de modèle 38744—N° de série 404310000 et suivants

Form No. 3423-727 Rev A

## Manuel de l'utilisateur

## Introduction

Cette machine est destinée au grand public. Elle est conçue principalement pour déblayer la neige sur les surfaces revêtues, telles allées et trottoirs, et autres surfaces de circulation des propriétés résidentielles et commerciales. Elle n'est pas conçue pour enlever autre chose que la neige ni pour nettoyer le gravier.

Lisez attentivement cette notice pour apprendre comment utiliser et entretenir correctement votre produit, et éviter de l'endommager ou de vous blesser. Vous êtes responsable de l'utilisation sûre et correcte du produit.

Vous pouvez contacter Toro directement sur [www.Toro.com](http://www.Toro.com) pour tout document de formation à la sécurité et à l'utilisation des produits, pour tout renseignement concernant un produit ou un accessoire, pour obtenir l'adresse des dépositaires ou pour enregistrer votre produit.

Pour obtenir des prestations de service, des pièces Toro d'origine ou des renseignements complémentaires, munissez-vous des numéros de modèle et de série du produit et contactez un dépositaire-réparateur ou le service client Toro agréé. La [Figure 1](#) indique l'emplacement des numéros de modèle et de série du produit. Inscrivez les numéros dans l'espace réservé à cet effet.

**Important:** Avec votre appareil mobile, vous pouvez scanner le code QR sur l'autocollant du numéro de série (le cas échéant) pour accéder à l'information sur la garantie, les pièces détachées et autres renseignements concernant le produit.

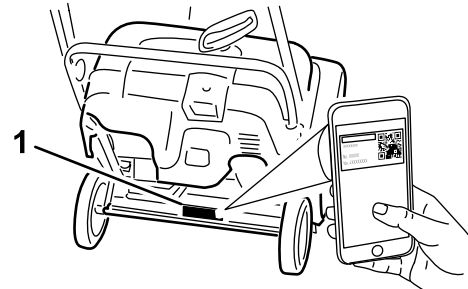

g216757

Figure 1

1. Emplacement des numéros de modèle et de série

N° de modèle _____
N° de série _____

Les mises en garde de ce manuel soulignent des dangers potentiels et sont signalées par le symbole de sécurité ([Figure 2](#)), qui indique un danger pouvant entraîner des blessures graves ou mortelles si les précautions recommandées ne sont pas respectées.



g000502

Figure 2

Symbole de sécurité

Ce manuel utilise deux termes pour faire passer des renseignements essentiels. **Important**, pour attirer l'attention sur des renseignements mécaniques spécifiques, et **Remarque**, pour souligner une information d'ordre général méritant une attention particulière.

**Important:** Si vous utilisez la machine au-dessus de 1 500 m (5 000 pi) pendant une période continue, veillez à installer le kit pour haute altitude pour que le moteur réponde aux normes antipollution CARB/EPA. Le kit pour haute altitude accroît les performances du moteur tout en prévenant l'encrassement des bougies, les difficultés de démarrage et l'augmentation des



émissions polluantes. Une fois le kit installé, apposez l'étiquette « haute altitude » sur la machine, à côté de l'autocollant portant le numéro de série. Contactez un dépositaire-réparateur Toro agréé pour vous procurer le kit pour haute altitude et l'étiquette associée pour votre machine. Pour trouver le dépositaire le plus proche, consultez notre site web à [www.Toro.com](http://www.Toro.com) ou contactez le service client de Toro au(x) numéro(s) indiqué(s) dans votre Déclaration de garantie de conformité à la réglementation antipollution. Déposez le kit du moteur et rétablissez la configuration d'origine du moteur si vous devez utiliser la machine en dessous de 1 500 m (5 000 pi). Si le moteur a été converti pour l'usage à haute altitude, ne le faites pas tourner à plus basse altitude, au risque de le faire surchauffer et de l'endommager.

En cas de doute concernant la conversion de votre machine pour l'usage à haute altitude, recherchez l'étiquette suivante (Figure 3).

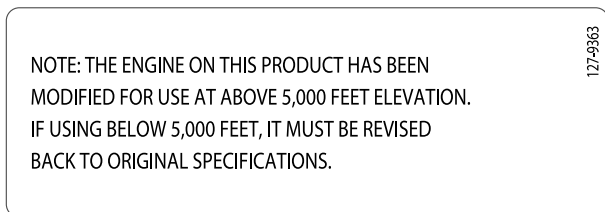

Figure 3

**▲ ATTENTION**

**CALIFORNIE**

**Proposition 65 - Avertissement**

**Les gaz d'échappement de ce produit contiennent des substances chimiques considérées par l'état de Californie comme susceptibles de provoquer des cancers, des malformations congénitales et autres troubles de la reproduction.**

**L'utilisation de ce produit peut entraîner une exposition à des substances chimiques considérées pas l'état de Californie comme capables de provoquer des cancers, des anomalies congénitales ou d'autres troubles de la reproduction.**

Autocollants de sécurité et d'instruction .....	3
Mise en service .....	5
1 Dépliage du guidon .....	5
2 Montage de la goulotte d'éjection .....	5
3 Plein d'huile moteur .....	5
4 Réglage du câble de commande .....	6
Vue d'ensemble du produit .....	7
Caractéristiques techniques .....	7
Accessoires/outils .....	7
Utilisation .....	8
Avant l'utilisation .....	8
Consignes de sécurité avant l'utilisation .....	8
Remplissage du réservoir de carburant .....	8
Contrôle du niveau d'huile moteur .....	9
Pendant l'utilisation .....	9
Consignes de sécurité pendant l'utilisation .....	9
Démarrage du moteur .....	10
Engager les pales du rotor .....	11
Désengager les pales du rotor .....	12
Arrêt du moteur .....	12
Réglage de la goulotte et du déflecteur d'éjection .....	12
Pour déboucher la goulotte d'éjection .....	12
Conseils d'utilisation .....	13
Après l'utilisation .....	13
Consignes de sécurité après l'utilisation .....	13
Prévention du blocage par le gel après utilisation .....	13
Entretien .....	14
Programme d'entretien recommandé .....	14
Consignes de sécurité pendant l'entretien .....	14
Réglage du câble de commande .....	14
Contrôle des pales du rotor .....	15
Vidange de l'huile moteur .....	16
Entretien de la bougie .....	17
Remplacement de la courroie d'entraînement .....	18
Réglage de la commande Quick Shoot™ .....	19
Remisage .....	21
Remisage de la machine .....	21

# Table des matières

Introduction .....	1
Sécurité .....	3
Consignes de sécurité générales .....	3

# Sécurité

Cette souffleuse à neige peut blesser les mains ou les pieds et projeter des objets. Le non-respect des consignes de sécurité qui suivent peut entraîner des accidents graves.

Cette machine est conforme aux spécifications de la norme ANSI/OPEI B71.3.

## Consignes de sécurité générales

- Vous devez lire et comprendre le contenu de ce *manuel de l'utilisateur* avant de démarrer le moteur. Assurez-vous que toute personne

utilisant ce produit sait comment l'utiliser, comment couper le moteur rapidement, et comprend les avertissements.

- Coupez le moteur chaque fois que vous quittez la position de conduite pour quelque raison que ce soit.
- N'approchez pas les mains ou les pieds des pièces mobiles de la machine.
- N'utilisez pas la machine si tous les capots et autres dispositifs de protection appropriés ne sont pas en place et en bon état de marche.
- Ne vous tenez pas devant l'ouverture d'éjection. Tenez tout le monde, notamment les jeunes enfants, à l'écart de la zone de travail.
- N'autorisez jamais un enfant à utiliser la machine.

## Autocollants de sécurité et d'instruction



Des autocollants de sécurité et des instructions bien visibles par l'opérateur sont placés près de tous les endroits potentiellement dangereux. Remplacez tout autocollant endommagé ou manquant.



94-2577

decal94-2577

1. Serrez la barre de commande contre le guidon pour engager les pales du rotor.
2. Pour désengager les pales du rotor, relâchez la barre de commande.

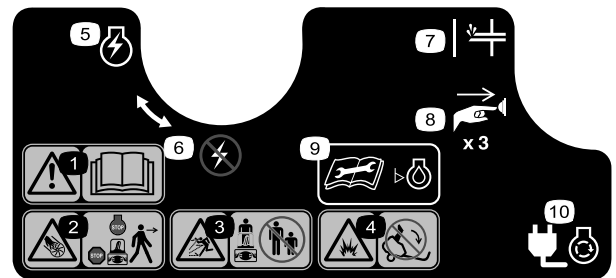

117-9103

decal117-9103

Réf. 117-6046

1. Attention – lisez le *Manuel de l'utilisateur*.
2. Risque de coupure/mutilation par la turbine – coupez le moteur et attendez l'arrêt de la vis sans fin avant de quitter la machine.
3. Risque de projection d'objets – tenez les spectateurs à bonne distance de la machine.
4. Risque de déversement de carburant – n'inclinez pas la machine en arrière.
5. Démarrage du moteur
6. Arrêt du moteur
7. Amorceur
8. Appuyez trois fois sur l'amorceur pour amorcer le moteur.
9. Lisez le *Manuel de l'utilisateur* avant de vérifier le niveau d'huile moteur.
10. Branchez la machine au secteur pour mettre le démarreur électrique sous tension.

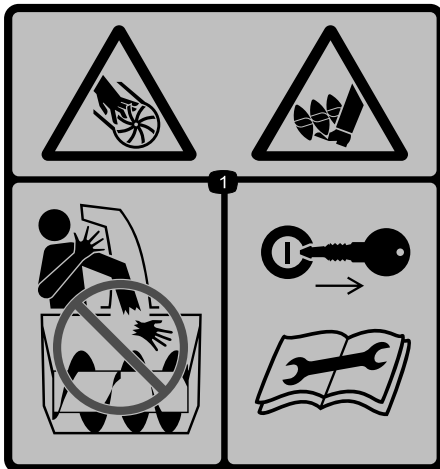

115-5698

decal115-5698

Réf. 117-9121

1. Risque de coupure/mutilation des mains ou des pieds par la turbine et la vis sans fin – ne placez pas les mains dans la goulotte; enlevez la clé de contact et lisez les instructions avant d'effectuer un entretien ou une révision.

**⚠ WARNING: Cancer and Reproductive Harm - [www.P65Warnings.ca.gov](http://www.P65Warnings.ca.gov).**  
For more information, please visit [www.tcoCAProp65.com](http://www.tcoCAProp65.com)

133-8061

decal133-8061

**133-8061**

---

# Mise en service

# 1

## Dépliage du guidon

Aucune pièce requise

### Procédure

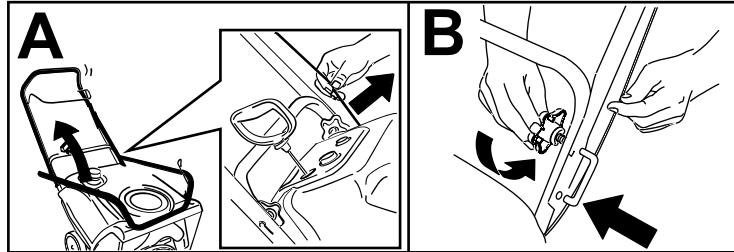

g263299

# 2

## Montage de la goulotte d'éjection

Aucune pièce requise

### Procédure

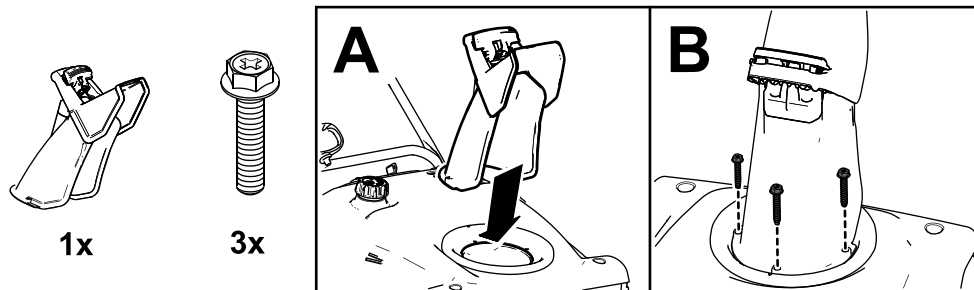

g262492

# 3

## Plein d'huile moteur

Aucune pièce requise

### Procédure

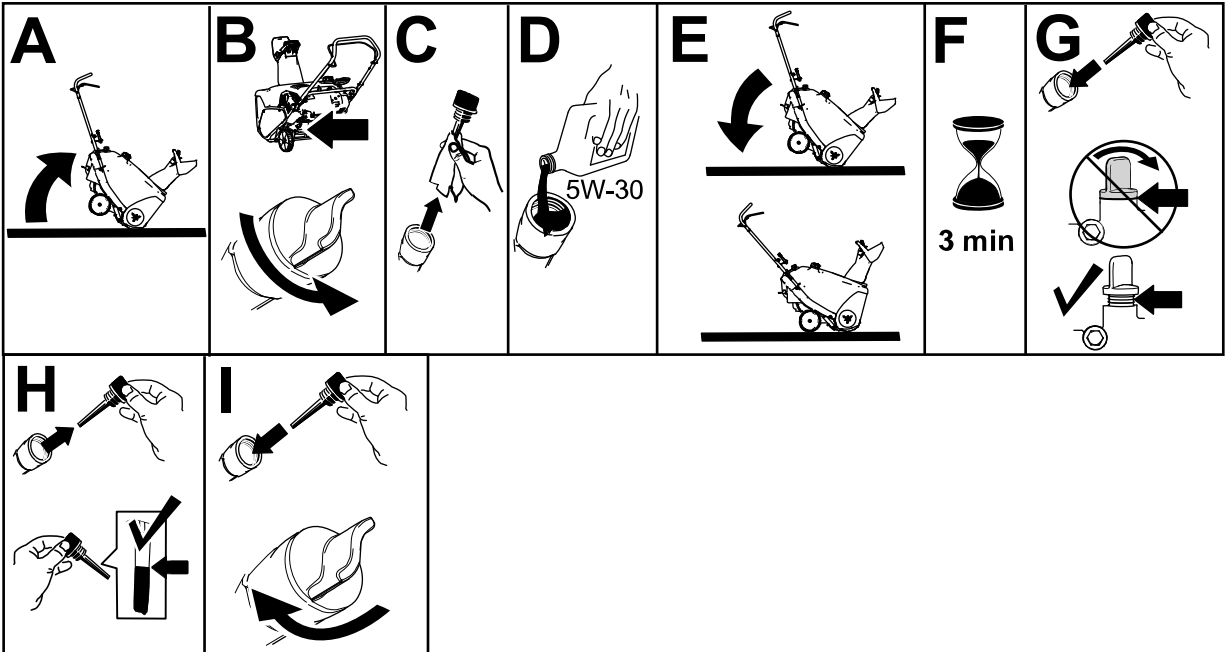

g253610

# 4

## Réglage du câble de commande

Aucune pièce requise

### Procédure

Voir [Réglage du câble de commande \(page 14\)](#).

# Vue d'ensemble du produit

peuvent être dangereux et leur utilisation risque d'annuler la garantie de la machine.

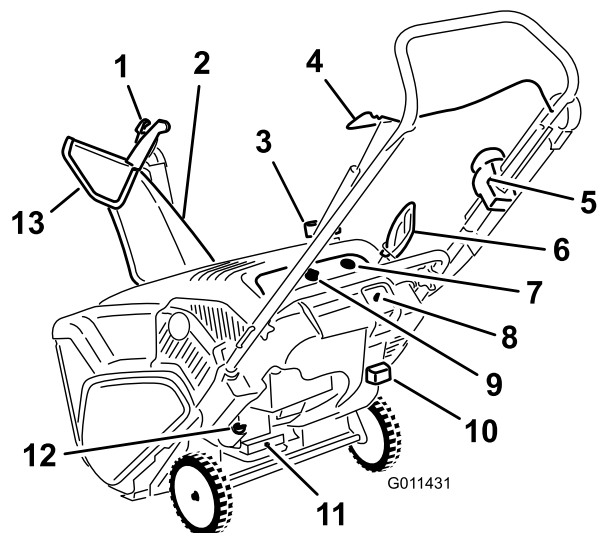

Figure 7

G011431

- |   |                                    |
|---|------------------------------------|
| 1. Actionneur du déflecteur de goulotte | 8. Bouton de démarrage électrique  |
| 2. Goulotte                             | 9. Clé de contact                  |
| 3. Bouchon du réservoir de carburant    | 10. Commande de starter            |
| 4. Barre de commande                    | 11. Bouchon de vidange d'huile     |
| 5. Commande Quick Shoot™                | 12. Bouchon de remplissage d'huile |
| 6. Poignée du lanceur                   | 13. Déflecteur de goulotte         |
| 7. Amorçeur                             |                                    |

## Caractéristiques techniques

Modèle	Poids	Longueur	Largeur	Hauteur
38744	40.4 kg (89 lb)	122 cm (48 po)	54 cm (21 po)	107 cm (42 po)

## Accessoires/outils

Une sélection d'outils et accessoires agréés par Toro est disponible pour augmenter et améliorer les capacités de la machine. Pour obtenir la liste de tous les accessoires et outils agréés, contactez votre dépositaire-réparateur ou distributeur agréé Toro, ou rendez-vous sur le site [www.Toro.com](http://www.Toro.com).

Pour garantir un rendement optimal et la sécurité continue de la machine, utilisez toujours des pièces de rechange et accessoires Toro d'origine. Les pièces de rechange et accessoires d'autres constructeurs

# Utilisation

**Remarque:** Les côtés gauche et droit de la machine sont déterminés d'après la position d'utilisation normale.

## Avant l'utilisation

### Consignes de sécurité avant l'utilisation

#### Consignes de sécurité générales

- **Modèles à démarrage électrique seulement :** utilisez des rallonges et des prises comme spécifié dans le manuel. Examinez le cordon d'alimentation avant de le brancher à une source d'alimentation. Si le cordon est endommagé, remplacez-le. Débranchez le cordon d'alimentation quand la machine ne sert pas.
- Portez des vêtements appropriés, y compris une protection oculaire, un pantalon, des chaussures solides à semelle antidérapante et des protecteurs d'oreilles. Si vos cheveux sont longs, attachez-les, rentrez les vêtements amples et ne portez pas de bijoux pendants.
- Inspectez soigneusement la zone de travail et enlevez tous les paillasons, luges, planches, fils de fer ou autres objets qui s'y trouvent.
- Si un déflecteur, un dispositif de sécurité ou un autocollant manque, est endommagé ou illisible, réparez ou remplacez-le avant d'utiliser la machine. Resserrez également les fixations qui en ont besoin.
- **Modèles à deux phases uniquement :** Réglez la hauteur du carter de collecteur quand vous déblayez une surface en gravier ou cailloux.

#### Sécurité relative au carburant

Le carburant est extrêmement inflammable et explosif. Un incendie ou une explosion causé(e) par du carburant peut vous brûler, ainsi que les personnes se tenant à proximité.

- Pour éviter que l'électricité statique n'enflamme le carburant, posez le récipient et/ou la machine directement sur le sol, pas dans un véhicule ou sur un support quelconque, avant de faire le plein.
- Faites le plein du réservoir de carburant à l'extérieur quand le moteur est froid. Revissez fermement le bouchon du réservoir et essuyez tout carburant éventuellement répandu.

- Ne fumez jamais quand vous manipulez du carburant et tenez-vous à l'écart des flammes nues ou des sources d'étincelles.
- Conservez le carburant dans un récipient homologué, hors de la portée des enfants.
- Quand le réservoir contient du carburant, basculez la machine uniquement selon les instructions.
- Si du carburant s'est répandu sur vos vêtements, changez-vous immédiatement.

### Remplissage du réservoir de carburant

- Pour assurer le fonctionnement optimal de la machine, utilisez uniquement de l'essence sans plomb propre et fraîche (stockée depuis moins d'un mois) ayant un indice d'octane de 87 ou plus (méthode de calcul  $[R+M]/2$ ).
- L'utilisation de carburant oxygéné contenant jusqu'à 10 % d'éthanol ou 15 % de MTBE par volume est acceptable.
- N'utilisez **pas** de mélanges d'essence à l'éthanol (E15 ou E85 par exemple) avec plus de 10 % d'éthanol par volume. Cela peut entraîner des problèmes de performances et/ou des dommages au moteur qui peuvent ne pas être couverts par la garantie.
- N'utilisez **pas** d'essence contenant du méthanol.
- Ne stockez **pas** le carburant dans le réservoir ou dans des bidons de carburant pendant l'hiver, à moins d'utiliser un stabilisateur de carburant.
- N'ajoutez **pas** d'huile à l'essence.

Ne remplissez le réservoir de carburant au-dessus du goulot de remplissage (Figure 8).

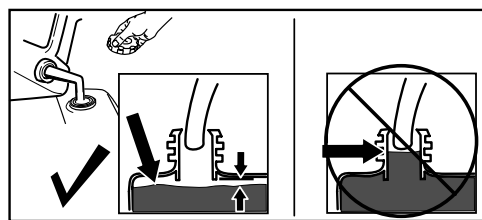

Figure 8

g216203

**Important:** Pour obtenir des résultats optimaux, n'achetez pas plus que la quantité de carburant que vous comptez utiliser en un mois. Vous pouvez aussi utiliser du stabilisateur de carburant/conditionneur dans la machine en permanence pour préserver plus longtemps la fraîcheur du carburant, à condition de respecter

les instructions du fabricant du stabilisateur de carburant.

## Contrôle du niveau d'huile moteur

Périodicité des entretiens: À chaque utilisation ou une fois par jour

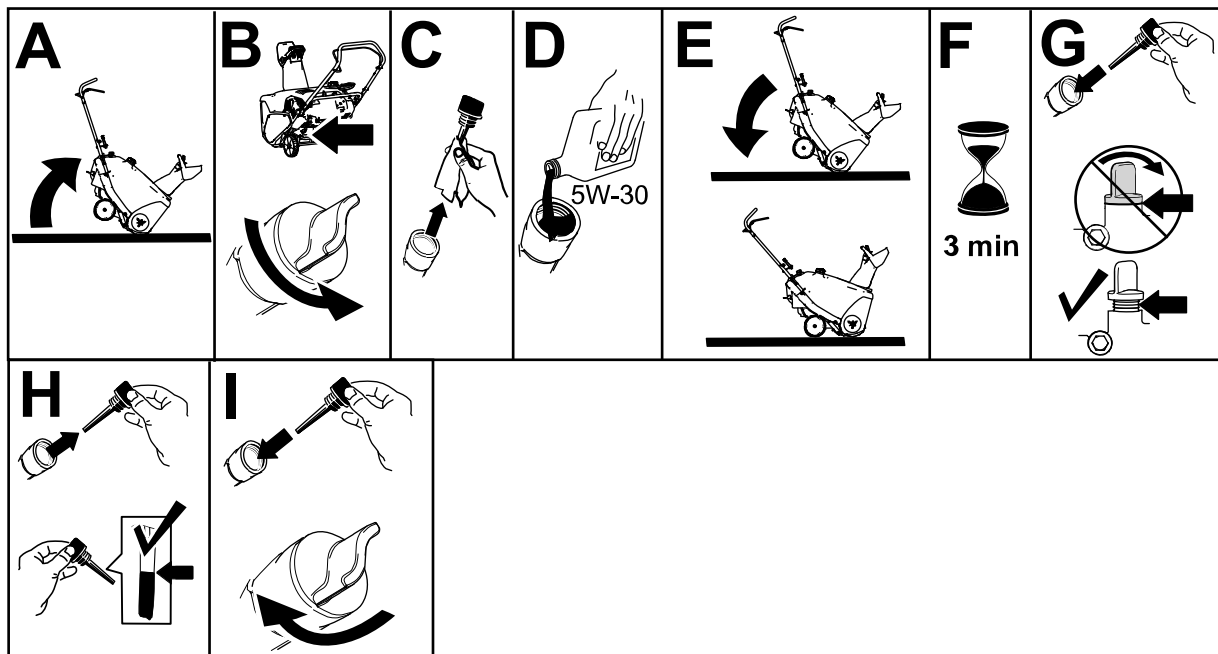

Figure 9

g253610

## Pendant l'utilisation

### Consignes de sécurité pendant l'utilisation

### Consignes de sécurité générales

- Coupez le moteur avant de déboucher la machine et utilisez toujours un bâton ou l'outil de nettoyage (s'il est fourni).
- Restez derrière le guidon et n'approchez pas de l'ouverture d'éjection durant l'utilisation de la machine. **N'approchez pas le visage, les mains, les pieds et toute autre partie du corps ou vos vêtements des pièces mobiles ou rotatives.**
- Ne dirigez jamais l'éjection vers des personnes ou des endroits qui pourraient subir des dommages matériels.
- Soyez vigilant et attentif lorsque vous utilisez la machine. Ne participez à aucune activité susceptible de vous distraire, sous risque de causer des blessures ou des dommages matériels.
- Faites attention de ne pas glisser ou tomber, surtout en marche arrière.
- Veillez à ne pas perdre l'équilibre et tenez fermement le guidon. Avancez toujours à une allure normale, ne courez pas.
- Procédez avec la plus grande prudence lorsque vous utilisez la machine sur une pente.
- N'utilisez pas la machine à moins de disposer d'une visibilité et d'un éclairage suffisants.
- Regardez derrière vous et soyez très prudent lorsque vous faites marche arrière.
- Désengagez la vis sans fin lorsque vous ne débroyez pas la neige activement.
- Soyez très prudent lorsque vous traversez ou déneigez des routes, trottoirs ou allées de gravier (modèles à deux phases uniquement). Faites attention aux dangers cachés et à la circulation.
- N'entreprenez jamais de réglages lorsque le moteur tourne, sauf si les instructions l'indiquent.
- Après avoir heurté un obstacle, coupez le moteur, enlevez la clé de contact (modèle à démarrage électrique seulement) et vérifiez si la machine est endommagée. Réparez tout dommage avant de redémarrer la machine.

- Si la machine se met à vibrer de façon anormale, coupez le moteur et cherchez-en immédiatement la cause.
- Ne faites pas tourner le moteur à l'intérieur; les gaz d'échappement sont dangereux.
- Ne surchargez pas la machine en essayant de déblayer la neige trop rapidement.
- Vérifiez que toutes les commandes sont débrayées et que le changement de vitesse est au point mort avant de mettre le moteur en marche.
- Coupez toujours le moteur avant de quitter la position de conduite, de déboucher le collecteur, la turbine ou la goulotte, ou d'entreprendre des réparations, des réglages ou des contrôles.
- N'utilisez jamais la machine à grande vitesse sur un sol glissant.

## Démarrage du moteur

### Utilisation du démarreur électrique

**Remarque:** Enlevez votre gant pour couvrir l'orifice central du bouton de l'amorceur et empêcher l'air de s'échapper.

**Important:** N'utilisez pas l'amorceur ni le starter si le moteur vient de tourner et est encore chaud. Un amorçage excessif risque de noyer le moteur et d'empêcher le démarrage.

Pour utiliser le démarreur électrique (modèles à démarrage électrique uniquement), connectez un cordon d'alimentation d'abord à la prise de démarrage électrique, puis à la prise d'un disjoncteur de fuite de terre (GFCI). Utilisez uniquement un cordon d'alimentation homologué UL de calibre 16 recommandé pour l'utilisation à l'extérieur et de 15 m (50 pi) de longueur maximum.

#### **▲ ATTENTION**

**Le cordon d'alimentation peut être endommagé et provoquer un choc électrique ou un incendie.**

**Examinez soigneusement le cordon d'alimentation avant de le brancher à une source d'alimentation. N'utilisez pas le cordon s'il est endommagé. Réparez ou remplacez immédiatement le cordon d'alimentation s'il est endommagé. Adressez-vous à un dépositaire-réparateur agréé.**

**Important:** N'actionnez pas le démarreur plus de 10 fois de suite pendant 5 secondes à 5 secondes d'intervalle. Un usage prolongé peut endommager le démarreur pour cause de surchauffe. Si le moteur ne démarre pas après ces tentatives, laissez refroidir le démarreur pendant au moins 40 minutes avant de réessayer. Si le moteur refuse toujours de démarrer après la deuxième tentative, portez la machine chez un dépositaire-réparateur Toro agréé pour la faire réviser.

Si le lanceur ne fonctionne pas correctement, il se peut qu'il ait gelé. Faites dégeler le démarreur avant d'essayer de faire démarrer la machine.

#### **▲ PRUDENCE**

**Si vous laissez la machine branchée à une source d'alimentation, elle pourrait être mise en marche accidentellement, et blesser quelqu'un ou causer des dommages matériels (modèles à démarrage électrique seulement).**

**Débranchez le cordon d'alimentation quand la machine ne sert pas.**

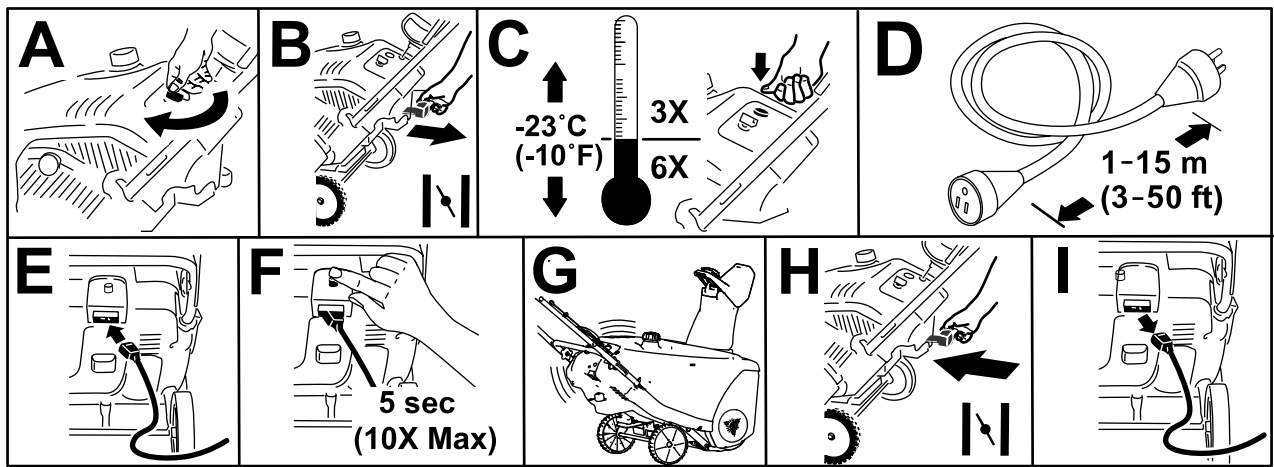

Figure 10

g258356

## Utilisation du lanceur

**Remarque:** Enlevez votre gant pour couvrir l'orifice central du bouton de l'amorceur et empêcher l'air de s'échapper.

**Important:** N'utilisez pas l'amorceur ni le starter si le moteur vient de tourner et est encore chaud. Un amorçage excessif risque de noyer le moteur et d'empêcher le démarrage.

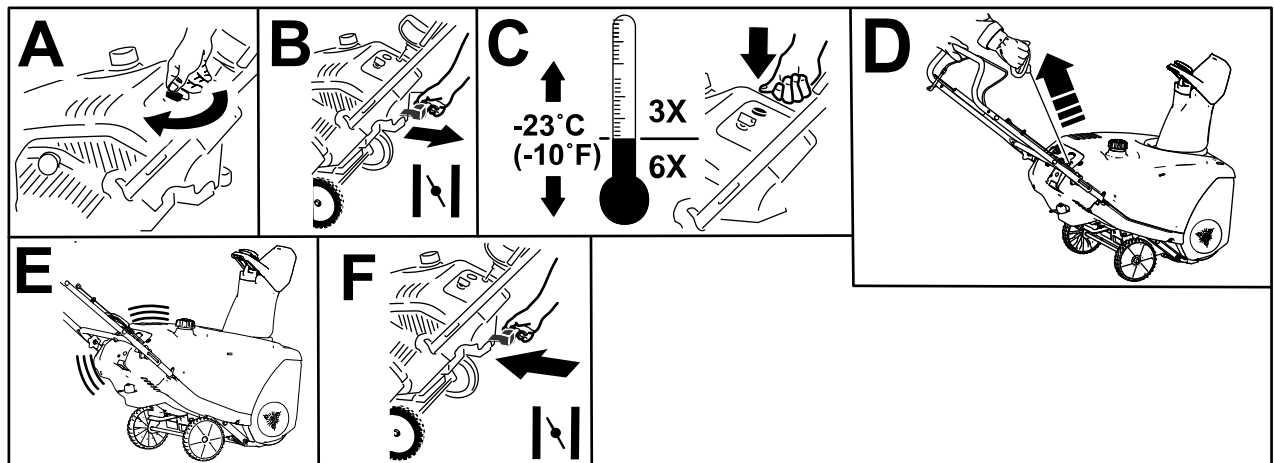

Figure 11

g258357

## Engager les pales du rotor

Serrez la barre de commande contre le guidon pour engager les pales du rotor (Figure 12).

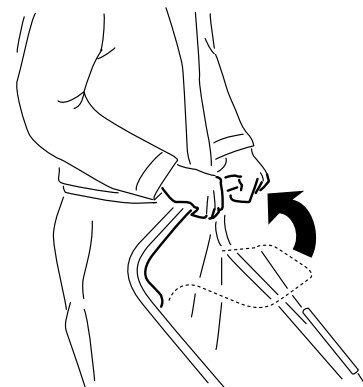

Figure 12

g216251

# Désengager les pales du rotor

Pour désengager les pales du rotor, relâchez la barre de commande (Figure 13).



Figure 13

g006457

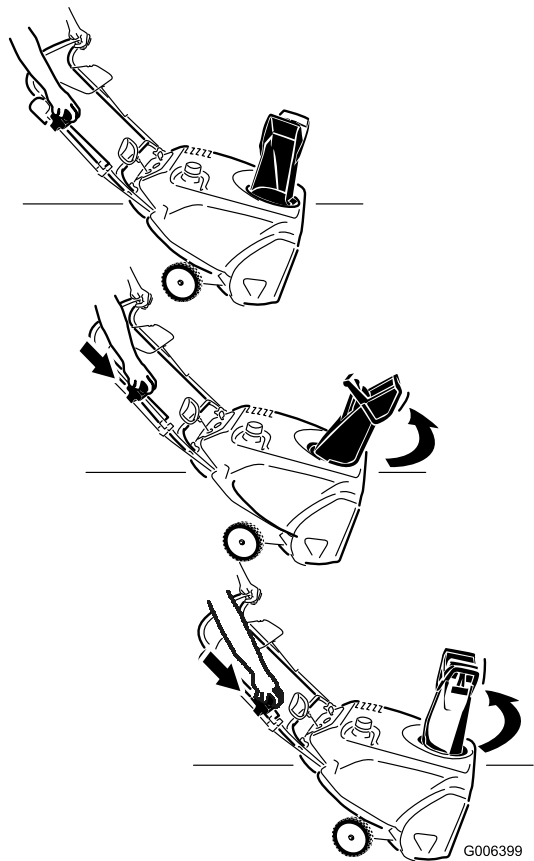

Figure 15

g006399

# Arrêt du moteur

Pour couper le moteur, tournez la clé de contact dans le sens antihoraire à la position ARRÊT (Figure 14).

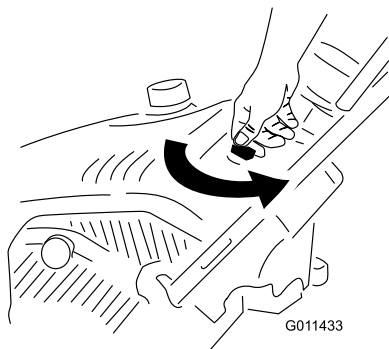

Figure 14

g011433

Pour augmenter ou diminuer l'angle du déflecteur de goulotte, appuyez sur l'actionneur du déflecteur et élevez ou abaissez le déflecteur (Figure 16).

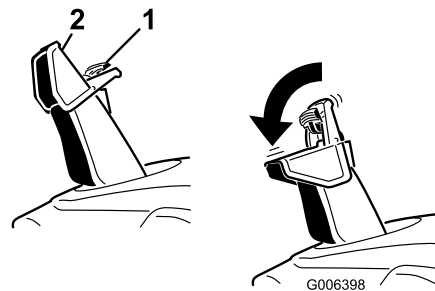

Figure 16

g006398

# Réglage de la goulotte et du déflecteur d'éjection

Pour régler la goulotte, appuyez sur l'actionneur de la commande Quick Shoot™ du côté droit du guidon, et montez ou descendez la commande sur le guidon. La goulotte pivote vers la gauche quand vous descendez la commande, et vers la droite quand vous montez la commande (Figure 15).

# Pour déboucher la goulotte d'éjection

Pour déboucher la goulotte :

- Arrêtez le moteur!

- Attendez 10 secondes que les pales du rotor ne tournent plus.
- Nettoyez toujours la goulotte à l'aide d'un outil, jamais avec les mains.

## Conseils d'utilisation

### ⚠ ATTENTION

**Des pierres, des jouets ou d'autres objets peuvent être ramassés et projetés par les pales du rotor et vous blesser gravement ou blesser des personnes à proximité.**

- **Ne laissez pas d'objets susceptibles d'être ramassés et projetés par le rotor dans la zone à déblayer.**
- **Tenez les enfants et les animaux domestiques à l'écart de la zone de travail.**
- Enlevez la neige aussitôt que possible après qu'elle est tombée.
- Veillez à ce que les bandes déblayées se chevauchent pour bien enlever toute la neige.
- Rejetez toujours la neige de préférence dans le sens du vent.
- Si la machine ne se propulse pas en avant sur les surfaces glissantes ou très enneigées, poussez sur le guidon, mais laissez la machine avancer à son propre rythme.
- La machine peut laisser des traces de caoutchouc sur le béton neuf brossé ou légèrement coloré. Faites un essai sur une surface non visible avant l'utilisation. Ces traces ne sont pas permanentes.

## Après l'utilisation

### Consignes de sécurité après l'utilisation

#### Consignes de sécurité générales

- Ne remisez jamais une machine dont le réservoir contient du carburant dans un local contenant des sources possibles d'inflammation, telles que chaudières, radiateurs, séchoirs à linge, etc. Laissez refroidir le moteur avant de ranger la machine dans un local fermé.
- Si vous remisez la machine plus d'un mois, reportez-vous à la section [Remisage \(page 21\)](#) pour prendre connaissance d'informations importantes.
- Après avoir utilisé la déneigeuse, laissez-la tourner à vide quelques minutes pour éviter que le collecteur et la turbine ne soient bloqués par le gel.

### Prévention du blocage par le gel après utilisation

- Laissez le moteur tourner quelques minutes pour éviter que les pièces en mouvement ne soient bloquées par le gel. Coupez le moteur, attendez l'arrêt de toutes les pièces mobiles et enlevez la glace et la neige qui se trouvent sur la machine.
- Enlevez la neige et la glace accumulées au bas de la goulotte.
- Tournez la goulotte à droite et à gauche pour la dégager de la glace accumulée.
- Tournez la clé de contact en position ARRÊT, puis tirez la poignée du lanceur à plusieurs reprises ou branchez le cordon d'alimentation à une source d'alimentation et à la machine. Appuyez ensuite une fois sur le bouton de démarrage électrique pour empêcher les démarreurs à lanceur et/ou électriques de geler (modèles à démarrage électrique seulement).
- Par temps de neige et à basses températures, certaines commandes et pièces mobiles peuvent être bloquées par le gel. Ne forcez jamais les commandes pour les faire fonctionner lorsqu'elles sont gelées. Si certaines commandes ou pièces sont difficiles à utiliser, mettez le moteur en marche et laissez-le tourner quelques minutes.

# Entretien

## Programme d'entretien recommandé

Périodicité d'entretien	Procédure d'entretien
Après la 1ère heure de fonctionnement	<ul style="list-style-type: none"><li>• Contrôlez et réglez le câble de commande au besoin.</li><li>• Contrôlez le serrage des fixations et resserrez-les au besoin.</li></ul>
Après les 2 premières heures de fonctionnement	<ul style="list-style-type: none"><li>• Vidangez l'huile moteur.</li></ul>
À chaque utilisation ou une fois par jour	<ul style="list-style-type: none"><li>• Contrôlez le niveau d'huile moteur et faites l'appoint si nécessaire.</li></ul>
Une fois par an	<ul style="list-style-type: none"><li>• Contrôlez et réglez le câble de commande au besoin.</li><li>• Vérifiez l'état des pales du rotor et faites-les remplacer par un réparateur agréé, ainsi que la lame racleuse le cas échéant.</li><li>• Vidangez l'huile moteur.</li><li>• Faites l'entretien de la bougie et remplacez-la au besoin.</li><li>• Contrôlez le serrage des fixations et resserrez-les au besoin.</li><li>• Demandez à un réparateur agréé de vérifier l'état de la courroie d'entraînement et de la remplacer le cas échéant.</li></ul>
Une fois par an ou avant le remisage	<ul style="list-style-type: none"><li>• Préparez la machine au remisage.</li></ul>

## Consignes de sécurité pendant l'entretien

Lisez les consignes de sécurité suivantes avant d'effectuer tout entretien sur la machine :

- Avant d'entretenir, de régler ou de nettoyer la machine, coupez le moteur et enlevez la clé de contact. Si la machine nécessite une réparation importante, faites appel à un dépositaire-réparateur agréé.
- Portez toujours une protection oculaire lors de tout réglage ou toute réparation pour protéger vos yeux des objets pouvant être projetés par la machine.
- Contrôlez fréquemment le serrage de toutes les fixations pour garantir le fonctionnement sûr de la machine.
- Ne modifiez pas le réglage du régulateur sur le moteur.

N'achetez que des pièces et des accessoires Toro d'origine.

## Réglage du câble de commande

### Contrôle du câble de commande

Périodicité des entretiens: Après la 1ère heure de fonctionnement—Contrôlez et

réglez le câble de commande au besoin.

Une fois par an—Contrôlez et réglez le câble de commande au besoin.

Rapprochez la barre de commande du guidon pour tendre le câble de commande (Figure 17).

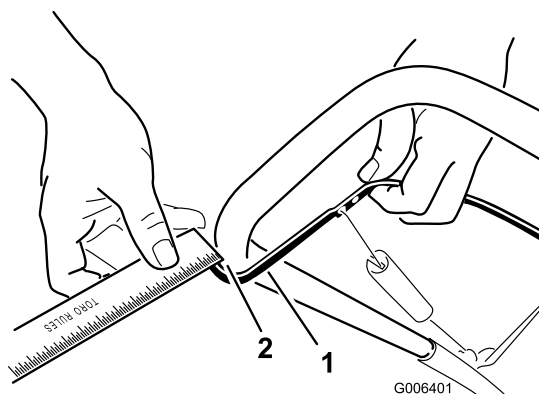

Figure 17

1. Barre de commande
2. Espace de 2 à 3 mm (1/16 à 1/8 po)

**Remarque:** Vérifiez que la barre de commande et le guidon sont espacés de 2 à 3 mm (1/16 à 1/8 po) (Figure 17).

**Important:** Le câble de commande ne doit pas être complètement tendu quand vous désengagez

la barre de commande, afin de permettre aux pales du rotor de s'arrêter correctement.

## Réglage du câble de commande

1. Remontez la protection du ressort et décrochez le ressort de la biellette de réglage (Figure 18).

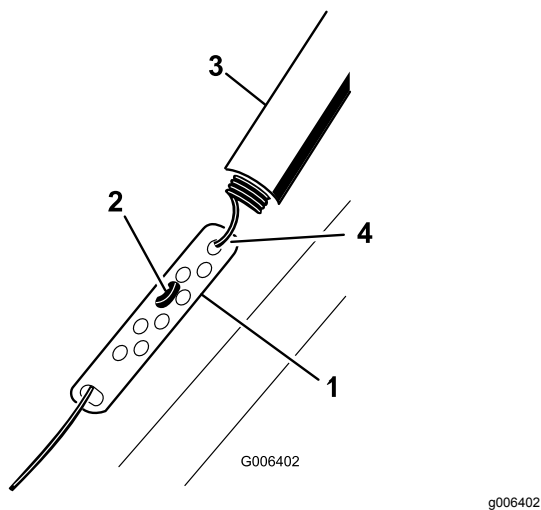

Figure 18

- |                         |                              |
|-------------------------|------------------------------|
| 1. Biellette de réglage | 3. Protection du ressort     |
| 2. Raccord en Z         | 4. Décrochez le ressort ici. |

**Remarque:** Vous pouvez tirer la biellette de réglage et le câble vers le haut pour décrocher le ressort plus facilement.

2. Accrochez le raccord en Z à un trou plus haut ou plus bas sur la biellette de réglage de manière à obtenir un espace de 2 à 3 mm (1/16 à 1/8 po) entre la barre de commande et le guidon (Figure 17).

**Remarque:** Accrochez le raccord en Z plus haut pour réduire l'écartement de la barre de commande et du guidon, ou plus bas pour augmenter l'écartement.

3. Accrochez le ressort et la biellette de réglage, puis faites glisser la protection du ressort sur la biellette.
4. Contrôlez le réglage, voir [Réglage du câble de commande](#) (page 14).

**Remarque:** La courroie d'entraînement s'use et se détend avec le temps. Si la courroie glisse (grincements continus) quand elle est soumise à une lourde charge, décrochez le ressort de la biellette de réglage et placez l'extrémité supérieure du ressort dans le trou le plus éloigné du point de pivot dans la barre de commande (Figure 19). Accrochez ensuite le ressort à la biellette de réglage et ajustez le câble de commande.

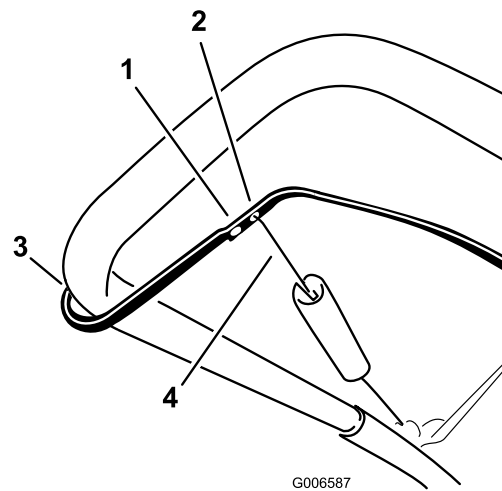

Figure 19

- |  |                                    |
|--|------------------------------------|
| 1. Décrochez l'extrémité supérieure du ressort de ce trou.   | 3. Point de pivot                  |
| 2. Accrochez l'extrémité supérieure du ressort dans ce trou. | 4. Extrémité supérieure du ressort |

**Remarque:** La courroie peut glisser (grincer) par temps humide; lancez alors le rotor et laissez-le tourner à vide pendant 30 secondes pour sécher le système d'entraînement.

## Contrôle des pales du rotor

**Périodicité des entretiens:** Une fois par an—Vérifiez l'état des pales du rotor et faites-les remplacer par un réparateur agréé, ainsi que la lame racleuse le cas échéant.

Avant chaque utilisation, vérifiez l'usure des pales du rotor. Quand le bord d'une pale est usé jusqu'au trou de l'indicateur d'usure, faites remplacer les pales et la lame racleuse par un réparateur agréé (Figure 20).

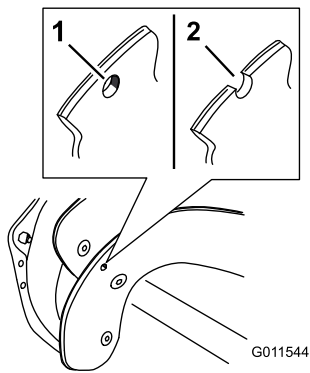

Figure 20

1. Le trou de l'indicateur d'usure est intact; les pales du rotor n'ont pas besoin d'être remplacées.
2. Le trou de l'indicateur d'usure est visible; remplacez les pales du rotor et la lame racleuse.

## Vidange de l'huile moteur

**Périodicité des entretiens:** Après les 2 premières heures de fonctionnement

Une fois par an

Si possible, faites tourner le moteur pendant quelques minutes avant la vidange pour réchauffer l'huile. L'huile chaude s'écoule plus facilement et entraîne plus d'impuretés.

### Huile moteur spécifiée

Capacité d'huile moteur	0,60 L (20 oz liq.)
Viscosité d'huile	Voir Figure 23.
Classe de service API	SJ ou mieux

1. Siphonnez le réservoir de carburant dans un bidon homologué ou laissez tourner le moteur jusqu'à ce qu'il s'arrête faute de carburant.
2. Amenez la machine sur un sol plat et horizontal.
3. Placez un bac de vidange sous le bouchon de vidange et retirez le bouchon; basculez la machine en arrière et vidangez l'huile usagée dans le bac de vidange (Figure 21).

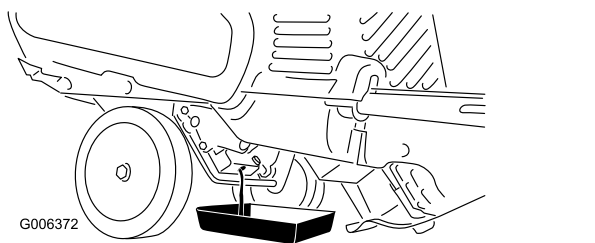

Figure 21

4. Redressez la machine après avoir vidangé l'huile usagée.

5. Mettez en place et serrez fermement le bouchon de vidange d'huile.
6. Nettoyez la surface autour du bouchon de remplissage d'huile (Figure 22).

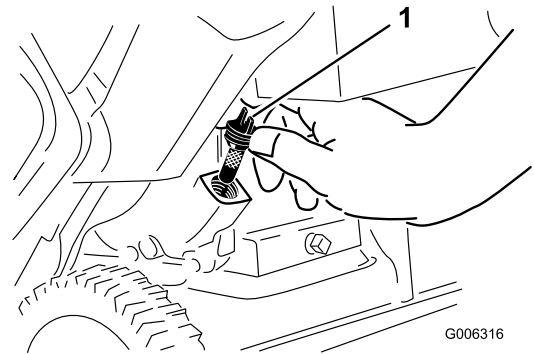

Figure 22

1. Bouchon de remplissage d'huile

7. Dévissez et retirez le bouchon de remplissage (Figure 22).
8. La machine étant en position d'utilisation, versez **lentement** de l'huile dans l'orifice de remplissage jusqu'au niveau de trop-plein (Figure 24).

**Remarque:** Vous pouvez incliner la machine en avant (soulevez le guidon) pour faciliter l'appoint d'huile. Veillez à remettre la machine à la position normale avant de vérifier le niveau d'huile.

**Important:** Ne basculez pas la machine complètement en avant, en appui sur son nez, car du carburant pourrait s'échapper.

Reportez-vous à la Figure 23 ci-dessous pour sélectionner la viscosité d'huile la mieux adaptée pour la plage de température extérieure anticipée.

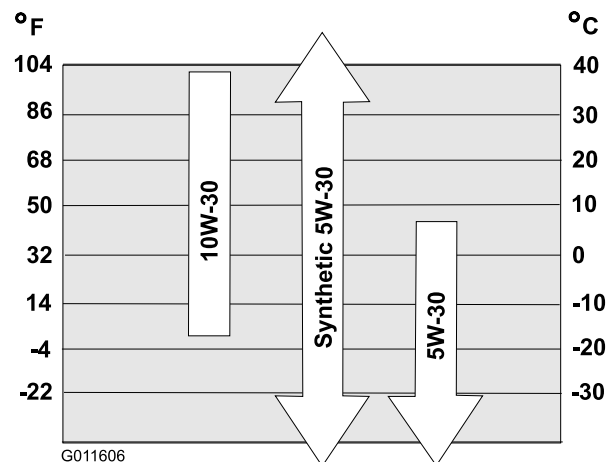
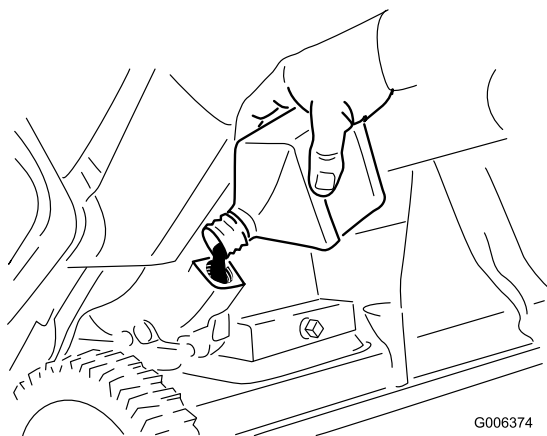

Figure 23



G006374

g006374

**Figure 24**

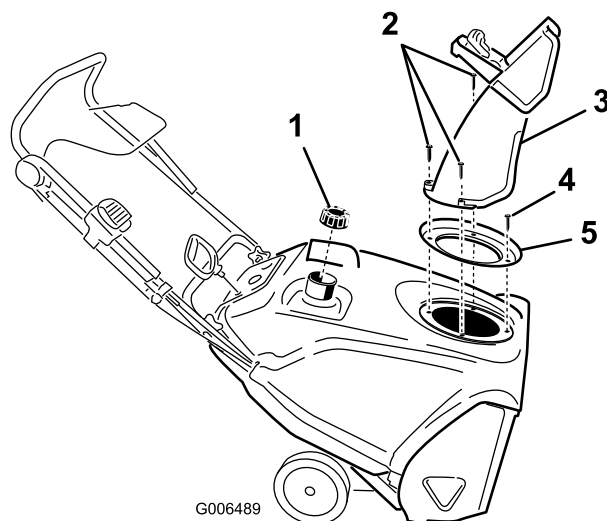

G006489

g006489

**Figure 25**

9. Patientez 3 minutes pour donner le temps à l'huile de se stabiliser et ajoutez une quantité suffisante pour atteindre le point de trop-plein.
10. Revissez le bouchon sur l'orifice de remplissage d'huile et serrez-le fermement.
11. Essuyez l'huile éventuellement répandue.
12. Débarrassez-vous correctement de l'huile usagée en la déposant dans un centre de recyclage agréé.

1. Bouchon du réservoir de carburant
2. Grandes vis (3)
3. Goulotte
4. Petite vis
5. Joint de goulotte

4. Enlevez les 4 vis de fixation du carénage (Figure 26).

## Entretien de la bougie

**Périodicité des entretiens:** Une fois par an—Faites l'entretien de la bougie et remplacez-la au besoin.

Utilisez une bougie **NGK BPR6ES** ou **Champion RN9YC** ou une bougie équivalente.

1. Coupez le moteur et attendez l'arrêt complet de toutes les pièces mobiles.
2. Faites pivoter la goulotte vers l'avant.
3. Enlevez les 3 grandes vis et 1 petite vis pour pouvoir déposer la goulotte, sa poignée et son joint (Figure 25).

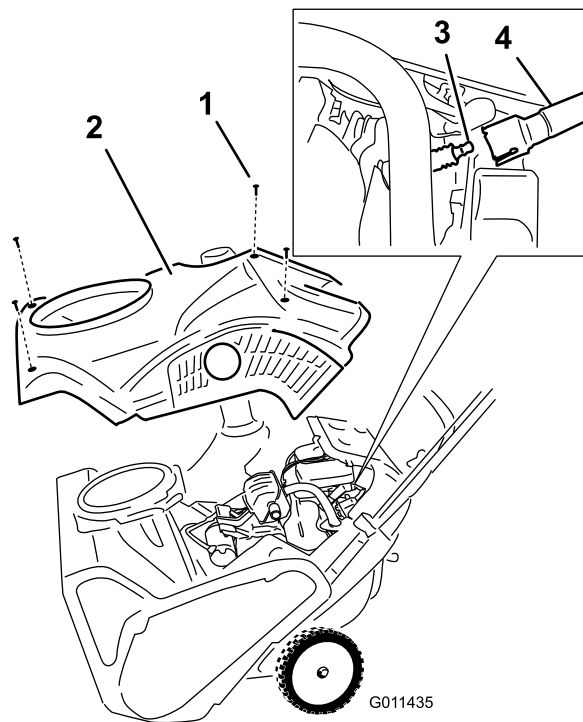

G011435

g011435

**Figure 26**

1. Vis (4)
2. Carénage
3. Bougie
4. Fil de bougie

5. Enlevez le bouchon du réservoir de carburant.
6. Déposez le carénage (Figure 26).
7. Remettez le bouchon du réservoir de carburant.

8. Débranchez le fil de la bougie.
  9. Nettoyez la surface autour de la bougie.
  10. Retirez la bougie de la culasse.
- Important:** Remplacez la bougie si elle est fissurée, calaminée ou encrassée. Ne nettoyez pas les électrodes, car des particules risquent de tomber dans la culasse et d'endommager le moteur.
11. Réglez l'écartement des électrodes à 0,76 mm (0,030 po), comme montré à la [Figure 27](#).

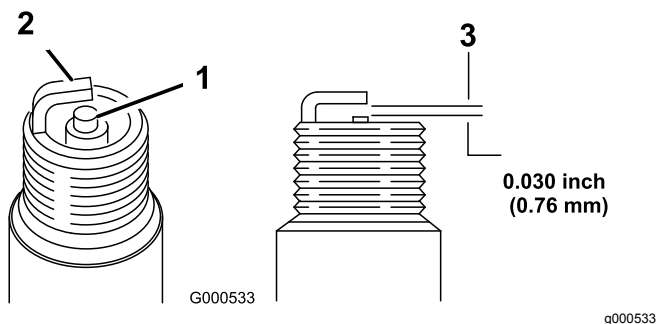
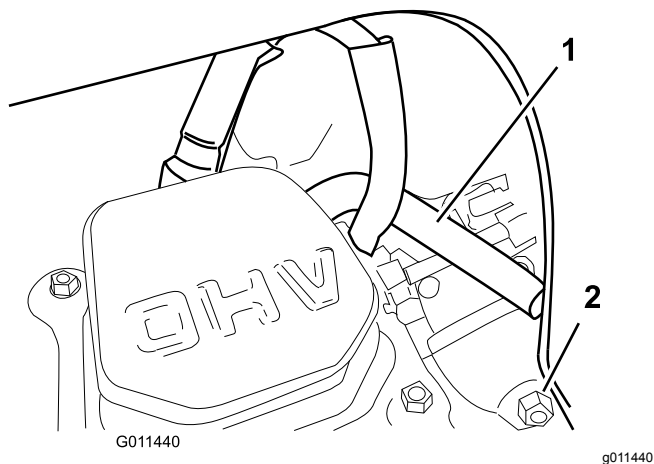

**Figure 27**

- |                                     |                                 |
|-------------------------------------|---------------------------------|
| 1. Bec isolant d'électrode centrale | 3. Écartement (pas à l'échelle) |
| 2. Électrode latérale               |                                 |

12. Montez et serrez la bougie à un couple de 27 à 30 N·m (20 à 22 pi-lb).
13. Branchez le fil de la bougie.

**Remarque:** Veillez à faire passer le tube de reniflard au-dessus du fil de la bougie, comme montré à la [Figure 28](#).



**Figure 28**

- |                      |                                  |
|----------------------|----------------------------------|
| 1. Tube de reniflard | 2. Vis de vidange de carburateur |
|----------------------|----------------------------------|

14. Enlevez le bouchon du réservoir de carburant.
15. Fixez le carénage avec les vis retirées à l'opération 4.

**Remarque:** Vérifiez que les carénages inférieur et supérieur s'engagent bien ensemble dans les rainures latérales.

16. Remettez le bouchon du réservoir de carburant.
17. Fixez le joint de la goulotte, la goulotte et la poignée de la goulotte sur la machine à l'aide des fixations retirées à l'opération 3.

**Remarque:** La petite vis se place dans le petit trou du joint, à l'avant de l'ouverture de la goulotte.

## Remplacement de la courroie d'entraînement

Remplacez la courroie d'entraînement si elle est usée, imbibée d'huile, excessivement fissurée, effilochée ou endommagée de quelque autre manière.

1. Enlevez le couvercle de la courroie d'entraînement après avoir retiré les 3 boulons comme montré à la [Figure 29](#).

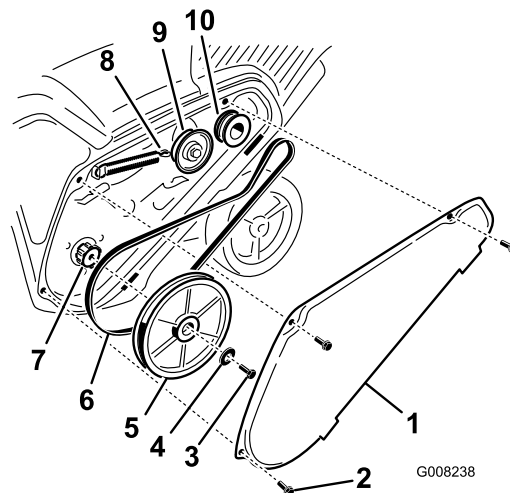

**Figure 29**

- |  |  |
|--|--|
| 1. Couvercle de la courroie d'entraînement | 6. Courroie d'entraînement   |
| 2. Boulon (3)                              | 7. Arbre de rotor  |
| 3. Boulon de poulie de rotor               | 8. Ressort de frein (le décrocher ici du bras de la poulie de tension) |
| 4. Rondelle bombée                         | 9. Poulie de tension   |
| 5. Poulie de rotor                         | 10. Poulie de moteur   |

2. Décrochez le ressort de frein du bras de la poulie de tension pour détendre la courroie ([Figure 29](#)).
3. Enlevez la vis et la rondelle bombée qui retiennent la poulie de rotor ([Figure 29](#)).
4. Retirez la poulie de rotor et la courroie d'entraînement ([Figure 29](#)).
5. Montez et acheminez la nouvelle courroie comme indiqué à la [Figure 30](#).

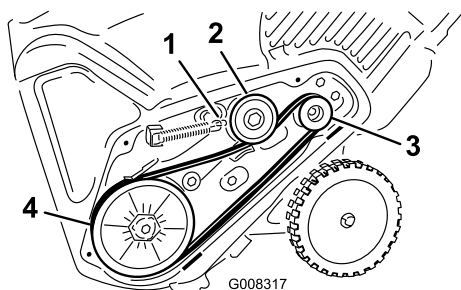

**Figure 30**

- |   |                     |
|---|---------------------|
| 1. Ressort de frein<br>(l'accrocher ici au bras<br>de la poulie de tension) | 3. Poulie de moteur |
| 2. Poulie de tension  | 4. Poulie de rotor  |

**Remarque:** Acheminez la courroie neuve autour de la poulie du moteur, puis de la poulie de tension, et enfin autour de la poulie de rotor desserrée, située juste au-dessus de l'arbre de rotor (Figure 29).

- Montez la poulie de rotor sur l'arbre de rotor (Figure 29).
- Montez la rondelle bombée et le boulon de fixation de la poulie de rotor, et serrez-les solidement (Figure 29).

**Remarque:** La face concave de la rondelle bombée doit être tournée vers l'extérieur de la poulie.

- Raccrochez le ressort de frein au bras de la poulie de tension (Figure 30).
- Montez le couvercle de la courroie d'entraînement à l'aide des boulons retirés à l'opération 1.

**Remarque:** Vérifiez que la courroie d'entraînement est réglée et fonctionne correctement; voir [Contrôle du câble de commande](#) (page 14) et [Réglage du câble de commande](#) (page 15).

## Réglage de la commande Quick Shoot™

Si le câble Quick Shoot présente un mou de plus de 13 mm (½ po) (Figure 31) ou si la goulotte ne pivote pas également à droite et à gauche, réglez les câbles de commande Quick Shoot.

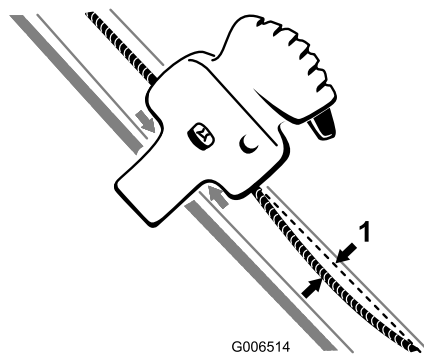

**Figure 31**

- 13 mm (½ po) de mou maximum

- Desserrez les serre-câble des 2 câbles de commande Quick Shoot (Figure 32).

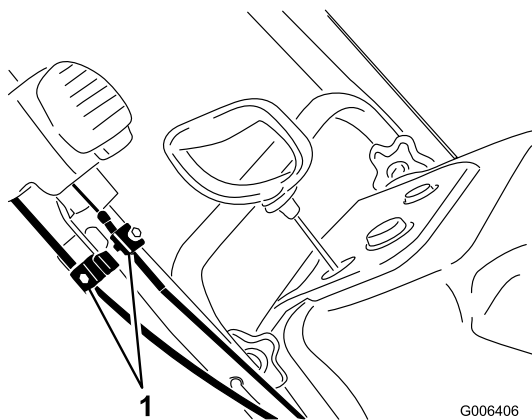

**Figure 32**

- Serre-câble

- Placez la commande Quick Shoot entre les 2 flèches situées sur le côté droit de la partie supérieure du guidon (Figure 33).

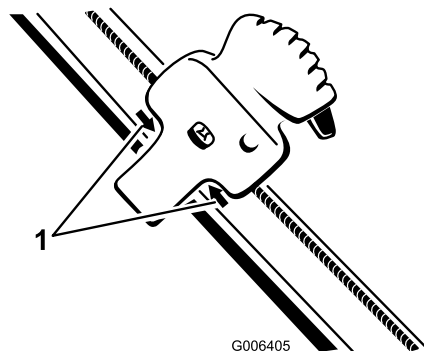

**Figure 33**

- Flèches

- Tournez le déflecteur en avant, en alignant la flèche située à l'arrière sur celle située sur le carénage (Figure 34).

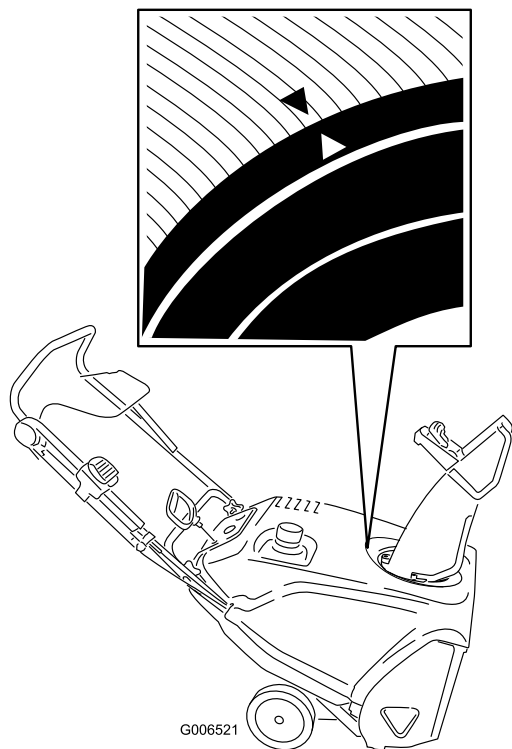

Figure 34

G006521

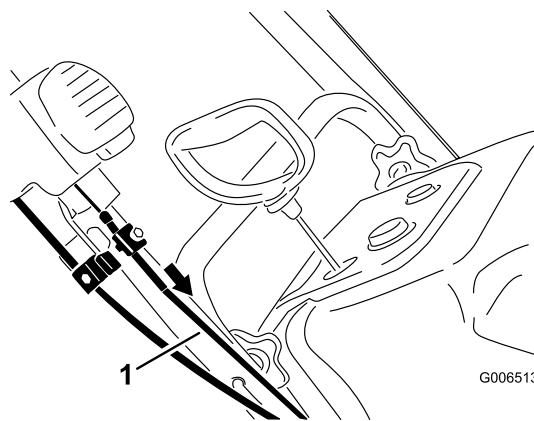

Figure 36

G006513

1. Gaine du câble supérieur

**Remarque:** Ne tendez pas les câbles excessivement. La commande Quick Shoot aura du mal à fonctionner si les câbles sont trop tendus.

4. Maintenez la goulotte dans cette position, tirez sur la gaine du câble inférieur pour tendre le câble complètement, puis serrez la vis du serre-câble solidement (Figure 35).

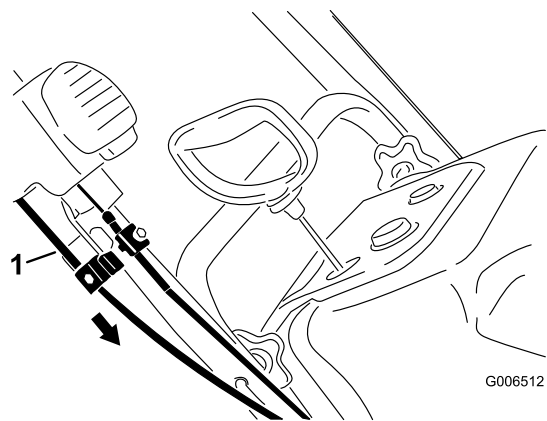

Figure 35

G006512

1. Gaine du câble inférieur

5. Tirez la gaine du câble supérieur vers l'avant pour supprimer le mou, puis serrez la vis du serre-câble solidement (Figure 36).

# Remisage

## Remisage de la machine

### ⚠ ATTENTION

**Les vapeurs de carburant sont extrêmement inflammables, explosives et dangereuses à respirer. Si vous rangez la machine dans un local où se trouve une flamme nue, les vapeurs de carburant peuvent s'enflammer et provoquer une explosion.**

- **Ne rangez pas la machine dans une partie habitée de la maison, une cave ou tout autre endroit contenant des sources potentielles d'inflammation telles qu'une chaudière, un chauffe-eau, un séchoir à linge, un appareil de chauffage, etc.**
- **Ne basculez pas la machine en avant ou en arrière si le réservoir contient du carburant, car celui-ci pourrait s'échapper.**
- **Ne remisez pas la machine en appui sur le guidon posé au sol, car de l'huile s'écoulerait dans le cylindre du moteur et sur le sol, et le moteur ne pourrait plus démarrer ni fonctionner.**

1. Lors du dernier plein de la saison, ajoutez un stabilisateur au carburant neuf selon les instructions du constructeur du moteur.

**Important: Ne conservez pas le carburant plus longtemps que suggéré par le fabricant du stabilisateur.**

2. Faites tourner le moteur 10 minutes pour faire circuler le carburant traité dans tout le circuit d'alimentation.
3. Coupez le moteur, laissez-le refroidir et siphonnez le réservoir de carburant, ou laissez tourner le moteur jusqu'à ce qu'il s'arrête faute de carburant.
4. Redémarrez le moteur et laissez-le tourner jusqu'à ce qu'il s'arrête.
5. Utilisez le starter ou l'amorceur, remettez le moteur en marche une troisième fois et laissez-le tourner jusqu'à ce qu'il ne veuille plus démarrer.
6. Vidangez le carburateur par la vis de vidange dans un bidon d'essence homologué.
7. Débarrassez-vous correctement du carburant inutilisé. Recyclez-le conformément à la

réglementation locale ou utilisez-le dans une voiture.

8. Vidangez l'huile moteur quand le moteur est encore chaud. Voir [Vidange de l'huile moteur \(page 16\)](#).
9. Déposez la bougie.
10. Injectez 10 ml (2 cuillères à thé) d'huile dans l'ouverture laissée par la bougie.
11. Montez la bougie à la main, puis serrez-la à un couple de 27 à 30 N·m (20 à 22 pi-lb).
12. La clé de contact étant en position ARRÊT, tirez lentement la poignée du lanceur afin de répartir l'huile à l'intérieur du cylindre.
13. Nettoyez la machine.
14. Retouchez les surfaces écaillées avec une peinture en vente chez un dépositaire-réparateur agréé. Poncez les zones abîmées avant de les peindre et utilisez un produit antirouille pour prévenir la corrosion.
15. Resserrez toutes les fixations qui en ont besoin. Réparez ou remplacez les pièces endommagées.
16. Couvrez la machine et rangez-la dans un endroit propre et sec, hors de la portée des enfants. Laissez refroidir le moteur avant de ranger la machine dans un local fermé.

**Remarques:**

**Remarques:**

# Proposition 65 de Californie – Informations concernant cet avertissement

## En quoi consiste cet avertissement?

Certains produits commercialisés présentent une étiquette d'avertissement semblable à ce qui suit :



**AVERTISSEMENT : Risque de cancer et de troubles de la reproduction –**  
[www.p65Warnings.ca.gov](http://www.p65Warnings.ca.gov).

## Qu'est-ce que la Prop 65?

La Prop 65 s'applique à toute société exerçant son activité en Californie, qui vend des produits en Californie ou qui fabrique des produits susceptibles d'être vendus ou importés en Californie. Elle stipule que le Gouverneur de Californie doit tenir et publier une liste des substances chimiques connues comme pouvant causer des cancers, malformations congénitales et/ou autres troubles de la reproduction. Cette liste, qui est mise à jour chaque année, comprend des centaines de substances chimiques présentes dans de nombreux objets du quotidien. La Prop 65 a pour objet d'informer le public quant à l'exposition à ces substances chimiques.

La Prop 65 n'interdit pas la vente de produits contenant ces substances chimiques, mais impose la présence d'avertissements sur tout produit concerné, sur son emballage ou sur la documentation fournie avec le produit. D'autre part, un avertissement Prop 65 ne signifie pas qu'un produit est en infraction avec les normes ou exigences de sécurité du produit. D'ailleurs, le gouvernement californien a clairement indiqué qu'un avertissement Prop 65 « n'est pas une décision réglementaire quant au caractère « sûr » ou « dangereux » d'un produit ». Bon nombre de ces substances chimiques sont utilisées dans des produits du quotidien depuis des années, sans aucun effet nocif documenté. Pour plus d'informations, rendez-vous sur <https://oag.ca.gov/prop65/faqs-view-all>.

Un avertissement Prop 65 signifie qu'une société a soit (1) évalué l'exposition et conclu qu'elle dépassait le « niveau ne posant aucun risque significatif »; soit (2) choisi d'émettre un avertissement simplement sur la base de sa compréhension quant à la présence d'une substance chimique de la liste, sans tenter d'en évaluer l'exposition.

## Cette loi s'applique-t-elle de partout?

Les avertissements Prop 65 sont exigés uniquement en vertu de la loi californienne. Ces avertissements sont présents à travers toute la Californie, dans des environnements très variés, notamment mais pas uniquement les restaurants, magasins d'alimentations, hôtels, écoles et hôpitaux, et sur un vaste éventail de produits. En outre, certains détaillants en ligne et par correspondance fournissent des avertissements Prop 65 sur leurs sites web ou dans leurs catalogues.

## Comment les avertissements de Californie se comparent-ils aux limites fédérales?

Les normes Prop 65 sont souvent plus strictes que les normes fédérales et internationales. Diverses substances exigent un avertissement Prop 65 à des niveaux bien inférieurs aux limites d'intervention fédérales. Par exemple, la norme Prop 65 en matière d'avertissements pour le plomb se situe à 0,5 µg/jour, soit bien moins que les normes fédérales et internationales.

## Pourquoi l'avertissement ne figure-t-il pas sur tous les produits semblables?

- Pour les produits commercialisés en Californie, l'étiquetage Prop 65 est exigé, tandis qu'il ne l'est pas sur des produits similaires commercialisés ailleurs.
- Il se peut qu'une société impliquée dans un procès lié à la Prop 65 et parvenant à un accord soit obligée d'utiliser les avertissements Prop 65 pour ses produits, tandis que d'autres sociétés fabriquant des produits semblables peuvent ne pas être soumises à cette obligation.
- L'application de la Prop 65 n'est pas cohérente.
- Certaines sociétés peuvent choisir de ne pas indiquer d'avertissements car elles sont arrivées à la conclusion qu'elles n'y étaient pas obligées au titre de la Prop 65; l'absence d'avertissements sur un produit ne signifie pas que le produit ne contient pas de substances de la liste à des niveaux semblables.

## Pourquoi Toro indique-t-elle cet avertissement?

Toro a choisi de fournir aux consommateurs le plus d'informations possibles afin qu'ils puissent prendre des décisions éclairées quant aux produits qu'ils achètent et utilisent. Toro indique des avertissements dans certains cas d'après ses connaissances quant à la présence de l'une ou plusieurs des substances chimiques de la liste, sans en évaluer le niveau d'exposition, car des exigences de limites ne sont pas fournies pour tous les produits chimiques de la liste. Bien que l'exposition avec les produits Toro puisse être négligeable ou parfaitement dans les limites « sans aucun risque significatif », par mesure de précaution, Toro a décidé de fournir les avertissements Prop 65. De plus, si Toro ne fournit pas ces avertissements, elle pourrait être poursuivie en justice par l'État de Californie ou par des particuliers cherchant à faire appliquer la Prop 65, et donc assujettie à d'importantes pénalités.