



Count on it.

Form No. 3400-813 Rev B

Brukerhåndbok

TITAN® ZX 4800- eller 5400-plentraktor med svingradius på null

Modellnr. 74846—Serienr. 316000001 og oppover

Modellnr. 74848—Serienr. 316000001 og oppover



Maskinen er en plenetraktor med roterende kniver som er beregnet for bruk av private boligeiere på private eiendommer. Den er hovedsakelig beregnet på å klippe gress på godt vedlikeholdte plener. Den er ikke beregnet på å klippe kratt, høyt gress og andre vekster langs motorveier eller til å brukes til landbruk.

Dette produktet er i samsvar med alle relevante europeiske direktiver. Se eget samsvarserklæringskjema for produktet for detaljert informasjon.

Det er i strid med Californias Public Resource Code, avsnitt 4442 eller 4443, å bruke denne motoren i skogs-, busk- eller gressområder med mindre motoren er utstyrt med en fungerende gnistfanger, som definert i avsnitt 4442, eller en motor som er beregnet, utstyrt og vedlikeholdt for å unngå brann.

⚠ ADVARSEL

CALIFORNIA

Proposition 65-advarsel

Staten California kjenner til at motoreksosen fra dette produktet inneholder kjemikalier som kan forårsake kreft, fosterskader eller skade forplantningsevnen på andre måter.

Bruk av dette produktet kan forårsake eksponering for kjemikalier som staten California vet forårsaker kreft, fødselsdefekter eller annen forplantningsskade.

Innledning

Les denne håndboken nøye, slik at du lærer å bruke og vedlikeholde produktet på riktig måte og unngår person- eller produktskade. Du har ansvar for å bruke produktet på en riktig og sikker måte.

Du kan kontakte Toro direkte på www.Toro.com for materialer for produktsikkerhet og opplæring i bruk, og informasjon om tilbehør, hjelp til å finne en forhandler eller for å registrere produktet ditt.

Hvis maskinen må repareres eller du trenger originale Toro-deler eller mer informasjon, kan du kontakte et autorisert forhandlerverksted eller Toros kundeserviceavdeling. Ha modell- og serienummer for hånden når du tar kontakt. [Figur 1](#) identifiserer plasseringen av modell- og serienummer på produktet. Skriv inn numrene i tilhørende felt.

Figur 1

1. Plassering av modellnummer og serienummer

Modellnr. _____
Serienr. _____

Denne brukerhåndboken identifiserer mulige farer og identifiserer sikkerhetsbeskjeder gjennom sikkerhetsvarslingsymboler (Figur 2), som varsler om en fare som kan føre til alvorlige skader eller dødsfall hvis man ikke tar de anbefalte forholdsreglene.



Figur 2

1. Sikkerhetsvarselssymbol

I tillegg brukes to andre ord for å utheve informasjon. **Viktig** gjør oppmerksom på spesiell mekanisk informasjon og **Merk** henviser til generell informasjon som er verdt å huske.

▲ ADVARSEL

Hvis du fjerner originalutstyr eller -tilbehør som er standard kan det ha innvirkning på maskinens garanti, trekkeevne og sikkerhet. Bruk av andre deler enn originale Toro-deler kan føre til alvorlige personskader eller dødsfall. Uautoriserte endringer av maskin, drivstoff- eller ventilasjonssystem kan være brudd på EPA- og CARB-regelverket.

Alle deler, inkludert, men ikke begrenset til dekk, reimer, knivblader og drivstoffsystemkomponenter, skal erstattes med originale Toro-deler.

For modeller med oppgitt motorhestekraft, var motorens brutto hestekraft fastsatt av motorprodusenten ved testing i overensstemmelse med SAE J1940 og klassifisert til J2723.

Ikke tukle med motorstyringen eller endre hastighetsregulatoren. Hvis du gjør dette, kan det føre til en usikker tilstand som kan medføre personskader.

Innhold

Sikkerhet	4
Regler for sikker bruk	4
Sikkerhet ved bruk av Toro-plentraktor	5
Modell 74846	6
Modell 74848	6
Hellingsindikator	8
Sikkerhets- og instruksjonsmerker	9
Oversikt over produktet	14
Kontroller	14
Bruk	16
Fylle drivstoff	16
Sikkerhet først	17
Bruke veltebøylebeskyttelsessystemet (ROPS)	18
Forstå sikkerhetssperresystemet	18
Teste sikkerhetssperresystemet	18
Kontrollere motoroljenivået	19
Kjøre inn et nytt kjøretøy	19
Bruke parkeringsbremsen	19
Bruke gassen	19
Bruke choken	19
Bruke tenningsbryteren	20
Starte og stoppe motoren	20
Bruke gressklipperens knivkontrollbryter (kraftuttak)	21
Kjøre maskinen	21
Stoppe maskinen	23
Justere klippehøyden	23
Justere antiskalperingsvalsene	24
Justere setet	24

Justere bevegelseskontrollspakene	24
Skyve maskinen for hånd	25
Konvertere 122 cm klipperen til sideutslipp	25
Konvertere 137 cm klipperen til sideutslipp	27
Bruke sideutslipp	29
Transportere maskinen	29
Laste maskinen	29
Brukstips	30
Vedlikehold	32
Anbefalt vedlikeholdsplan	32
Forberedelse for vedlikehold	33
Tabell for serviceintervaller	33
Heve setet	33
Frigjøre klippeenhetsforhenget	33
Smøring	34
Smøre lagrene	34
Vedlikehold av motor	34
Overhale lufttrensere	34
Kontrollere motoroljenivået	35
Overhale tennpluggen	37
Rengjøre kjølesystemet	38
Vedlikehold av drivstoffsystem	39
Skifte drivstoffilteret	39
Vedlikehold av elektrisk system	39
Vedlikeholde batteriet	39
Vedlikeholde sikringene	40
Vedlikehold av drivsystem	41
Sjekk trykket i dekkene	41
Vedlikehold av hydraulisk system	42
Kontrollere nivået på den hydrauliske væsken	42
Skifte hydraulikkfilter og -væske	42
Vedlikehold av klippeenhet	44
Overhale gressklipperknivene	44
Rette opp klippeenheten	46
Kontrollere remmene	48
Skifte klipperremmen	48
Demontere klippeenheten	49
Montere klippeenheten	50
Skifte gressavlederen	50
Rengjøring	51
Vaske plentraktorens underside	51
Avhending av avfall	52
Lagring	53
Rengjøring og lagring	53
Feilsøking	54
Skjemaer	56

Sikkerhet

Instruksene som følger, er tatt fra EN-standard EN ISO 5395:2013.

Feilaktig bruk og vedlikehold av maskinen kan føre til personskade. Følg alltid disse forsiktighetsreglene for å unngå at det skjer en ulykke, og ta alltid hensyn til sikkerhetsvarselsymbolet, som betyr Forsiktig, Advarsel eller Fare – personlige sikkerhetsinstruksjoner. Hvis ikke disse instruksjonene blir tatt hensyn til, kan dette føre til at noen blir alvorlig skadet eller drept.

Regler for sikker bruk

Dette produktet kan amputere hender og føtter og slenge gjenstander opp i luften. Følg alltid alle sikkerhetsinstruksjoner for å unngå alvorlige skader eller dødsulykker.

Opplæring

- Les grundig gjennom instruksjonene. Gjør deg kjent med kontrollene og hvordan utstyret skal brukes.
- Barn eller personer som ikke har lest denne brukerhåndboken, må ikke bruke gressklipperen. Undersøk ev. aldersgrense for bruk av dette utstyret.
- Du må aldri klippe hvis andre personer, spesielt barn, eller dyr befinner seg i nærheten.
- Husk at føreren eller brukeren har ansvaret hvis andre personer eller deres eiendom utsettes for ulykker eller farer.
- Ta aldri med passasjerer.
- Alle førere bør selv sørge for at de får profesjonell opplæring. En slik opplæring bør legge vekt på:
 - Hvor nødvendig forsiktighet og konsentrasjon er når man kjører en plenetraktor;
 - At man ikke får kontroll over en plenetraktor som sklir i en bakke ved å bremse. De vanligste årsakene til at man mister kontroll over maskinen er:
 - ◇ For dårlig bakkegrep;
 - ◇ for høy hastighet
 - ◇ utilstrekkelig bremsing
 - ◇ at denne spesielle maskintypen ikke passer til arbeidet;
 - ◇ At det ikke er tatt hensyn til bakkeforhold, spesielt skråninger, eller;
 - ◇ Feil kobling eller fordeling av belastning.

Forberedelser

- Når du klipper, må du alltid ha på deg kraftig, sklisikkert fottøy og langbukser. Bind fast langt hår. Ikke bruk smykker.
- Foreta en grundig inspeksjon der maskinen skal brukes og fjern alle gjenstander som kan slenges opp i luften.
- Advarsel – Bensin er meget brannfarlig.
 - Drivstoff må lagres på kanner som er spesiallaget for dette formålet.
 - Bare fyll bensin utendørs, og ikke røyk mens du fyller.
 - Fyll på drivstoff før du starter motoren. Ta aldri lokket av drivstofftanken eller fyll drivstoff mens motoren går eller er varm.
 - Hvis du søler drivstoff, må du ikke prøve å starte motoren. Flytt maskinen bort fra området hvor du sølte drivstoffet og unngå alt som kan antennes til all drivstoffdamp er forsvunnet.
 - Sett lakkene godt fast på alle drivstofftanker og -kanner.
- Skift ut defekte lyddempere.
- Før bruk må du alltid sjekke at knivbladene, knivboltene og klippeenheten er i orden, og frie for skader og slitasje. Skadde eller slitte knivblader og bolter må skiftes ut i sett for å opprettholde balansen.
- Vær forsiktig hvis maskinen har flere knivblader, da resten av knivene kan begynne å rotere når det ene knivbladet roteres.

Bruk

- Vær oppmerksom, sett ned farten og vær forsiktig når du svinger. Se bakover og til siden før du skifter retning.
- Motoren må ikke brukes på et lukket sted der giftig kullos kan samle seg.
- Gressklipperen må bare brukes i dagslys eller der det er god kunstig belysning.
- Før du forsøker å starte motoren, må du koble ut alle knivkoblinger og sette motoren i fri.
- Kjøretøyet må ikke brukes i skråninger på mer enn 15 grader.
- Husk at ingen skråninger er trygge. Vær ekstra forsiktig når du kjører i skråninger med gress. Slik unngår du at maskinen velter:
 - Unngå å bråstoppe eller starte med mye gass i oppover- eller nedoverbakker.
 - Kjør med lav hastighet i skråninger og når du svinger;
 - Vær oppmerksom på ujevnheter, hull og andre skjulte farer i terrenget.
- Vær forsiktig når du trekker last.

- Bruk kun de godkjente koblingene til slepeutstyr.
- Begrens lasten til en vekt som du har full kontroll over.
- Unngå brå svinger. Vær forsiktig når du rygger.
- Se opp for trafikk når du krysser eller er i nærheten av veier.
- Stopp knivene før du kjører på flater uten gress.
- Pass alltid på at materialet ikke blåses ut mot personer i nærheten når utstyret brukes. La heller aldri noen oppholde seg i nærheten mens maskinen er i gang.
- Maskinen må ikke brukes hvis verneinnretningene er defekte, eller uten at sikkerhetsanordningene sitter på plass.
- Innstillingen av motorregulatoren må ikke forandres og motoren må ikke ruses. Hvis motoren går med for høyt turtall, øker faren for at det skjer en ulykke.
- Før du forlater førerens plass:
 - Koble ut kraftoverføringen og senk utstyret.
 - Skift til fri og sett på parkeringsbremsen.
 - Slå av motoren og ta ut nøkkelen.
- Koble ut drivkraften til alt utstyr, slå av motoren og ta av tennpluggkabelen(e) eller ta ut tenningsnøkkelen.
 - Før du fjerner blokkeringer eller rensker utløpssjakten.
 - Før kontroll, rengjøring eller arbeid på gressklipperen.
 - Etter at maskinen har kjørt på en gjenstand. Undersøk om plentraktoren ble skadet, og reparer den før du starter og bruker utstyret igjen;
 - Hvis maskinen vibrerer unormalt mye (den bør da undersøkes øyeblikkelig).
- Koble ut drivkraften til utstyret under transport eller når maskinen ikke er i bruk.
- Slå av motoren, og koble ut drivkraften til utstyret.
 - Før du fyller drivstofftanken.
 - Før du tar av gressoppsamleren;
 - Før du justerer høyden hvis ikke justeringen kan gjøres fra føreraset.
- Reduser gassen når du vil stoppe motoren. Hvis motoren har en stengingsventil, skal drivstofftilførselen skrues av når du er ferdig med å klippe.
- Lynnedslag kan forårsake alvorlige skader eller dødsfall. Hvis du ser/hører at lyn og tordenvær nærmer seg der du er, må du ikke bruke maskinen. Søk tilflukt!

Vedlikehold og oppbevaring

- Sørg for at alle muttere, bolter og skruer er stramme, for å være sikker på at utstyret er i god stand og trygt å bruke.
- Utstyr med drivstoff på tanken må aldri oppbevares innendørs, dersom det er mulighet for at damp fra drivstoffet kan komme i kontakt med åpne flammer eller gnister.
- La motoren bli kald før maskinen settes på et lukket sted.
- Unngå brannfare ved å holde motoren, lyddemperen, batterirommet og området der drivstoff oppbevares, fritt for gress, løv og for mye fett.
- Kontroller gressoppsamleren regelmessig og se etter skader eller slitasje.
- Skift alltid ut deler med skader eller slitasje for sikkerhets skyld.
- Hvis du må tømme drivstofftanken, skal dette gjøres utendørs.
- Når maskinen skal parkeres, settes bort eller stå uten tilsyn, må kniven senkes.

Sikkerhet ved bruk av Toro-plenetraktor

Listen nedenfor inneholder sikkerhetsinformasjon som er beregnet for Toro-produkter, eller annen sikkerhetsinformasjon som du bør være klar over at ikke er inkludert i CEN-standarden.

- Motoren må ikke brukes på et lukket sted der giftig kullos og andre eksosgasser kan samle seg.
- Hold hender, føtter, hår og løstsittende klær borte fra utløpsområdet, undersiden av gressklipperen og alle bevegelige deler mens motoren går.
- Ikke rør deler som kan være varme etter at du har brukt gressklipperen. La delene bli kalde før du foretar vedlikehold, justering eller reparasjon.
- Batterisyre er giftig og kan forårsake brannskader. Pass på at du ikke får batterisyre på huden, i øynene eller på klærne. Beskytt ansiktet, øynene og klærne når du håndterer et batteri.
- Batterigasser kan eksplodere. Hold sigaretter, gnister og flammer borte fra batteriet.
- Bare bruk originale reservedeler fra Toro for å sørge for at den opprinnelige standarden opprettholdes.
- Bruk bare utstyr som er godkjent av Toro.

Bruk i bakker

- Det må ikke brukes i bakker som har en skråning på mer enn 15 grader.

- Ikke bruk plenraktoren i nærheten av kanter, grøfter eller voller. Hvis hjulene kjører over en kant kan det føre til velt, som igjen kan resultere i alvorlig skade, dødsfall eller drukning.
- Unngå å klippe i skråninger når gresset er vått. Glatte forhold reduserer trekraften og kan føre til at kjøretøyet sklir samt tap av kontroll.
- Ikke foreta brå endringer i hastighet eller retning.
- Bruk en gressklipper av skyvmodell og/eller en håndtrimmer nær kanter, grøfter, voller eller vann.
- Reduser hastigheten og vær svært forsiktig i skråninger.
- Fjern gjenstander, for eksempel steiner, greiner osv., fra klippeområdet, eller marker hvor de er. Gjenstander kan ligge skjult i høyt gress.
- Se opp for kanter, hull, steiner og ujevnheter som kan endre driftsvinkelen, da ujevnt terreng kan føre til at kjøretøyet velter.
- Unngå å starte brått i oppoverbakker, da gressklipperen kan velte bakover.
- Vær oppmerksom på at trekraften kan reduseres i nedoverbakker. Vektoverføring til fremhjulene kan føre til at hjulene sklir og at bremsingen og styringen reduseres.
- Unngå å starte eller stoppe plutselig i en bakke. Hvis dekkene mister grepet, kobler du ut knivene og fortsetter sakte rett nedover bakken.
- Følg anbefalingene til produsenten om hjulvekter eller motvekter for å forbedre stabiliteten.
- Vær svært forsiktig ved bruk av gressoppsamlere eller annet utstyr. Disse kan endre kjøretøyets stabilitet og føre til tap av kontroll.

Bruke veltebeskyttelsessystemet (ROPS)

- Hold veltebøylen i hevet og låst stilling og bruk sikkerhetsbelte når du bruker maskinen.
- Kontroller at du raskt kan løsne sikkerhetsbeltet i nødtilfeller.
- Det finnes ingen veltebøylebeskyttelse når veltebøylen er nede.
- Kontroller området du skal klippe gress i, og ta aldri ned veltebøylen i områder med skråninger, kanter eller vann.
- Senk veltebøylen kun når det er helt nødvendig. Ikke bruk sikkerhetsbelte når veltebøylen er nede.
- Kontroller nøye at du har klaring hvis du skal kjøre under objekter (for eksempel greiner, døråpninger, elektriske ledninger osv.), slik at du ikke kommer i kontakt med dem.

Modell 74846

Lydstyrke

Denne enheten har et garantert lydstyrkenivå på 105 dBA, med en usikkerhetsverdi (K) på 1 dBA.

Lydstyrkenivået ble fastsatt iht. prosedyrene som er beskrevet i ISO 11094.

Lydtrykk

Denne enheten har et lydtrykknivå på 92 dBA ved operatørens øre, med en usikkerhetsverdi (K) på 1 dBA.

Lydstyrkenivået ble fastsatt iht. prosedyrene som er beskrevet i EN ISO 5395:2013.

Hånd-arm-vibrasjon

Målt vibrasjonsnivå for venstre hånd = 4,8 m/s²

Målt vibrasjonsnivå for høyre hånd = 4,4 m/s²

Usikkerhetsverdi (K) = 2,4 m/s²

Målte verdier ble fastsatt iht. prosedyrene som er beskrevet i EN ISO 5395:2013.

Vibrasjon for hele kroppen

Målt vibrasjonsnivå = 0,39 m/s²

Usikkerhetsverdi (K) = 0,19 m/s²

Målte verdier ble fastsatt iht. prosedyrene som er beskrevet i EN ISO 5395:2013.

Modell 74848

Lydstyrke

Denne enheten har et garantert lydstyrkenivå på 105 dBA, med en usikkerhetsverdi (K) på 1 dBA.

Lydstyrkenivået ble fastsatt iht. prosedyrene som er beskrevet i ISO 11094.

Lydtrykk

Denne enheten har et lydtrykknivå på 92 dBA ved operatørens øre, med en usikkerhetsverdi (K) på 1 dBA.

Lydstyrkenivået ble fastsatt iht. prosedyrene som er beskrevet i EN ISO 5395:2013.

Hånd-arm-vibrasjon

Målt vibrasjonsnivå for venstre hånd = 5,8 m/s²

Målt vibrasjonsnivå for høyre hånd = 3,6 m/s²

Usikkerhetsverdi (K) = 2,3 m/s²

Målte verdier ble fastsatt iht. prosedyrene som er beskrevet i EN ISO 5395:2013.

Vibrasjon for hele kroppen

Målt vibrasjonsnivå = 0,45 m/s²

Usikkerhetsverdi (K) = 0,22 m/s²

Målte verdier ble fastsatt iht. prosedyrene som er beskrevet i EN ISO 5395:2013.

Hellingsindikator

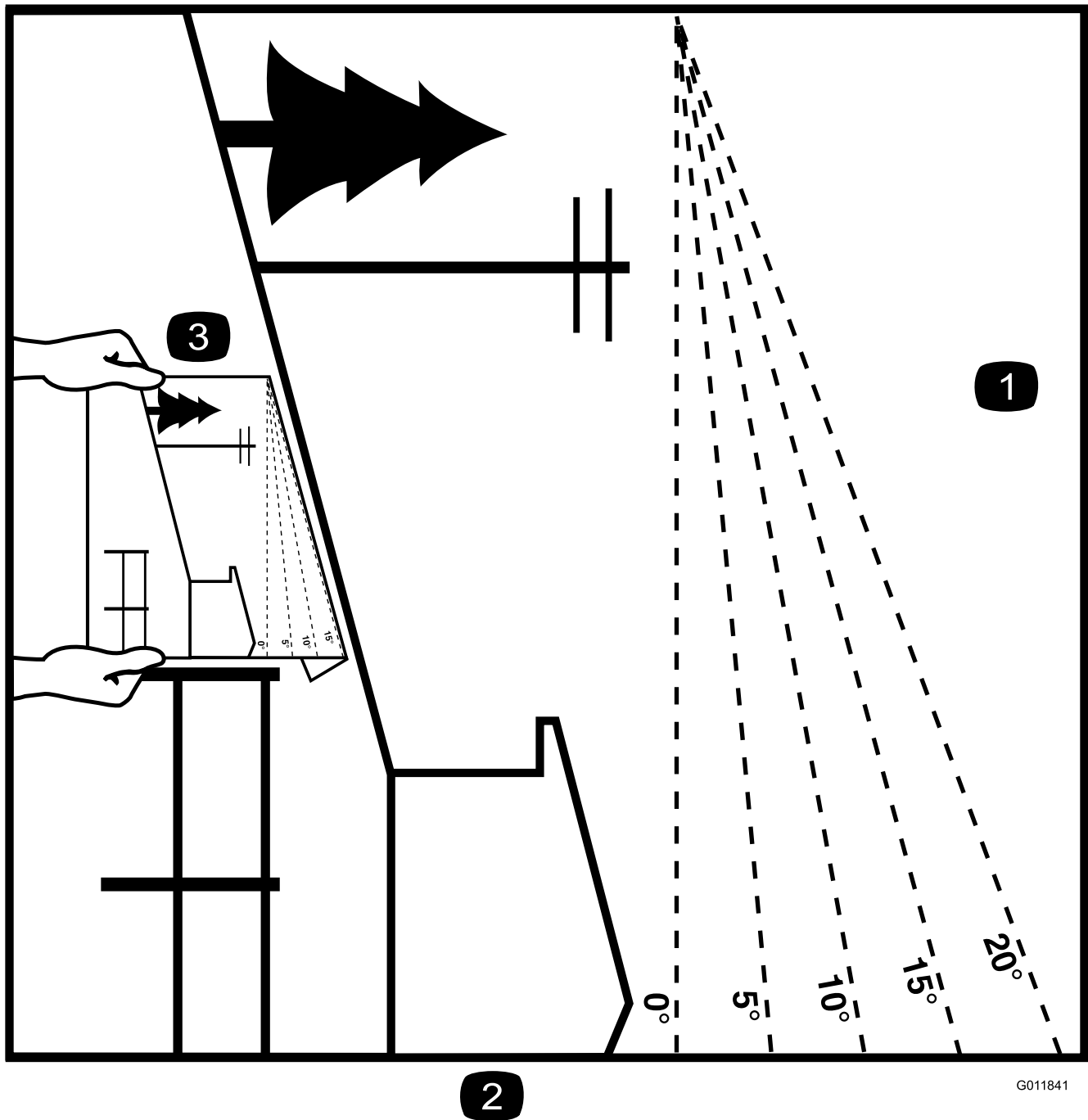

G011841

g011841

Figur 3

Denne siden kan kopieres for personlig bruk.

1. Den maksimale skråningen maskinen kan brukes sikkert i, er **15 grader**. Bruk skråningsdiagrammet til å avgjøre skråningen for bakker før bruk av maskinen. **Maskinen må ikke brukes i bakker som har en skråning på mer enn 15 grader.** Brett langs linjene for å matche den anbefalte skråningen.
2. Juster denne kanten med en vertikal overflate (tre, bygning, gjerdestolpe osv).
3. Eksempel på sammenlikning av skråning med brettet kant.

Sikkerhets- og instruksjonsmerker



Sikkerhetsmerker og instruksjoner er lett synlige for føreren og er plassert i nærheten av alle områder som representerer en potensiell fare. Bytt ut alle merker som er ødelagte eller mangler.



99-8936

decal99-8936

- | | |
|--------------------|-----------|
| 1. Maskinhastighet | 4. FRI |
| 2. HURTIG | 5. REVERS |
| 3. SAKTE | |

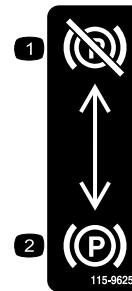

115-9625

decal115-9625

- | | |
|-----------------------------------|-----------------------------------|
| 1. Parkeringsbrems –
frakoblet | 2. Parkeringsbrems –
tilkoblet |
|-----------------------------------|-----------------------------------|



Batterisymboler

Noen av eller alle disse symbolene finnes på ditt batteri

- | | |
|---|--|
| 1. Eksplosjonsfare | 6. Hold andre på trygg
avstand fra batteriet. |
| 2. Ingen bål, åpne flammer
eller røyk. | 7. Bruk vernebriller –
eksplosive gasser kan
påføre deg blindhet og
andre skader. |
| 3. Kaustisk væske/fare for
brannsår | 8. Batterisyre kan forårsake
blindhet og alvorlige
brannskader. |
| 4. Bruk vernebriller. | 9. Skyll straks øynene med
vann og søk legehjelp. |
| 5. Les <i>Brukerhåndboken</i> . | 10. Inneholder bly – må ikke
kastes. |

115-9632

decal115-9632

- | | |
|--|---|
| 1. Kraftuttak,
knivkontrollbryter på
noen modeller | 5. HURTIG |
| 2. Knivkontrollbryter – PA | 6. Kontinuerlig regulerbar
innstilling |
| 3. Knivkontrollbryter – AV | 7. SAKTE |
| 4. Choke | |



Produsentens merke

decaloemarkt

- Angir om kniven er identifisert som en del fra den originale maskinprodusenten.

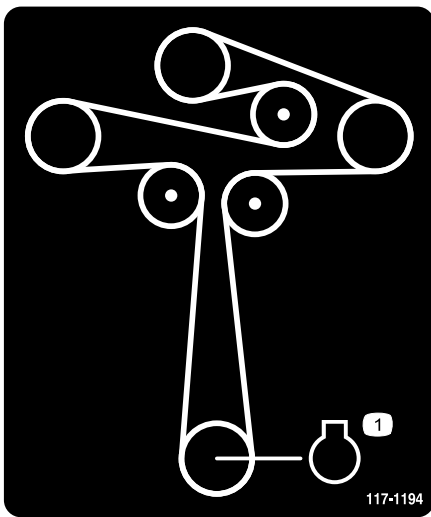

117-1194

decal117-1194

1. Motor

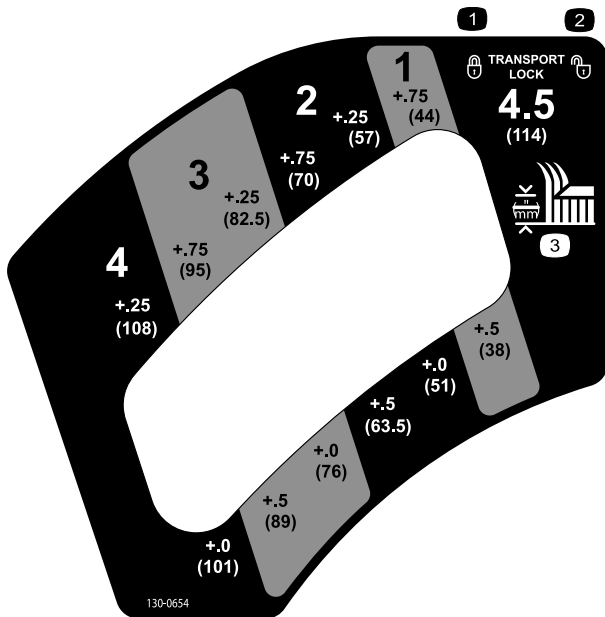

130-0654

decal130-0654

- 1. Transport – lås
- 2. Transport – lås opp
- 3. Klippehøyde

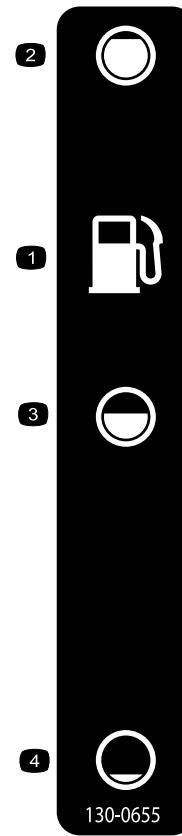

130-0655

decal130-0655

- 1. Drivstofftank
- 2. Full
- 3. Halv
- 4. Tom



130-0731

decal130-0731

- 1. Advarsel – fare for at gjenstander kastes gjennom luften – Hold avledervernet på plass
- 2. Fare for å kutte hender og føtter i kniven – hold hendene på avstand fra bevegelige deler.

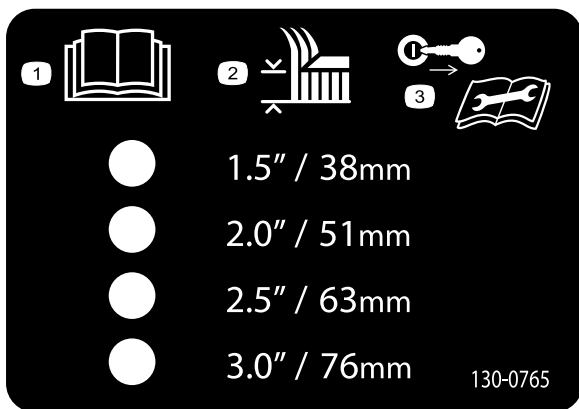

decal130-0765

130-0765

1. Les *brugerhåndboken*.
2. Valg av klippehøyde
3. Ta nøkkelen ut av tenningen og les *brugerhåndboken* før du utfører vedlikehold.

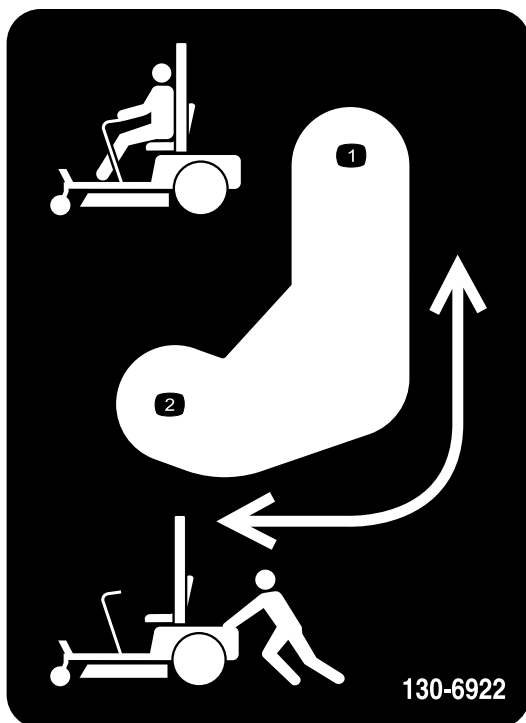

decal130-6922

130-6922

1. Omløpsspakens spakstilling for å bruke maskinen.
2. Omløpsspakens spakstilling for å skyve maskinen.

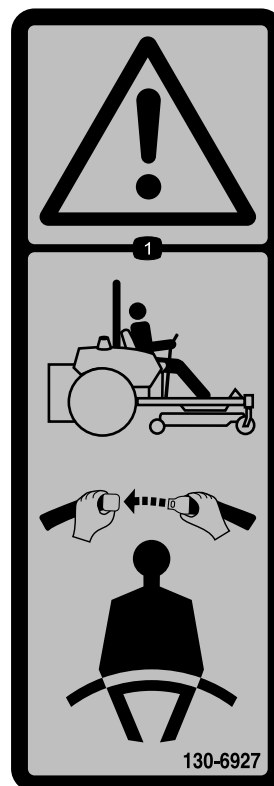

decal130-6927

130-6927

1. Advarsel – bruk alltid veltebøylen og sikkerhetsbeltet når du sitter i førersetet.

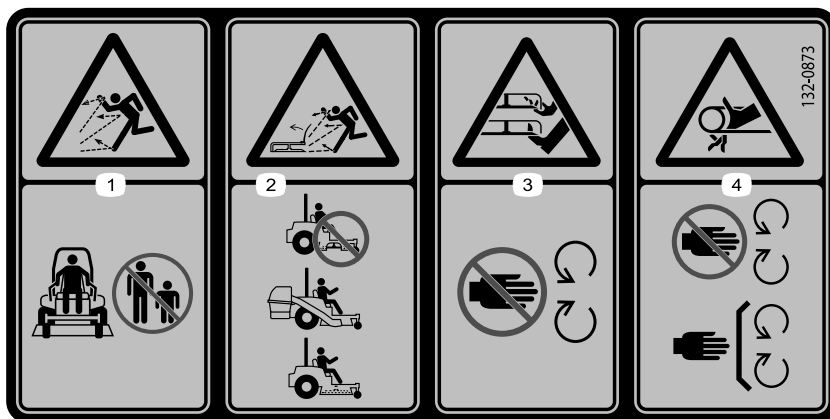

132-0873

decal132-0873

1. Fare for at gjenstander slynges gjennom luften – hold andre på avstand fra maskinen.
2. Fare for at gjenstander slynges fra gressklipperen – ikke bruk uten avleder, utslippsdeksel eller gressopsamlingsystem på plass.
3. Fare for å kutte hender og føtter – hold trygg avstand fra bevegelige deler.
4. Viklingsfare, rem – hold alle verneplater på plass.

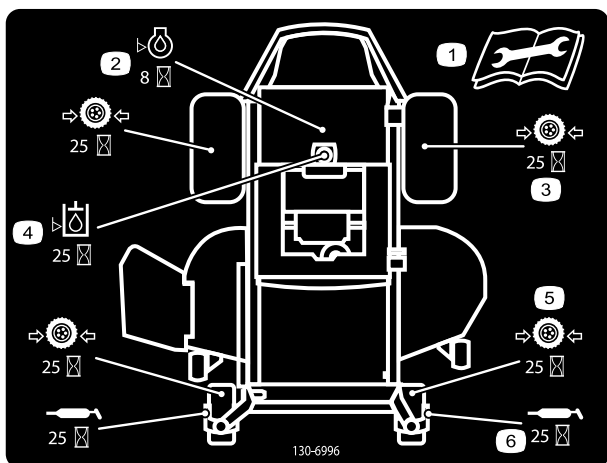

130-6996

decal130-6996

1. Les *brakerhåndboken* hvis du vil ha mer informasjon om vedlikehold.
2. Sjekk motoroljen etter hver 8. driftstime.
3. Sjekk trykket i drivhjulet hver 25. time
4. Sjekk den hydrauliske oljen etter hver 25. driftstime.
5. Sjekk trykket i styrehjulet hver 25. driftstime
6. Smør styrehjulet hver 25. driftstime

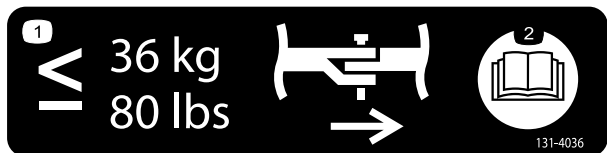

131-4036

decal131-4036

1. Trekkstangen kan maksimalt trekke 36 kg.
2. Les *brakerhåndboken*.



132-0871

decal132-0871

Merk: Denne maskinen samsvarer med bransjestandard for stabilitet i statiske side- og langsgående tester med maks. anbefalt skråning som er angitt på merket. Les instruksjonene for bruk av maskinen i skråninger og under forholdene hvor du har tenkt å bruke maskinen i *brugerhåndboken*, for å avgjøre om du kan bruke maskinen under forholdene på dagen og stedet. Endringer i terreng kan føre til endringer ved bruk av maskinen i skråninger. Hvis det lar seg gjøre, hold klippeenhetene senket til bakken mens du bruker maskinen i skråninger. Hvis du hever klippeenhetene mens du kjører i skråninger, kan det føre til at maskinen blir ustabil.

1. Advarsel – les *brugerhåndboken*. Ikke bruk maskinen med mindre du har fått opplæring. Bruk hørselvern.
2. Kutt-, amputasjons- og viklingsfare – hold hendene borte fra bevegelige deler, behold alle skydd og verneplater på plass.
3. Fare for at gjenstander slynges gjennom luften – hold andre på god avstand.
4. Fare for å velte på rampen – unngå bruk av dobbeltrapper når du laster maskinen på en tilhenger. Bruk alltid en enkelt rampe som er bred nok for maskinen og har en vinkel på mindre enn 15° . Rygg opp på rampen og kjør fremover av den.
5. Fare for legemsskader – ikke ta med passasjerer, se bak deg når du klipper i revers.
6. Veltefare i skråninger – ikke bruk i bakker nær vann, ikke bruk i bakker med skråning på mer enn 15° .

Oversikt over produktet

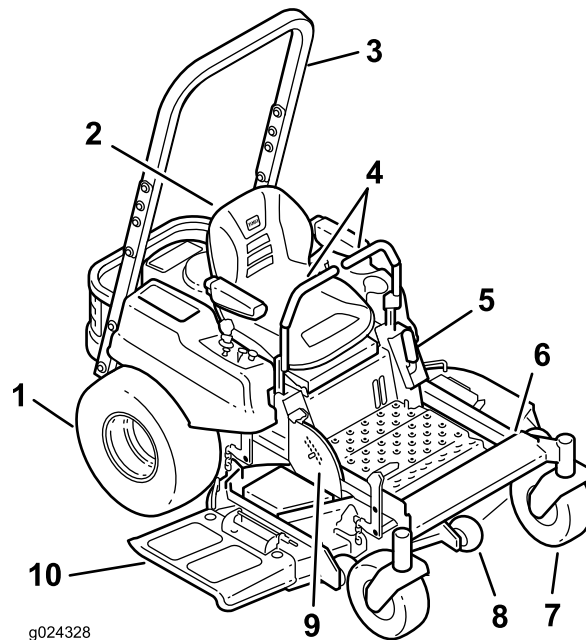

g024328

g024328

Figur 4

- | | | | |
|----------------------------|-----------------------------|---|-------------|
| 1. Drivhjul | 4. Bevegelseskontrollspaker | 7. Fremre styrehjul | 10. Avleder |
| 2. Førersete | 5. Parkeringsbrems | 8. Antiskalperingsvalse | |
| 3. Veltebeskyttelsessystem | 6. Fotstøtte | 9. Løft for klippeenhet og klippehøyde med fotpedal | |

Kontroller

Gjør deg kjent med alle kontroller før du starter motoren og bruker maskinen (Figur 5).

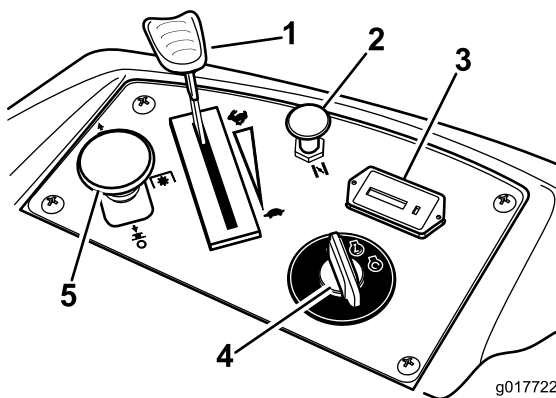

g017722

g017722

Figur 5

- | | |
|-----------------|------------------------------------|
| 1. Gasskontroll | 4. Tenningsbryter |
| 2. Choke | 5. Knivkontrollbryter (kraftuttak) |
| 3. Timeteller | |

Tenningsbryter

Tenningsbryteren har tre stillinger: START (Start), KJØR (Run) og AV (Off). Nøkkelen vil vris til START og går tilbake til KJØR når du slipper den. Vri nøkkelen til AV-stilling for å slå av motoren. Ta imidlertid alltid nøkkelen ut når du forlater maskinen for å forhindre at motoren startes ved et uhell (Figur 5).

Gasskontroll

Gasskontrollen kan varieres mellom HURTIG og SAKTE. Flytt gasspaken fremover for å øke motorhastigheten, og flytt gasspaken bakover for å redusere motorhastigheten. Flytt gasspaken fremover inn i sperresporet for full gass (Figur 5).

Choke

Bruk choken til å starte en kald motor. Dra i chokeknotten for å aktivere den. Trykk ned på chokeknotten for å deaktivere den.

Knivkontrollbryter (kraftuttak)

Knivkontrollbryteren slår drivkraften til gressklipperknivene (Figur 5) av og på.

Timeteller

Timemåleren registrerer antallet timer som knivene har vært i bruk. Den er i drift når knivkontrollbryteren (kraftuttak) er innkoblet. Bruk tidene for å planlegge vanlig vedlikehold (Figur 5).

Drivstoffmåler

Drivstoffvinduet, som er plassert under førerposisjonen, kan brukes til å bekrefte hvor mye bensin det er i tanken (Figur 6).

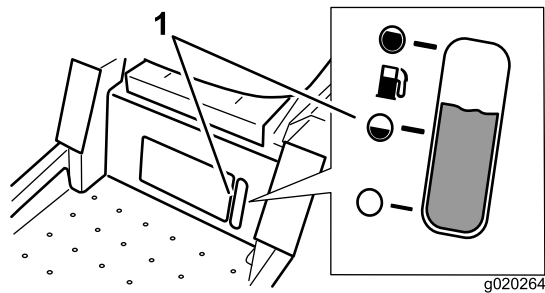

Figur 6

1. Drivstoffmålervindu

sittestilling. Operatøren kan bruke fotpedalen til å løfte klippeenheten midlertidig for å unngå hindringer eller låse klippeenheten i høyeste klippehøydestilling eller transportstilling (Figur 4).

Klippehøydespak

Klippehøydespaken fungerer i samarbeid med fotpedalen for å låse klippeenheten i en spesifikk klippehøyde. Klippehøyden må kun justeres når maskinen ikke er i bevegelse (Figur 4).

Tilbehør

Et utvalg av Toro-godkjent tilbehør som kan brukes sammen med maskinen for å forbedre og utvide dens funksjoner er tilgjengelig. Ta kontakt med din autoriserte serviceforhandler, eller gå til www.Toro.com for å få en liste over godkjent tilbehør og utstyr.

Bevegelseskontrollspaker

Bevegelseskontrollspakene er hastighetssensitive kontroller med selvstendige hjulmotorer. Ved å flytte en spak fremover eller bakover dreies hjulet på samme side fremover eller bakover. Hjulhastigheten er proporsjonal med hvor mye spaken flyttes. Flytt kontrollspakene utover fra midten til den NØYTRALE LÅSESTILLINGEN og forlat maskinen (Figur 4). Sett alltid bevegelseskontrollspakene i den NØYTRALE LÅSESTILLINGEN når du stanser maskinen eller lar den stå uten tilsyn.

Parkeringsbremsespak

Parkeringsbremsespaken er plassert på venstre side av konsollen (Figur 4). Bremsespaken aktiverer en parkeringsbrems på drivhjulene. Trekk spaken oppover og bakover for å aktivere bremsen. Skyv spaken fremover og nedover for å koble ut bremsen.

Løftesystem for klippeenhet med fotpedal

Operatøren kan bruke løftesystemet for klippeenhet med fotpedal til å løfte og senke klippeenheten fra

Bruk

Merk: Angi hva som er høyre og venstre side på maskinen ved å stå i normal arbeidsstilling.

Fylle drivstoff

- For best resultat, bruk kun ren, fersk og blyfri bensin med oktankvalitet på 87 eller høyere (vurderingsmetode (R+M)/2).
- Oksidert drivstoff med opptil 10 % etanol eller 15 % MTBE i volum er akseptabelt.
- **Ikke** bruk etanolblandinger av bensin (som f.eks. E15 eller E85) med mer enn 10 % etanol i volum. Det kan føre til ytelsesproblemer og/eller motorskade, noe som kanskje ikke dekkes av garanti.
- **Ikke** bruk metanolholdig bensin.
- **Ikke** oppbevar drivstoff i drivstofftanken eller i drivstoffbeholdere over vinteren, med mindre du bruker drivstoffstabilisator.
- **Ikke** bland olje i drivstoffet.

⚠ FARE

Under enkelte forhold ved fylling av drivstoff kan statisk elektrisitet utløses og føre til at gnister antenner bensindamp. Brann eller eksplosjon forårsaket av bensin kan påføre deg og andre brannskader samt ødelegge eiendom.

- Sett alltid bensinkannen på bakken i god avstand fra kjøretøyet før du fyller bensin.
- Ikke fyll opp bensinkannen inne i et kjøretøy eller på en lastebil eller tilhenger, fordi tepper eller presenninger kan isolere kannen og hemme utladning av eventuell statisk elektrisitet.
- Når dette lar seg gjøre, skal drivstoffdrevet utstyr tas ut av lastebilen eller tilhengeren og fylles med drivstoff mens hjulene står på bakken.
- Hvis dette ikke lar seg gjøre, og maskinen må fylles med bensin mens den står på lastebilen, bør du bruke en bensinkanne til å fylle bensin i stedet for å fylle direkte fra bensinpumpen.
- Hvis det er helt nødvendig å fylle bensin direkte fra pumpen, må påfyllingstuten være i kontakt med kanten på drivstofftanken eller kannens åpning helt til du er ferdig med å fylle.

⚠ ADVARSEL

Bensin kan føre til skader eller dødsfall hvis den svelges. Hvis du utsettes for damp fra drivstoff over lengre tid, kan dette føre til alvorlig skade og sykdom.

- Unngå innånding av damp fra drivstoff over lengre tid.
- Hold ansiktet unna dyse og drivstofftank og åpningen til kondisjonsmiddelet.
- Hold drivstoffet unna øyne og hud.

⚠ FARE

Bensin er meget brannfarlig, og under visse forhold svært eksplosiv. Brann eller eksplosjon forårsaket av bensin kan påføre deg og andre brannskader samt ødelegge eiendom.

- Fyll opp drivstofftanken utendørs på et åpent område når motoren er nedkjølt. Tørk opp eventuelt bensinsøl.
- Fyll aldri på drivstofftanken inni en lukket tilhenger.
- Tanken må ikke fylles helt opp. Fyll bensin på tanken helt til nivået er 6 til 13 mm under bunnen av påfyllingshalsen. Tomrommet i tanken gir bensinen plass til å utvide seg.
- Røyk aldri mens du håndterer bensin, og hold deg unna åpen ild eller steder der bensingassen kan antennes av gnister.
- Bensin må oppbevares på en godkjent kanne, utenfor barns rekkevidde. Kjøp aldri mer bensin enn til 30 dagers forbruk.
- Ikke bruk uten at hele eksossystemet er på plass og i korrekt arbeidstilstand.

Bruke stabiliserings-/kondisjoneringsmiddel

Bruk et stabiliserings-/kondisjoneringsmiddel i maskinen for å oppnå følgende fordeler:

- Holder bensinen fersk i en lagringsperiode på opptil 90 dager. Vi anbefaler at drivstofftanken tømmes hvis kjøretøyet skal oppbevares over lengre tid.
- Renser motoren mens den går
- Forhindrer at det dannes gummiliknende avleiringer i drivstoffsystemet som forårsaker startvansker

Viktig: Ikke bruk tilsetningsmidler som inneholder metanol eller etanol i drivstoffet.

Bland riktig mengde stabiliserings-/kondisjoneringsmiddel i bensinen.

Merk: Stabiliserings-/kondisjoneringsmidler er mest effektive når de blandes med fersk bensin. Bruk stabiliseringsmiddel i bensinen til enhver tid for å beskytte mot lakkavleiringer i drivstoffsystemet.

Fylle tanken

Slå av motoren og flytt bevegelseskontrollene til PARKERING-stilling.

Viktig: Ikke fyll for mye i drivstofftanken. Fyll drivstoff på tanken til nivået når opp til bunnen av påfyllingshalsen. Dette tomrommet i tanken gir drivstoffet plass til å utvide seg. For full tank kan føre til drivstofflekkasje eller skade på motor eller utslippssystem.

1. Rengjør rundt lokket på drivstofftanken og ta det av.
2. Fyll tanken **forsiktig** opp med vanlig blyfri bensin, til drivstoffet når bunnen på påfyllingshalsen [Figur 7](#).

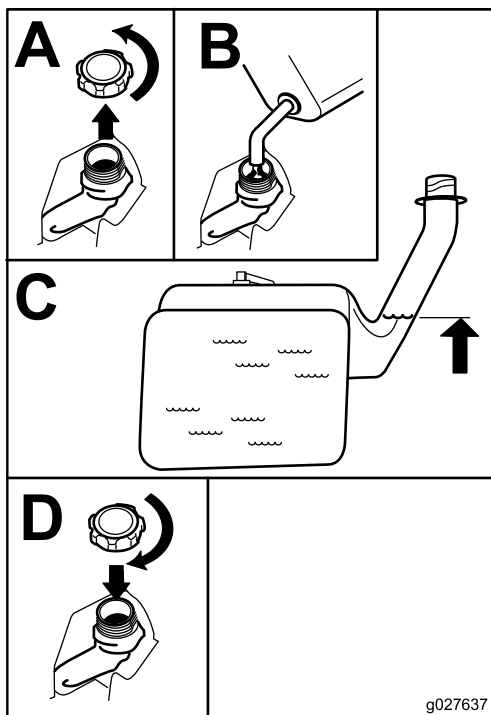

Figur 7

Sikkerhet først

Vi ber deg om å se nøye på alle sikkerhetsinstruksjoner og symboler i avsnittet om sikkerhet. Kunnskap om dette kan forhindre personskader.

⚠ FARE

Hvis du klipper på vått gress eller i bratte skråninger kan det føre til at maskinen sklir og at du mister kontrollen.

- Kjøretøyet må ikke brukes i bakker som har en skråning på mer enn 15 grader.
- Reduser hastigheten og vær svært forsiktig i skråninger.
- Ikke bruk maskinen nær vann.

⚠ FARE

Hvis hjulene kjører over en kant, kan det føre til velt, som igjen kan resultere i alvorlig skade, dødsfall eller drukning.

Ikke bruk maskinen nær kanter.

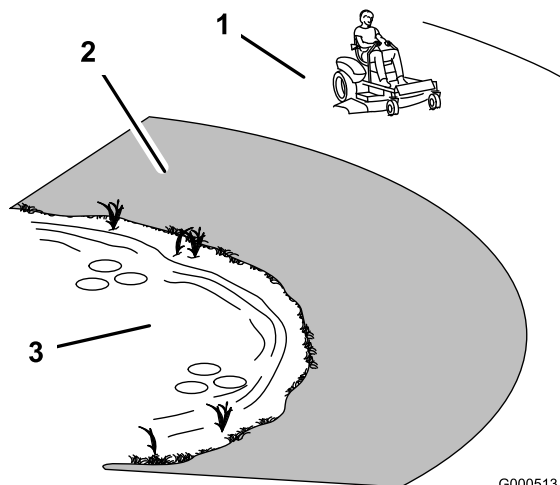

Figur 8

1. Sikkerhetssone – bruk maskinen her.
2. Bruk en gressklipper av skyvemodell og/eller en håndtrimmer nær kanter, grøfter, voller eller vann.
3. Vann

3. Sett på drivstofftanklokket og vri til det klikker på plass.

Merk: Tørk opp eventuelt bensinsøl.

⚠ FORSIKTIG

Denne maskinen har en lydstyrke på over 85 dBa ved operatørens øre og kan føre til hørselsskade hvis du utsettes for denne lydstyrken i lengre perioder.

Bruk hørselsvern når du bruker denne maskinen.

Det anbefales at du bruker beskyttelsesutstyr til øynene, ørene, hendene, føttene og hodet.

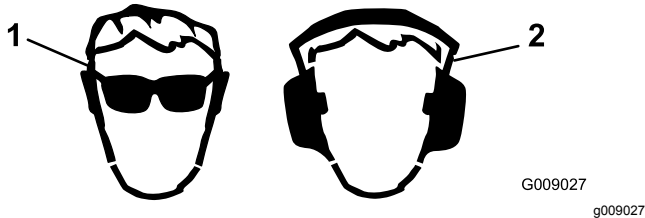

Figur 9

1. Bruk vernebriller.

2. Bruk hørselsvern.

Bruke veltebøylebeskyttelsessystemet (ROPS)

⚠ ADVARSEL

For å unngå skader eller dødsfall ved velting: monter veltebøylen og bruk sikkerhetsbelte.

⚠ ADVARSEL

Det finnes ingen veltebøylebeskyttelse når veltebøylen er fjernet.

- Kjør sakte og forsiktig.
- Kontroller nøye at du har klaring hvis du skal kjøre under objekter (for eksempel greiner, døråpninger, elektriske ledninger osv.), slik at du ikke kommer i kontakt med dem.

Forstå sikkerhetssperresystemet

⚠ ADVARSEL

Hvis sikkerhetssperrebryterne blir frakoblet eller skadet, kan det hende at maskinen virker på en uventet måte som forårsaker personskader.

- Ikke rør sperrebryterne.
- Sjekk sperrebryterne daglig, og bytt ut ødelagte brytere før du bruker maskinen.

Sikkerhetssperresystemet er konstruert slik at det forhindrer motoren i å starte, hvis du ikke:

- Knivene er frakoblet.
- Bevegelseskontrollspakene står i PARKERINGSSTILLINGEN.

Sikkerhetssperresystemet stanser også motoren når kontrollspakene ikke står i PARKERINGSSTILLINGEN og du reiser deg fra setet.

Teste sikkerhetssperresystemet

Sikkerhetssperresystemet må testes hver gang maskinen skal brukes. Hvis systemet ikke fungerer slik som beskrevet nedenfor, må du be et autorisert forhandlerverksted om å reparere det omgående.

1. Sitt i setet, med kontrollspakene i PARKERINGSSTILLINGEN, og flytt knivkontrollbryteren til PA. Prøv å starte motoren – motoren skal ikke starte.
2. Flytt knivkontrollbryteren til Av mens du sitter i setet. Flytt en av bevegelseskontrollspakene til den midtre, frie stillingen. Prøv å starte motoren – motoren skal ikke starte. Gjenta dette med den andre bevegelseskontrollspaken.
3. Flytt knivkontrollbryteren til Av, og lås bevegelseskontrollspakene i PARKERINGSSTILLINGEN mens du sitter i setet. Start motoren. Koble inn knivkontrollbryteren mens motoren går, og løft deg litt opp fra setet. Motoren skal stoppe.
4. Flytt knivkontrollbryteren til Av, og lås bevegelseskontrollspakene i PARKERINGSSTILLINGEN mens du sitter i setet. Start motoren. Flytt bevegelseskontrollspakene til den midtre, frie stillingen, koble til knivkontrollbryteren og reis deg sakte fra setet mens motoren er i gang – motoren skal stanse.

Kontrollere motoroljenivået

Før du starter motoren og bruker maskinen, må du sjekke oljenivået i veivhuset. Se [Kontrollere motoroljenivået \(side 35\)](#).

Kjøre inn et nytt kjøretøy

Nye motorer trenger tid til å utvikle full styrke. Klippeenheter og drivverk har høyere friksjon når de er nye, som fører til ekstra belastning på motoren. Beregn 40 til 50 timers innkjøringstid slik at nye maskiner kan utvikle full styrke og best mulig ytelse.

Bruke parkeringsbremsen

Parkeringsbremsen må alltid settes på når du stopper eller forlater maskinen.

Sette på parkeringsbremsen

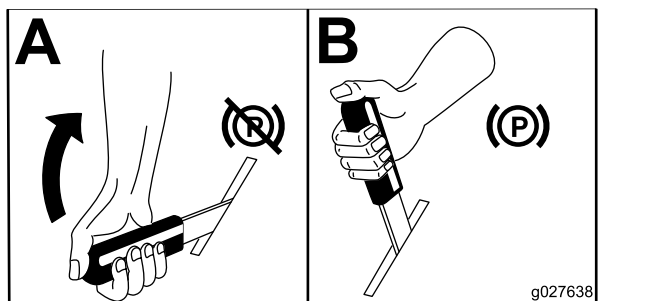

Figur 10

Frigjøre parkeringsbremsen

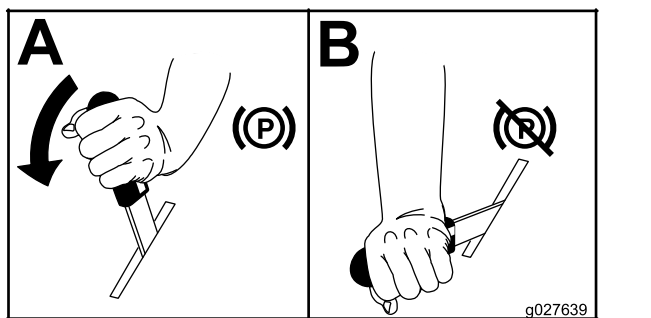

Figur 11

Bruke gassen

Gasskontrollen kan flyttes mellom stillingene HURTIG og SAKTE (Figur 12).

Bruk alltid HURTIG-stillingen når du slår på klippeenheten med knivkontrollbryteren (kraftuttaket).

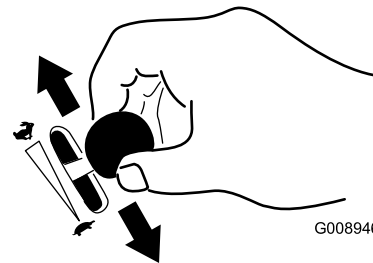

Figur 12

g008946

Bruke choken

Bruk choken til å starte en kald motor.

1. Hvis motoren er kald, bruk choken til å starte motoren.
2. Dra opp chokeknappen for å koble til choken før du bruker tenningsbryteren (Figur 13).
3. Dra ned choken for å koble den fra når motoren starter (Figur 13).

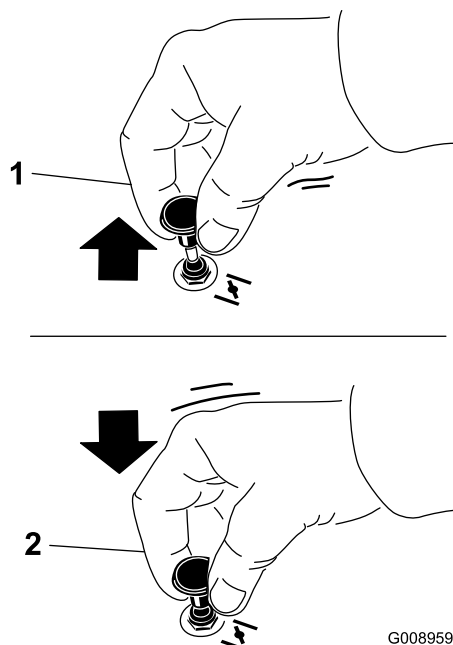

Figur 13

g008959

1. PA-stilling

2. AV-stilling

Bruke tenningsbryteren

1. Vri tenningsnøkkelen til stillingen START (Figur 14).

Merk: Slipp nøkkelen straks motoren starter.

Merk: Ekstra oppstartssykluser kan være nødvendig når du starter motoren for første gang etter at drivstoffsystemet har vært helt tomt for drivstoff.

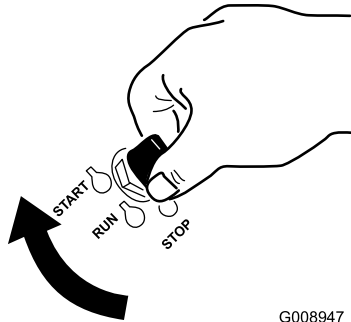

Figur 14

G008947

g008947

2. Vri tenningsnøkkelen til STOPP-stillingen.

Starte og stoppe motoren

Starte motoren

Start motoren som vist i Figur 15.

Merk: En varm motor trenger kanskje ikke choke.

Viktig: Ikke aktiver oppstart i mer enn fem sekunder om gangen. Hvis motoren ikke starter, må du vente i 15 sekunder før du gjør et nytt forsøk. Hvis du ikke følger disse instruksjonene, kan startmotoren bli ødelagt.

Merk: Hvis drivstoffsystemet har gått tomt for drivstoff – tilsett drivstoff til maskinen og bruk ekstra startsykluser når du starter motoren.

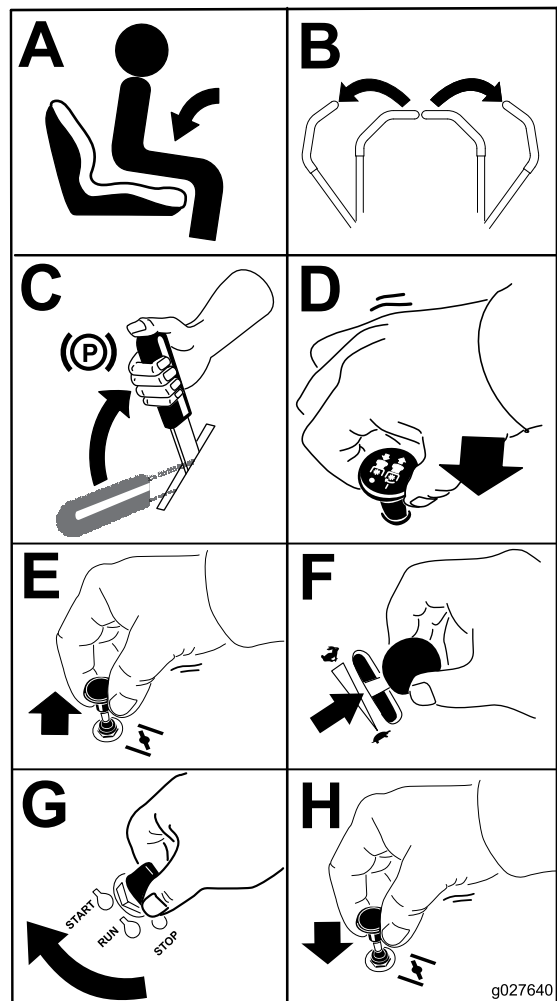

Figur 15

g027640

g027640

Stoppe motoren

⚠ FORSIKTIG

Skader kan forekomme hvis barn eller bivånere forsøker å flytte på eller kjøre maskinen mens den står uten oppsyn.

Ta alltid ut tenningsnøkkelen og sett på parkeringsbremsen når du forlater maskinen, selv om det gjelder bare noen få minutter.

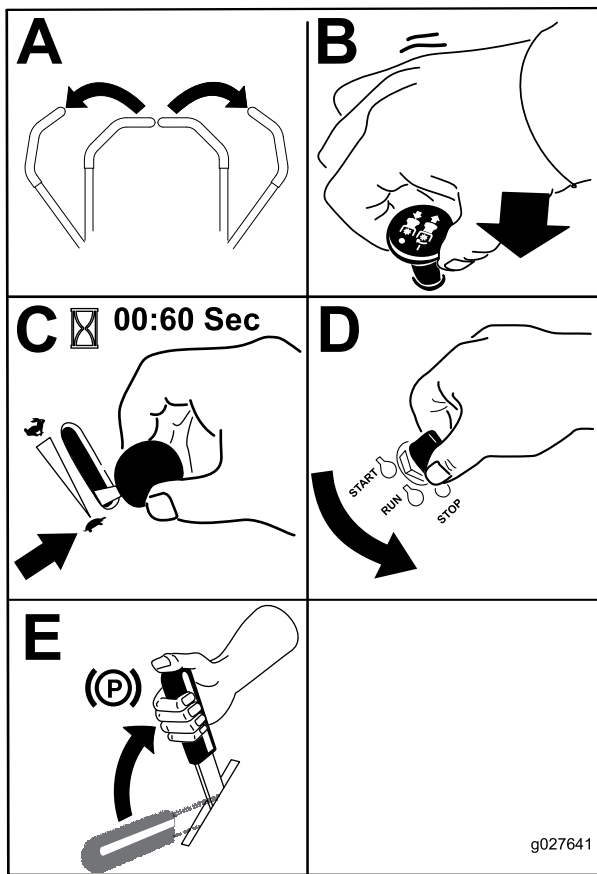

Figur 16

Bruke gressklipperens knivkontrollbryter (kraftuttak)

Knivkontrollbryteren (kraftuttak) starter og stanser gressklipperens kniver og eventuelt strømdrevet tilleggstyr.

Koble inn knivkontrollbryteren (kraftuttak)

Aktiver knivkontrollbryteren (kraftuttak) med gassen i HURTIG-stillingen.

Merk: Hvis du aktiverer knivkontrollbryteren (kraftuttak) med gassen i halv eller mindre stilling, vil det føre til overdreven slitasje på drivremmene.

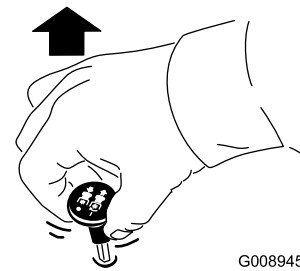

G008945

g008945

Figur 17

Koble fra knivkontrollbryteren (kraftuttak).

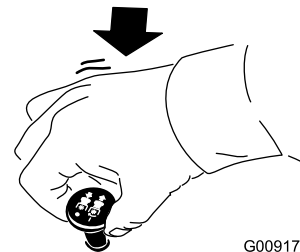

G009174

g009174

Figur 18

Kjøre maskinen

Gasskontrollen regulerer omdreiningstallet (o/min – omdreininger per minutt). Sett gasskontrollen i HURTIG-stillingen for best ytelse. Arbeid alltid med maksimal gass når du klipper gress.

⚠ FORSIKTIG

Maskinen kan rotere svært hurtig. Føreren kan miste kontroll over maskinen og forårsake personskade eller skade på maskinen.

- Vær forsiktig når du svinger.
- Reduser hastigheten før du foretar skarpe svinger.

Bruke bevegelseskontrollspakene

Bruk bevegelseskontrollspakene som vist i [Figur 19](#).

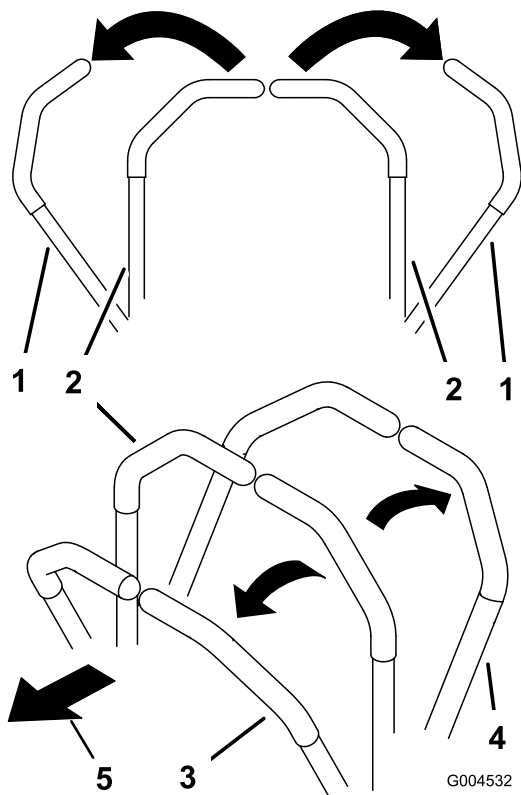

Figur 19

- | | |
|---|----------------------|
| 1. Bevegelsekontrollspak – NØYTRAL LÅSESTILLING | 4. Bakover |
| 2. Den midtre, frie stillingen | 5. Foran på maskinen |
| 3. Fremover | |

Kjøre fremover

Merk: Motoren stanser dersom trekkontrollspakene flyttes mens parkeringsbremsen er aktivert.

1. Frigjør parkeringsbremsen.
2. Flytt spakene til den midtre, frie stillingen.
3. Skyv bevegelsekontrollspakene forsiktig forover for fremoverbevegelse (Figur 20).

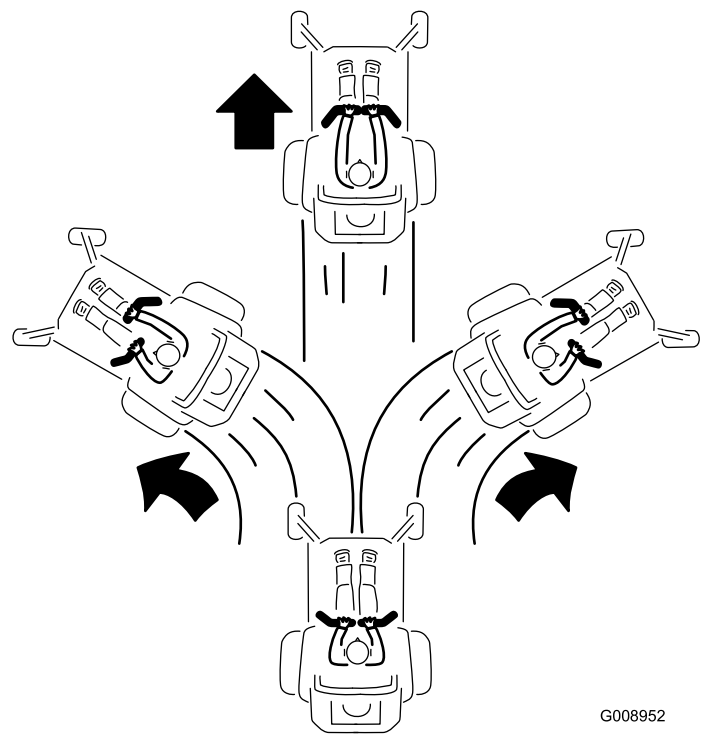

Figur 20

G008952
g008952

Kjøre bakover

Merk: Vær alltid forsiktig når du rygger og svinger.

1. Flytt spakene til den midtre, frie stillingen.
2. Skyv bevegelsekontrollspakene forsiktig bakover for å gå bakover (Figur 21).

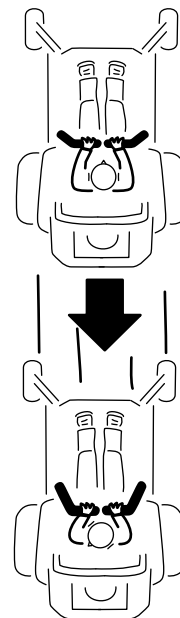

Figur 21

G008953

g008953

Stoppe maskinen

⚠ ADVARSEL

Barn og andre personer kan skades hvis de flytter på eller prøver å kjøre maskinen uten oppsyn.

Ta alltid ut tenningsnøkkelen og sett bevegelseskontrollspakene utover til **PARKERINGSSTILLINGEN** når du forlater maskinen, selv om du bare skal være borte i noen få minutter.

Når du vil stoppe maskinen, flytter du bevegelseskontrollspakene til **NØYTRAL**-stillingen og deretter til den låste stillingen, kobler ut knivkontrollbryteren (kraftuttak) og dreier tenningsnøkkelen til **AV**-stillingen.

Sett alltid på parkeringsbremsen når du forlater maskinen. Husk å ta nøkkelen ut av tenningen.

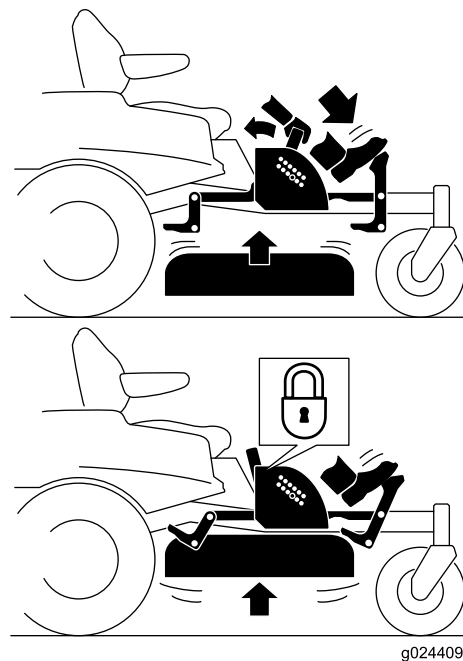

Figur 22
Transportlåsstilling

Justere klippehøyden

Maskinen er utstyrt med et løftesystem for klippeenhet med fotpedal. Operatøren kan bruke fotpedalen til å løfte klippeenheten midlertidig for å unngå hindringer eller låse klippeenheten i høyeste klippehøydestilling eller transportstilling. Operatøren kan bruke klippehøydespaken sammen med fotpedalen for å låse klippeenheten i en spesifikk klippehøyde.

Bruke løftesystemet for klippeenhet med fotpedal

- Trykk pedalen ned for å heve klippeenheten, fortsett å trykke ned pedalen til klippeenheten er låst i transportstillingen (Figur 22).
- Trykk på løftepedalen for klippeenheten med foten og dra klippehøydespaken bakover for å deaktivere transportlåsen (Figur 22).

Justere klippehøyden

Klippehøyden kan justeres fra 38 til 114 mm i trinn på 6 mm, ved å flytte på klippehøydestangen til ulike hull.

1. Trykk på løftepedalen for klippeenheten for å heve denne til transportstillingen (samme som klippehøydestilling 114 mm) som vist i Figur 23.
2. For å justere fjerner du bolten fra klippehøydebraketten (Figur 23).
3. Velg det hullet i klippehøydesystemet som svarer til ønsket klippehøyde, og sett inn pinnen (Figur 23).
4. Trykk på fotpedalen for å løfte klippeenheten og dra håndtaket bakover for å deaktivere transportlåsen (Figur 22).
5. Senk klippeenheten langsomt ned spaken kommer i kontakt med pinnen.

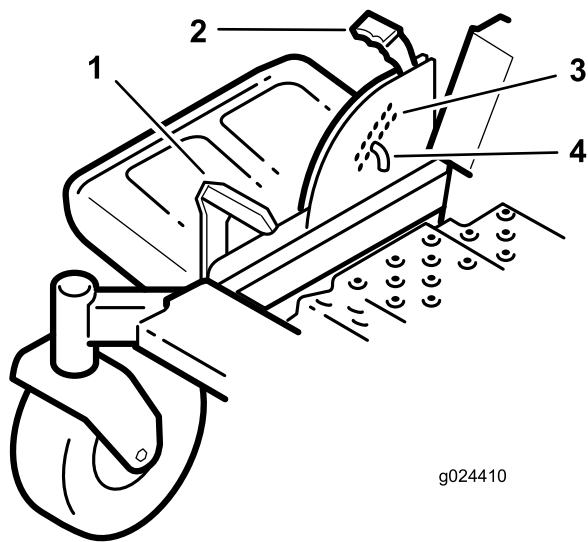

Figur 23

- | | |
|-------------------------------|-----------------|
| 1. Løftepedal for klippeenhet | 3. Klippehøyder |
| 2. Håndtak | 4. Pinne |

Justere antiskalperingsvalsene

Når du endrer på klippehøyden, anbefales du alltid å justere høyden på antiskalperingsvalsene.

1. Koble fra knivkontrollbryteren (kraftuttak), flytt bevegelseskontrollspakene til den NØYTRALE LÅSESTILLINGEN og sett på parkeringsbremsen.
2. Før du forlater førerplassen må du slå av motoren, ta ut nøkkelen og vente til alle bevegelige deler står stille.
3. Fjern flensmutteren, antiskalperingsvalsen og bolten fra braketten (Figur 24).

Merk: Hold bolten og antiskalperingsvalsen sammen når du fjerner dem.

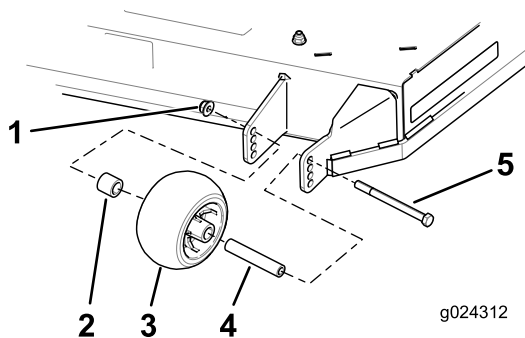

Figur 24

- | | |
|-------------------------|----------|
| 1. Flensmutter | 4. Hylse |
| 2. Avstandsstykke | 5. Bolt |
| 3. Antiskalperingsvalse | |

4. Innrett bolten og antiskalperingsvalsen i hullene i braketten som passer best til klippehøydestillingen (Figur 24).
5. Sett inn bolten i brakettollet og fest bolten og antiskalperingsvalsen med flensmutteren (Figur 24).

Justere setet

Setet kan beveges både forover og bakover (Figur 25). Juster setet til en stilling som er behagelig for deg, og som gir deg best mulig kontroll over maskinen.

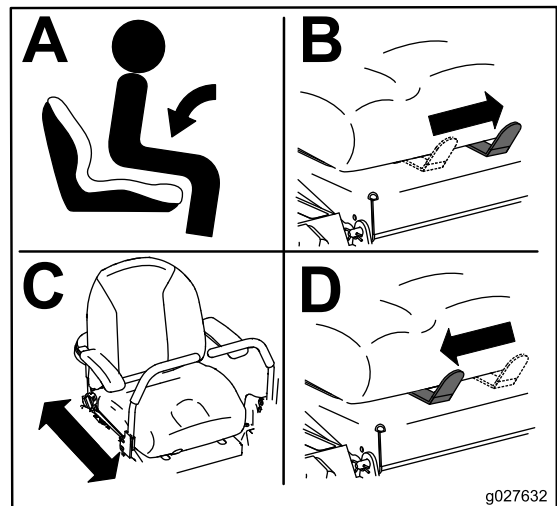

Figur 25

Justere bevegelseskontrollspakene

Justere høyden

Merk: Gjenta justeringen på den motsatte kontrollspaken.

Bevegelseskontrollspakene kan justeres for å oppnå maksimal komfort for føreren (Figur 26).

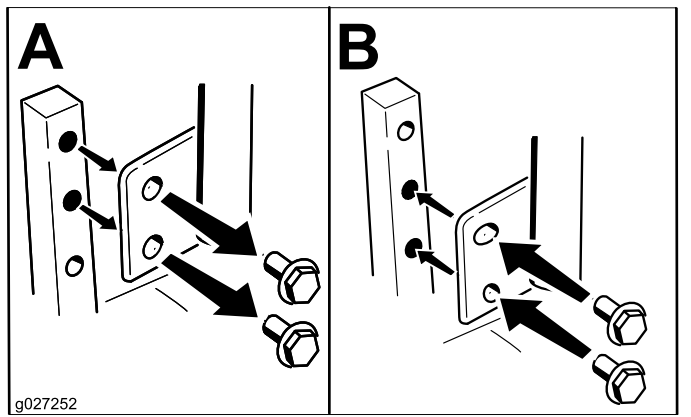

Figur 26

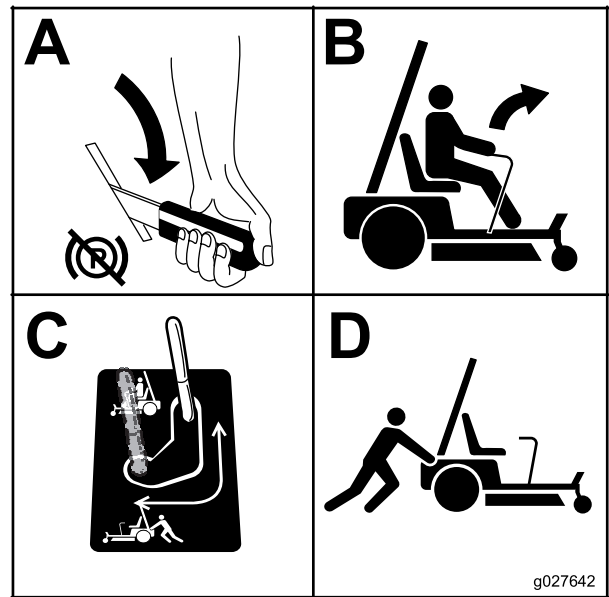

Figur 27

Vippejustering

Bevegelseskontrollspakene kan vippes for- eller bakover for å oppnå maksimal komfort for føreren.

1. Løsne den øvre bolten som fester kontrollspaken til kontrollarmstaget.
2. Løsne den nedre bolten akkurat nok til å dreie kontrollspaken frem- eller bakover.
3. Stram til begge boltene for å sikre kontrollen i den nye posisjonen.
4. Gjenta justeringen på den motsatte kontrollspaken.

Skyve maskinen for hånd

Viktig: Skyv alltid maskinen for hånd. Tau aldri maskinen, da dette kan føre til skade.

1. Sett maskinen på en jevn flate og koble fra knivkontrollbryteren.
2. Flytt bevegelseskontrollspakene utover til nøytral låsestilling, slå av motoren, ta ut nøkkelen og vent til alle bevegelige deler har stanset før du forlater førerasetet. Påse at parkeringsbremsen er **deaktivert**.
3. Gjenta denne prosedyren på hver side av maskinen [Figur 27](#).

4. Flytt omløpsspaken til stillingen for å drive maskinen ([Figur 27](#)) for å aktivere med hjulmotorene.

Konvertere 122 cm klipperen til sideutslipp

Klippeenheten og gressklipperknivene som leveres med denne maskinen ble utformet for optimal kvern- og sideutslippytelse.

Monter festene i samme hull i klippeenheten som de opprinnelig ble fjernet fra. Dette sikrer at ingen hull står åpne mens klippeenheten er i drift.

⚠ FARE

Åpne hull i gressklipperen utsetter deg og andre for slyngede gjenstander. Gjenstander som slynges ut gjennom hull i gressklipperen kan forårsake personskader.

- **Bruk aldri gressklipperen uten at delene er montert i alle hullene i gressklipperen.**
- **Monter delen i monteringshullene når skjermen flyttes.**

Fjerne kvernskjermen

1. Parker maskinen på en jevn flate, og koble fra knivkontrollbryteren.
2. Flytt bevegelseskontrollspakene utover til den NØYTRALE LÅSESTILLINGEN, sett på parkeringsbremsen, slå av motoren, ta ut nøkkelen og vent til alle bevegelige deler har stanset før du forlater førerasetet.

- Fjern klipperen, se [Demontere klippeenheten \(side 49\)](#).
- Vend gressklipperen opp-ned.
- Fjern de to låsemutterne (5/16 tomme) som er festet til de sveisede tappene på den venstre skjermen oppå klippeenheten i midtre og til venstre for midtre,stilling ([Figur 28](#)).

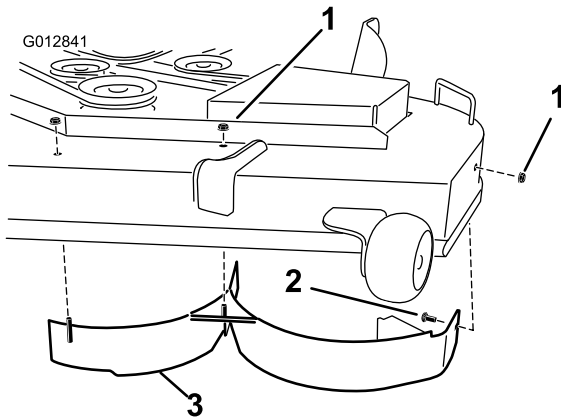

Figur 28

- Låsemutter (5/16 tomme)
- Låsebolt, (5/16 x 3/4 tomme)
- Venstre skjerm

- Fjern låseskruen og låsemutteren på sideveggen av gressklipperen som fester den venstre skjermen til klippeenheten.
- Fjern den venstre skjermen fra klippeenheten som vist i [Figur 28](#).
- Fjern låsebolten (5/16 x 3/4 tomme) og låsemutteren (5/16 tomme) på bakveggen av klippeenheten som fester skjermen til klippeenheten ([Figur 29](#)).

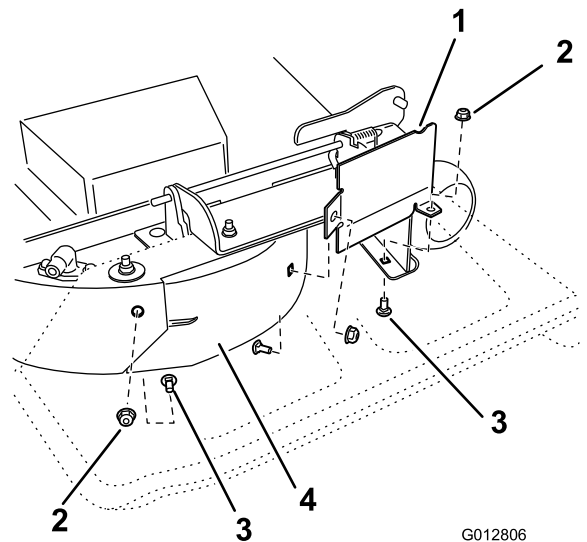

Figur 29

- Skjermvern
- Låsemutter (5/16 tomme)
- Låsebolt, (5/16 x 3/4 tomme)
- Høyre skjerm

- Finn skjermvernet på den fremre kanten av sideutslippsåpningen og fjern festene som fester skjermvernet og den høyre skjermen til klippeenheten ([Figur 29](#)).

Merk: Fjern skjermvernet og behold alle festene.

- Fjern de to låsemutterne (5/16 tomme) som fester de sveisede tappene på den høyre skjermen til toppen av klippeenheten i midtre og høyre for midtre stilling ([Figur 30](#)).

Merk: Fjern den høyre skjermen fra klippeenheten.

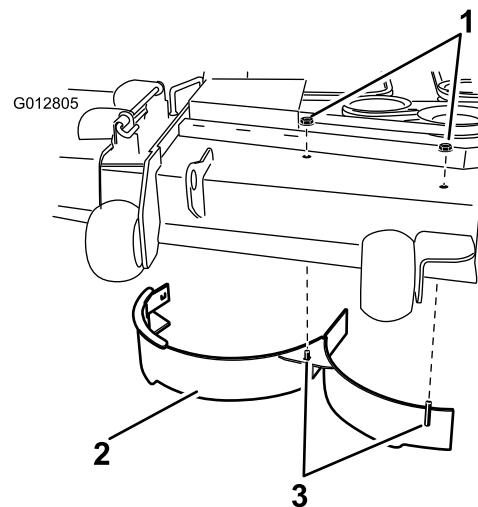

Figur 30

- Låsemutter (5/16 tomme)
- Høyre skjerm
- Sveisede tapper, høyre skjerm

11. Finn kantskjermen i monteringssettposen og fjern festene i de bakre hullene på utslippsplaten (Figur 31).

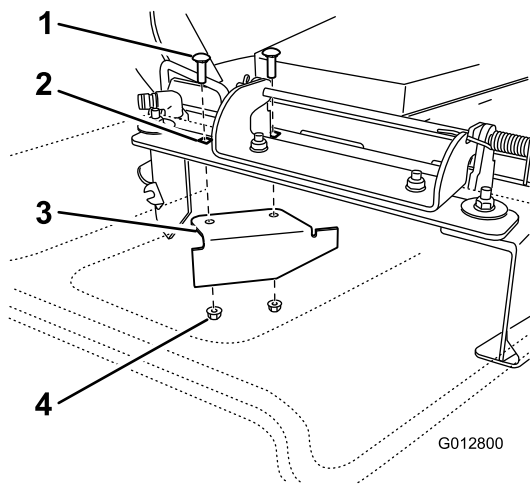

Figur 31

- | | |
|--------------------------------|------------------------------|
| 1. Låseskrue (eksisterende) | 3. Kantskjermen, sendes løst |
| 2. Bakre hull i utslippsplaten | 4. Låsemutter, eksisterende |

12. Monter skjermen på sideutslippsåpningen på klippeenheten.
13. Bruk festene du fjernet tidligere for å feste kantskjermen til klippeenheten.
14. Monter gressklipperen. Se [Montere klippeenheten \(side 50\)](#).

Konvertere 137 cm klipperen til sideutslipp

Monter festene i samme hull i klippeenheten som de opprinnelig ble fjernet fra. Dette sikrer at ingen hull står åpne mens klippeenheten er i drift.

⚠ FARE

Åpne hull i gressklipperen utsetter deg og andre for slyngede gjenstander. Gjenstander som slynges ut gjennom hull i gressklipperen kan forårsake personskader.

- Bruk aldri gressklipperen uten at delene er montert i alle hullene i gressklipperen.
- Monter delen i monteringshullene når skjermen flyttes.

Fjerne kvernskjermen

1. Parker maskinen på en jevn flate, og koble fra knivkontrollbryteren.
2. Flytt bevegelseskontrollspakene utover til den NØYTRALE LÅSESTILLINGEN, sett på parkeringsbremsen, slå av motoren, ta ut

nøkkelen og vent til alle bevegelige deler har stanset før du forlater førerettet.

3. Fjern klipperen, se [Demontere klippeenheten \(side 49\)](#).
4. Vend gressklipperen opp-ned.
5. Fjern de tre låsemutterne (5/16 tomme) som er festet til de sveisede tappene på den venstre skjermen oppå klippeenheten i midtre, til venstre for midtre og venstre stilling (Figur 32).

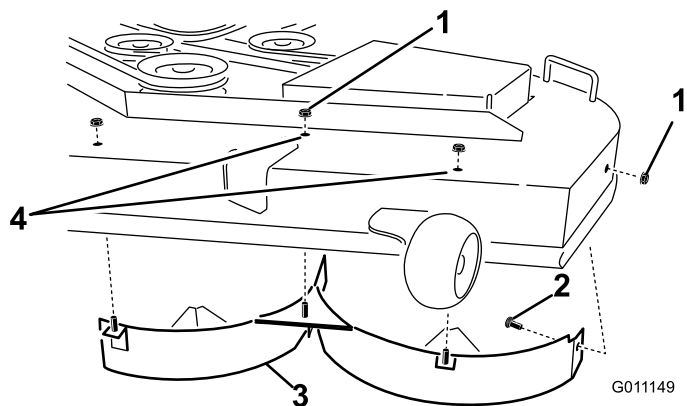

Figur 32

- | | |
|---------------------------------|----------------------|
| 1. Låsemutter (5/16 tomme) | 3. Venstre skjerm |
| 2. Låsebolt, (5/16 x 3/4 tomme) | 4. Moter festene her |

6. Fjern låseskruen og låsemutteren på sideveggen av gressklipperen som fester den venstre skjermen til klippeenheten (Figur 32).
7. Fjern den venstre skjermen fra klippeenheten (Figur 32).
8. Finn de to boltene i monteringssettet og bruk de eksisterende låsemutterne til å montere disse festene i hullene som vist i Figur 32 på klippeenheten, for å forhindre at rusk slynges ut.

Merk: Monter bolten opp, gjennom undersiden av klippeenheten, og bruk en eksisterende låsemutter til å feste den fra oversiden.

⚠ ADVARSEL

Åpne hull på gressklipperen utsetter deg og andre for utslynging av gjenstander som kan føre til alvorlige skader.

- Bruk aldri gressklipperen uten at delene er montert i alle hullene i gressklipperhuset.
 - Monter delene i monteringshullene når du fjerner kvernskjermen.
9. Fjern låsebolten (5/16 x 3/4 tomme) og låsemutteren (5/16 tomme) på bakveggen

av klippeenheten som fester skjermen til klippeenheten (Figur 33).

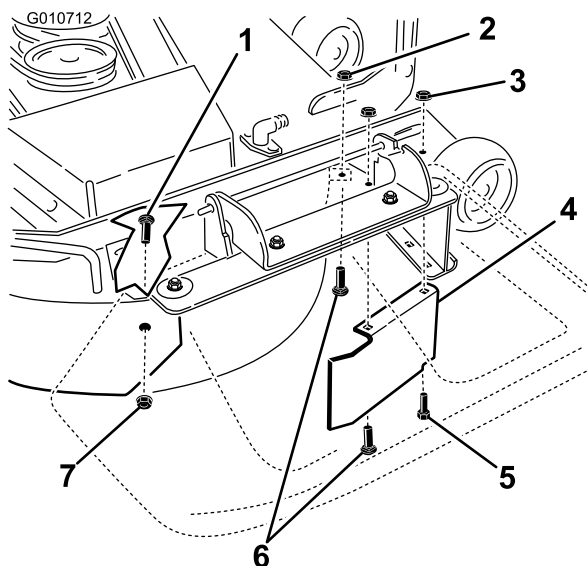

Figur 33

g010712

- | | |
|--|--|
| 1. Låsebolt, (5/16 x 3/4 tomme) | 5. Sekskantbolt, fremre hull i klippeenhet (monter igjen etter at skjermen er fjernet) |
| 2. Låsemutter, forsiden av utslippsplaten (monter igjen etter at skjermen er fjernet) | 6. Låsebolter, forsiden av utslippsplaten (monter igjen etter at skjermen er fjernet) |
| 3. Låsemutter, fremover hull i klippeenhet (monter igjen etter at skjermen er fjernet) | 7. Låsemutter (5/16 tomme) |
| 4. Skjermvern, 137 cm klippeenhet | |

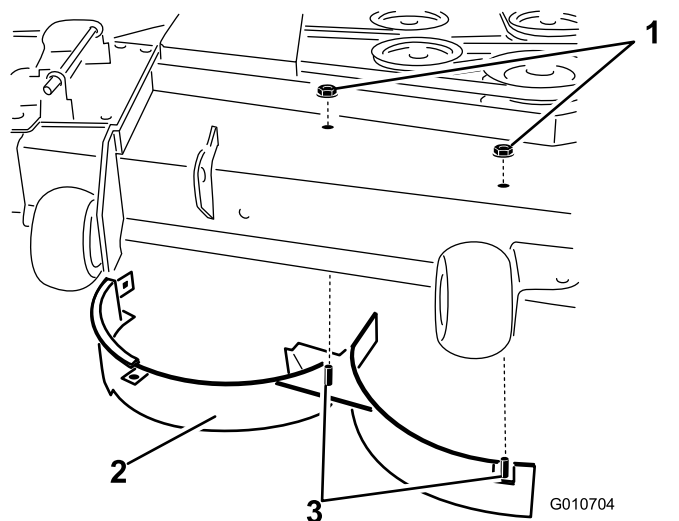

Figur 34

G010704

g010704

- | | |
|----------------------------|----------------------------------|
| 1. Låsemutter (5/16 tomme) | 3. Sveisede tapper, høyre skjerm |
| 2. Høyre skjerm | 4. Låseskrue |

13. Fjern låseskruen og låsemutteren som fester den høyre skjermen til toppen av klippeenheten, og fjern den høyre skjermen fra klippeenheten (Figur 34).
14. Monter festene du fjernet tidligere i de fremre hullene i utslippsplaten og fremover hull i klippeenheten (Figur 33).
15. Finn kantskjermen i monteringssettposen, fjern festene i de bakre hullene på utslippsplaten og monter skjermen på åpningen på sideutslippet på klippeenheten (Figur 35).

10. Finn skjermvernet på den fremre kanten av sideutslippsåpningen (Figur 33).
 11. Fjern festene som fester skjermvernet og den høyre skjermen til klippeenheten (Figur 33).
- Merk:** Fjern skjermvernet, og behold alle festene.
12. Fjern de to låsemutterne (5/16 tomme) som fester de sveisede tappene på den høyre skjermen til toppen av klippeenheten i midtre og høyre for midtre stilling (Figur 34).

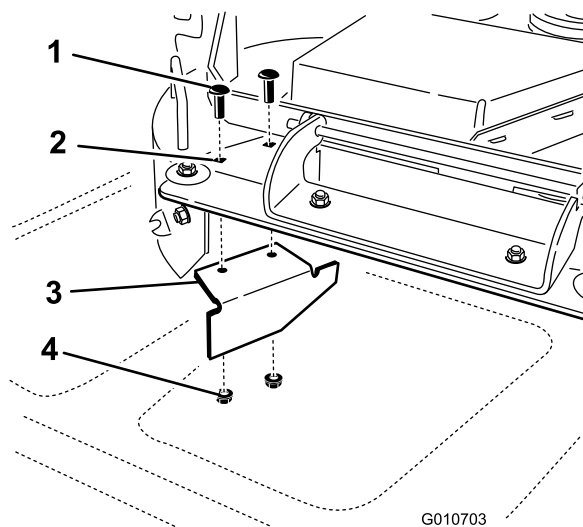

Figur 35

G010703

g010703

- | | |
|--------------------------------|-----------------|
| 1. Låseskrue | 3. Kantskjermen |
| 2. Bakre hull i utslippsplaten | 4. Låsemutter |

16. Bruk festene du fjernet tidligere for å feste kantskjermen til klippeenheten.

17. Monter gressklipperen. Se [Montere klippeenheten \(side 50\)](#).

Bruke sideutslipp

Gressklipperen har en gressavleder med hengsler som sprer det klippte gresset ut fra siden og ned mot bakken.

⚠ FARE

Hvis ikke gressavlederen, utslippsdekselet eller hele gressoppsamleren sitter på plass, vil du selv eller andre risikere å komme i kontakt med kniven eller gjenstander som blir slengt opp i luften. Kontakt med gressklipperkniver som roterer og gjenstander som slynges opp i luften, kan føre til at noen blir alvorlig skadet eller drept.

- Fjern aldri gressavlederen fra gressklipperen fordi gressavlederen leder materiale ned mot bakken. Hvis gressavlederen blir skadet, må den skiftes ut omgående.
- Hold hender og føtter borte fra undersiden av gressklipperen.
- Prøv aldri å rengjøre utslippsområdet eller gressklipperknivene bortsett fra hvis du flytter kraftuttaket (knivkontrollbryter/kraftuttak) til Av-stillingen, vrir tenningsnøkkelen til Av-stillingen og tar ut nøkkelen.
- Påse at gressavlederen er i den nedre stillingen.

Transportere maskinen

Bruk en kraftig tilhenger eller lastebil for å transportere maskinen. Sikre at tilhengeren eller lastebilen har alle nødvendige bremses, lys og markeringer som kreves ved lov. Les alle sikkerhetsinstruksjonene nøye. Denne informasjonen kan hjelpe deg, din familie, kjæledyr eller andre i nærheten med å unngå ulykker.

⚠ ADVARSEL

Det å kjøre i trafikken uten blinklys, lys, reflekser eller merking for saktegående kjøretøy er farlig og kan føre til ulykker, som igjen forårsaker personskader.

Ikke bruk maskinen på offentlige veier.

1. Hvis du bruker en tilhenger, koble den til taukjøretøyet og sett på sikkerhetskjettingene.

2. Koble til tilhengerbremsene, hvis aktuelt.
3. Last maskinen på tilhengeren eller lastebilen.
4. Stopp motoren, ta ut nøkkelen, sett på bremsen og lukk drivstoffventilen.
5. Fest maskinen nær de fremre styrehjulene og den bakre støtfangeren ([Figur 36](#)).

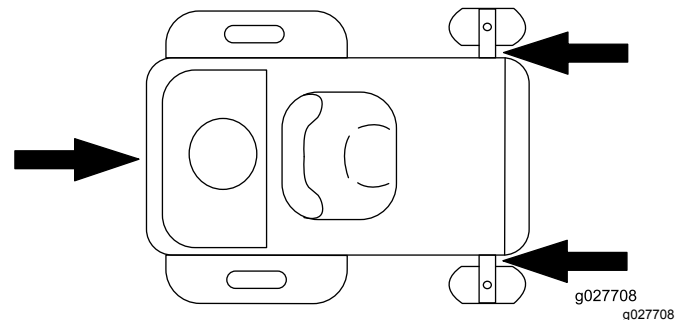

Figur 36

Laste maskinen

Vær svært forsiktig når du laster på eller av maskinen på en tilhenger eller lastebil. Bruk en rampe som er bredere enn maskinen for denne prosedyren. Rygg maskinen opp rampen, og kjør den fremover ned rampen ([Figur 37](#)).

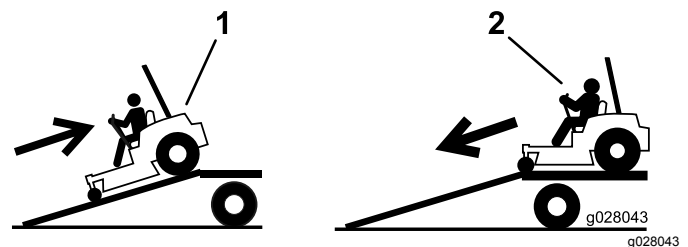

Figur 37

1. Rygg maskinen opp på rampen.
2. Kjør maskinen fremover ned fra rampen.

Viktig: Ikke bruk smale individuelle ramper for hver side av maskinen.

Sikre at rampen er lang nok slik at vinkelen med bakken ikke overskrider 15 grader ([Figur 38](#)). På flatt underlag krever dette at rampen er minst 4 ganger så lang som høyden til tilhengeren eller lasteplanet i forhold til bakken. En brattere vinkel kan forårsake at deler på maskinen setter seg fast mens enheten beveges fra rampen til tilhengeren eller lastebilen. Brattere vinkler kan også føre til at maskinen velter eller mister kontrollen. Hvis du laster i nærheten av en skråning, plasser tilhengeren eller lastebilen nedover skråningen og rampen oppover. På denne måten minimeres rampevinkelen.

⚠ ADVARSEL

Lasting av maskinen på en tilhenger eller lastebil øker muligheten for at den velter og kan føre til alvorlig skader eller dødsulykker.

- Vær svært forsiktig når du kjører maskinen på en rampe.
- Bruk en rampe med full bredde. Ikke bruk individuelle ramper for hver side av maskinen.
- Ikke overgå en 15 graders vinkel mellom rampen og bakken eller mellom rampen og tilhengeren eller lastebilen.
- Påse at rampen er minst 4 ganger så lang som høyden til tilhengeren eller lasteplanet i forhold til bakken. Dette sikrer at rampevinkelen ikke overskrider 15 grader på flatt underlag.
- Rygg opp på ramper og kjør forover ned ramper.
- Unngå plutselig akselerasjon eller bremsing mens du kjører maskinen på en rampe da det kan føre til tap av kontroll eller en situasjon der maskinen velter.

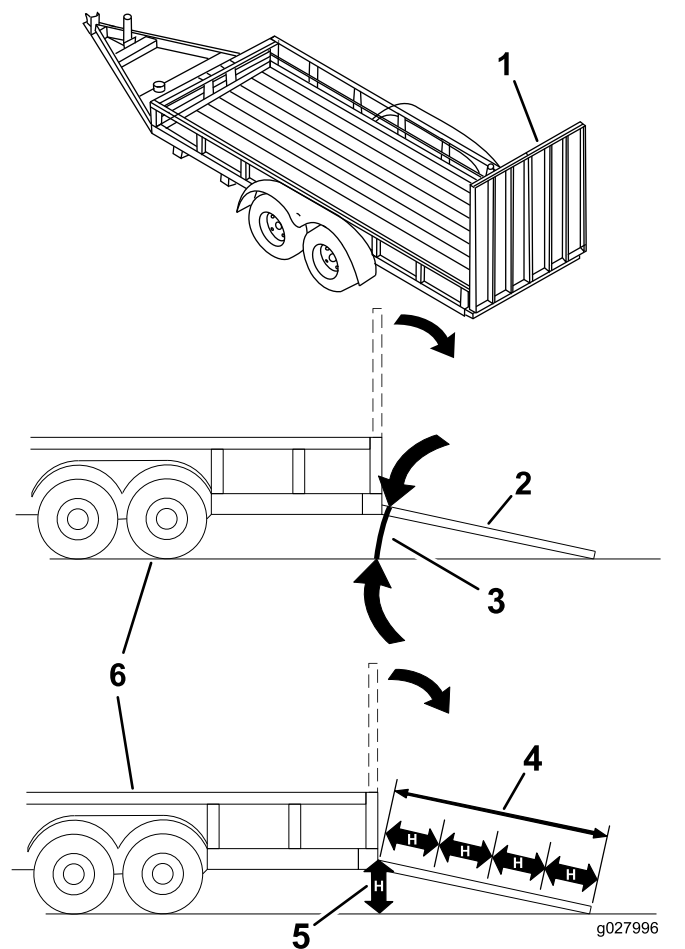

Figur 38

- | | |
|--|--|
| 1. Rampe med full bredde i oppbevaringsposisjon | 4. Rampen er minst 4 ganger så lang som høyden til tilhengeren eller lasteplanet i forhold til bakken. |
| 2. Rampe med full bredde i oppbevaringsposisjon sett fra siden | 5. H = høyden på tilhengeren eller lasteplanet i forhold til bakken |
| 3. Ikke større enn 15 grader | 6. Lastebil |

Brukstips

Bruke gassens hurtiginstilling

For best plenklipping og maksimal luftsirkulasjon, kjører du motoren i HURTIGSTILLINGEN. Luft er nødvendig for at gresset skal klippes grundig. Klippehøyden må derfor ikke være for lav, og gressklipperen skal heller ikke være omgitt av uklippet gress. Forsøk alltid å holde den ene siden av gressklipperen unna uklippet gress. Luften vil da kunne trekkes inn i gressklipperen.

Klippe en plen for første gang

Klipp gresset litt lengre enn vanlig for å sikre at plentraktoren ikke skalperer ujevne områder. Klippehøyden som ble brukt tidligere er som regel den beste å bruke. Hvis gresset som klippes er lengre enn 15 cm, kan det være lurt å klippe plenen to ganger for å få et bedre resultat.

Klippe en tredjedel av gresstrået

Det er best å bare klippe 1/3 av gressets lengde. Kortere klipping anbefales ikke, bortsett fra hvis gresset er glissent eller det er sent på høsten og gresset vokser saktere.

Veksle klipperetningen

Dersom du veksler på klipperetningen, holder gresset seg oppreist. Det bidrar også til å spre det klipte gresset, noe som gir bedre nedbryting og gjødsling.

Klippe gresset med riktig tidsintervall

Gresset skal vanligvis klippes hver fjerde dag, men husk at gresset vokser med ulik hastighet til ulike tider. Så for å opprettholde samme klippehøyde, som er god praksis, må du klippe gresset oftere tidlig på våren. Midt på sommeren begynner det å vokse saktere, derfor trenger du ikke å klippe det så ofte da. Hvis du er ute av stand til å klippe plenen i en lengre periode, klipper du først med en høy klippehøyde. Vent i 2 dager, og klipp deretter på nytt med en lavere høyde.

Bruke en redusert klippehastighet

Hvis du ønsker forbedret klippekvalitet, kan du redusere bakkehastigheten.

Unngå å klippe for kort

Hvis gressklipperen har en klippebredde som er bredere enn klipperen du brukte tidligere, må du øke klippehøyden et hakk for å sikre at ujevnheter i plenen ikke klippes for kort.

Klippe langt gress

Hvis gresset har vokst litt mer enn normalt, eller hvis det er veldig fuktig, må klippehøyden justeres høyere enn vanlig før gresset klippes. Klipp deretter gresset på nytt med den vanlige klippehøyden.

Stoppe

Hvis maskinens bevegelse forover må stoppes under klippingen, kan det falle en gressklump ned på plenen.

Gå til et tidligere klippet område med knivene koblet inn eller koble ut klippeenheten mens du beveger deg framover for å unngå dette.

Holde gressklipperens underside ren

Fjern gressrester og skitt fra gressklipperens underside etter hver bruk. Hvis det er et tykt belegg av gress og smuss under gressklipperen, vil klipperesultatet bli dårlig.

Montere kniven(e)

Sørg for å holde kniven skarp hele klippesesongen, fordi en skarp kniv klipper gresset uten å slite av eller frynse gresstråene. Gress som er blitt slitt av eller frynset, vil bli brunt i kantene, noe som vil sinke veksten og øke sykdomsfaren. Sjekk at knivene på klipperen er skarpe og ikke slitte eller ødelagte etter bruk. Fil ned eventuelle hakk og kvess knivene etter behov. Hvis en kniv er ødelagt eller slitt må du straks bytte den ut med en original Toro-kniv.

Vedlikehold

Anbefalt vedlikeholdsplan

Vedlikeholdsintervall	Vedlikeholdsprosedyre
Etter de 8 første timene	<ul style="list-style-type: none">• Skift motoroljen.
Etter de 50 første timene	<ul style="list-style-type: none">• Skift hydraulikkfilteret og -væsken.
For hver bruk eller daglig	<ul style="list-style-type: none">• Sjekk sikkerhetssperresystemet.• Rens og kontroller elementet på luftrenseren.• Sjekk motoroljenivået.• Rengjør luftinntaksskjermen.• Kontroller knivene.• Kontroller om gressavlederen er skadet.
Etter hver bruk	<ul style="list-style-type: none">• Rengjør gressklipperhuset.
Hver 25. driftstime	<ul style="list-style-type: none">• Smør alle smørepunkter.• Sjekk trykket i dekkene.• Kontroller hydraulikkvæsknivået i ekspansjonstanken.
Hver 50. driftstime	<ul style="list-style-type: none">• Sjekk remmene for slitasje/sprekker.
Hver 100. driftstime	<ul style="list-style-type: none">• Vedlikehold papirelementet (oftere under skitne og støvete arbeidsforhold).• Skift motoroljen (oftere under skitne og støvete forhold).• Kontroller tennpluggen(e).• Bytt ut drivstoffiltre (oftere under skitne og støvete forhold).
Hver 200. driftstime	<ul style="list-style-type: none">• Skift ut papirelementet (oftere under skitne og støvete arbeidsforhold).• Skift motoroljefilteret (Oftere under skitne og støvete forhold).
Hver 400. driftstime	<ul style="list-style-type: none">• Skift hydraulikkfilteret og -væsken.
én gang månedlig	<ul style="list-style-type: none">• Sjekk batteriladingen.
Årlig eller før lagring	<ul style="list-style-type: none">• Lakker avskallede overflater.• Utfør alle vedlikeholdsprosedyrene nevnt ovenfor før lagring.

Viktig: Hvis du vil ha mer informasjon om vedlikeholdsprosedyrer, ser du i brukerhåndboken for motoren.

▲ FORSIKTIG

Dersom du lar nøkkelen stå i tenningsbryteren, kan noen utilsiktet starte motoren, noe som kan påføre deg eller andre personer alvorlige skader.

Ta nøkkelen ut av tenningen, og koble kablet fra tennpluggen før du utfører vedlikehold. Legg kablet til side, slik at den ikke kan komme i kontakt med tennpluggen ved et uhell.

Forberedelse for vedlikehold

Tabell for serviceintervaller

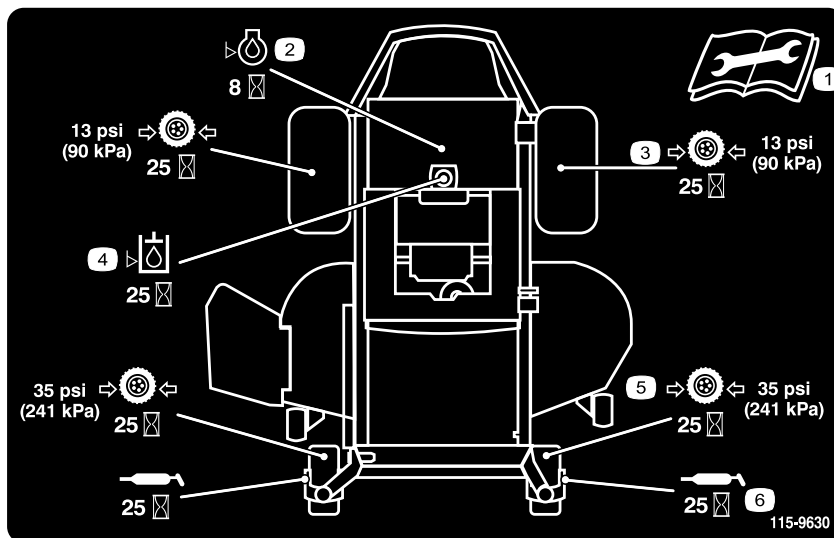

Figur 39

Lokalisert på seteplaten på undersiden

decal115-9630

1. Les *brugerhåndboken* før du utfører vedlikeholdsarbeid.
2. Sjekk motoroljen etter hver 8. driftstime..
3. Sjekk trykket i drivhjulet hver 25. time.
4. Sjekk den hydrauliske oljen etter hver 25. driftstime.
5. Sjekk trykket i styrehjulet hver 25. driftstime.
6. Smør styrehjulet hver 25. driftstime.

Heve setet

Påse at bevegelseskontrollspakene står låst i den NØYTRALE LÅSESTILLINGEN og løft setet fremover.

Du kan få tilgang til følgende komponenter ved å heve setet:

- Servicemerke
- Sikringer
- Batteri og kabler

Frigjøre klippeenhetsforhenget

Løsne de 2 nedre boltene på forhenget for å få tilgang til toppen på klippeenheten (Figur 40).

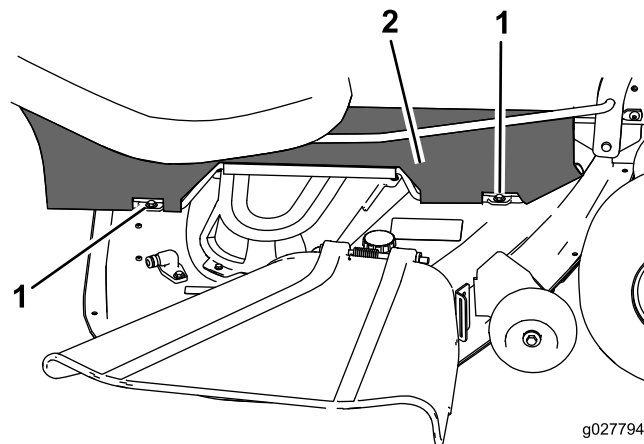

Figur 40

1. Nederste bolt
2. Forheng

Smøring

Smøre lagrene

Serviceintervall: Hver 25. driftstime—Smør alle smørepunkter.

Smørefettype: nr. 2 litiumsbasert smørefett

1. Parker maskinen på en jevn flate, og koble fra knivkontrollbryteren.
2. Flytt bevegelseskontrollspakene utover til den NØYTRALE LÅSESTILLINGEN, slå av motoren, ta ut nøkkelen og vent til alle bevegelige deler har stanset før du forlater førersetet.
3. Tørk av smøreniplene (Figur 41 og Figur 39) med en fille.

Merk: Pass på at du ikke skraper av lakken foran på anordningen(e).

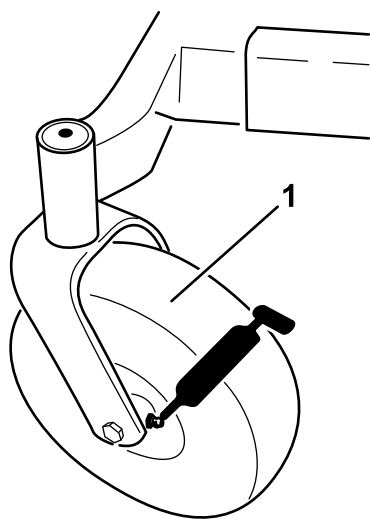

Figur 41

1. Fremre styrehjul

4. Fest en fettsprøyte til hver kobling og påfør smørefett i smøreniplene til det tyter ut av lagrene (Figur 39 og Figur 41).

Vedlikehold av motor

⚠ ADVARSEL

Kontakt med varme overflater kan føre til personskader.

Hold hender, føtter, ansiktet, klær og andre kroppsdeler borte fra lyddempere og andre varme overflater.

Overhale luftrenseren

Serviceintervall: For hver bruk eller daglig—Rens og kontroller elementet på luftrenseren.

Merk: Luftrenseren må renses oftere hvis plentraktoren er utsatt for mye støv og sand.

Fjerne elementet

1. Sett maskinen på en jevn flate og koble ut knivkontrollbryteren (PTO).
2. Flytt bevegelseskontrollspakene til den NØYTRALE LÅSESTILLINGEN, sett på parkeringsbremsen, slå av motoren, ta ut nøkkelen og vent til alle bevegelige deler har stanset før du forlater førersetet.
3. Rengjør rundt luftrenserdekslet for å unngå at det kommer partikler i motoren og eventuelt forårsaker skade, og løft dekslet og fjern slangeklemmen som fester luftrenserenheten til motoren (Figur 42).
4. Løsne slangeklemmen og fjern papirelementet (Figur 42).

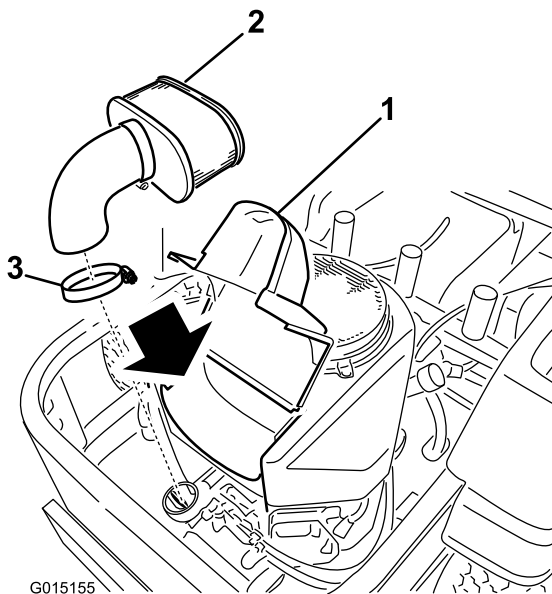

Figur 42

1. Deksel
2. Papirelement
3. Slangeklemme

Rengjøre elementet

Serviceintervall: Hver 100. driftstime—Vedlikehold papirelementet (oftere under skitne og støvete arbeidsforhold).

Hver 200. driftstime/Årlig (avhengig av hva som kommer først)—Skift ut papirelementet (oftere under skitne og støvete arbeidsforhold).

1. Dunk elementet forsiktig mot et flatt underlag for å fjerne støv og smuss.
2. Undersøk om elementet har skader, et oljet belegg eller om tetningen er skadet.

Viktig: Papirelementet må aldri rengjøres med trykkluft eller væsker, slik som løsningsmidler, bensin eller parafin. Skift ut papirelementet hvis det er skadet eller hvis det ikke kan gjøres skikkelig rent.

Kontrollere motoroljenivået

Oljetype: Renseolje (API-klassifisering SF, SG, SH, SJ eller SL)

Veivhuskapasitet: 1,8 l – når oljefilteret er fjernet:
2,1 l

Viskositet: Se tabellen nedenfor.

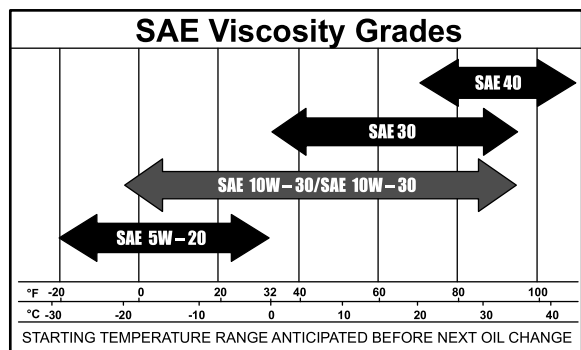

Figur 43

Merk: Hvis du bruker multigradsoljer (5W-20, 10W-30 og 10W-40), vil oljeforbruket øke. Sjekk oljenivået oftere når du bruker slike oljer.

Kontrollere motoroljenivået

Serviceintervall: For hver bruk eller daglig

Merk: Sjekk oljen når motoren er kald.

⚠ ADVARSEL

Kontakt med varme overflater kan føre til personskader.

Hold hender, føtter, ansiktet, klær og andre kroppsdeler borte fra lydtemperen og andre varme overflater.

Viktig: Veivhuset må ikke overfylles med olje, da dette kan skade motoren. Ikke kjør motoren med oljenivået under lavmerket, fordi dette kan føre til skade på motoren.

1. Parker maskinen på en jevn flate.
2. Koble fra knivkontrollbryteren (kraftuttak).
3. Før du forlater førersetet, må du slå av motoren, ta ut nøkkelen og vente til alle bevegelige deler står stille.
4. Kontroller motoroljenivået (Figur 44).

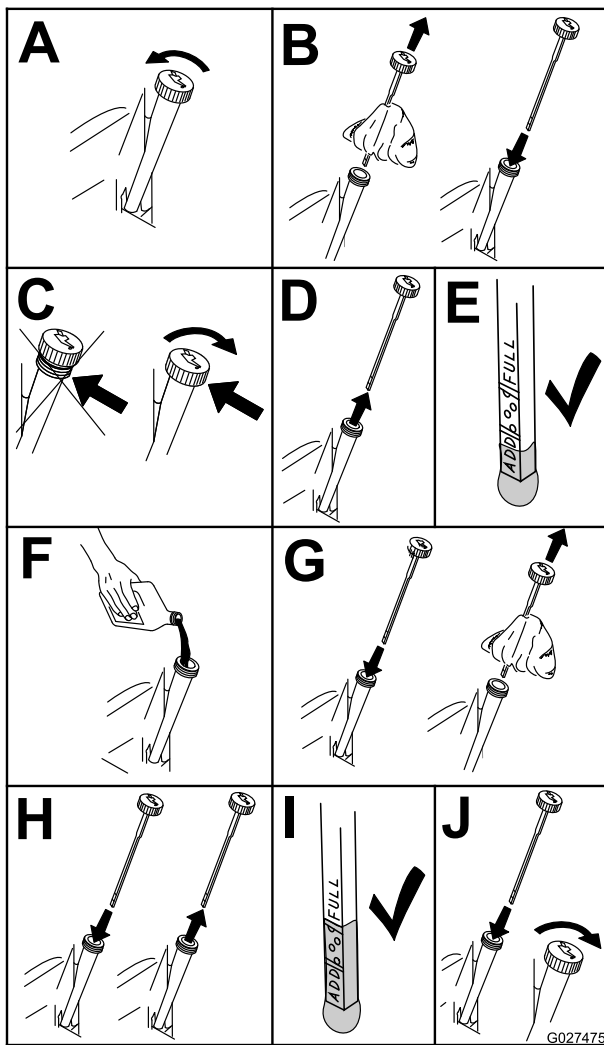

Figur 44

G027475

Skifte motorolje

Serviceintervall: Etter de 8 første timene—Skift motoroljen.

Hver 100. driftstime—Skift motoroljen (oftere under skitne og støvete forhold).

Merk: Den gamle oljen må kasseres eller gjenvinnes i henhold til lokale forskrifter.

1. Parker maskinen slik at den siden hvor du tapper står litt lavere enn motsatt side, for å være sikker på at all oljen tømmes ut.
2. Koble fra kraftuttaket, flytt bevegelseskontroll-spakene til den NØYTRALE LÅSESTILLINGEN og sett på parkeringsbremsen.
3. Før du forlater førerplassen må du slå av motoren, ta ut nøkkelen og vente til alle bevegelige deler står stille.
4. Tapp oljen fra motoren (Figur 45).

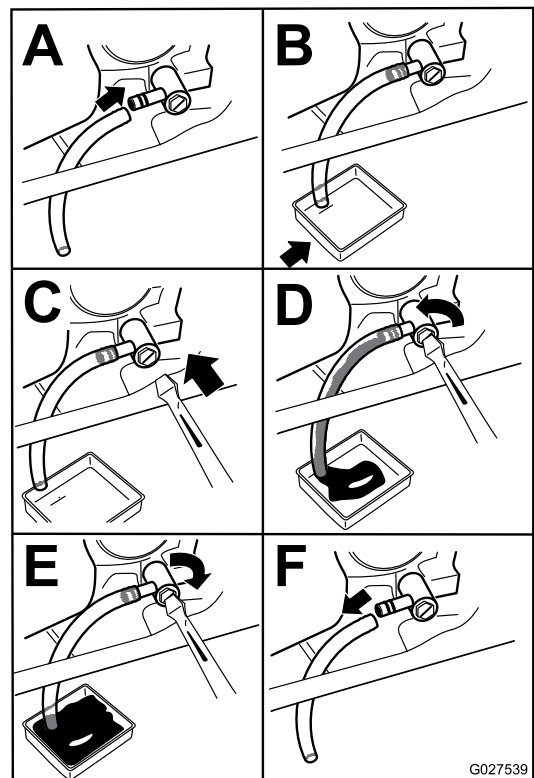

Figur 45

G027539

5. Slå langsomt cirka 80 % av den spesifiserte oljen ned i påfyllingsrøret, og tilfør sakte resten av oljen til den når **Full**-merket (Figur 46).

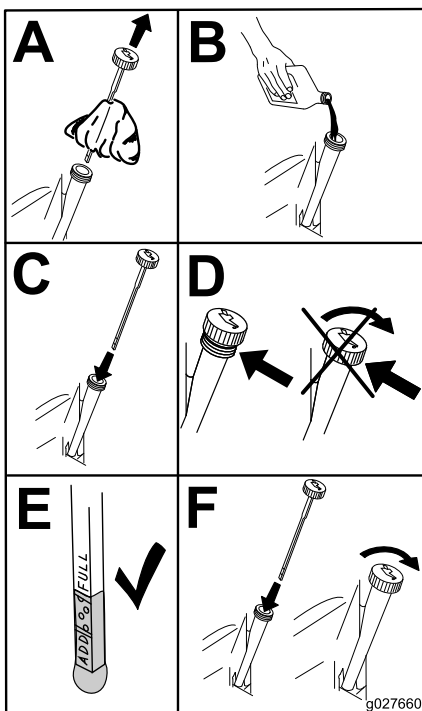

Figur 46

g027660

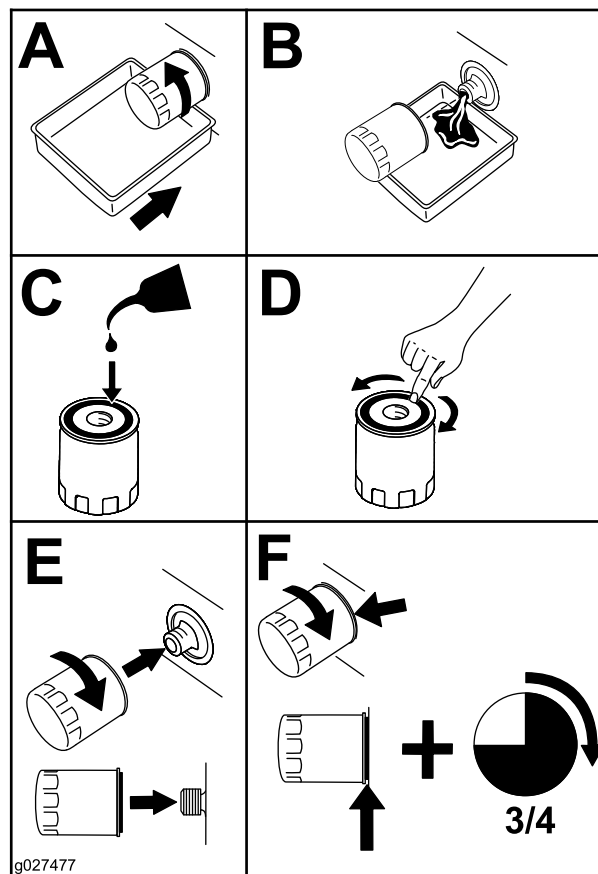

Figur 47

g027477

Skifte motoroljefilteret

Serviceintervall: Hver 200. driftstime—Skift motoroljefilteret (Oftere under skitne og støvete forhold).

Merk: Bytt ut motoroljefilteret oftere når driftsforholdene er svært støvete eller sandete.

1. Tapp oljen fra motoren.
2. Skift motoroljefilteret (Figur 47).

Merk: Pass på at oljefilterpakningen berører motoren, så fullføres en ekstra 3/4 omdreining.

3. Fyll på ny olje av riktig type i veivhuset.

Overhale tennpluggen

Serviceintervall: Hver 100. driftstime—Kontroller tennpluggen(e).

Pass på at elektrodeavstanden (avstanden mellom elektroden på midten og elektroden på siden) er korrekt før pluggen settes inn. Tennpluggen(e) monteres/demonteres ved hjelp av en tennpluggnøkkel, og elektrodeavstanden justeres ved hjelp av et spesialverktøy/følerblad. Monter ny(e) tennplugg(er) dersom det er nødvendig.

Type: NGK BPR4ES

Luftgap: 0,76 mm

Demontere tennpluggen

1. Koble fra kraftuttaket, flytt bevegelseskontroll-spakene til den NØYTRALE LÅSESTILLINGEN og sett på parkeringsbremsen.

2. Før du forlater førerplassen må du slå av motoren, ta ut nøkkelen og vente til alle bevegelige deler står stille.
3. Fjern tennpluggen (Figur 48).

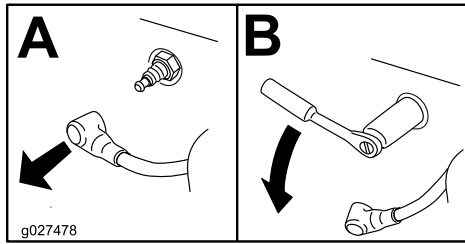

Figur 48

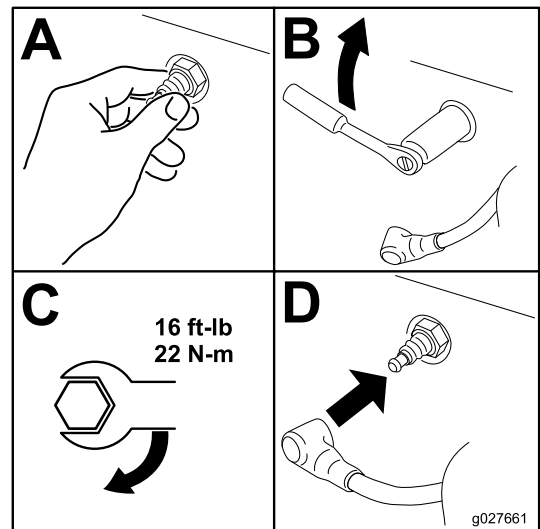

Figur 50

Sjette tennpluggen

Viktig: Forsøk aldri å rengjøre tennpluggen(e). Sjekk alltid tennpluggen når den har: et svart belegg, slitte elektroder, et oljebelegg eller sprekker.

Hvis du ser en lysebrun eller grå farge på isolatoren, fungerer motoren som den skal. Et svart belegg på isolatoren betyr som regel at luftfilteret er skittent.

Still avstanden til 0,76 mm.

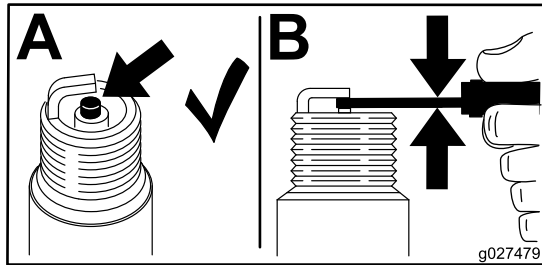

Figur 49

Montere tennpluggen

Trekk til tennpluggen med et moment på 22 Nm som vist i Figur 50.

Rengjøre kjølesystemet

Fjern alltid gress og rusk fra luftinntaksskjermen før bruk.

1. Koble fra knivkontrollbryteren, flytt kontrollspakene til den NØYTRALE LÅSESTILLINGEN og koble inn parkeringsbremsen.
2. Før du forlater førerplassen må du slå av motoren, ta ut nøkkelen og vente til alle bevegelige deler står stille.
3. Fjern luftinntaksskjermen, luftrensedeckslet og viftehuset.
4. Fjern rusk og gress fra delene.
5. Fjern luftinntaksskjermen, luftrensedeckslet og viftehuset.

Vedlikehold av drivstoffsystem

Skifte drivstoffilteret

Serviceintervall: Hver 100. driftstimer/Årlig (avhengig av hva som kommer først) (ofte under skitne og støvete forhold).

1. Koble fra knivkontrollbryteren (kraftuttak), flytt bevegelseskontrollspakene til den NØYTRALE LÅSESTILLINGEN og sett på parkeringsbremsen.
2. Før du forlater førerplassen må du slå av motoren, ta ut nøkkelen og vente til alle bevegelige deler står stille.
3. Bytt ut drivstoffilteret (Figur 51).

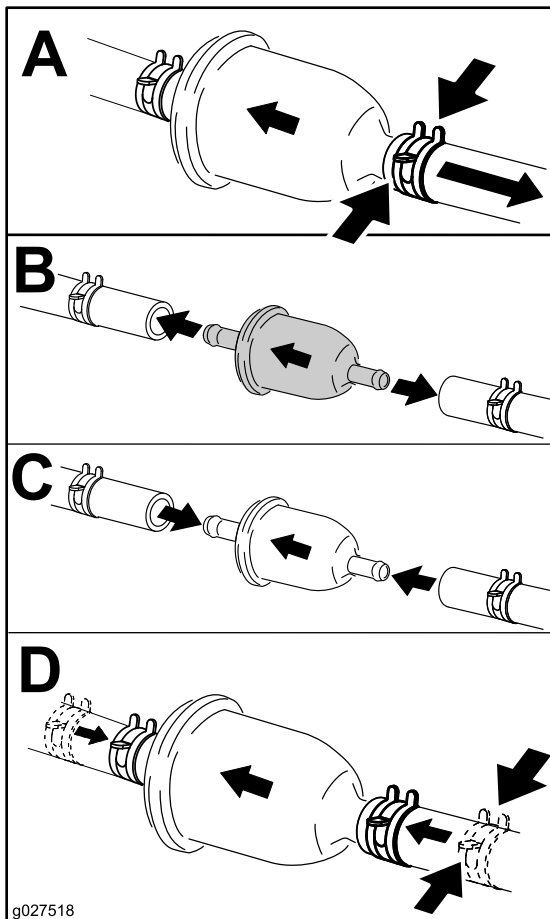
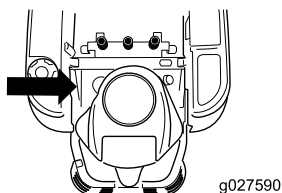

Figur 51

Vedlikehold av elektrisk system

Vedlikeholde batteriet

Serviceintervall: én gang månedlig

⚠ FARE

Elektrolytten i batteriet inneholder svovelsyre, en dødelig gift som også kan forårsake alvorlige brannskader.

Ikke drikk elektrolytt, og unngå kontakt med hud, øyne og klær. Bruk vernebriller for å beskytte øynene og gummihansker for å beskytte hendene.

Fjerne batteriet

⚠ ADVARSEL

Batteripolene eller metallverktøy kan kortslutte mot metallkomponenter og forårsake gnister. Gnistene kan føre til at batterigassene eksploderer, noe som kan forårsake personskade.

- Når du fjerner eller monterer batteriet, må du passe på at batteripolene ikke berører metalleder på maskinen.
- La ikke metallverktøy kortslutte mellom batteripolene og metalleder på maskinen.

⚠ ADVARSEL

Feilaktig ruting av batterikabler kan skade maskinen og kablene og forårsake gnister. Gnistene kan føre til at batterigassene eksploderer, noe som kan forårsake personskade.

- Koble alltid fra den negative (svarte) batterikabelen før du kobler fra den positive (røde) kabelen.
- Koble alltid til den positive (røde) batterikabelen før du kobler til den negative (svarte) kabelen.

1. Koble fra knivkontrollbryteren (kraftuttak), flytt bevegelseskontrollspakene til den NØYTRALE LÅSESTILLINGEN og sett på parkeringsbremsen.
2. Før du forlater førerplassen må du slå av motoren, ta ut nøkkelen og vente til alle bevegelige deler står stille.

3. Fjern vingemutteren som holder batteriklemmen (Figur 52).

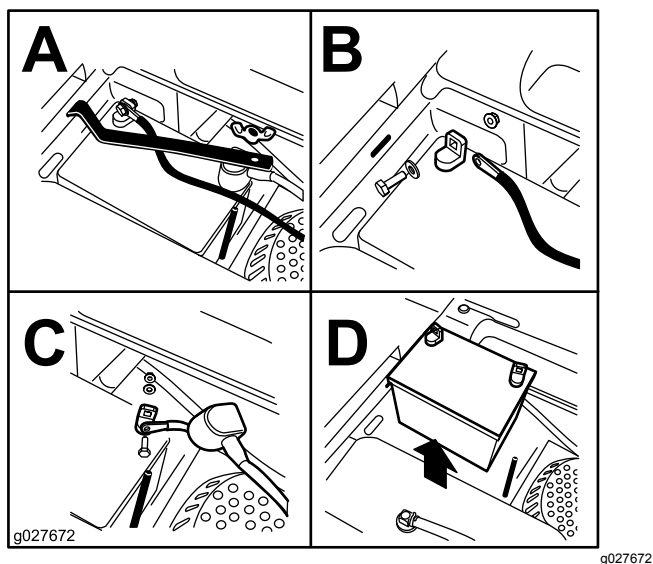

Figur 52

4. Fjern klemmen (Figur 52).
5. Ta den negative (svarte) batterikabelen av den negative (-) (svarte) batteripolen (Figur 52).
6. Skyv den røde polheten unna den positive (røde) batteripolen og ta av den positive (+) (røde) batterikabelen (Figur 52).
7. Fjern batteriet.

Installere batteriet

1. Plasser batteriet i holderen med klemmepolene vendt bort fra drivstofftanken (Figur 52).
2. Monter den positive (røde) kabelen til den positive (+) batteriklemmen.
3. Monter den negative batterikabelen til den negative (-) batteripolen.
4. Sikre kablene med 2 bolter, 2 skiver og 2 låsemutre (Figur 52).
5. Skyv den røde polheten over den positive (røde) batteripolen.
6. Installer klemmen og fest den med vingemutteren (Figur 52).

Lade batteriet

⚠ ADVARSEL

Når batteriet lades, utvikles det gasser som kan eksplodere.

Røyk aldri i nærheten av batteriet, og hold gnister og åpen ild borte fra batteriet.

Viktig: Batteriet må alltid holdes fulladet. Dette er spesielt viktig for å forhindre at batteriet blir ødelagt når temperaturen er under 0 °C.

1. Lad opp batteriet i 10 til 15 minutter ved 25 til 30 A, eller i 30 minutter ved 10 A.
2. Når batteriet er helt oppladet, kobler du laderen fra strømuttaket, og deretter laderledningene fra batteripolene (Figur 53).
3. Monter batteriet i maskinen og koble til batterikablene.

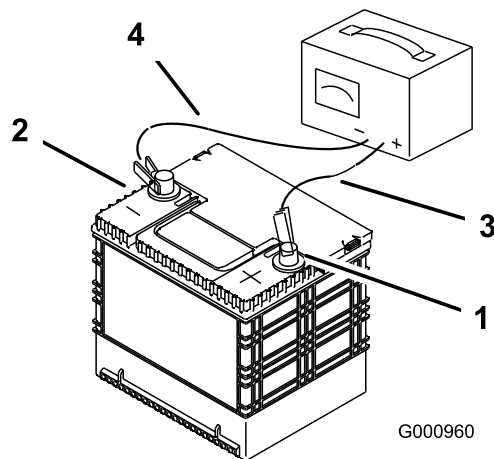

Figur 53

- | | |
|-----------------------|---------------------------|
| 1. Positiv batteripol | 3. Rød (+) laderledning |
| 2. Negativ batteripol | 4. Svart (-) laderledning |

Vedlikeholde sikringene

Det elektriske systemet er beskyttet av sikringer. Dette er vedlikeholdsfritt. Hvis en sikring går, kontrollerer du om det er kortslutning i en av ledningene.

Merk: Sikringene befinner seg i den høyre konsollen ved siden av setet (Figur 54).

Sikringstype:

- Hovedsikring – 30 A, bladtype
 - Motorsikring – 20 A, bladtype
1. Hvis du skal skifte ut en hovedsikring, griper du sikringen og trekker den rett ut og bort fra sikringsblokken (Figur 54).

Vedlikehold av drivsystem

Sjekk trykket i dekkene

Serviceintervall: Hver 25. driftstime—Sjekk trykket i dekkene.

Oppretthold det lufttrykket som er spesifisert for for- og bakhjulene. Forskjellig trykk i hjulene kan føre til ujevn klipping. Sjekk trykket ved ventilstammen (Figur 56). Sjekk dekkene når de er kalde, for å få en mest mulig nøyaktig avlesning av trykket.

Se produsentens anbefalinger når det gjelder maks. trykk i dekkene. Dette finner du på siden av styrehjulene.

Pump luft inn i dekkene til de bakre drivhjulene til 0,9 bar.

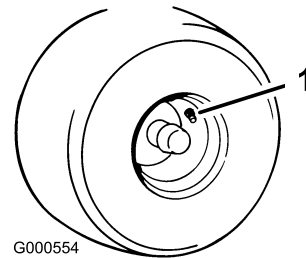

G000554

g000554

Figur 56

1. Ventilstamme

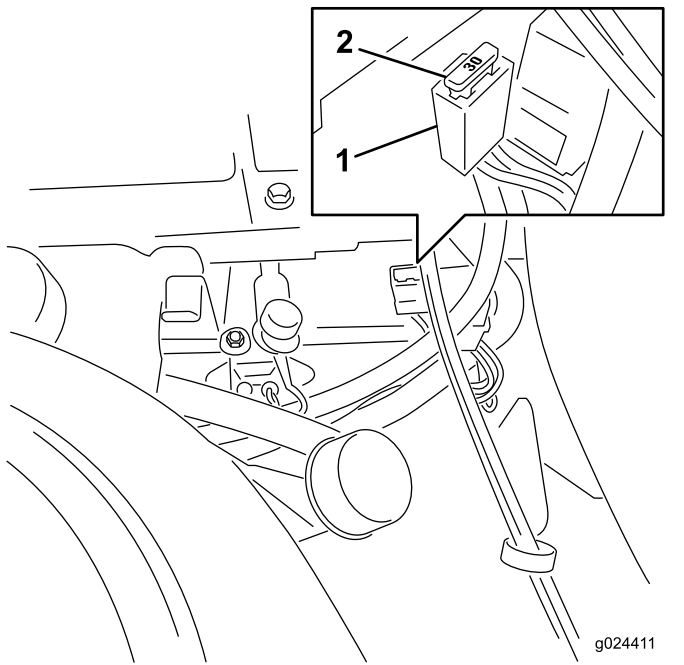

g024411

g024411

Figur 54

1. Sikringsblokk
2. Hovedsikring – 30 A

Viktig: Kontroller at de nye sikringene er av samme type og ampere som sikringene du fjerner.

2. Hvis du skal skifte ut motorsikringen, fjerner du konsollen fra plastfenderen.

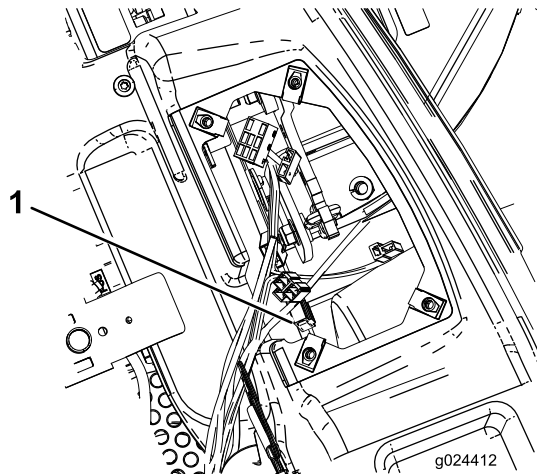

g024412

g024412

Figur 55

1. Motorsikring—25 A

3. Grip motorsikringen og trekk den rett ut og bort fra sikringsblokken (Figur 55).
4. Innrett en ny sikring med åpningen i sikringsblokken (Figur 54).
5. Trykk sikringen inn i sikringsblokken til sikringen sitter på plass (Figur 54).

Vedlikehold av hydraulisk system

Oljetype: Toro HYPR-OIL® 500- eller 20W-50-motorolje.

Systemkapasitet: 4,495 l med filterbytte.

Viktig: Bruk spesifisert olje eller tilsvarende. Andre væsker kan skade systemet.

Kontrollere nivået på den hydrauliske væsken

Serviceintervall: Hver 25. driftstime

Sjekk ekspansjonstanken og tilsett om nødvendig væske til Full Cold-linjen.

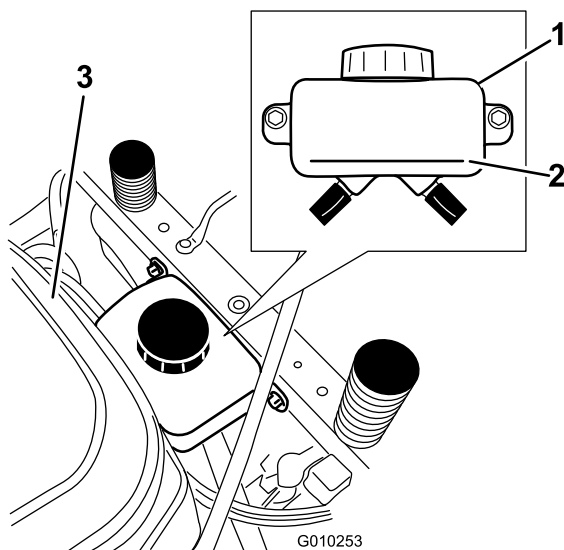

Figur 57

- 1. Ekspansjonstanken
- 2. Full Cold-linje
- 3. Motor

Skifte hydraulikkfilter og -væske

Filteret og væsken skiftes samtidig. Når det nye filteret er installert og væsken er tilsatt, må systemet tappes for ev. luft.

Tappeprosedyren skal gjentas til væsken forblir på Full Cold-linjen i tanken etter tapping. **Hvis man ikke utfører denne prosedyren korrekt kan det føre til uoprettelig skade på transakseldrivsystemet.**

Fjerne hydraulikkfiltrene

Viktig: Når hydraulikkfilteret fjernes, vil all hydraulikkvæske i hver transaksel renne ut. Bruk en beholder som holder 4,495 l eller mer.

1. Slå av motoren, vent til alle bevegelige deler har stanset, la motoren kjøles ned, ta ut nøkkelen og aktiver parkeringsbremsen.
2. Finn filteret og vernene på hvert transakseldrivsystem og fjern de tre skruene som fester filtervernet (Figur 58).

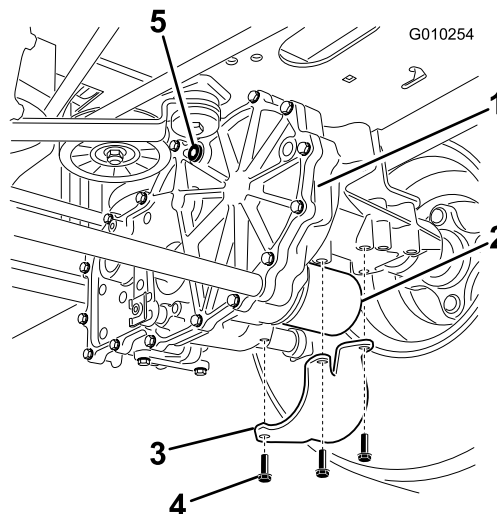

Figur 58
Høyre side

- 1. Transakseldrev
- 2. Hydraulisk filter
- 3. Filtervern
- 4. Skruer
- 5. Utluftingsplugg

3. Rengjør området rundt filtrene forsiktig.

Viktig: Ikke la det komme inn smuss i hydraulikksystemet, da dette kan forårsake skade.

4. Plasser en beholder under filteret og tøm væsken.
5. Finn og fjern ventilpluggen på hvert gir.
6. Skru løs filtrene og la væsken tømmes fra drivsystemet.
7. Gjenta denne prosedyren for begge filterne.

Montere hydraulikkfilteret

Serviceintervall: Etter de 50 første timene
Hver 400. driftstime

1. Bruk de tre skruene for å montere filtervernene over hvert filter som du fjernet tidligere.
2. Kontroller at utluftingspluggene blir fjernet før du tilsetter væsken.

3. Hell den spesifiserte væsken langsomt gjennom ekspansjonstanken til væsken kommer ut av utluftingspluggen.
4. Sett inn utluftingspluggen og stram den til 20 Nm.
5. Fortsett å tilsette væske gjennom ekspansjonstanken til det kommer ut væske av den andre utluftingspluggen på den andre girkassen.
6. Sett inn den andre utluftingspluggen og stram den til 20 Nm.
7. Fortsett å tilsette væske gjennom ekspansjonstanken til den når Full Cold-linjen i ekspansjonstanken.

Viktig: Hvis man ikke utfører prosedyren for tømning av det hydrauliske systemet etter at man har skiftet hydraulikkfiltre og -olje, kan det føre til uopprettelig skade på transakseldrivsystemet.

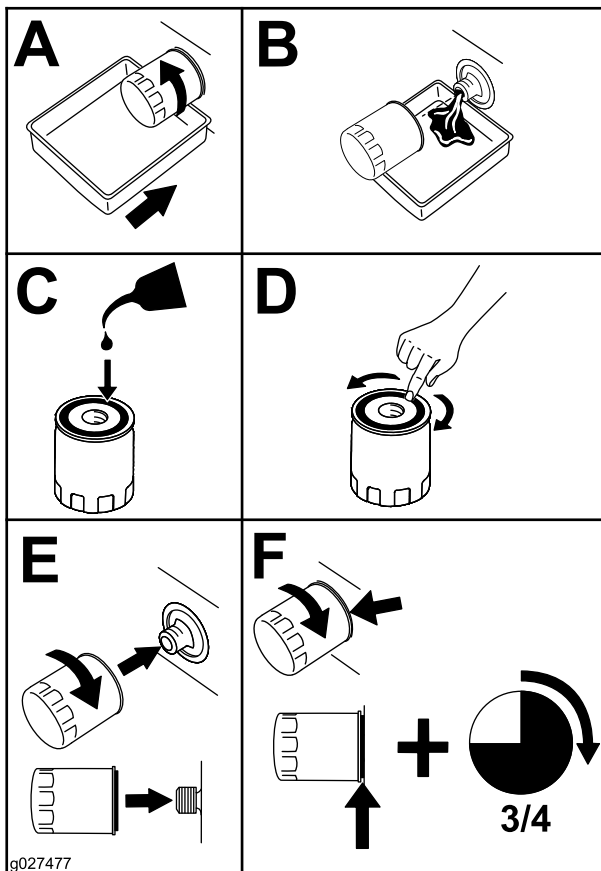

Figur 59

Tømme det hydrauliske systemet

1. Hev bakre del av maskinen og støtt med jekkestøtter (eller tilsvarende støtte) akkurat høyt nok til at drivhjulene kan rotere fritt.

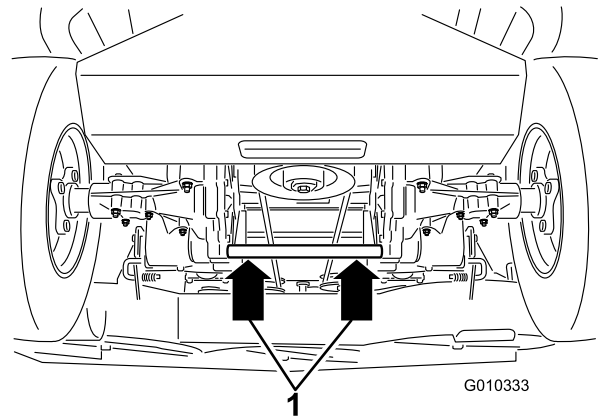

Figur 60

1. Løftepunkt for jekk

2. Sett deg i førerretet, start motoren, flytt gasskontrollen frem til 1/2 gass-stillingen og deaktiver parkeringsbremsen.
 - A. Flytt omløpsspakene til skyvestillingen. Se [Skyve maskinen for hånd \(side 25\)](#). Med omløpsventilene åpne og motoren i gang, flytt retningskontrollen sakte både fremover og bakover (fem eller seks ganger).
 - B. Flytt omløpsspakene til driftsstillingen. Med omløpsventilen lukket og motoren i gang, flytt retningskontrollen sakte både fremover og bakover (fem eller seks ganger).
 - C. Slå av motoren og kontroller væsknivået i ekspansjonstanken. Tilsett spesifisert væske til den når Full Cold-linjen i ekspansjonstanken.
3. Gjenta trinn 2 til all luften er helt tømt fra systemet.

Merk: Når transakselen fungerer på normale støynivåer og beveger seg jevnt fremover og bakover ved normale hastigheter, da er transakselen fullstendig tømt.

Vedlikehold av klippeenhet

Overhale gressklipperknivene

Sørg for å holde kniven skarp hele klippesesongen. En skarp kniv klipper gresset uten å slite av eller frynse gresstråene. Gress som er blitt slitt av eller frynset, vil bli brunt i kantene, noe som vil sinke veksten og øke sykdomsfaren.

Sjekk daglig at knivbladene er skarpe og ikke slitte eller ødelagte. Fil ned eventuelle hakk og kvess knivene etter behov. Hvis en kniv er ødelagt eller slitt må du straks bytte den ut med en original Toro-kniv. Det kan være praktisk å ha en ekstra kniv på lager for mer effektiv sliping og utskifting.

⚠ ADVARSEL

En slitt eller skadet kniv kan brette, og en del av kniven kan slynges ut mot deg eller andre og føre til alvorlige personskader eller en dødsulykke.

- Undersøk kniven regelmessig for slitasje eller skade.
- Skift ut en slitt eller skadet kniv.

Før du inspiserer eller overhaler knivene

Parker maskinen på en jevn flate, koble fra knivkontrollbryteren, flytt bevegelseskontrollspakene utover til PARKERINGSSTILLINGEN, slå av motoren og ta ut nøkkelen.

Undersøke knivbladene

Serviceintervall: For hver bruk eller daglig

1. Undersøk kniveggene (Figur 61).

Merk: Hvis kniven er sløv eller hvis det er hakk i den, må den tas av og slipes. Se [Slipe knivbladene \(side 46\)](#).

2. Undersøk knivbladene, spesielt buen (Figur 61).

Merk: Hvis du finner skader, slitasje eller ser at det begynner å bli hull i denne delen av kniven (elementer 3 og 4 i Figur 61), må den skiftes ut øyeblikkelig.

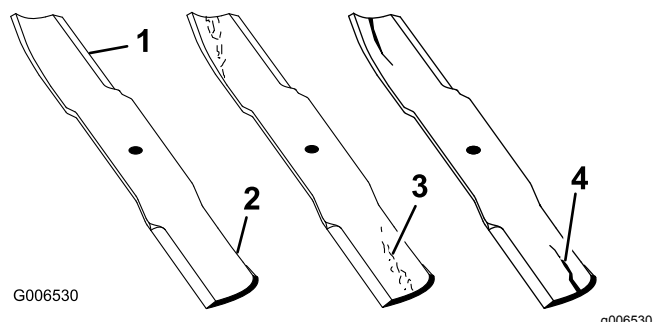

Figur 61

- | | |
|------------|--------------------------|
| 1. Knivegg | 3. Slitasje/hulldannelse |
| 2. Knivbue | 4. Skade |

Kontrollere om en kniv er bøyd

Merk: Maskinen må stå på en plan overflate for den følgende prosedyren.

1. Hev klippeenheten til høyeste klippehøydeinnstilling.
2. Ta på tykke, vatterte hansker eller annet hensiktsmessig håndvern, og roter sakte kniven som skal måles til en stilling som gjør det mulig å måle avstanden mellom kniveggen og den plane overflaten maskinen er på (Figur 62).

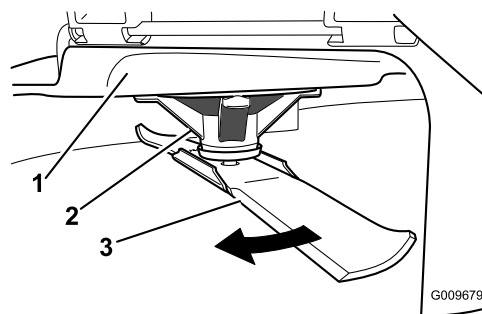

Figur 62

- | | |
|----------------|---------|
| 1. Klippeenhet | 3. Kniv |
| 2. Spindelhus | |

3. Mål fra knivtuppen til den flate overflaten (Figur 63).

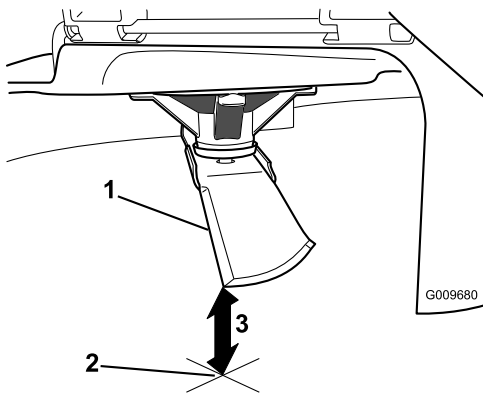

Figur 63

g009680

1. Kniv (i stilling for måling)
2. Plan overflate
3. Målt avstand mellom blad og overflate (A)

4. Roter den samme kniven 180 grader så den motsatte kniveggen nå er i samme stilling (Figur 64).

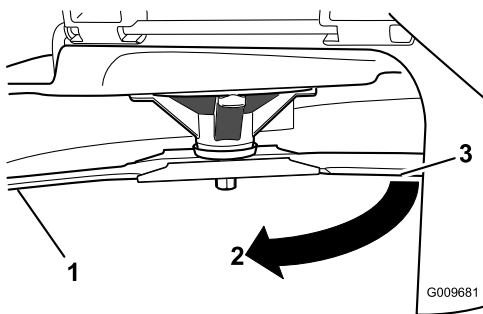

Figur 64

g009681

1. Kniv (side som ble målt tidligere)
2. Måling (stilling som ble brukt tidligere)
3. Motsatt side av kniven ble flyttet til målestilling

5. Mål fra knivtuppen til den flate overflaten (Figur 65).

Merk: Avviket skal ikke være større enn 3 mm.

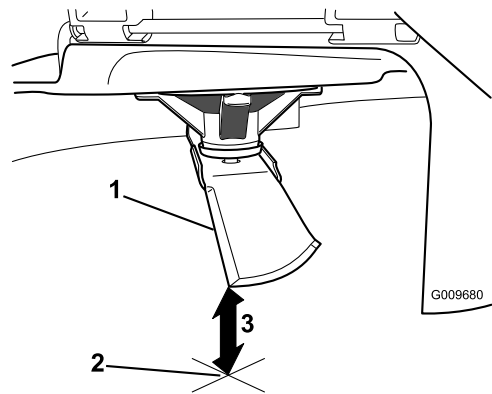

Figur 65

g009680

1. Motsatt knivegg (i stilling for måling)
2. Plan overflate
3. Andre målte avstand mellom blad og overflate (B)

- A. Hvis forskjellen mellom A og B er større enn 3 mm, skift ut kniven med en ny, se [Fjerne knivbladene \(side 45\)](#) og [Montere knivbladene \(side 46\)](#).

Merk: Hvis en bøyd kniv skiftes ut med en ny kniv og forskjellen fortsatt overstiger 3 mm, kan det være at knivspindelen er bøyd. Ta kontakt med en autorisert Toro-forhandler for service.

- B. Hvis avviket er innenfor grensene, fortsett til neste kniv.

Gjenta prosedyren for alle knivene.

Fjerne knivbladene

Kniven må skiftes ut hvis den treffer en hard gjenstand, hvis den ikke er balansert eller hvis den er bøyd. For å oppnå optimal ytelse og holde maskinen i sikkerhetsgodkjent stand bruker du bare ekte Toro-reservedeler og -tilbehør. Hvis du bruker reservedeler fra andre produsenter, kan det være i uoverensstemmelse med sikkerhetsstandardene.

1. Hold knivenden ved hjelp av en fille eller en tykk hanske.
2. Fjern knivbolten, bueskiven og kniven fra spindelakselen (Figur 66).

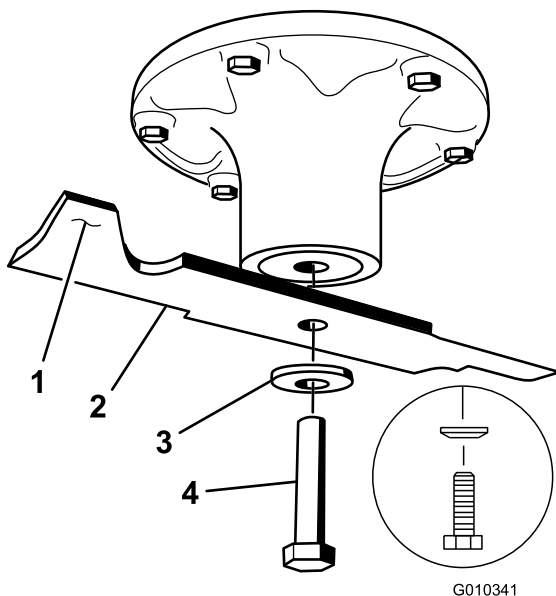

Figur 66

- | | |
|---------------------------|-------------|
| 1. Vingeområdet på kniven | 3. Bueskive |
| 2. Kniv | 4. Knivbolt |

Slipe knivbladene

1. Bruk en fil til å slipe eggen i begge ender av kniven (Figur 67).

Merk: Oppretthold den opprinnelige vinkelen.

Merk: Kniven opprettholder balansen hvis like mye materiale fjernes fra begge kniveggene.

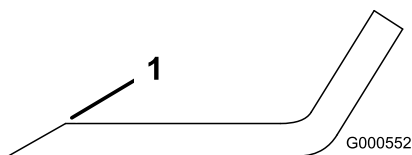

Figur 67

1. Slip kniven i original vinkel..

2. Sjekk knivens balanse ved å legge den på en balanseringsinnretning (Figur 68).

Merk: Hvis kniven holder seg i horisontal stilling, har kniven riktig balanse og kan brukes.

Merk: Hvis kniven ikke er i balanse, filer du bort litt av metallet på enden av vingeområdet (Figur 67).

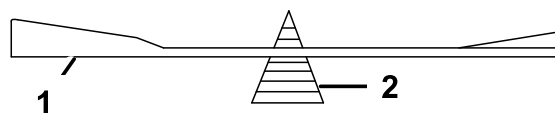

Figur 68

- | | |
|---------|---------------------------|
| 1. Kniv | 2. Balanseringsinnretning |
|---------|---------------------------|

3. Fortsett med dette helt til kniven er balansert.

Montere knivbladene

1. Monter kniven på spindelakselen (Figur 66).

Viktig: Buen på kniven må vende oppover, mot innsiden av gressklipperen, for å sikre riktig klipping.

2. Monter fjærskiven og knivboltet med fjærskivekonusen montert mot bolthodet (Figur 66).
3. Trekk til knivboltet til 135–150 Nm.

Rette opp klippeenheten

Sjekk at klippeenheten er i vater hver gang du monterer klippeenheten eller du ser at plenen blir klippet ujevnt.

Klippeenheten må sjekkes for bøyde kniver før nivellering: Eventuelle bøyde kniver må fjernes og skiftes ut. Se [Kontrollere om en kniv er bøyd \(side 44\)](#) før du fortsetter.

Rett opp klippeenheten på tvers før du justerer hellingsvinkel på langs.

Krav:

- Maskinen på stå på plan overflate.
- Alle fire dekk må ha korrekt trykk, se [Sjekk trykket i dekkene \(side 41\)](#).

Kontrollere side-til-side-nivået

Gressklipperknivene må sitte helt vannrett på tvers. Sjekk at de gjør det hver gang du monterer klippeenheten, eller hvis du ser at plenen ble ujevnt klippet.

1. Parker maskinen på en jevn flate, og koble fra knivkontrollbryteren.
2. Flytt bevegelseskontrollspakene utover til den NØYTRALE LÅSESTILLINGEN, slå av motoren, ta ut nøkkelen, aktiver parkeringsbremsen og vent til alle bevegelige deler har stanset før du forlater førersetet.
3. Roter knivene forsiktig fra side til side.
4. Mål avstanden mellom de ytterste knivkantene og det flate underlaget (Figur 69).

Merk: Hvis begge målene ikke er innenfor 5 mm, er det nødvendig med justering. Se [Rette opp klippeenheten \(side 47\)](#).

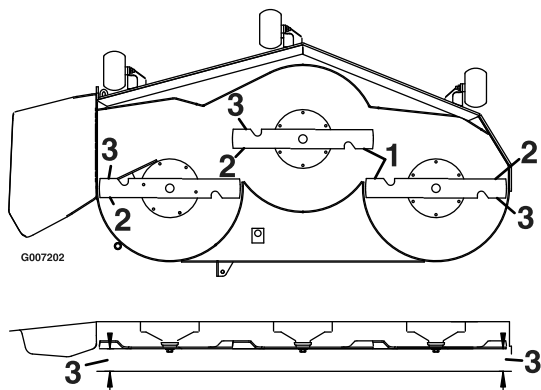

Figur 69

1. Knivene tvers over
2. Ytre knivkanter
3. Mål fra knivtuppen til den flate overflaten her.

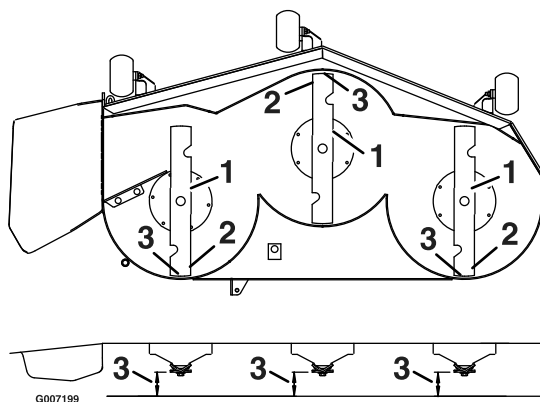

Figur 70

1. Kniver på tvers
2. Ytre knivkanter
3. Mål fra knivtuppen til den flate overflaten her.

Sjekke knivens helling på langs

Knivens hellingsvinkel på langs må sjekkes hver gang klippeenheten monteres. Hvis den fremre delen av klippeenheten er mer enn 7,9 mm lavere enn den bakre delen av klippeenheten, må du justere knivnivået ved hjelp av følgende instruksjoner:

1. Sett maskinen på en jevn flate og koble ut knivkontrollbryteren.
2. Flytt bevegelseskontrollspakene utover til den NØYTRALE LÅSESTILLINGEN, aktiver parkeringsbremsen, slå av motoren, ta ut nøkkelen og vent til alle bevegelige deler har stanset før du forlater førerasetet.
3. Roter knivene forsiktig slik at de står på langs ([Figur 70](#)).
4. Mål fra tuppen på den fremre kniven til den flate overflaten, og tuppen på den bakre kniven til den flate overflaten ([Figur 70](#)).

Merk: Fortsett til [Rette opp klippeenheten \(side 47\)](#)-prosedyren hvis den fremre knivtuppen ikke er 1,6 til 7,9 mm lavere enn den bakre knivtuppen.

Rette opp klippeenheten

1. Still antiskalperingsvalsene til topphullene eller fjern dem fullstendig for denne prosedyren. Se [Justere antiskalperingsvalsene \(side 24\)](#).
2. Sett klippehøydespaken til 76 mm-posisjonen. Se [Justere klippehøyden \(side 23\)](#).
3. Plasser to blokker på 6,6 cm under hver side av kanten foran på klippeenheten, men ikke under brakettene til antiskalperingsvalsen ([Figur 71](#)).
4. Plasser to 7,3 cm tykke blokker under kanten nederst bak på klippeenheten, én på hver side av klippeenheten ([Figur 71](#)).

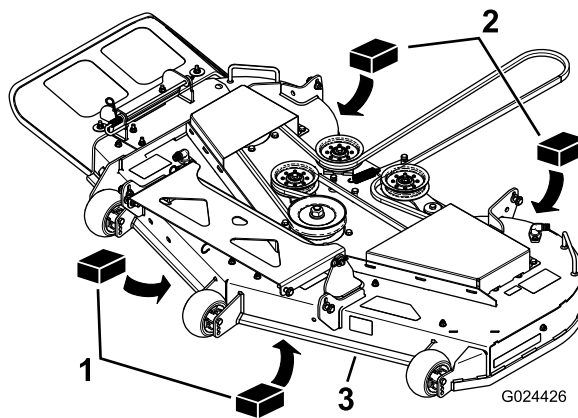

Figur 71

1. Treblokk – 6,6 cm tykk
2. Treblokk – 7,3 cm tykk
3. Fremre kant

5. Løsne på justeringsboltene på alle fire hjørnene slik at klippeenheten sitter trygt på alle fire blokkene ([Figur 72](#)).

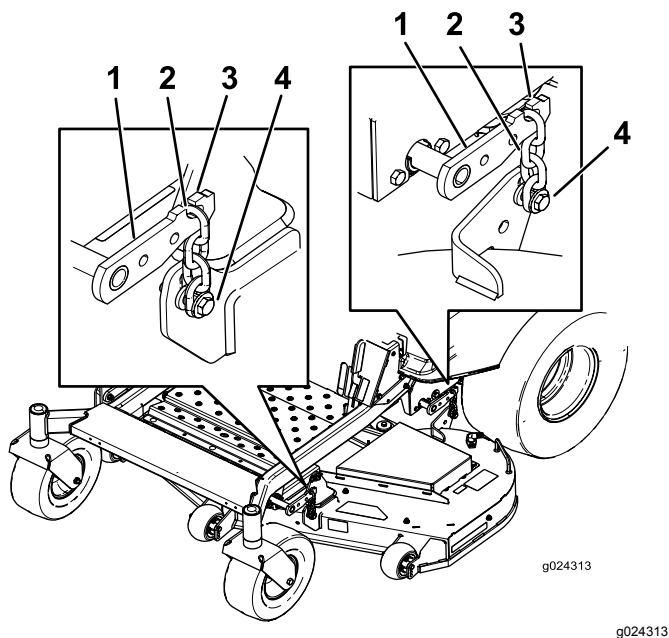

Figur 72

- | | |
|-----------------------------|-------------------|
| 1. Løftearm for klippeenhet | 3. Krok |
| 2. Kjede | 4. Justeringsbolt |

6. Sikre at det er spenning i alle fire kjedene (Figur 72).
7. Stram de fire justeringsboltene (Figur 72).
8. Påse at blokkene passer godt under klippeenhetens kant og at alle boltene er stramme.
9. Bekreft at klippeenheten er plan ved å sjekke at kniven er rettet opp på tvers og knivens helling på langs. Gjenta prosedyren for oppretting av klippeenheten om nødvendig.

Kontrollere remmene

Serviceintervall: Hver 50. driftstime

Sjekk remmene for hvining når remmen roterer, knivene glipper når du klipper gresset, frynsete kanter, brennmerker og sprekker er tegn på at klipperremmen er slitt. Skift remmen hvis noen av disse problemene oppstår.

Skifte klipperremmen

Hvining når remmen roterer, knivene glipper når du klipper gresset, frynsete kanter, brennmerker og sprekker er tegn på at klipperremmen er slitt. Skift remmen hvis noen av disse problemene oppstår.

1. Koble fra knivkontrollbryteren (kraftuttak), flytt bevegelseskontrollspakene til den NØYTRALE LÅSESTILLINGEN og sett på parkeringsbremsen.
2. Før du forlater førerplassen må du slå av motoren, ta ut nøkkelen og vente til alle bevegelige deler står stille.
3. Senk gressklipperen til en klippehøyde på 76 mm.
4. Trekk til de to nedre boltene som fester klippeenhetsforhenget til klippeenheten. Se [Frigjøre klippeenhetsforhenget \(side 33\)](#).
5. For hvert remdeksel løsner du de to boltene **uten å fjerne dem**.
6. Skyv dekslet helt til det er fritt for bolter, og løft det opp og ut for å fjerne det.
7. Fjern gulvpanelet for å få tilgang til lederullen.
8. Bruk et fjærfjerningsverktøy (Toro-delenr. 92-5771) til å fjerne ledefjæren fra klippeenhetstappen for å fjerne spenningen på lederullen (Figur 73).

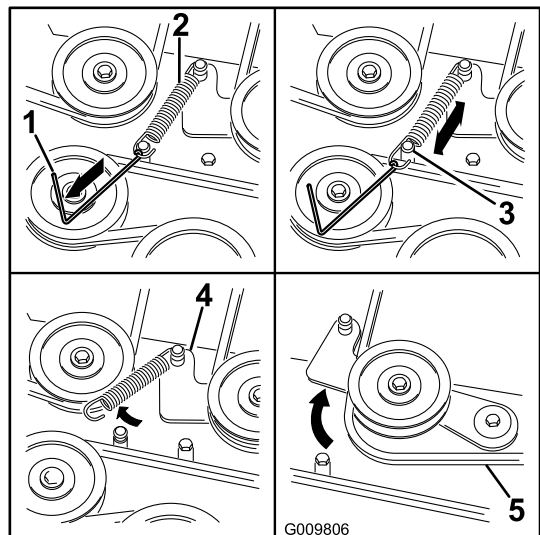

Figur 73

- | | |
|--|--------------------|
| 1. Fjærfjerningsverktøy (Toro-delenr. 92-5771) | 4. Lederullarm |
| 2. Blindfjær | 5. Gressklipperrem |
| 3. Tapp på klippeenhet | |

9. Senk gressklipperen til laveste klippehøyde og plasser klippehøydepinnen i låsestillingen for laveste klippehøyde.
10. Fjern remmen fra klippeenhetens remskiver og fjern den eksisterende remmen.

11. Monter den nye remmen rundt knivremskivene og clutchremskiven under motoren (Figur 73).

⚠ ADVARSEL

Fjæren er under spenning når den monteres og den kan forårsake personskade.

Vær forsiktig når du fjerner remmen.

12. Bruke et fjærfjerningsverktøy (Toro-delenr. 92-5771) til å montere ledefjæren over klippeenhetstappen og tilføre spenningen til lederullen og klipperremmen (Figur 73).
13. Påse at remmen er godt festet i alle remskiver.
14. For å montere remdekslene setter du tappene på hvert deksel inn i korresponderende slisse på klippeenhetsbraketten og sjekker at de sitter i.
15. Vri dekselet på klippeenheten, og skyv hakkene under de løsnede boltene helt til de sitter på.
16. Stram til boltene for å feste dekselet til klippeenheten.
17. Trekk til de to nedre boltene som fester klippeenhetsforhenget til klippeenheten. Se [Frigjøre klippeenhetsforhenget \(side 33\)](#).

Demontere klippeenheten

Sett maskinen på en jevn flate og koble ut knivkontrollbryteren. Flytt bevegelseskontrollspakene utover til den NØYTRALE LÅSESTILLINGEN, aktiver parkeringsbremsen, slå av motoren, ta ut nøkkelen og vent til alle bevegelige deler har stanset før du forlater førerasetet.

Senk gressklipperen til laveste klippehøyde. Velg en av de følgende prosedyrene avhengig av størrelsen på den monterte klippeenheten for å fullføre demonteringen.

Klargjøre for fjerning av klippeenheten

1. Senk gressklipperen til en klippehøyde på 76 mm.
2. Løsne på de to nedre boltene som fester klippeenhetsforhenget til klippeenheten. Se [Frigjøre klippeenhetsforhenget \(side 33\)](#).
3. Fjern klipperremmen fra motorremskiven, se [Skifte klipperremmen \(side 48\)](#).

Demontere klippeenheten

1. Fjern hårnålssplinten og skiven som sikrer leddtappen til rammen og klippeenheten, og fjern leddstangen (Figur 74).

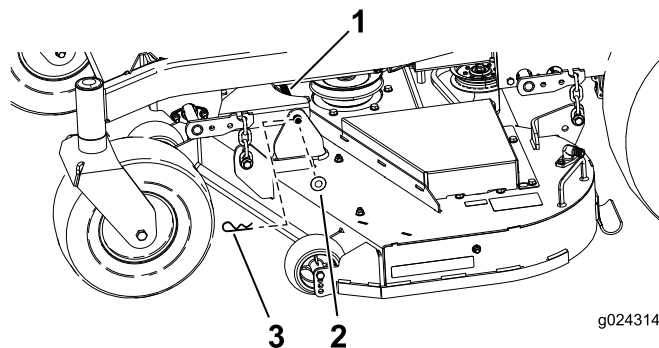

Figur 74

- | | |
|-------------|------------------|
| 1. Leddtapp | 3. Hårnålssplint |
| 2. Skive | |

2. Løft opp klippeenheten for å fjerne spenningen fra klippeenheten.
3. Fjern kjedene fra krokene på klippeenhetens løfterarmer (Figur 75).

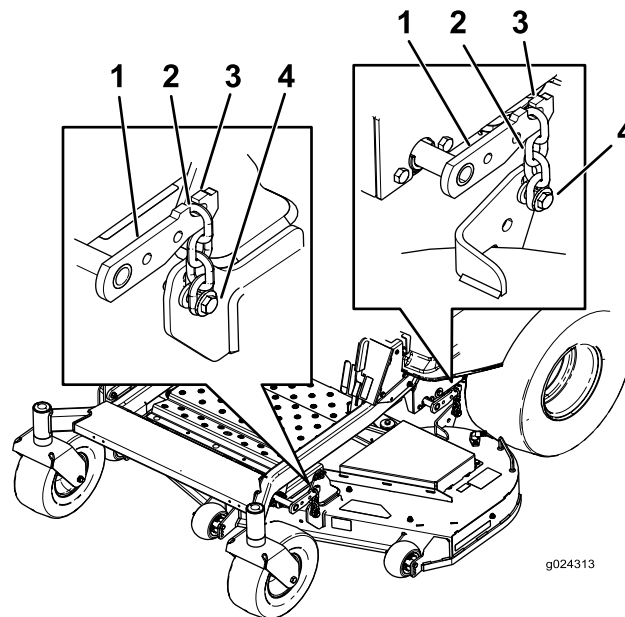

Figur 75

- | | |
|-----------------------------|-------------------|
| 1. Løftearm for klippeenhet | 3. Krok |
| 2. Kjede | 4. Justeringsbolt |

4. Hev klippehøyden til transportstillingen.
5. Fjern remmen fra clutchremskiven på motoren.
6. Dytt klippeenheten ut under maskinen.

Merk: Ta vare på alle deler for fremtidig montering.

Montere klippeenheten

1. Sett maskinen på en jevn flate og koble fra knivkontrollbryteren.
2. Flytt bevegelseskontrollspakene utover til den NØYTRALE LÅSESTILLINGEN, slå av motoren, ta ut nøkkelen, aktiver parkeringsbremsen og vent til alle bevegelige deler har stanset før du forlater førersetet.
3. Skyv klippeenheten under maskinen.
4. Sett klippehøyden til den laveste posisjonen.
5. Plasser klippehøydepinnen i låsestillingen for laveste klippehøyde.
6. Løft bakre del av klippeenheten og fest kjedene til de bakre løftearmene (Figur 75).
7. Fest de fremre kjedene til de fremre løftearmene (Figur 75).
8. Monter den lange leddstangen gjennom rammehengeren og klippeenheten.
9. Fest leddtappen med hårnålssplintene og skivene du fjernet tidligere (Figur 74).
10. Monter klipperremmen på motorremskiven. Se [Skifte klipperremmen \(side 48\)](#).
11. Trekk til de to nedre boltene som fester klippeenhetsforhenget til klippeenheten. Se [Frigjøre klippeenhetsforhenget \(side 33\)](#).

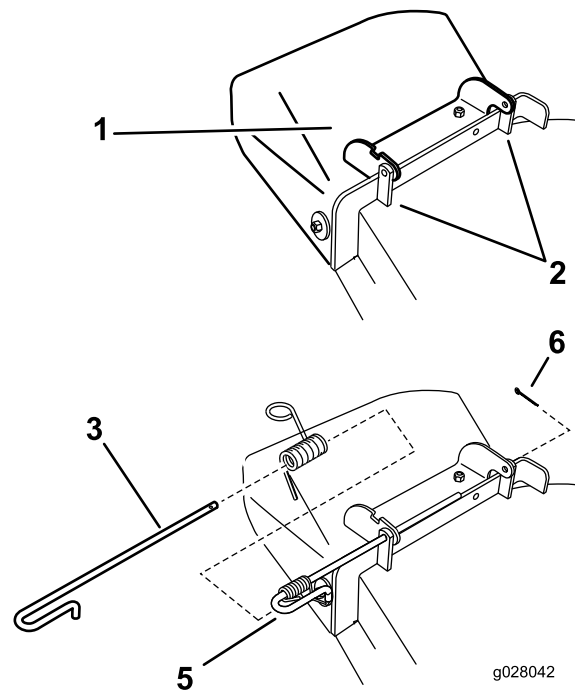

Figur 76

- | | |
|--------------------------|---------------------------------|
| 1. Avleder | 4. Fjær |
| 2. Klippeenhetsbraketter | 5. Fjær installert over stangen |
| 3. Stang | 6. Splint |

Skifte gressavlederen

Serviceintervall: For hver bruk eller daglig—Kontroller om gressavlederen er skadet.

▲ ADVARSEL

En utildekket utslippsåpning kan føre til at gressklipperen kaster objekter mot føreren eller andre i nærheten, noe som kan resultere i alvorlig skade. Det kan også oppstå kontakt med kniven.

Du må aldri bruke gressklipperen uten at du har montert en kvernplate, utslippsavleder eller gressoppsamler.

Sjekk om gressavlederen er skadet før bruk. Skift ut ødelagte deler før bruk.

1. Fjern hårnålssplinten fra enden på stangen (Figur 76).
2. Koble fjæren fra hakket i avlederbraketten og før stangen ut av de sveisede klippeenhetsbrakettene, fjær og utslippsavlederen (Figur 76).

Merk: Fjern den skadde eller slitte utslippsavlederen.

3. Plasser den nye utslippsavlederen med brakettene mellom de sveisede brakettene på klippeenheten (Figur 76).

4. Monter fjæren på den rette enden av stangen.

Merk: Plasser fjæren på stangen som vist slik at den kortere enden kommer fra under stangen før krummingen og går over stangen når den kommer tilbake fra krummingen.

5. Flytt den løkkeenden av fjæren og plasser den i hakket på avlederbraketten (Figur 77).

Rengjøring

Vaske plentraktorens underside

Serviceintervall: Etter hver bruk—Rengjør gressklipperhuset.

Etter bruk vasker du alltid undersiden av gressklipperen for å hindre oppsamling av gress. Slik oppnår du forbedret oppmaling og fordeling av gressrester.

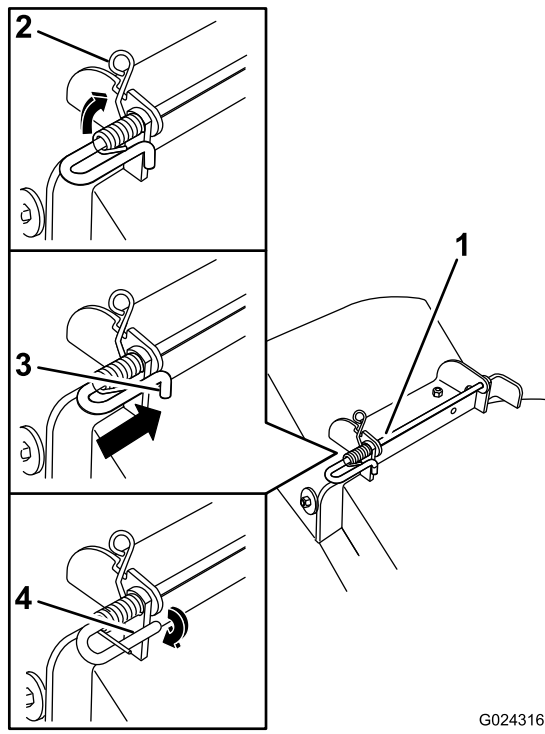

G024316

g024316

Figur 77

1. Stang- og fjærenheten delvis montert
2. Løkkeenden av fjæren montert i hakket på avlederbraketten
3. Stang, kort ende, flyttet bak klippeenhetsbraketten
4. Kort ende, holdt i klippeenhetsbraketten

6. Fest stang- og fjærenheten ved å vri den slik at den korte enden av stangen kan plasseres bak den fremre braketten sveiset til klippeenheten (Figur 77).

Viktig: Gressavlederen må være fjærbelastet i den nedre posisjonen. Løft avlederen for å teste at den smekker ned til den nederste posisjonen.

7. Fjern hårnålssplinten til enden av stangen (Figur 76).

1. Sett maskinen på en jevn flate og koble ut knivkontrollbryteren.
2. Flytt bevegelseskontrollspakene utover til den NØYTRALE LÅSESTILLINGEN, slå av motoren, ta ut nøkkelen og vent til alle bevegelige deler har stanset før du forlater føreriset.
3. Fest slangekuplingen til enden av klippeenhetens vanninntaksnippel, og skru på vannet (Figur 78).

Merk: Smør vaselin på vanninntaksnippelens o-ring for å gjøre det enklere å feste kuplingen og for å beskytte o-ringene.

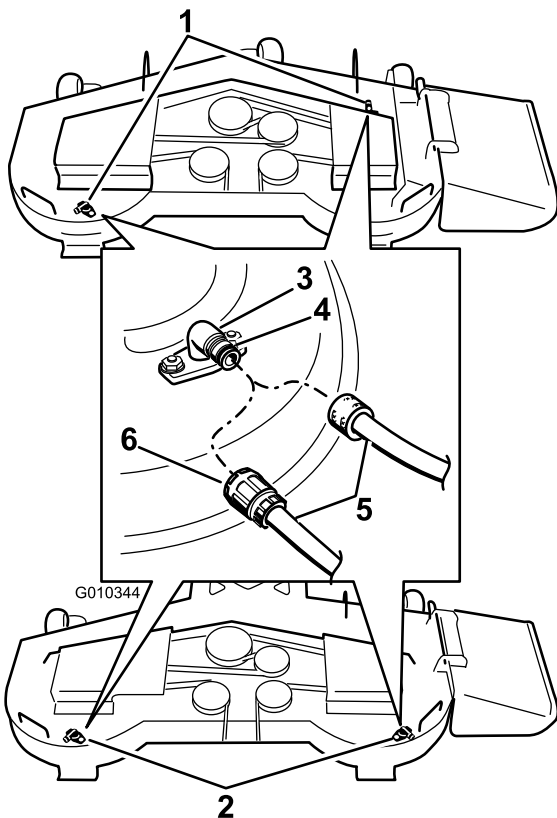

Figur 78

G010344

- | | |
|--|------------|
| 1. Vanninntaksnippel plasseringer på klippeenheter på 137 cm | 4. O-ring |
| 2. Plassering av vanninntaksnipler på 122 cm klippeenheter | 5. Slange |
| 3. Vanninntaksnippel | 6. Kobling |

4. Senk gressklipperen til laveste klippehøyde.
5. Sett deg i setet, starte motoren, koble inn knivkontrollbryteren, og la gressklipperen kjøre i ett til tre minutter.
6. Koble fra knivkontrollbryteren, stopp motoren, ta ut tenningsnøkkelen og vent til alle bevegelige deler har stoppet.
7. Skru av vannet og fjern koblingen fra vanninntaksnippelen.

Merk: Hvis klippeenheten ikke er ren etter en vask, bløt den og lar den stå i 30 minutter. Deretter gjentar du prosessen.

8. Kjør gressklipperen igjen i ett til tre minutter for å fjerne overflødig vann.

⚠ ADVARSEL

Hvis vanninntaksnippelen er skadet eller mangler, kan du selv eller andre i nærheten risikere å bli truffet av gjenstander som blir slengt gjennom luften, eller komme i kontakt med kniven. Kontakt med gjenstander som blir slengt gjennom luften, eller kontakt med kniven vil forårsake skader eller dødsulykker.

- Hvis vanninntaksnippelen er skadet eller mangler, må det monteres en ny nippel øyeblikkelig, og før plenraktoren brukes igjen.
- Stikk aldri hender eller føtter under plenraktoren eller gjennom åpninger i plenraktoren.

Avhending av avfall

Motorolje, batterier, hydraulisk olje og motorkjølemiddel er forurensende for miljøet. Avhend disse i henhold til nasjonale eller lokale regelverk.

Lagring

Rengjøring og lagring

1. Koble fra knivkontrollbryteren (kraftuttak), sett på parkeringsbremsen, vri nøkkelen til AV-stillingen og ta ut den av tenningen.
2. Rengjør hele alle utvendige deler på maskinen for gress, smuss og skitt, spesielt motoren og det hydrauliske systemet. Fjern utvendige gressrester og smuss på motorens sylindertoppribber og viftehus.

Viktig: Du kan vaske maskinen med skånsomt vaskemiddel og vann. Maskinen må ikke trykkvaskes. Unngå overdreven bruk av vann, spesielt nær kontrollpanelet, motoren og de hydrauliske pumpene og motorene.

3. Kontroller at parkeringsbremsen virker. Se [Bruke parkeringsbremsen \(side 19\)](#).
4. Vedlikehold luftrenseren, se [Overhale luftrenseren \(side 34\)](#).
5. Smør maskinen, se [Smøring \(side 34\)](#).
6. Bytte veivhusolje, se [Skifte motorolje \(side 36\)](#).
7. Kontroller trykket i dekkene, se [Sjekk trykket i dekkene \(side 41\)](#).
8. Skift hydraulikkfilteret, se [Skifte hydraulikkfilter og -væske \(side 42\)](#).
9. Bytt ut batteriet, se [Lade batteriet \(side 40\)](#).
10. Skrap bort oppsamlet gress og skitt fra gressklipperens underside, og spyl den med en hageslange.

Merk: Kjør maskinen med knivkontrollbryteren (kraftuttak) innkoblet og motoren på høy tomgang i to til fem minutter etter vask.

11. Kontroller knivenes tilstand. Se [Overhale gressklipperknivene \(side 44\)](#).
12. Gjør maskinen klar for oppbevaring når det er flere enn 30 dager til du skal bruke den igjen. Slik gjør du maskinen klar for lagring:

- A. Bland et stabiliserings-/kondisjoneringsmiddel med petroleumbase i drivstoffet på tanken. Følg blandingsinstruksjonene fra produsenten av stabiliseringsmiddelet. Stabiliseringsmidler med alkoholbase (etanol eller metanol) må ikke brukes.

Merk: Et stabiliserings-/kondisjoneringsmiddel er mest effektivt når det blandes med ferskt drivstoff og brukes til enhver tid.

- B. Kjør motoren for å fordele det behandlede drivstoffet i drivstoffsystemet (fem minutter).

- C. Slå av motoren, la den kjøles ned og tøm drivstofftanken.
- D. Start motoren igjen og la den gå til den stopper av seg selv.
- E. Drivstoff må kasseres i henhold til lokale forskrifter. Resirkuler drivstoffet i samsvar med lokale forskrifter.

Viktig: Drivstoff som inneholder et stabiliserings-/kondisjoneringsmiddel, må ikke oppbevares i flere enn 90 dager.

13. Sjekk og stram til alle bolter, mutrer og skruer. Alle skadde eller defekte deler må repareres eller skiftes ut.
14. Reparer alle riper eller avskallinger i lakken. Du kan kjøpe maling hos ditt autoriserte forhandlerverksted.
15. Maskinen må oppbevares rent og tørt i en garasje eller på et lager. Ta nøkkelen ut av tenningen, og legg den på et sted utenfor barns eller andre autoriserte brukeres rekkevidde. Legg en presenning over maskinen for å beskytte den og holde den ren.

Feilsøking

Problem	Mulig årsak	Løsning
Startmotoren kjører ikke	<ol style="list-style-type: none"> 1. Knivkontrollbryteren (kraftuttak) er innkoblet. 2. Parkeringsbremsen står ikke på. 3. Trekkdrivspakene er ikke i NØYTRAL LÅSESTILLING. 4. Operatøren sitter ikke i setet. 5. Batteriet er flatt. 6. Elektriske koblinger er angrepet av korrosjon eller løse. 7. Sikringen er utbrent. 8. Defekt relé eller bryter. 	<ol style="list-style-type: none"> 1. Flytt spaken for knivkontroll (kraftuttak) til frakoblet. 2. Sett på parkeringsbremsen. 3. Sjekk at trekkdrivspakene står i NØYTRAL LÅSESTILLING. 4. Sett deg på setet. 5. Lad opp batteriet. 6. Sjekk at de elektriske forbindelsene har god kontakt. 7. Skift ut sikringen. 8. Kontakt et autorisert forhandlerverksted.
Motoren vil ikke starte, er vanskelig å starte eller går ikke	<ol style="list-style-type: none"> 1. Drivstofftanken er tom. 2. Bensinkranen er stengt. 3. For lite olje i veivhuset. 4. Gassen og choken står ikke i riktig stilling. 5. Drivstofffilteret er skittent. 6. Det er smuss, vann eller gammelt drivstoff i drivstoffsystemet. 7. Luftfilteret er skittent. 8. Setebryteren fungerer ikke som den skal. 9. De elektriske kontaktene er korroderte, løse eller ødelagte. <ol style="list-style-type: none"> 1 Defekt relé eller bryter. 0. 1 Ødelagt tennplugg. 1. 1 Tennpluggkabelen er ikke tilkoblet. 2. 	<ol style="list-style-type: none"> 1. Fyll drivstofftanken. 2. Åpne bensinkranen. 3. Tilsett olje til veivhuset. 4. Sjekk at gasskontrollen står midtveis mellom stillingene SAKTE og HURTIG, og sjekk at choken er i PA-stilling dersom motoren er kald eller AV-stilling dersom motoren er varm. 5. Bytt ut drivstofffilteret. 6. Kontakt et autorisert forhandlerverksted. 7. Rengjør eller bytt ut luftrenseretlementet. 8. Sjekk setebryterindikatoren. Bytt sete ved behov. 9. Sjekk at de elektriske forbindelsene har god kontakt. Rengjør kontaktpunktene grundig med spesielt rengjøringsmiddel, smør på ikke-ledende fett og koble til på nytt. <ol style="list-style-type: none"> 1 Kontakt et autorisert forhandlerverksted. 0. 1 Rengjør, juster eller bytt tennplugg. 1. 1 Sjekk at tennpluggkabelen sitter godt. 2.
Motoren taper krefter.	<ol style="list-style-type: none"> 1. For stor belastning på motoren. 2. Luftfilteret er skittent. 3. For lite olje i veivhuset. 4. Kjøleribbene og luftpassasjene over motoren er tilstoppet. 5. Ventilhullet i bensinlokket er tett. 6. Drivstofffilteret er skittent. 7. Det er smuss, vann eller gammelt drivstoff i drivstoffsystemet. 	<ol style="list-style-type: none"> 1. Reduser bakkehastigheten. 2. Rengjør luftrenseretlementet. 3. Tilsett olje til veivhuset. 4. Fjern hindringen i kjøleribbene og luftpassasjene. 5. Rengjør eller skift ut drivstofflokket. 6. Bytt ut drivstofffilteret. 7. Kontakt et autorisert forhandlerverksted.
Motoren går varm.	<ol style="list-style-type: none"> 1. For stor belastning på motoren. 2. For lite olje i veivhuset. 3. Kjøleribbene og luftpassasjene over motoren er tilstoppet. 	<ol style="list-style-type: none"> 1. Reduser bakkehastigheten. 2. Tilsett olje til veivhuset. 3. Fjern hindringen i kjøleribbene og luftpassasjene.
Klipperen trekker til høyre eller venstre (når spakene er satt rett fremover)	<ol style="list-style-type: none"> 1. Sporingen må justeres 2. Trykket i dekkene er feil. 	<ol style="list-style-type: none"> 1. Justere sporingen. 2. Juster dekktrykket i drivhjulene.

Problem	Mulig årsak	Løsning
Maskinen vil ikke kjøre.	<ol style="list-style-type: none"> 1. Omløpsventilene er ikke strammet nok til. 2. Pumperemmen er slitt, løs eller ødelagt. 3. Pumperemmen sitter ikke på en av remskivene. 4. Skadet eller manglende ledefjær. 5. For lite eller for varm hydraulikkolje. 	<ol style="list-style-type: none"> 1. Stram til omløpsventilene. 2. Skifte ut remmen. 3. Skifte ut remmen. 4. Skift ut fjæren. 5. Fyll på hydraulikkolje eller la den avkjøles.
Unormal vibrasjon.	<ol style="list-style-type: none"> 1. Gressklipperkniven(e) er bøyd(e) eller ubalansert(e). 2. En knivmonteringsbolt er løs. 3. Motorens monteringsbolter er løse. 4. Motorremskiven, lederullen eller knivremskiven er løs. 5. Motorremskiven er skadet. 6. En knivspindel er bøyd. 7. Motormontering er løs eller utslitt. 	<ol style="list-style-type: none"> 1. Monter ny(e) kniv(er). 2. Stram til knivmonteringsbolten. 3. Trekk til monteringsboltene. 4. Stram til den aktuelle skiven. 5. Kontakt et autorisert forhandlerverksted. 6. Kontakt et autorisert forhandlerverksted. 7. Kontakt et autorisert forhandlerverksted.
Ujevn klippehøyde.	<ol style="list-style-type: none"> 1. Kniven(e) er ikke skarpe. 2. Gressklipperkniven(e) er bøyd(e). 3. Klippeenheten er ikke rettet opp. 4. Gressklipperens underside er skitten. 5. Trykket i dekkene er feil. 6. En knivspindel er bøyd. 	<ol style="list-style-type: none"> 1. Slip kniven(e). 2. Monter ny(e) kniv(er). 3. Rett opp klippeenheten på tvers og på langs. 4. Rengjør gressklipperens underside. 5. Juster trykket i dekkene. 6. Kontakt et autorisert forhandlerverksted.
Knivene roterer ikke.	<ol style="list-style-type: none"> 1. Klipperremmen er slitt, løs eller ødelagt. 2. Klipperremmen sitter ikke på remskiven. 3. Pumpens drivrem er slitt, løs eller ødelagt. 4. Skadet eller manglende ledefjær. 	<ol style="list-style-type: none"> 1. Monter ny klipperrem. 2. Monter klipperremskiven og sjekk at lederullen, lederullarmen og fjæren befinner seg i korrekt stilling og fungerer som de skal. 3. Sjekk remstrammingen eller sett på ny rem. 4. Skift ut fjæren.

Skjemaer

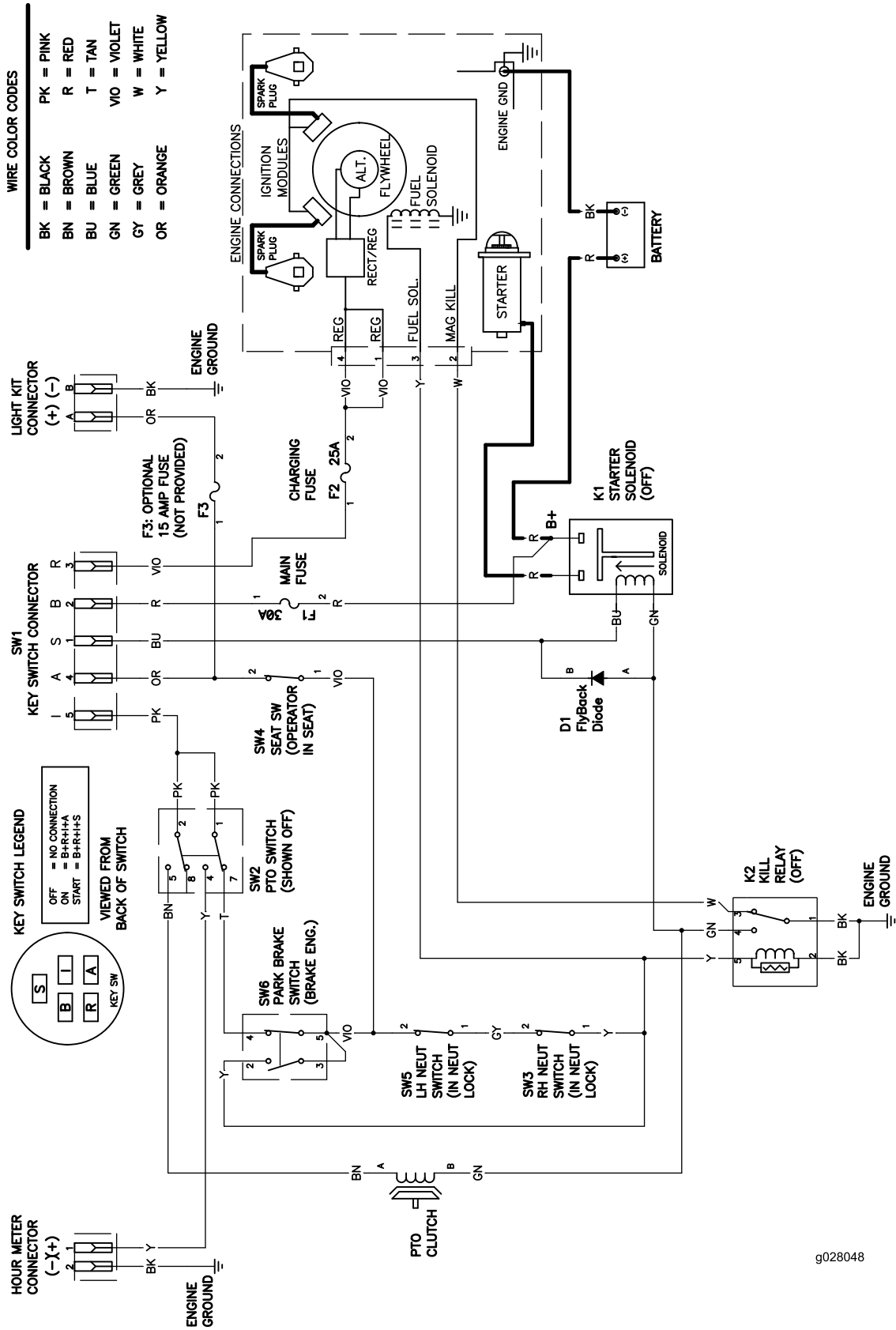

g028048

Koblingskjema (Rev. B)

g028048

Notat:

Notat:

Liste over internasjonale forhandlere

Distributør:	Land:	Telefonnummer:	Distributør:	Land:	Telefonnummer:
Agrolanc Kft	Ungarn	36 27 539 640	Maquiver S.A.	Colombia	57 1 236 4079
AAI (Asian American Industrial)	Hong Kong	852 2497 7804	Maruyama Mfg. Co. Inc.	Japan	81 3 3252 2285
B-Ray Corporation	Korea	82 32 551 2076	Mountfield a.s.	Den tsjekkiske republikk	420 255 704 220
Brisa Goods LLC	Mexico	1 210 495 2417	Mountfield a.s.	Slovakia	420 255 704 220
Casco Sales Company	Puerto Rico	787 788 8383	Munditol S.A.	Argentina	54 11 4 821 9999
Ceres S.A.	Costa Rica	506 239 1138	Norma Garden	Russland	7 495 411 61 20
CSSC Turf Equipment (pvt) Ltd.	Sri Lanka	94 11 2746100	Oslinger Turf Equipment SA	Ecuador	593 4 239 6970
Cyril Johnston & Co.	Nord-Irland	44 2890 813 121	Oy Hako Ground and Garden Ab	Finland	358 987 00733
Cyril Johnston & Co.	Irland	44 2890 813 121	Parkland Products Ltd.	New Zealand	64 3 34 93760
Fat Dragon	Kina	886 10 80841322	Perfetto	Polen	48 61 8 208 416
Femco S.A.	Guatemala	502 442 3277	Pratoverde SRL.	Italia	39 049 9128 128
FIVEMANS New-Tech Co., Ltd	Kina	86-10-6381 6136	Prochaska & Cie	Østerrike	43 1 278 5100
ForGarder OU	Estland	372 384 6060	RT Cohen 2004 Ltd.	Israel	972 986 17979
G.Y.K. Company Ltd.	Japan	81 726 325 861	Riversa	Spania	34 9 52 83 7500
Geomechaniki of Athens	Hellas	30 10 935 0054	Lely Turfcare	Danmark	45 66 109 200
Golf international Turizm	Tyrkia	90 216 336 5993	Lely (U.K.) Limited	Storbritannia	44 1480 226 800
Hako Ground and Garden	Sverige	46 35 10 0000	Solvert S.A.S.	Frankrike	33 1 30 81 77 00
Hako Ground and Garden	Norge	47 22 90 7760	Spyros Stavrinides Limited	Kypros	357 22 434131
Hayter Limited (U.K.)	Storbritannia	44 1279 723 444	Surge Systems India Limited	India	91 1 292299901
Hydroturf Int. Co Dubai	De forente arabiske emirater	97 14 347 9479	T-Markt Logistics Ltd.	Ungarn	36 26 525 500
Hydroturf Egypt LLC	Egypt	202 519 4308	Toro Australia	Australia	61 3 9580 7355
Irrimac	Portugal	351 21 238 8260	Toro Europe NV	Belgia	32 14 562 960
Irrigation Products Int'l Pvt Ltd.	India	0091 44 2449 4387	Valtech	Marokko	212 5 3766 3636
Jean Heybroek b.v.	Nederland	31 30 639 4611	Victus Emak	Polen	48 61 823 8369

Europeisk personvernerklæring

Informasjonen Toro samler inn

Toro Warranty Company (Toro) respekterer ditt personvern. For at vi skal kunne behandle ditt garantikrav og kontakte deg ved en eventuell produkttilbakekalling, ber vi deg om å dele enkelte personopplysninger med oss, enten direkte eller gjennom din lokale Toro-bedrift eller -forhandler.

Toros garantisystem finnes på vertsservere i USA, hvor personvernlovgivningen kanskje ikke gir samme beskyttelse som i ditt eget land.

VED Å DELE DIN PERSONLIGE INFORMASJON MED OSS, SAMTYKKER DU I BEHANDLINGEN AV DIN PERSONLIGE INFORMASJON SOM BESKREVET I DENNE PERSONVERNERKLÆRINGEN.

Måten Toro bruker informasjon på

Toro kan bruke din personlige informasjon til å behandle garantikrav, til å kontakte deg ved en eventuell produkttilbakekalling og av andre hensyn som vi vil fortelle deg om. Toro kan dele din informasjon med Toros datterselskaper, forhandlere eller andre forretningspartnere i forbindelse med disse aktivitetene. Vi vil ikke selge din personlige informasjon til andre selskaper. Vi forbeholder oss retten til å oppgi personlig informasjon for samsvar med gjeldende lovgivning og på forespørsel fra passende myndighet, for å kunne drive våre systemer korrekt eller for vår egen eller andre brukeres beskyttelse.

Oppbevaring av personlig informasjon

Vi vil oppbevare din personlige informasjon så lenge vi har behov for den, av hensynene de opprinnelig ble samlet inn for eller av andre legitime hensyn (som f.eks. samsvar med regelverk), eller som påkrevd av gjeldende lovgivning.

Toros forpliktelse til din personlige informasjons sikkerhet

Vi tar rimelige forholdsregler for å beskytte sikkerheten til din personlige informasjon. Vi setter også i verk tiltak for å opprettholde nøyaktigheten til og gjeldende status for personlig informasjon.

Tilgang og korrigerings av personlig informasjon

Hvis du vil gjennomgå eller korrigere din personlige informasjon, kontakt oss per e-post på legal@toro.com.

Australsk forbrukerlov

Australske kunder vil finne opplysninger angående australsk forbrukerlov enten inni boksen eller hos din lokale Toro-forhandler.



Toro-garantien

Begrenset garanti (se garantiperiodene nedenfor)

Betingelser og inkluderte produkter

The Toro Company og datterselskapet Toro Warranty Company garanterer, i henhold til en avtale mellom dem, i fellesskap å reparere de oppgitte Toro-produktene hvis de er mangelfulle i materialer eller utførelse.

De følgende garantiperiodene gjelder fra datoen da originaleieren kjøpte produktet:

Produkter	Garantiperiode
TimeCutter- og MX-gressklippere • Motorer ¹ – privatbruk	Privatbruk ² – 3 år Kawasaki – 3 år Kohler – 3 år Toro – 3 år
TimeCutter- og MX-gressklippere • Motorer ¹ – kommersiell bruk	Kommersiell bruk 30 dager Kawasaki – 3 år Kohler – 90 dager Toro – 90 dager
TITAN SW- og ZS-serien av gressklippere – privatbruk eller kommersiell bruk • Motorer ¹ – privatbruk eller kommersiell bruk • Ramme	3 år eller 300 timer ³ Kawasaki – 3 år Livstid (kun opprinnelig eier) ⁴
TITAN MX-serien av gressklippere – privatbruk eller kommersiell bruk • Motorer ¹ – privatbruk eller kommersiell bruk • Ramme	4 år eller 400 timer ³ Kawasaki – 3 år Livstid (kun opprinnelig eier) ⁴
Alle gressklippere • Tilbehør • Batteri	1 år 90 dager for deler og arbeid Ett år for kun deler 90 dager
• Remmer og dekk	

¹Noen motorer som brukes på Toro-produkter dekkes av motorprodusentens garanti.

²Privat bruk betyr bruk av produktet på samme tomt som hjemmet ditt. Bruk på mer enn ett sted betraktes som kommersiell bruk, og garantien for kommersiell bruk vil dermed gjelde.

³Avhengig av hva som inntreffer først.

⁴Livstidsgaranti for ramme – Hvis hovedrammen, som består av delene som sveises sammen for å danne traktorstrukturen som andre komponenter (f.eks. motoren) er festet til, sprekker eller brykker ved normal bruk, vil den bli reparert eller erstattet (Toro velger dette) uten ekstra kostnader for deler eller arbeid. Rammeskader som skyldes feil- eller misbruk eller reparasjon som er nødvendig pga. rust eller korrosjon dekkes ikke.

Garantien kan ugyldiggjøres hvis timetelleren blir frakobles, endret eller viser tegn på tukling.

Eierens ansvar

Du må vedlikeholde Toro-produktet ved å følge vedlikeholdsprosedyrene som er beskrevet i *brukerhåndboken*. Det er du som dekker kostnadene til slikt rutinevedlikehold, enten det utføres av en forhandler eller av deg.

Instruksjoner for å innhente garantitjenester

Hvis du mener at ditt Toro-produkt inneholder en defekt i materialer eller arbeidskvalitet, følger du denne fremgangsmåten:

1. Kontakt enhver autorisert Toro-serviceforhandler for å avtale service ved deres verksted. For å finne en forhandler nær deg, se vårt nettsted på www.Toro.com. Du kan også ringe numrene som er oppgitt i punkt 3 for å bruke det døgnåpne Toro-forhandlerlokaliseringssystemet.
2. Ta med deg produktet og kjøpsbevis (salgskvittering) til serviceforhandleren. Forhandleren vil diagnostisere problemet og avgjøre om det dekkes av garantien.

Land andre enn USA og Canada

Denne garantien er ikke gyldig i Mexico. Kunder som har kjøpt Toro-produkter utenfor USA eller Canada bør ta kontakt med sin Toro-distributør (forhandler) for å få garantipoliser for ditt land, din provins eller din delstat. Hvis du av en eller annen grunn er misfornøyd med din forhandlers tjenester eller har vanskeligheter med å skaffe deg informasjon om garantien, ta kontakt med importøren av Toro-produktene. Hvis alt annet er resultatløst, kan du ta kontakt med Toro Warranty Company.

Australsk forbrukerlov Australiske kunder vil finne opplysninger angående australsk forbrukerlov enten inni boksen eller hos din lokale Toro-forhandler.

3. Hvis du av en eller annen grunn er misfornøyd med serviceforhandlerens analyse eller med hjelpen du får, kan du kontakte oss på:

Toro Warranty Company
Customer Care Department, RLC Division
8111 Lyndale Avenue South
Bloomington, MN 55420-1196, USA
Grønt nummer 866-216-6029 (kunder i USA)
Grønt nummer 866-216-6030 (kunder i Canada)

Elementer og betingelser som ikke inkluderes

Det er ikke noen annen uttrykt garanti unntatt for spesialdekning for utslippssystemet og motorgarantidekning på noen produkter. Denne uttrykkelige garantien dekker ikke følgende:

- Kostnader til vanlig vedlikeholdsservice eller deler, for eksempel filtre, drivstoff, smøremidler, oljeskift, tennplugg, luftfilter, knivsliping eller slitte blad, kabel- og forbindelsesjusteringer samt bremse- og clutchjusteringer
- Komponenter som svikter som følge av normal slitasje
- Alle produkter eller deler som er endret eller feilbrukt eller må byttes eller repareres på grunn av uhell eller manglende korrekt vedlikehold
- Gebyrer for henting og levering
- Reparasjoner eller forsøk på reparasjoner av andre enn en autorisert Toro-serviceforhandler
- Reparasjoner som er nødvendig pga. manglende overholdelse av anbefalt drivstoffprosedyre (se *brukerhåndboken* for mer informasjon)
 - Fjerning av urenheter fra drivstoffsystemet dekkes ikke
 - Bruk av gammelt drivstoff (mer enn én måned gammelt) eller drivstoff som inneholder mer enn 10 % etanol eller mer enn 15 % MTBE
 - Mangel på å tappe drivstoffsystemet før en periode på over én måned uten bruk

Generelle betingelser

Alle reparasjoner som dekkes av disse garantiene, må utføres av en autorisert Toro-serviceforhandler som bruker Toro-godkjente reservedeler.

Verken The Toro Company eller Toro Warranty Company er ansvarlig for indirekte, tilfeldig eller betingede skader i forbindelse med bruke av Toro-produkter som dekkes av denne garantien, inkludert eventuelle kostnader eller utgifter med å erstatte utstyr eller tjenester i løpet av rimelige perioder med feilfunksjon eller ikke-bruk i påvente av fullføring av reparasjoner under denne garantien.

Alle underforståtte garantier om salgbarhet (at produktet er egnet for vanlig bruk) og egnethet for bruk (at produktet er egnet for et bestemt formål) er begrenset til den uttrykte garantiens gyldighet.

Noen stater tillater ikke utelatelse av tilfeldige eller betingede skader eller begrensninger på hvor lenge en implisert garanti varer, så ovenfor nevnte utelatelse og begrensninger gjelder kanskje ikke for deg.

Denne garantien gir deg spesielle rettigheter i henhold til loven, og du kan kanskje også ha andre rettigheter som varierer fra stat til stat.