



Recycler[®]

Tondeuse autotractée à guidage arrière

**Modèles no. 20022, 20023, 20025, 20027,
20029 et 20061 - 9900001 et suivants**

Mode d'emploi

Table des matières

	Page
Introduction	2
Sécurité	3
Consignes de sécurité	3
Décalcomanies de sécurité et d'instructions	5
Assemblage	5
Déballage de la tondeuse	5
Montage des manchérons	5
Avant la mise en marche	6
Huile	6
Essence	7
Utilisation	8
Démarrage du moteur	8
Arrêt du moteur	9
Autopropulsion	9
Réglage de la hauteur de coupe	9
Conseils d'utilisation	10
Réglage de la hauteur du mancheron	11
Entretien	11
Programme d'entretien recommandé	11
Filtre à air	13
Vidange du réservoir d'essence	14
Vidange de l'huile moteur	14
Bougie	14
Réglage du câble de commande de traction	15
Entretien de la lame	16
Lubrification du système d'autopropulsion	17
Nettoyage du dessous du carter de tondeuse	18
Nettoyage en dessous du carter de courroie	19
Dépannage	19
Remisage	20
Carburant	20
Préparation du moteur	21
Nettoyage de la tondeuse	21
Divers	21
Repliage du mancheron	21
Après le remisage	21
Accessoires	22
Sac de ramassage arrière	22
Ejecteur latéral	24
Garantie	Couverture arrière

! **ATTENTION** !

Les gaz d'échappement de cette machine contiennent des substances connues par l'Etat de Californie comme susceptibles de provoquer le cancer ou des malformations congénitales et d'autres problèmes liés à la reproduction.

Introduction

Merci pour votre achat d'un produit Toro.

Chez Toro, notre but à tous est que vous soyez entièrement satisfait de votre nouveau produit. N'hésitez donc pas à contacter votre concessionnaire agréé local qui tient à votre disposition un service d'entretien et de réparations, des pièces détachées Toro et toute information qui pourrait vous être utile.

Chaque fois que vous contactez votre concessionnaire agréé, tenez à sa disposition les numéros de modèle et de série du produit. Ces numéros aideront le concessionnaire ou le représentant du service après-vente à vous fournir des informations précises sur votre produit. Les numéros de modèle et de série de l'appareil sont indiqués sur la machine à l'endroit illustré ci-dessous.

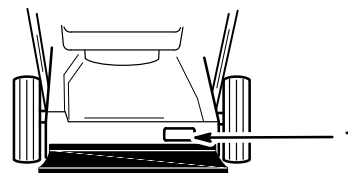

1064

1. Numéros de modèle et de série

A titre de référence, notez les numéros de modèle et de série du produit dans l'espace ci-dessous.

No. de modèle : _____

No. de série : _____

Lisez attentivement ce manuel pour vous familiariser avec l'utilisation et l'entretien de votre produit. La lecture de ce manuel évitera à tout utilisateur des accidents et des dégâts matériels. Bien que Toro conçoive, fabrique et commercialise des produits sûrs, à la pointe de la technologie, il vous incombe d'utiliser la machine correctement, en respectant les consignes de sécurité. Vous êtes également tenu d'informer toute personne à qui vous permettez d'utiliser la machine sur les mesures de sécurité à respecter.

Les mises en garde de ce manuel mettent en avant les dangers potentiels et contiennent des messages de sécurité destinés à éviter des accidents qui peuvent être graves, voire mortels. Les mises en garde sont intitulées DANGER, ATTENTION et PRUDENCE, selon le degré de danger. Quel que soit le degré signalé, soyez toujours extrêmement prudent.

DANGER signale un danger sérieux, entraînant inévitablement des blessures graves, voire mortelles, si les précautions recommandées ne sont pas respectées.

ATTENTION signale un danger pouvant entraîner des blessures graves, voire mortelles, si les précautions recommandées ne sont pas respectées.



PRUDENCE signale un danger pouvant entraîner des blessures légères ou modérées si les précautions recommandées ne sont pas respectées.

Deux autres termes sont également utilisés pour faire passer des informations essentielles : “Important”, pour attirer l’attention sur des données mécaniques, et “Remarque”, pour des informations d’ordre général méritant une attention particulière.

Pour déterminer les côtés droit et gauche de la machine, se tenir en position normale de conduite, derrière le mancheron.

Sécurité

Cette machine satisfait ou excède les normes CPSC relatives à la sécurité de la lame pour les tondeuses à guidage arrière à lame rotative à axe vertical, ainsi que les spécifications B71.1 de l’American National Standard Institute en vigueur au moment de la production. Elle peut cependant occasionner des accidents si elle est mal utilisée ou mal entretenue. Pour réduire les risques d’accident, respecter les consignes de sécurité qui suivent et toujours faire attention aux mises en garde signalées par un symbole de sécurité  et la mention PRUDENCE, ATTENTION, ou DANGER. Le non-respect de ces instructions peut entraîner des blessures et des accidents.

	ATTENTION	
DANGER POTENTIEL		
<ul style="list-style-type: none">• Les gaz d’échappement contiennent du monoxyde de carbone, un gaz inodore mortellement dangereux.		
QUELS SONT LES RISQUES?		
<ul style="list-style-type: none">• Le monoxyde de carbone peut entraîner la mort par asphyxie. Il peut aussi provoquer des malformations congénitales.		
COMMENT SE PROTEGER?		
<ul style="list-style-type: none">• Ne pas faire tourner le moteur à l’intérieur ou dans un endroit clos.		

Consignes de sécurité

Ce produit peut sectionner les mains et les pieds et projeter des objets. Toujours respecter toutes les mesures de sécurité pour éviter des blessures graves, voire mortelles.

Votre tondeuse est destinée à la tonte de l’herbe, avec dispersion de l’herbe hachée menu ou récupération dans un sac de ramassage. Toute utilisation à d’autres fins peut être dangereuses pour l’utilisateur ou les personnes à proximité.

Remarque : L’échappement du moteur n’est PAS équipé d’un pare-étincelle. L’utilisation sans pare-étincelles sur des terrains boisés, broussailleux ou à l’abandon peut être interdite dans certains pays et régions à risque d’incendie.

Recommandations générales

- Lire attentivement ce manuel avant d’utiliser la tondeuse. Se familiariser avec les commandes et l’usage correct. Ne jamais laisser les enfants de moins de 16 ans utiliser la tondeuse. Ne jamais laisser des adultes utiliser la tondeuse sans instructions adéquates.
- L’utilisateur de la tondeuse doit veiller à tenir tout le monde, en particulier les enfants et les animaux domestiques, à l’écart de la zone de tonte. Il sera tenu responsable des accidents et dégâts matériels causés à des tiers et à leurs possessions.

- Avant la tonte, inspecter soigneusement la pelouse pour la débarrasser des branches, pierres, fils de fer ou autres objets susceptibles d'être projetés par la tondeuse. Pendant la tonte, rester vigilant pour ne pas faire passer la tondeuse sur de tels objets.
- Porter des pantalons longs et des chaussures robustes. Ne pas utiliser la tondeuse en sandales ou pieds nus. Ne pas porter de bijoux ou de vêtements amples.
- Avant de mettre le moteur en marche, vérifier le niveau d'essence. Toujours manipuler l'essence avec prudence, vu son caractère très inflammable.
 - Conserver l'essence dans un récipient agréé.
 - Remplir le réservoir d'essence dehors, pas à l'intérieur. **NE JAMAIS AJOUTER DE L'ESSENCE LORSQUE LE MOTEUR TOURNE OU QU'IL EST CHAUD.**
 - Bien reboucher le bidon d'essence et le réservoir, et essuyer l'essence éventuellement répandue avant de mettre le moteur en marche.
 - Ne jamais fumer lorsqu'on manipule de l'essence.
- Veiller à ce que tous les boucliers, gardes, dispositifs de sécurité, déflecteur, sac de ramassage en option, éjecteur latéral en option et/ou obturateur d'éjection en option soient toujours en place. Réparer ou remplacer les pièces endommagées, y compris les décalcomanies. Contrôler tous les dispositifs de sécurité avant chaque séance.
- Le moteur, l'entraînement de la lame et la traction (modèle autotracté) doivent s'arrêter lorsqu'on lâche les barres de commande. Contrôler le bon fonctionnement des commandes et du frein avant chaque utilisation de la tondeuse.
- Avant de lancer le moteur, débrayer la traction (modèles autotractés).
- Avant d'utiliser la tondeuse, toujours vérifier si les lames, boulons de lame et ensembles de coupe ne sont pas usés ou endommagés. Remplacer les boulons et les lames usées ou endommagées par paires pour ne pas modifier l'équilibre.
- Tonte de terrains en pente: tondre perpendiculairement à la pente, jamais vers le haut ou le bas, et être très prudent dans les tournants. Ne pas utiliser la tondeuse sur des pentes trop fortes. Porter des chaussures antidérapantes.
- Toujours porter des lunettes de sécurité ou une protection oculaire pour se protéger les yeux en cas de projection de corps étrangers. Le port de protections auditives, de gants de protection et d'un casque de sécurité est également conseillé.
- Ne pas approcher le visage, les mains ou les pieds du carter de tondeuse et de la lame tant que le moteur tourne. La lame peut occasionner des blessures aux mains et aux pieds. Rester derrière les mancherons jusqu'à l'arrêt du moteur.
- Être extrêmement prudent lorsqu'on fait marche arrière ou qu'on tire la tondeuse vers soi.
- Comme la lame tourne encore pendant quelques secondes lorsqu'on lâche la barre de commande, rester derrière les mancherons jusqu'à l'arrêt de toutes les pièces mobiles.
- Après avoir heurté un corps étranger ou si la tondeuse vibre de façon anormale, couper le moteur et débrancher le fil de la bougie. Inspecter la tondeuse afin d'identifier les dégâts, et ne plus utiliser la tondeuse avant d'avoir effectué toutes les réparations nécessaires. Pour toute réparation importante ou si l'on a besoin d'aide, s'adresser à un réparateur Toro agréé.
- Avant de changer la hauteur de coupe, couper le moteur et attendre l'arrêt complet de toutes les pièces mobiles.
- Arrêter la lame avant de passer avec la tondeuse sur des allées de gravier ou des chemins de terre.
- Couper le moteur avant de quitter la position de conduite, derrière les mancherons. Débrancher la bougie avant de quitter la tondeuse si on la laisse sans surveillance.
- Ne pas toucher le moteur lorsqu'il tourne ou qu'on vient de l'arrêter, pour ne pas se brûler.
- Ne rajouter de l'essence que lorsque le moteur est refroidi.
- Si l'on doit soulever la tondeuse pour la transporter, couper le moteur et rester derrière les mancherons jusqu'à l'arrêt de toutes les pièces mobiles. Débrancher la bougie et laisser le moteur refroidir.

Utilisation

- Ne pas faire tourner le moteur à l'intérieur.
- Démarrer le moteur prudemment, selon les instructions, en gardant les pieds loin de la lame.
- Faire attention de ne pas glisser ni perdre l'équilibre. Tenir fermement le mancheron et marcher, ne jamais courir. Ne jamais tondre lorsque l'herbe est mouillée. Ne tondre qu'en plein jour ou sous un éclairage artificiel suffisant.

Entretien et remisage

- Entreprendre toutes les opérations d'entretien décrites dans ce manuel. Pour toute réparation importante ou si l'on a besoin d'aide, s'adresser à un réparateur Toro agréé.
- Avant toute opération de nettoyage, d'inspection, d'entretien ou de réglage de la tondeuse, couper le moteur et débrancher la bougie. Eloigner le fil de la bougie pour éviter tout risque de contact et de démarrage accidentel.
- Afin de préserver la sécurité d'utilisation de la tondeuse, contrôler régulièrement le serrage de tous les écrous, boulons et vis, et les resserrer si nécessaire. Le boulon de lame doit être serré à 68 N·m (50 ft.-lbs).
- Pour l'entretien de la lame, suivre les procédures de montage et d'entretien décrites à la section Entretien de la lame, page 16.
- Pour réduire les risques d'incendie, toujours débarrasser le moteur de l'excès de graisse, des déchets de tonte, des feuilles et de la saleté accumulée.
- Laisser le moteur refroidir avant de ranger la tondeuse dans un endroit clos. Ne pas ranger une tondeuse dont le réservoir contient de l'essence à proximité d'une flamme nue (veilleuse) ou dans un endroit où des étincelles risquent d'enflammer les vapeurs d'essence.
- Ne pas faire tourner le moteur à un régime excessif en modifiant le réglage du régulateur.
- Au moment de la fabrication, la tondeuse était conforme à toutes les normes de sécurité en vigueur pour les tondeuses à lame rotative. Pour obtenir de meilleurs résultats et préserver la sécurité d'origine, n'utiliser que des pièces et accessoires de la marque Toro. En cas d'utilisation de pièces et accessoires d'autres marques, la tondeuse risque de ne plus être conforme aux normes de sécurité, ce qui peut être dangereux.
- Pour le remisage, suivre les instructions de la section Remisage, page 20.

Décalcomanies de sécurité et d'instructions



Des décalcomanies de sécurité et d'instructions bien visibles sont placées près des endroits potentiellement dangereux. Toute décalcomanie endommagée ou manquante doit être remplacée.



SUR LE CARTER DE TONDEUSE
(Réf. 43-8480)



SUR LE REGLAGE DE HAUTEUR ARRIERE
(Réf. 92-2914 à droite)
(Réf. 92-2915 à gauche)



SUR LE CARTER DE TONDEUSE
(Réf. 93-0248)

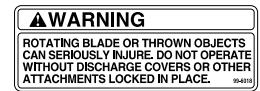

SUR LE CARTER DE TONDEUSE
(Réf. 99-6018)

Assemblage

IMPORTANT : Lors du déballage et des manipulations de la tondeuse et du mancheron supérieur, faire extrêmement attention à ne pas tirer sur les câbles et à ne pas les coincer ni les endommager.

Déballage de la tondeuse

1. Ouvrir le carton par le haut.
2. Retirer le mancheron inférieur (modèles 20023, 20025, 20027 et 20061 uniquement) du carton.
3. Retirer le bourrage du carton de manière à ce que le mancheron supérieur repose sur le dessus de la tondeuse.
4. Retirer la tondeuse du carton.

5. Poser le mancheron supérieur sur le sol derrière la tondeuse, étiquette vers le haut, en faisant passer les câbles de commande entre les supports de montage du mancheron (Fig. 1).

Montage des mancherons

Modèles 20023, 20025, 20027 et 20061

1. Serrer les extrémités du mancheron inférieur l'une vers l'autre, placer les trous du mancheron sur les ergots des supports du mancheron et relâcher le mancheron (Fig. 1).

IMPORTANT : Les câbles doivent être acheminés du côté intérieur du mancheron inférieur, et la corde du lanceur du côté extérieur.

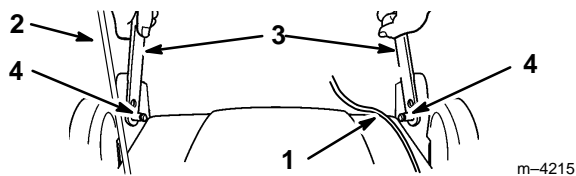

Figure 1

- | | |
|---------------------|------------------------|
| 1. Câble | 3. Mancheron inférieur |
| 2. Corde du lanceur | 4. Ergots |

Tous les modèles

1. Retirer les quatre boulons fixés au mancheron inférieur (deux à tête plate et deux à tête courbe) et les boutons correspondants.
2. Rabattre le mancheron inférieur vers l'arrière et les pattes de support vers le haut pour faire correspondre les trous de fixation (Fig. 2).
3. Fixer le mancheron aux pattes de support à l'aide des deux boulons à tête plate et de deux boutons, en choisissant le trou des pattes correspondant à la hauteur de mancheron la plus confortable pour l'utilisateur (Fig. 2).

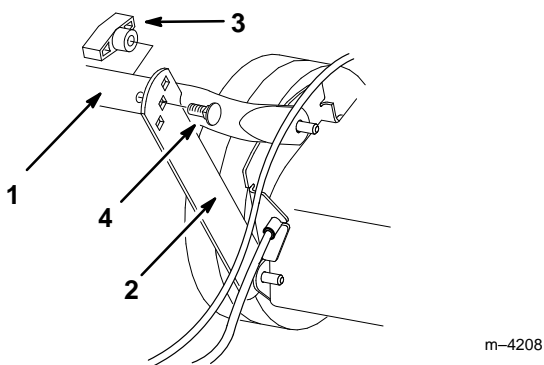

Figure 2

- | | |
|------------------------|------------------------|
| 1. Mancheron inférieur | 3. Bouton |
| 2. Patte de support | 4. Boulon à tête plate |

Remarque : Prendre garde à ne pas pincer ou étirer les câbles.

4. Glisser les extrémités du mancheron supérieur en position sur le mancheron inférieur pour que les deux éléments se logent l'un dans l'autre (Fig. 3)
5. Veiller à faire passer les câbles par le dessous ou l'arrière du mancheron inférieur comme illustré à la figure 3.

6. Fixer le mancheron supérieur au mancheron inférieur à l'aide des deux boulons à tête courbe et des deux boutons restants (Fig. 3).

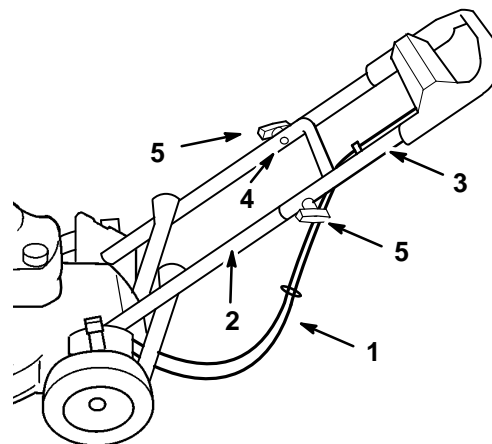

Figure 3

- | | |
|------------------------|---|
| 1. Câbles | 4. Boulon à tête courbe
(un seul illustré) |
| 2. Mancheron inférieur | 5. Boutons |
| 3. Mancheron supérieur | |

Avant la mise en marche

Huile

La première fois, le carter moteur doit être rempli de 600 ml (20 oz.) d'huile SAE 30. A défaut, de l'huile 10W-30 peut aussi être utilisée. Utiliser une huile détergente de haute qualité, de classe de service SF, SG, SH ou SJ (classification API - American Petroleum Institute).

Avant chaque utilisation, vérifier que le niveau d'huile arrive entre les marques maxi (FULL) et mini (ADD) de la jauge (Fig. 4). Rajouter de l'huile si le niveau est bas.

1. Placer la tondeuse sur un sol plat horizontal et nettoyer tout autour du bouchon de jauge (Fig. 4).
2. Dévisser le bouchon de 1/4 de tour vers la gauche et retirer la jauge.
3. Bien essuyer l'extrémité de la jauge.
4. Insérer la jauge dans le goulot de remplissage et visser le bouchon de 1/4 de tour vers la droite.

5. Retirer la jauge et lire le niveau d'huile sur le bout de la jauge portant les marques FULL et ADD (Fig. 4).

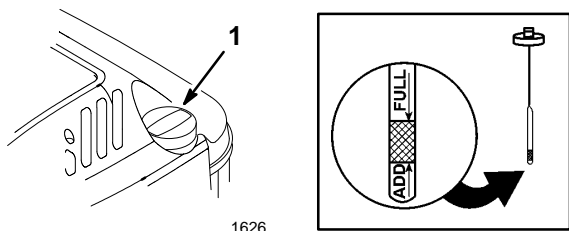

Figure 4

1. Jauge d'huile

6. Si le niveau est bas, ajouter assez d'huile pour que le niveau atteigne la marque maxi (FULL) de la jauge.

IMPORTANT : Le niveau d'huile ne doit pas dépasser la marque maxi (FULL), sans quoi le moteur risque d'être endommagé lors du démarrage. Verser l'huile lentement.

Essence

! **DANGER** !

DANGER POTENTIEL

- Dans certaines conditions, l'essence est extrêmement inflammable et hautement explosive.

QUELS SONT LES RISQUES?

- Un incendie ou une explosion causés par l'essence peuvent brûler l'utilisateur et les personnes à proximité, et causer des dommages matériels.

COMMENT SE PROTEGER?

- Utiliser un entonnoir et remplir le réservoir à l'extérieur, dans un endroit dégagé, lorsque le moteur est froid. Essuyer l'essence éventuellement répandue.
- Ne pas remplir le réservoir à ras bords. Le niveau d'essence doit arriver à 6 à 13 mm (1/4 à 1/2") du bas du goulot de remplissage. L'espace au-dessus doit rester vide pour permettre à l'essence de se dilater
- Ne pas fumer lorsqu'on manipule de l'essence, et se tenir à l'écart de toute flamme nue ou source d'étincelles susceptibles d'enflammer les vapeurs de carburant.
- Conserver le carburant dans un récipient agréé, hors de portée des enfants.
- Ne pas faire de réserves supérieures à la quantité consommée en 30 jours.

! **DANGER** !

DANGER POTENTIEL

- Lors du remplissage, dans certaines circonstances, il peut y avoir formation d'électricité statique, d'où risque qu'une étincelle mette feu à l'essence.

QUELS SONT LES RISQUES?

- Un incendie ou une explosion causés par l'essence peuvent brûler l'utilisateur et les personnes à proximité, et causer des dommages matériels.

COMMENT SE PROTEGER?

- Toujours placer les bidons d'essence sur le sol, à l'écart du véhicule, avant de les remplir.
- Ne pas remplir des bidons d'essence à l'intérieur d'un véhicule ou dans la caisse d'un véhicule utilitaire, car la carquette intérieure ou le revêtement en matière plastique de la caisse risquent d'isoler le bidon et de freiner l'évacuation de l'électricité statique éventuellement produite.
- Si c'est possible, déposer la machine à bas du véhicule ou de la remorque et la poser avec les roues sur le sol avant de remplir le réservoir d'essence.
- Si ce n'est pas possible, laisser la machine dans le véhicule ou sur la remorque, mais remplir le réservoir à l'aide d'un bidon, et non directement à la pompe.
- En cas de remplissage à la pompe, maintenir tout le temps le pistolet en contact avec le bord du réservoir ou du bidon, jusqu'à ce que le remplissage soit terminé.

Ne pas utiliser d'essence conservée depuis la saison précédente. Utiliser de l'essence normale **sans plomb** propre et fraîche. L'essence sans plomb brûle plus proprement, augmente la durée de vie du moteur et facilite le démarrage. S'il n'y a pas moyen de se procurer d'essence sans plomb, on peut utiliser de l'essence avec plomb.

Toro recommande également l'usage régulier de stabilisateur/conditionneur de carburant Toro tant en période d'utilisation qu'en période de remisage. Le stabilisateur/conditionneur Toro nettoie le moteur pendant l'utilisation et empêche la formation le matin de dépôts gommeux pendant le remisage.

1. Débrancher la bougie (Fig. 5).

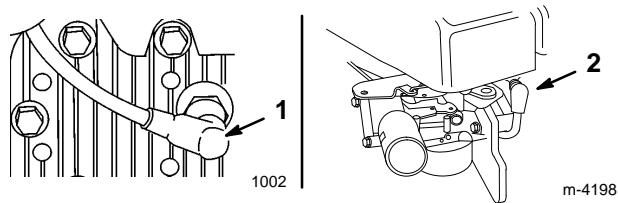

Figure 5

1. Fil de bougie (modèles 20022, 20023, 20025, 20029 et 20061)
2. Fil de bougie (modèle 20027)

2. Nettoyer tout autour du bouchon du réservoir d'essence, puis retirer le bouchon (Fig. 6).

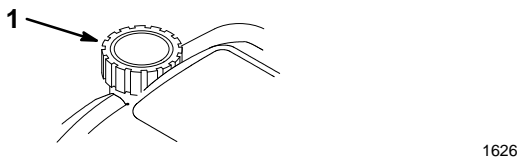

Figure 6

1. Bouchon du réservoir d'essence

3. Remplir le réservoir d'essence sans plomb jusqu'à 6 à 13 mm (1/4 - 1/2") du haut, de manière à laisser un vide suffisant pour permettre la dilatation du carburant.

IMPORTANT : Ne pas remplir le réservoir au-delà de 6 mm (1/4") du haut, car les vapeurs d'essence doivent avoir de la place pour se dilater.

4. Replacer le bouchon et essuyer le carburant éventuellement répandu.

IMPORTANT : Ne pas mélanger d'huile à l'essence. Ne jamais utiliser de méthanol, d'essence contenant du méthanol, d'essence contenant plus de 10% d'éthanol ou d'essence minérale. Ces produits pourraient endommager le système de carburation.

Ne pas utiliser d'additifs de carburant autres que ceux destinés à stabiliser le carburant durant le remisage, tels que le stabilisateur/conditionneur Toro. Le stabilisateur/conditionneur Toro est un produit à base de distillat de pétrole. Toro déconseille l'usage de stabilisateurs à base d'alcools tels que l'éthanol, le méthanol ou l'isopropanol. Ne pas utiliser d'additifs pour augmenter la puissance ou accroître les performances de la machine.

5. Reconnecter la bougie (Fig. 5).

Utilisation

Démarrage du moteur

1. Pousser trois fois sur l'amorceur (cinq fois pour le modèle 20061 ou si la température est inférieure ou égale à 13°C/55°F), à 2 secondes d'intervalle (Fig. 7).

IMPORTANT : Ne pas utiliser l'amorceur pour redémarrer un moteur chaud.

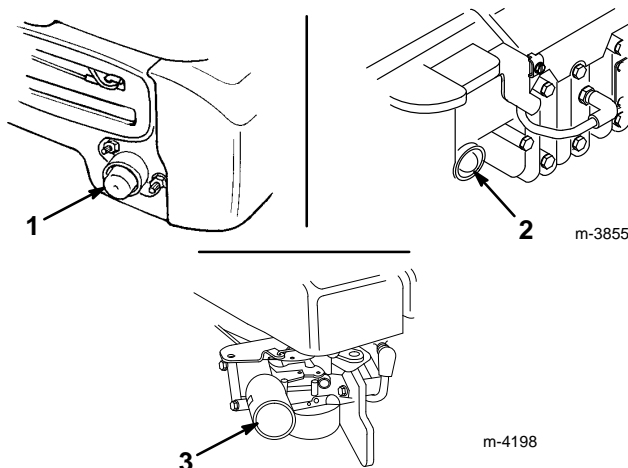

Figure 7

1. Amorceur (modèle 20061)
2. Amorceur (modèles 20022, 20023, 20025 et 20029)
3. Amorceur (modèle 20027)

2. Serrer la barre de commande de lame contre le mancheron (Fig. 8).

3. Tirer lentement la poignée du lanceur jusqu'à ce qu'on sente une résistance, puis la tirer vigoureusement (Fig. 8). Laisser la poignée du lanceur revenir lentement jusqu'au mancheron.

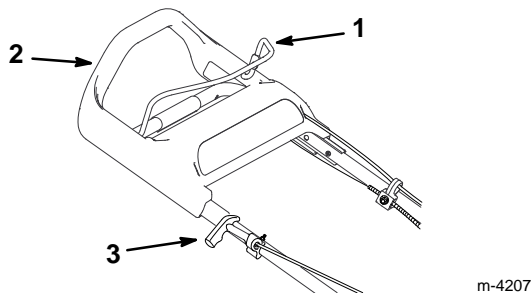

Figure 8

1. Barre de commande de lame
2. Mancheron
3. Poignée du lanceur

Remarque : Si le moteur n'a pas démarré après 3 essais, recommencer la procédure des points 1 à 3.

Arrêt du moteur

Lâcher la barre de commande de lame. Le moteur et la lame doivent s'arrêter. S'ils ne s'arrêtent pas, consulter immédiatement un réparateur.

Autopropulsion

Pour commander la traction, il suffit de tenir le mancheron et d'avancer. Ce mouvement fait glisser le haut du mancheron vers la tondeuse, ce qui embraye la traction. Plus on marche vite, plus le haut du mancheron glisse loin et plus la vitesse de traction augmente (Fig. 9).

Remarque : La vitesse de traction est maximum lorsqu'il n'y a pas moyen de faire glisser le haut du mancheron plus loin.

Pour ralentir ou s'arrêter, il suffit de marcher moins vite ou de s'arrêter (Fig. 9). Si la tondeuse ne roule pas librement lorsqu'on la tire en arrière après avoir utilisé la traction, pousser la tondeuse vers l'avant d'environ 2 cm (1") sans embrayer la traction, puis tirer la tondeuse en arrière.

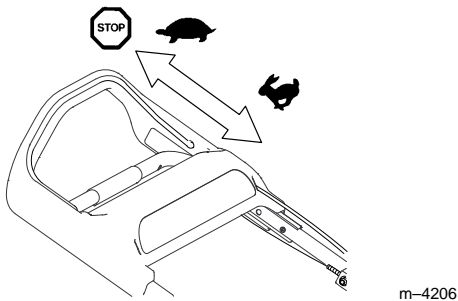

Figure 9

Réglage de la hauteur de coupe

Chaque roue est individuellement équipée d'un levier de réglage de la hauteur de coupe. Les réglages sont de 25, 38, 51, 64, 74 et 89 mm (1, 1 1/2, 2, 2 1/2, 3 et 3-1/2").



DANGER



DANGER POTENTIEL

- **Lorsqu'on règle les leviers de hauteur de coupe, les mains risquent d'entrer en contact avec la lame en rotation.**

QUELS SONT LES RISQUES?

- **Le contact de la lame en rotation peut causer des blessures graves.**

COMMENT SE PROTEGER?

- **Avant de changer la hauteur de coupe, couper le moteur et attendre l'arrêt complet de toutes les pièces mobiles.**
- **Ne pas mettre les doigts sous le carter de tondeuse lors du réglage de la hauteur de coupe.**

1. Pour modifier la hauteur de coupe, tirer le levier de réglage vers la roue et le placer dans la position souhaitée (Fig. 10).

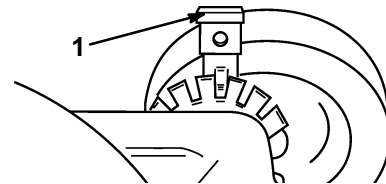

1021

Figure 10

1. Levier de réglage de hauteur de coupe



2. Lâcher le levier de réglage de hauteur et vérifier qu'il s'engage solidement dans l'encoche.

Remarque : Régler les 4 roues à la même hauteur.

Conseils d'utilisation

Conseils d'ordre général

- Avant d'utiliser la tondeuse, passer en revue les instructions de sécurité et lire soigneusement le présent manuel d'utilisation.
- Débarrasser la zone à tondre des branches, pierres, fils de fer, morceaux de bois et autres débris qui pourraient être ramassés ou heurtés par la lame et projetés.
- Veiller à tenir tout le monde à l'écart de la zone de tonte, en particulier les enfants et les animaux domestiques.
- Eviter de heurter les arbres, les murs, les trottoirs ou d'autres obstacles. Ne jamais tondre intentionnellement sur un objet quel qu'il soit.
- Si la tondeuse a heurté un obstacle ou commence à vibrer, couper immédiatement le moteur, débrancher la bougie et vérifier si la tondeuse n'est pas endommagée.
- Veiller à ce que la lame reste **tranchante** pendant toute la saison. Supprimer régulièrement les traces de chocs à l'aide d'une lime.
- Remplacer la lame dès que nécessaire par une lame de rechange Toro d'origine.
- Ne tondre que si l'herbe ou les feuilles sont sèches. L'herbe et les feuilles mouillées ont tendance à se coller en paquets sur la pelouse, et risquent d'obstruer la tondeuse et de faire caler le moteur. D'autre part, l'herbe et les feuilles mouillées sont glissantes et l'utilisateur risque de tomber.

 **ATTENTION** 

DANGER POTENTIEL

- **Dans l'herbe ou les feuilles mouillées, l'utilisateur risque de glisser et de heurter la lame.**

QUELS SONT LES RISQUES?

- **Le contact de la lame peut causer des blessures graves.**

COMMENT SE PROTEGER?

- **Ne tondre que si l'herbe est sèche.**

- Débarrasser le dessous de la tondeuse des déchets d'herbe ou de feuilles après chaque utilisation.
- Maintenir le moteur en bon état de marche.

- Nettoyer fréquemment le filtre à air. Le hachage de l'herbe et des feuilles soulève plus de déchets et poussières susceptibles d'obstruer le filtre à air et de réduire les performances du moteur

Tonte de l'herbe

- En plein été, régler la hauteur de coupe sur 50, 63 ou 76 mm (2, 2.5 ou 3"). Ne raccourcir l'herbe que d'environ 1/3 de sa hauteur. N'utiliser une hauteur de coupe inférieure à 5 cm (2") que si l'herbe est rase, ou en automne lorsque la pousse commence à ralentir.
- Pour tondre l'herbe haute de plus de 15 cm (6"), effectuer un premier passage de tonte à la hauteur maximum en avançant lentement, puis un second passage de coupe plus basse pour obtenir un meilleur aspect. L'herbe trop longue risque d'obstruer la tondeuse et de faire caler le moteur.
- Alternier la direction de tonte pour disperser les déchets plus uniformément et obtenir une fertilisation plus homogène.

Si l'aspect de la pelouse tondue n'est pas satisfaisant, essayer une ou plusieurs des solutions suivantes:

- Aiguiser la lame.
- Tondre en avançant plus lentement.
- Utiliser une hauteur de coupe plus élevée.
- Tondre plus souvent.
- Faire se chevaucher les passages pour ne tondre qu'une largeur de bande réduite.
- Régler la hauteur de coupe à l'avant un cran plus bas qu'à l'arrière (par exemple 50 mm (2") à l'avant et 63 mm (2.5") à l'arrière).

Hachage des feuilles

- Après le hachage, 50% de la pelouse doit être visible sous la couche de feuilles hachées. Plusieurs passages peuvent être nécessaires pour arriver à ce résultat.
- Régler toutes les roues à la même hauteur.
- Si les feuilles ne sont pas hachées assez menu pour disparaître dans l'herbe, tondre en avançant plus lentement.
- S'il y a beaucoup de feuilles de chêne, chauler la pelouse au printemps pour compenser l'acidité des feuilles de chêne.

Réglage de la hauteur du mancheron

Le mancheron possède 3 positions de hauteur (Fig. 11). Choisir la position qui vous est la plus confortable.

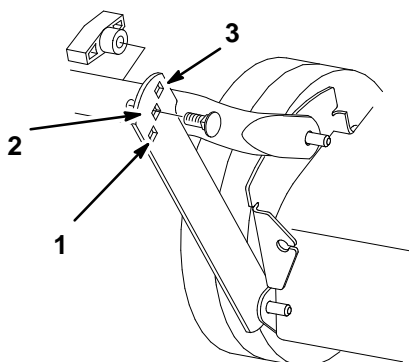

m-4208

Figure 11

1. Position basse
2. Position moyenne
3. Position haute

1. Retirer les boulons et boutons de fixation du bas du mancheron aux pattes de support (Fig. 11).
2. Fixer le mancheron aux pattes de support à l'aide des deux boutons et des deux boulons insérés par l'extérieur dans le trou correspondant à la hauteur de mancheron souhaitée (Fig. 11).

Entretien

Programme d'entretien recommandé

Pièce	Entretien	Après chaque utilisation	Toutes les 5 heures	Toutes les 25 heures	Toutes les 50 heures	Toutes les 100 heures
Carter de tondeuse	Débarrasser de la terre et des déchets de tonte.	X				
Visserie	Contrôler les boulons de la lame et de fixation du moteur. Veiller à ce que tous les boulons et vis soient toujours bien serrés pour préserver la sécurité d'utilisation de la tondeuse.		X			
Filtre à air	Nettoyer ou remplacer à chaque saison de tonte ou toutes les 25 heures. Nettoyer plus fréquemment si la tondeuse est utilisée dans un environnement poussiéreux.			X		
Huile moteur	Vidanger et changer l'huile du carter moteur après les 5 premières heures d'utilisation, puis toutes les 50 heures ou une fois par an.				X	

Pièce	Entretien	Après chaque utilisation	Toutes les 5 heures	Toutes les 25 heures	Toutes les 50 heures	Toutes les 100 heures
Lame	Affûter ou remplacer. Entretien plus fréquemment si la lame s'émousse rapidement du fait d'une utilisation éprouvante ou de la présence de sable.				X	
Frein de lame	Vérifier le temps d'arrêt toutes les 50 heures ou au début de la saison de tonte. Lorsqu'on lâche la barre de commande, la lame doit s'arrêter dans les 3 secondes. Dans le cas contraire, s'adresser à un concessionnaire réparateur Toro agréé pour la réparation.				X	
Lubrification	Graisser les supports arrière de réglage de hauteur (modèles autotractés).				X	
Système d'alimentation	Contrôler que le flexible de carburant ne fuit pas et n'est pas endommagé. Le remplacer si nécessaire.				X	
Carter de courroie	Déposer et enlever les déchets de tonte et débris accumulés en dessous.				X	
Bougie	Examiner et nettoyer. Remplacer si nécessaire.					X
Système de refroidissement	Enlever les déchets d'herbe, les débris et la saleté accumulés sur les ailettes de refroidissement du moteur et sur le démarreur. Nettoyer plus fréquemment si l'utilisation de la tondeuse soulève beaucoup de paille ou de saleté.					X



PRUDENCE



DANGER POTENTIEL

- Si le fil de bougie n'est pas débranché, quel qu'un risque de faire démarrer la tondeuse accidentellement.

QUELS SONT LES RISQUES?

- Le démarrage accidentel peut causer des blessures graves à l'utilisateur et aux personnes à proximité.

COMMENT SE PROTEGER?

- Débrancher la bougie avant toute intervention sur la machine. Eloigner le chapeau de la bougie pour éviter tout risque de contact accidentel.

Filtre à air

Changer la cartouche du filtre à air au début de la saison et toutes les 25 heures d'utilisation, ou plus fréquemment si l'on utilise la tondeuse dans un milieu sale ou poussiéreux.

IMPORTANT : Ne pas utiliser le moteur sans cartouche de filtre à air, sous peine de l'endommager gravement.

Modèles 20022, 20023, 20025 et 20029

1. Couper le moteur et débrancher la bougie (Fig. 15).
2. Desserrer la vis de fixation du couvercle du filtre à air (Fig. 12).
3. Abaisser le couvercle et le nettoyer soigneusement (Fig. 12).

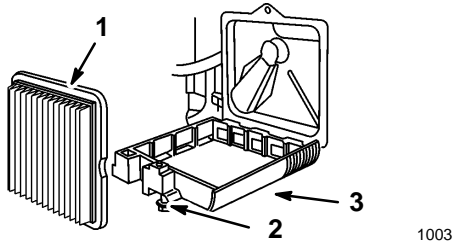

Figure 12

1. Filtre à air
2. Vis
3. Couvercle

4. Retirer le filtre en papier et le jeter (Fig. 12).

IMPORTANT : Ne pas essayer de nettoyer le filtre en papier.

5. Mettre en place un nouveau filtre en papier (Fig. 12).
6. Refermer le couvercle du filtre à air et le fixer à l'aide de la vis.

Modèles 20027 et 20061

1. Couper le moteur et débrancher la bougie (Fig. 15).
2. Retirer l'écrou ou les vis de fixation du couvercle du filtre à air (selon les modèles, voir figure 13).
3. Déposer le couvercle et le nettoyer soigneusement (Fig. 13).

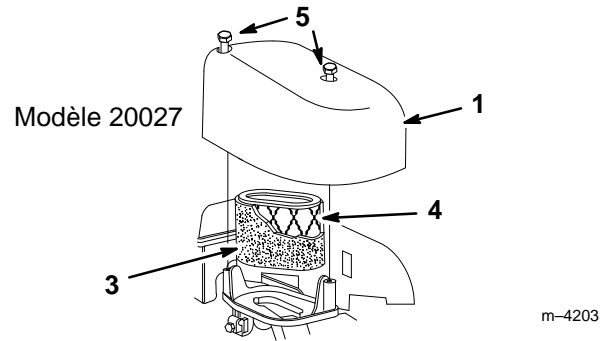
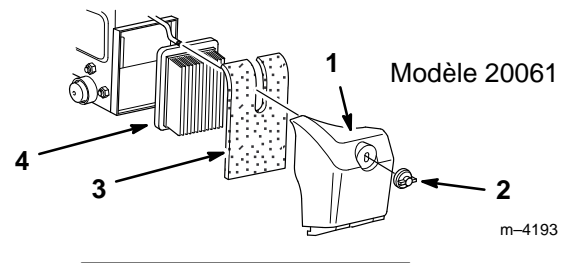

Figure 13

1. Couvercle
2. Ecrou
3. Préfiltre en mousse
4. Filtre à air
5. Vis

4. Retirer le préfiltre en mousse et le laver avec de l'eau et un détergent doux, puis le tamponner pour le sécher (Fig. 13).
5. Modèle 20061 uniquement: saturer d'huile le préfiltre, puis le presser (sans le tordre) pour éliminer l'excès d'huile.

6. Retirer le filtre en papier et le jeter (Fig. 13).

IMPORTANT : Ne pas essayer de nettoyer un filtre en papier.

7. Remonter le préfiltre en mousse soit dans le couvercle, soit sur le nouveau filtre en papier, selon le modèle (Fig. 13).
8. Mettre en place le nouveau filtre (Fig. 13).
9. Fermer le couvercle et le fixer (Fig. 13).

Vidange du réservoir d'essence

1. Arrêter le moteur et attendre qu'il refroidisse.

IMPORTANT : Ne vidanger le réservoir que lorsque le moteur est froid.

2. Débrancher la bougie (Fig. 15).
3. Retirer le bouchon du réservoir d'essence et vider le réservoir dans un bidon à essence propre à l'aide d'une pompe siphon.

Remarque : Cette méthode est la seule recommandée pour la vidange du réservoir d'essence.

Vidange de l'huile moteur

Vidanger l'huile moteur après les 5 premières heures d'utilisation, puis toutes les 50 heures ou une fois par an. Changer l'huile lorsque le moteur est chaud.

ATTENTION

DANGER POTENTIEL

- Dans certaines conditions, l'essence est extrêmement inflammable, hautement explosive et présente des dangers de dommages corporels ou matériels graves.

QUELS SONT LES RISQUES?

- Si l'on bascule la tondeuse, le réservoir d'essence ou le carburateur risquent de fuir.

COMMENT SE PROTEGER?

- Pour ne pas répandre d'essence, laisser le moteur tourner jusqu'à ce qu'il soit à sec, ou vider le réservoir à l'aide d'une pompe siphon (ne jamais siphonner à la bouche).

1. Vider l'essence du réservoir, voir Vidange de l'essence, page 14.
2. Mettre le moteur en marche et le laisser tourner jusqu'à ce qu'il s'arrête, faute d'essence.
3. Débrancher la bougie (Fig. 15).
4. Retirer la jauge d'huile, basculer la tondeuse du côté gauche, et laisser l'huile s'écouler par le tube de remplissage dans un récipient approprié (Fig. 14).

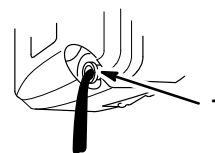

m-1782

Figure 14

1. Tube de remplissage d'huile
5. Faire recycler l'huile vidangée, conformément aux règlements en matière d'environnement.
6. Remettre la tondeuse d'aplomb sur ses roues.
7. Verser de l'huile fraîche dans le carter moteur jusqu'à la marque maxi (FULL) de la jauge. Utiliser l'huile spécifiée à la rubrique Huile, page 6.
8. Contrôler le niveau d'huile et revisser la jauge.
9. Essuyer l'huile éventuellement répandue.

Bougie

Utiliser une bougie CHAMPION RJ19LM ou équivalente. L'écartement correct des électrodes est de 0,76 mm (0.030"). Retirer la bougie toutes les 25 heures de fonctionnement pour vérifier son état.

1. Couper le moteur et débrancher la bougie (Fig. 15).

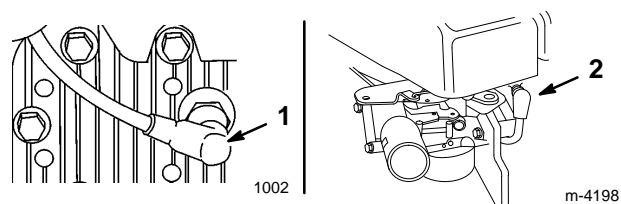

Figure 15

1. Fil de bougie (modèles 20022, 20023, 20025, 20029 et 20061)
2. Fil de bougie (modèle 20027)

2. Nettoyer tout autour de la bougie et retirer la bougie de la culasse.

IMPORTANT : Remplacer la bougie si elle est fissurée, calaminée ou encrassée. Ne pas nettoyer les électrodes, vu le risque d'endommager le moteur par l'introduction de particules détachées de la bougie dans le cylindre

3. Régler l'écartement des électrodes de la nouvelle bougie à 0,76 mm (0.030") (Fig. 16).

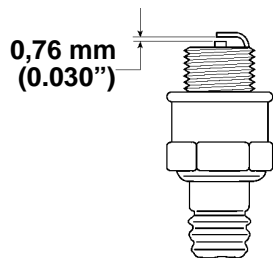

Figure 16

4. Mettre la bougie en place avec son joint, et la visser à 20 N·m (15 ft·lb).
5. Reconnecter la bougie (Fig. 15).

Réglage du câble de commande de traction

Si la vitesse maximum de la tondeuse commence à diminuer, régler le câble de traction comme suit.

1. Moteur éteint, retirer le boulon de fixation du carter de courroie (Fig. 28) et déposer le carter de courroie.

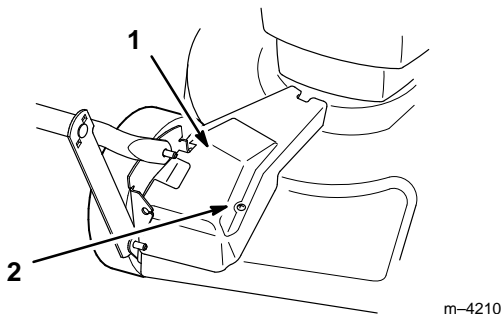

Figure 17

1. Carter de courroie
2. Boulon

2. Desserrer l'écrou du support de câble (Fig. 18).

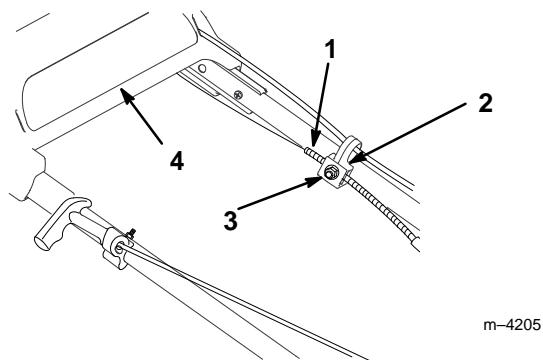

Figure 18

1. Gaine de câble
2. Support de câble
3. Ecrou
4. Mancheron supérieur

3. Pousser le support de traction vers le bas jusqu'à ce qu'il touche la tondeuse, et le maintenir dans cette position (Fig. 19).

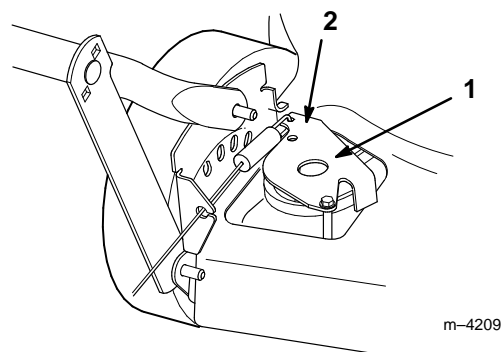

Figure 19

1. Support de traction
2. Pousser ici

4. Repousser le mancheron supérieur vers l'arrière aussi loin que possible, maintenir toujours le support de traction enfoncé et tirer la gaine de câble vers le bas (vers la tondeuse) jusqu'à ce qu'il n'y ait plus de mou dans le câble (Fig. 18).

5. Resserrer l'écrou du support de câble (Fig. 18).

6. Lâcher le support de traction et remonter le carter de courroie.

Entretien de la lame

Une lame droite et affûtée assure une performance optimale. Inspecter et affûter la lame régulièrement.

ATTENTION

DANGER POTENTIEL

- La lame est coupante.

QUELS SONT LES RISQUES?

- Le contact de la lame peut causer des blessures graves.

COMMENT SE PROTEGER?

- Porter des gants ou envelopper la lame d'un chiffon.

1. Couper le moteur et débrancher la bougie (Fig. 15).

ATTENTION

DANGER POTENTIEL

- Dans certaines conditions, l'essence est extrêmement inflammable, hautement explosive et présente des dangers de dommages corporels ou matériels graves.

QUELS SONT LES RISQUES?

- Si l'on bascule la tondeuse, le réservoir d'essence ou le carburateur risquent de fuir.

COMMENT SE PROTEGER?

- Pour ne pas répandre d'essence, laisser le moteur tourner jusqu'à ce qu'il soit à sec, ou vider le réservoir à l'aide d'une pompe siphon (ne jamais siphonner à la bouche).

2. Vider l'essence du réservoir, voir Vidange de l'essence, page 14.
3. Basculer la tondeuse sur le côté gauche (Fig. 20). Eviter de faire tourner la lame, pour ne pas provoquer de problèmes de démarrage.

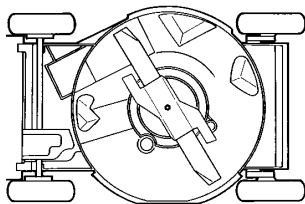

Figure 20

757

Inspection de la lame

1. Vérifier soigneusement l'acuité et l'usure de la lame, surtout au point de rencontre des parties planes et incurvées (Fig. 21A).
2. Effectuer une des interventions ci-dessous:
 - A. Si l'on observe des signes d'usure ou de formation d'une entaille, (Fig. 21B & C), remplacer la lame, voir Dépose de la lame et Montage de la lame.
 - B. Si la lame est émoussée ou porte des traces de chocs, l'aiguiser, voir Dépose, Aiguisage, Equilibrage et Montage de la lame.
 - C. Si la lame n'est pas usée ni émoussée, redresser la tondeuse et reconnecter le fil de la bougie (Fig. 15).

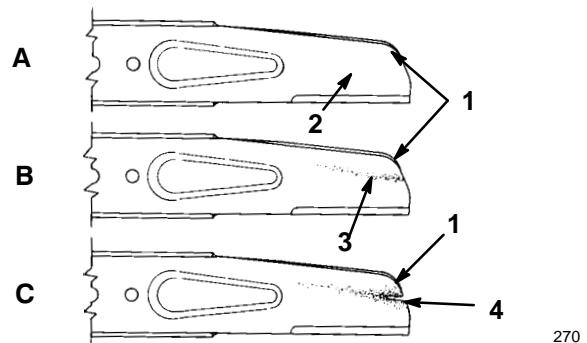

Figure 21

270

- | | |
|-----------------------------|------------------------------|
| 1. Partie incurvée ("pale") | 3. Usure |
| 2. Partie plate de la lame | 4. Apparition d'une entaille |

DANGER

DANGER POTENTIEL

- Une lame usée ou endommagée risque de se rompre en projetant le morceau cassé vers l'utilisateur ou des personnes à proximité.

QUELS SONT LES RISQUES?

- Un morceau de lame projeté peut infliger des blessures graves, voire mortelles, à l'utilisateur ou aux personnes à proximité.

COMMENT SE PROTEGER?

- Contrôler régulièrement l'état de la lame.
- Remplacer la lame si elle est usée ou endommagée.

Dépose de la lame

1. Tenir la lame par le bout à l'aide d'un chiffon ou d'un gant épais.
2. Déposer le boulon de lame, la rondelle frein, l'accélérateur de lame et la lame (Fig. 22).

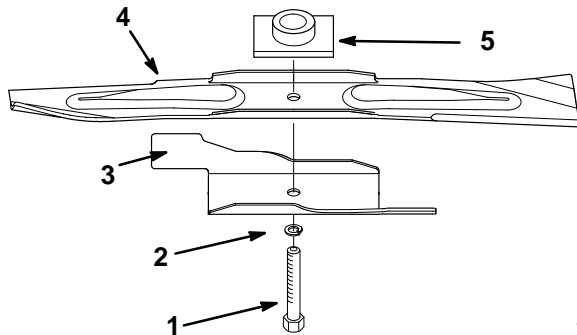

Figure 22

- | | |
|-------------------|--------------------|
| 1. Boulon de lame | 4. Lame |
| 2. Rondelle-frein | 5. Support de lame |
| 3. Accélérateur | |

Aiguisage de la lame

Au moyen d'une lime, aiguiser le bord supérieur de la lame en veillant à conserver l'angle de coupe original (Fig. 23).

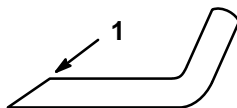

Figure 23

1. Aiguiser à cet angle uniquement

Remarque : Limer la même quantité de métal sur chaque arête de coupe pour conserver l'équilibre de la lame.

Equilibrage de la lame

1. Pour vérifier l'équilibrage de la lame, l'enfiler par son orifice central sur un tournevis ou un clou maintenu à l'horizontale dans un étau (Fig. 24).

Remarque : On peut aussi utiliser un équilibreur de lame du commerce.

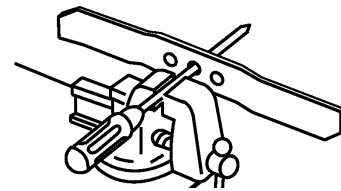

Figure 24

2. Si la lame penche d'un côté, limer le bout de la lame de ce côté (ne pas limer l'arête de coupe ni le bout proche de l'arête). La lame est équilibrée lorsqu'elle ne penche ni d'un côté, ni de l'autre.

Montage de la lame

1. Mettre la lame en place sur l'axe et le support de lame. Les extrémités incurvées ("pales") doivent être tournées vers le carter de tondeuse et le support de lame doit se loger dans le creux de la lame (Fig. 22).
2. Monter l'accélérateur de lame, la rondelle-frein et le boulon de lame (Fig. 22).
3. Serrer le boulon de lame à 68 N·m (50 ft-lb).



ATTENTION



DANGER POTENTIEL

- Si l'on utilise la tondeuse sans l'accélérateur de lame, la lame risque de plier, de se déformer ou de casser.

QUELS SONT LES RISQUES?

- Une lame cassée peut infliger des blessures graves, voire mortelles, à l'utilisateur ou aux personnes à proximité.

COMMENT SE PROTEGER?

- Ne jamais utiliser la tondeuse sans l'accélérateur de lame.

Lubrification du système d'autopropulsion

1. Essuyer les graisseurs des réglages de hauteur de coupe arrière (Fig. 25) avec un chiffon propre.

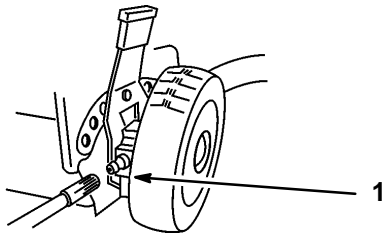

Figure 25

1018

1. Graisseur

2. Appliquer un pistolet à graisse successivement à chaque graisseur et envoyer doucement une ou deux giclées de graisse multi-usage no 2 à chacun.

IMPORTANT : Un graissage excessif peut endommager les joints et nuire au bon fonctionnement de l'embrayage des roues.

Nettoyage du dessous du carter de tondeuse

Pour préserver un fonctionnement optimal, le dessous du carter de tondeuse doit rester propre. Veiller particulièrement à ce que les plaques de déflexion ne soient pas couvertes de débris (Fig. 26).

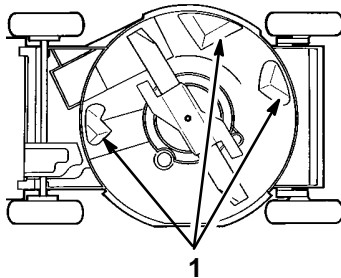

Figure 26

757

1. Plaques de déflexion

Nettoyage au jet d'eau

1. Placer la tondeuse sur une surface horizontale bétonnée ou asphaltée, près d'un tuyau d'arrosage.
2. Démarrer le moteur.
3. Tenir le tuyau d'arrosage à la hauteur du mancheron et diriger le jet vers le sol, juste devant la roue arrière droite (Fig. 27).

La lame aspire l'eau sous la tondeuse et rince les déchets. Laisser couler l'eau quelques minutes, ou jusqu'à ce que l'eau qui s'écoule de la tondeuse ne contienne plus d'herbe.

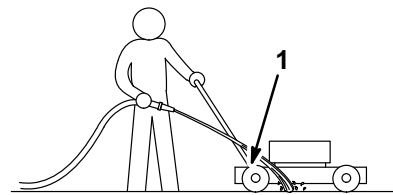

Figure 27

1093

1. Roue arrière droite

4. Couper le moteur.
5. Arrêter le jet d'eau.
6. Redémarrer le moteur et le laisser tourner quelques minutes pour faire sécher la tondeuse et ses composants.
7. Pendant que le moteur tourne, embrayer et débrayer plusieurs fois la traction pour les sécher.

Raclage

Si le lavage au jet d'eau n'est pas satisfaisant, basculer la tondeuse sur le côté et la nettoyer en la raclant.

1. Débrancher la bougie (Fig. 15).
2. Vider l'essence du réservoir, voir Vidange de l'essence, page 14.



ATTENTION



DANGER POTENTIEL

- Dans certaines conditions, l'essence est extrêmement inflammable, hautement explosive et présente des dangers de dommages corporels ou matériels graves.

QUELS SONT LES RISQUES?

- Si l'on bascule la tondeuse, le réservoir d'essence ou le carburateur risquent de fuir.

COMMENT SE PROTEGER?

- Pour ne pas répandre d'essence, laisser le moteur tourner jusqu'à ce qu'il soit à sec, ou vider le réservoir à l'aide d'une pompe siphon (ne jamais siphonner à la bouche).

3. Basculer la tondeuse sur le côté gauche (Fig. 26).
4. Eliminer la saleté et les débris d'herbe collés au carter de la tondeuse à l'aide d'un racloir en bois. Prendre garde aux bavures et aux bords tranchants.

IMPORTANT : Déplacer la lame le moins possible pour éviter des problèmes lors de prochains démarrages.

5. Redresser la tondeuse.
6. Remplir le réservoir d'essence.

7. Reconnecter la bougie (Fig. 15).

2. Déposer le carter de courroie et enlever à la brosse tous les débris accumulés dans la zone de la courroie.

3. Remonter le carter de courroie.

Nettoyage en dessous du carter de courroie

La zone sous le carter de courroie doit rester propre.

1. Le moteur étant arrêté, retirer le boulon de fixation du carter de courroie (Fig. 28) au carter de tondeuse.

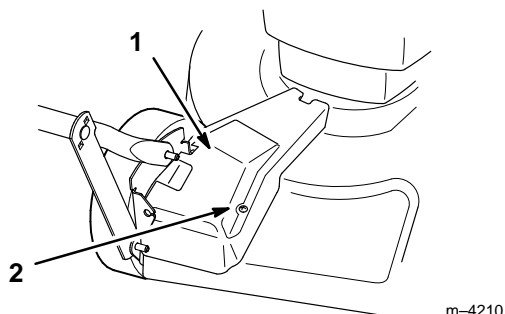

Figure 28

1. Carter de courroie

2. Boulon

Dépannage

Votre tondeuse est conçue et fabriquée pour fonctionner sans problèmes. Si un problème se présente malgré tout, vérifier soigneusement les pièces et composants ci-dessous. Si le problème persiste, consulter un réparateur Toro agréé.

PROBLEME	MESURE CORRECTIVE
Le moteur ne démarre pas	<ol style="list-style-type: none">1. Remplir le réservoir d'essence fraîche2. Mettre la commande des gaz en position rapide (FAST)3. Appuyer trois (3) fois sur l'amorceur4. Bougie<ul style="list-style-type: none">• Connecter le fil à la bougie• Nettoyer la bougie, vérifier l'écartement des électrodes et la remplacer si nécessaire
Le moteur démarre difficilement ou perd de la puissance	<ol style="list-style-type: none">1. Vidanger le réservoir d'essence et le remplir d'essence fraîche2. Remplacer la cartouche du filtre à air3. Nettoyer le dessous du carter de tondeuse4. Nettoyer la bougie, vérifier l'écartement des électrodes et la remplacer si nécessaire5. Contrôler le niveau d'huile moteur

PROBLEME	MESURE CORRECTIVE
Le moteur tourne irrégulièrement	<ol style="list-style-type: none"> 1. Reconnecter le fil à la bougie 2. Nettoyer la bougie, vérifier l'écartement des électrodes et la remplacer si nécessaire 3. Déplacer la manette des gaz de la position "lent" (SLOW) à la position "rapide" (FAST) 4. Remplacer la cartouche du filtre à air
La tondeuse ou le moteur vibre de façon anormale	<ol style="list-style-type: none"> 1. Equilibrer la lame, ou la redresser si elle est faussée 2. Resserrer le boulon de la lame 3. Nettoyer le dessous du carter de la tondeuse 4. Serrer les boulons de montage du moteur
Tonte non uniforme	<ol style="list-style-type: none"> 1. Régler les 4 roues à la même hauteur 2. Affûter et équilibrer la lame 3. Changer le parcours de la tondeuse 4. Nettoyer le dessous du carter de la tondeuse
Obstruction du conduit d'éjection	<ol style="list-style-type: none"> 1. Déplacer la manette des gaz de la position "lent" (SLOW) à la position "rapide" (FAST) 2. Augmenter la hauteur de coupe 3. Ralentir 4. Laisser l'herbe sécher avant de la couper 5. Nettoyer le dessous du carter de la tondeuse
Pas de traction	<ol style="list-style-type: none"> 1. Régler le câble de commande de traction 2. Nettoyer en dessous du carter de courroie.

Remisage

Pour préparer la tondeuse au remisage saisonnier, suivre les procédures d'entretien recommandées, voir chapitre Entretien, page 11.

Ranger la tondeuse dans un endroit frais, propre et sec, et la couvrir pour la protéger.

Carburant

Nous recommandons l'usage du conditionneur de carburant Toro pour le remisage. Si possible, traiter le carburant avec ce conditionneur lors du dernier remplissage de la saison.

Epuiser tout le carburant se trouvant dans le réservoir avant de remiser la tondeuse. Plus la quantité de carburant laissée dans le réservoir est petite, plus le temps nécessaire à vider le système de carburation est court. Laisser le moteur tourner jusqu'à épuisement du carburant.



ATTENTION



DANGER POTENTIEL

- L'essence peut s'évaporer si on la conserve trop longtemps.

QUELS SONT LES RISQUES?

- Les vapeurs de carburant risquent d'exploser si elles rencontrent une flamme nue.

COMMENT SE PROTEGER?

- Ne pas conserver l'essence (le carburant) trop longtemps.
- Ne pas entreposer la tondeuse avec du carburant dans le réservoir dans un local clos où se trouve une flamme nue (telle que la veilleuse d'un chauffe-eau ou d'une chaudière, par exemple).
- Laisser le moteur refroidir avant de rentrer la tondeuse dans un endroit clos.

Préparation du moteur

1. Vidanger l'huile du carter lorsque le moteur est encore chaud, voir Vidange d'huile du moteur, page 14.
2. Retirer la bougie (Fig. 15).
3. Au moyen d'une burette, injecter environ une cuillère soude d'huile dans le trou de la bougie.
4. Faire tourner le moteur lentement plusieurs fois à l'aide du lanceur, pour bien répartir l'huile.
5. Remonter la bougie, mais **ne pas** la reconnecter.

Nettoyage de la tondeuse

1. Nettoyer le dessous du carter de tondeuse comme expliqué à la page 18.
2. Enlever la saleté et les débris d'herbe sèche du cylindre, des ailettes de refroidissement et du boîtier du ventilateur. Enlever aussi les déchets d'herbe, la saleté et la crasse des surfaces externes du moteur, du capot et du dessus du carter de la tondeuse.

Divers

1. Vérifier l'état de la lame, voir Entretien de la lame, page 16.
2. Serrer tous les écrous, boulons et vis.
3. Lubrifier les roues, voir Lubrification de l'entraînement de traction, page 17.
4. Retoucher tous les points de rouille et les surfaces éraflées. Utiliser la peinture en vente chez les concessionnaires TORO agréés.

Repliage du mancheron

IMPORTANT : Toujours faire très attention à ne pas tirer, coincer ni endommager les câbles lorsqu'on replie le mancheron.

IMPORTANT : Ne pas retirer ou desserrer les boutons de fixation du bas du mancheron au support de pivot. Ne pas replier le mancheron supérieur vers l'arrière.

1. Desserrer les boutons de fixation du mancheron supérieur.
2. Pivoter soigneusement le mancheron supérieur vers l'avant jusqu'à ce qu'il repose sur le moteur (Fig. 29).

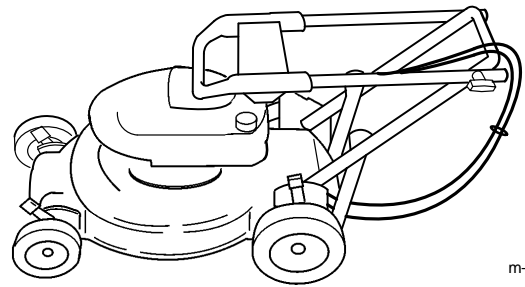

m-4217

Figure 29

Après le remisage

1. Déplier prudemment le mancheron supérieur jusqu'à ce qu'il se loge dans le mancheron inférieur, puis resserrer les boutons.

IMPORTANT : Toujours faire très attention à ne pas tirer, coincer ou endommager les câbles lorsqu'on délie le mancheron.

2. Contrôler le serrage de toute la visserie, et le resserrer si nécessaire.
3. Retirer la bougie (Fig. 15) et faire tourner le moteur rapidement à l'aide du lanceur pour chasser l'excès d'huile du cylindre.
4. Nettoyer la bougie, ou la remplacer si elle est fissurée ou cassée ou si les électrodes sont usées.
5. Mettre la bougie en place et la visser à 20 N·m (15 ft.-lbs).
6. Effectuer les procédures d'entretien recommandées, voir chapitre Entretien, page 11.
7. Remplir le réservoir (Fig. 30) d'essence propre et fraîche.

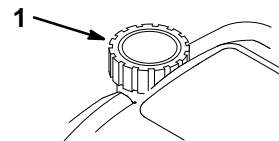

1626

Figure 30

1. Bouchon du réservoir d'essence

8. Contrôler le niveau d'huile du moteur.
9. Reconnecter la bougie (fig. 15).

Accessoires

Des accessoires en option vous ont peut-être été livrés avec la tondeuse, ou sont disponibles chez votre concessionnaire Toro agréé. Pour les monter correctement, procéder comme indiqué ci-dessous.

Sac de ramassage arrière

Montage du conduit d'éjection

1. Arrêter le moteur et débrancher le fil de la bougie.
2. Retirer le bouton et la bride de blocage du couvercle d'éjection latérale (Fig. 31).

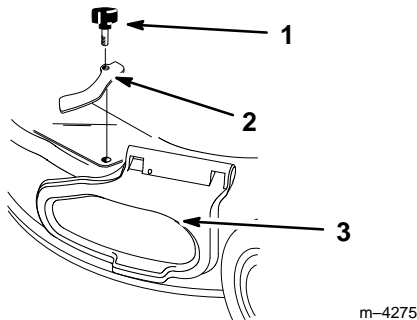

Figure 31

- | | |
|---------------------|----------------------------------|
| 1. Bouton | 3. Couvercle d'éjection latérale |
| 2. Bride de blocage | |

3. Retirer les trois boulons de fixation de la plaque d'obturation du carter de tondeuse (Fig. 32). Conserver soigneusement la plaque et les boulons pour un éventuel remontage ultérieur.

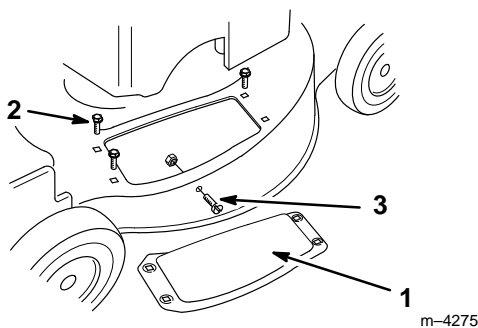

Figure 32

- | | |
|------------------------|-----------------|
| 1. Plaque d'obturation | 3. Vis et écrou |
| 2. Boulons (3) | |

4. Retirer la vis et l'écrou se trouvant sur le côté du carter de tondeuse (Fig. 32). Les conserver pour les utiliser ultérieurement.
5. Insérer les quatre oeillets fournis avec le sac de ramassage dans les quatre trous carrés du carter de tondeuse (Fig. 33).

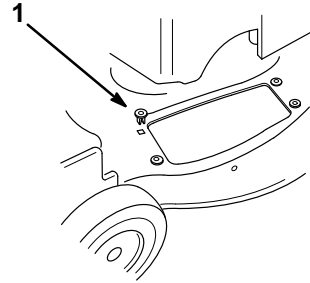

Figure 33

1. Oeillets (4)

6. Insérer la patte du conduit d'éjection dans le carter de tondeuse (Fig. 34).
7. Faire correspondre les orifices du conduit d'éjection et les oeillets du carter de tondeuse (Fig. 34).
8. Faire correspondre l'orifice de la patte du conduit et l'orifice latéral du carter de tondeuse (Fig. 34).

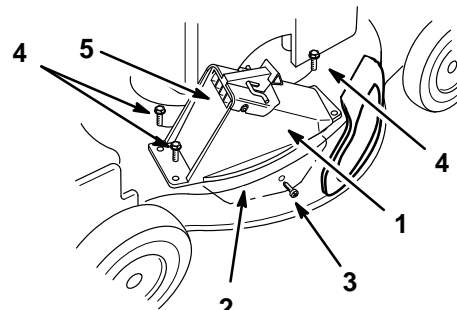

Figure 34

- | | |
|-----------------------|---------------------|
| 1. Conduit d'éjection | 4. Boulons (3) |
| 2. Patte | 5. Volet d'éjection |
| 3. Vis autotaraudeuse | |

9. Insérer la vis autotaraudeuse fournie avec le sac de ramassage dans l'orifice latéral du carter de tondeuse et dans la patte, et serrer partiellement la vis (Fig. 34).
10. Fixer le conduit d'éjection au carter de tondeuse à l'aide des trois boulons fournis avec le sac de ramassage (Fig. 34).

- Fixer le coin avant droit du conduit d'éjection et le couvercle latéral à l'aide de la bride de blocage déposée précédemment et du bouton à longue tige fourni avec le sac de ramassage (Fig. 35).

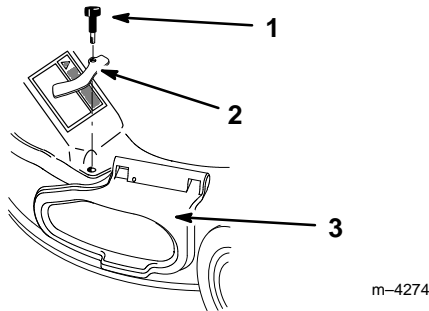

Figure 35

- | | |
|-------------------------|----------------------------------|
| 1. Bouton à longue tige | 3. Couvercle d'éjection latérale |
| 2. Bride de blocage | |

! DANGER !

DANGER POTENTIEL

- Si le couvercle d'éjection latérale n'est pas solidement verrouillé en position fermée, des débris risquent d'être projetés par l'ouverture.

QUELS SONT LES RISQUES?

- Les débris projetés peuvent infliger des blessures graves, voire mortelles, à l'utilisateur ou à toute autre personne se tenant à proximité.

COMMENT SE PROTEGER?

- Ne pas utiliser la tondeuse sans s'être assuré au préalable que le couvercle d'éjection latérale est convenablement fermé et verrouillé par la bride de blocage, ou que l'éjecteur latéral est solidement en place sur l'ouverture latérale.

- Serrer les trois boulons, la vis et le bouton.
- Ouvrir et fermer le volet d'éjection pour s'assurer qu'il peut se mouvoir librement (Fig. 34).

Montage du sac de ramassage

- Couper le moteur et attendre l'arrêt de toutes les pièces mobiles.
- Vérifier que la poignée du volet d'éjection est entièrement abaissée vers l'avant (volet fermé) (Fig. 36).

! DANGER !

DANGER POTENTIEL

- Des objets risquent d'être projetés si le volet d'éjection n'est pas complètement fermé.

QUELS SONT LES RISQUES?

- Les débris projetés peuvent infliger des blessures graves, voire mortelles.

COMMENT SE PROTEGER?

- Si le volet d'éjection ne se ferme pas du fait d'un blocage par des déchets d'herbe, couper le moteur et actionner doucement la poignée dans un sens et dans l'autre jusqu'à ce que le volet se ferme entièrement. Si cela ne suffit pas, retirer ce qui obstrue le volet à l'aide d'un bâton, pas avec la main.

- Placer l'ouverture du sac de ramassage sur l'ouverture du conduit d'éjection comme illustré à la figure 36.

Les crans de l'embouchure du sac doivent arriver de part et d'autre de la poignée du volet d'éjection. Les crochets de l'armature du sac doivent se trouver devant le support du mancheron.

- Accrocher l'arrière du sac au mancheron inférieur.

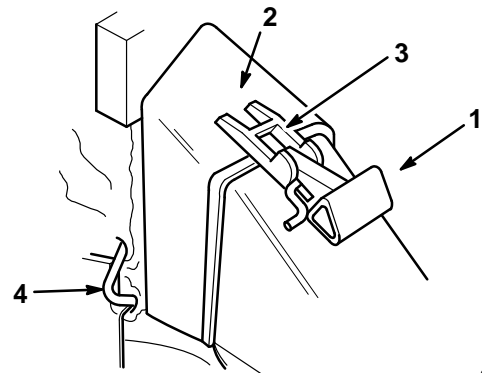

Figure 36

- | | |
|---|--|
| 1. Poignée abaissée à fond vers l'avant | 4. Crochet de l'armature du sac devant le support du mancheron |
| 2. Embouchure du sac | |
| 3. Crans de verrouillage du sac | |

- Ramener la poignée du volet vers l'arrière pour accrocher la tige de verrouillage de la poignée sur les crans du sac (Fig. 37).

Le volet d'éjection est alors ouvert et le sac verrouillé en position. La tige de verrouillage doit être engagée à fond sur les crans du sac.

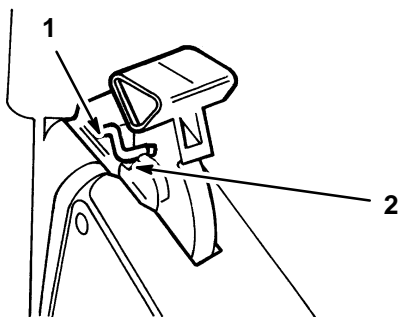

Figure 37

548

- Tige de verrouillage engagée sur les crans du sac
- Crans de verrouillage du sac



DANGER



DANGER POTENTIEL

- Les déchets de tonte et d'autres objets peuvent être projetés par l'éjecteur s'il n'est pas fermé.

QUELS SONT LES RISQUES?

- Ces débris peuvent être projetés avec une force suffisante pour infliger des blessures graves, voire mortelles, à l'utilisateur ou aux personnes à proximité.

COMMENT SE PROTEGER?

- Ne jamais ouvrir le volet d'éjection lorsque le moteur tourne.



DANGER



DANGER POTENTIEL

- Si le sac de ramassage est usé, des gravillons ou autres débris similaires peuvent être projetés vers l'opérateur ou des personnes à proximité.

QUELS SONT LES RISQUES?

- Les débris projetés peuvent infliger des blessures graves, voire mortelles, à l'utilisateur ou à d'autres personnes à proximité.

COMMENT SE PROTEGER?

- Contrôler régulièrement l'état du sac. S'il est endommagé, le remplacer par un sac TORO neuf d'origine portant cette mise en garde ou un avertissement similaire.

Vidage du sac de ramassage

- Couper le moteur et attendre l'arrêt de toutes les pièces mobiles.
- Soulever la tige de verrouillage de la poignée pour la dégager des crans du sac, et abaisser la poignée du volet vers l'avant (Fig. 36).
- Prendre le sac par la poignée de l'armature et par le fond, et le retirer de la tondeuse.
- Incliner le sac progressivement pour le vider.

Ejecteur latéral

Montage de l'éjecteur latéral

- Arrêter le moteur et débrancher le fil de la bougie.
- Retirer le bouton et la bride de blocage du couvercle d'éjection latérale, puis replacer le bouton et conserver la bride pour un usage ultérieur (Fig. 31).
- Soulever le couvercle d'éjection latérale (Fig. 31).
- Glisser l'éjecteur sur l'ouverture, en insérant les fentes de l'éjecteur sur les pattes du dessous du couvercle (Fig. 38).

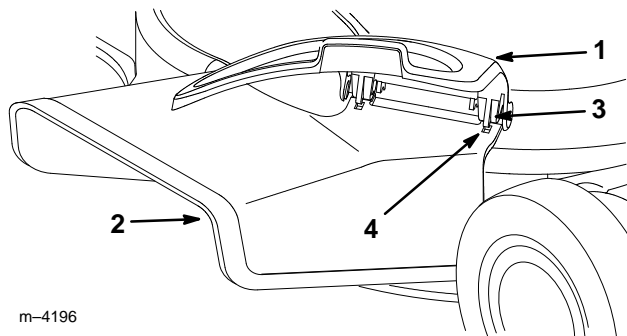

m-4196

Figure 38

- Couvercle d'éjection latérale
- Ejecteur latéral
- Patte
- Fente

- Laisser redescendre le couvercle.

Dépose de l'éjecteur latéral

- Arrêter le moteur et débrancher la bougie.
- Soulever le couvercle d'éjection latérale et retirer l'éjecteur latéral (Fig. 38).
- Laisser redescendre le couvercle.
- Retirer le bouton, placer la bride de blocage et la fixer à l'aide du bouton pour verrouiller le couvercle d'éjection latérale en position fermée (Fig. 31 et 39).

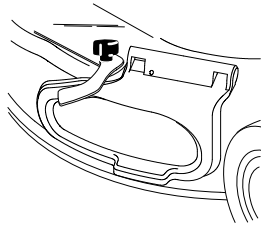

m-4279

Figure 39



DANGER



DANGER POTENTIEL

- Si le couvercle d'éjection latérale n'est pas solidement verrouillé en position fermée, des débris risquent d'être projetés par l'ouverture.

QUELS SONT LES RISQUES?

- Les débris projetés peuvent infliger des blessures graves, voire mortelles, à l'utilisateur ou à toute autre personne se tenant à proximité.

COMMENT SE PROTEGER?

- Ne pas utiliser la tondeuse sans s'être assuré au préalable que le couvercle d'éjection latérale est convenablement fermé et verrouillé par la bride de blocage, ou que l'éjecteur latéral est solidement en place sur l'ouverture latérale.



LA GARANTIE DE PERFORMANCE TORO

Tondeuses à guidage arrière à essence ou électriques (avec ou sans fil), ou professionnelles de 21"

Garantie totale
(garantie limitée pour usage commercial)

Que couvre cette garantie expresse?

La société Toro s'engage à réparer tout produit TORO utilisé à des fins résidentielles normales* en cas de défaut de fabrication ou de panne de fonctionnement due à la défaillance d'une pièce. Les produits sont couverts pendant la période suivante, à partir de la date d'achat:

- Tondeuses à guidage arrière Super Recycler® garantie totale de 5 ans
- Tondeuses à guidage arrière VacuPower™ garantie totale de 5 ans
- Toutes les autres tondeuses garantie totale de 2 ans

Le coût des pièces et de la main-d'oeuvre est compris, mais les frais de port sont à la charge du client.

Quels produits sont couverts par cette garantie?

La présente garantie s'applique à toutes les tondeuses à guidage arrière à essence ou électriques (avec ou sans fil) destinées aux particuliers.

Utilisation commerciale

Les tondeuses à guidage arrière TORO utilisées par des professionnels, par des établissements ou données en location, sont garanties contre tout défaut de fabrication. Cette garantie ne couvre pas la défaillance des pièces due à l'usure normale. La garantie couvre la période ci-dessous, à dater de l'achat:

Produits	Période de garantie	
	Moteur	Toute la tondeuse
• Tondeuses professionnelles de 21" à guidage arrière	2 ans, limitée	1 an, limitée
• Autres produits	45 jours, limitée	45 jours, limitée

Comment faire intervenir la garantie :

Si votre produit TORO requiert une intervention sous garantie, contactez le vendeur chez qui vous avez acheté votre produit, ou tout autre réparateur agréé TORO (voir la liste dans les pages jaunes de l'annuaire téléphonique). Le concessionnaire prendra en charge votre produit, ou vous recommandera un autre réparateur agréé plus proche de chez vous. Une preuve d'achat (copie de la carte d'enregistrement, facture, etc.) peut être nécessaire pour contrôler la validité de la garantie.

Si, pour quelque raison que ce soit, vous n'êtes pas satisfait de l'analyse du concessionnaire concernant le défaut de fabrication, ou si vous cherchez les coordonnées d'un réparateur agréé TORO, n'hésitez pas à nous contacter à l'adresse suivante:

Toro Customer Service Department
8111 Lyndale Avenue South
Bloomington, MN 55420-1196
612-888-8801
800-348-2424

Pour ne pas perdre le droit à la garantie :

Respectez les procédures d'entretien de votre produit TORO décrites dans la notice d'utilisation. L'entretien courant du produit est à vos frais, qu'il soit effectué par le concessionnaire ou par vous-même.

Ce que la garantie ne couvre pas Application à la garantie de la législation de votre pays

Il n'y a pas d'autre garantie expresse, hormis la garantie spéciale du système antipollution de certains produits et la garantie de démarrage TORO des moteurs GTS. Cette garantie expresse ne couvre pas:

- Les frais normaux d'entretien et de remplacement de pièces, telles que les filtres, le carburant, les lubrifiants, les bougies, le remplacement des lames usées, la vidange d'huile, l'affûtage des lames, le réglage des câbles et de la tringlerie ou le réglage des freins et de l'embrayage.
- Les produits ou pièces ayant subi des modifications ou un usage abusif, ou nécessitant un remplacement ou une réparation en raison d'accidents ou d'un défaut d'entretien.
- Les réparations requises en raison de l'usage d'un carburant inadéquat, de l'introduction d'impuretés dans le système d'alimentation, ou d'une négligence de la préparation requise du système d'alimentation avant une période d'inutilisation de plus de trois mois.
- Les réparations nécessaires en raison d'un mauvais entretien de la batterie, d'irrégularités de l'alimentation électrique, ou de la négligence d'une préparation appropriée de la tondeuse avant une période d'inutilisation.
- Les frais de transport.

Toutes les réparations couvertes par la présente garantie doivent être effectuées par un réparateur TORO agréé, utilisant uniquement des pièces TORO d'origine.

La réparation par un réparateur agréé TORO est le seul remède offert par la présente garantie.

La société Toro décline toute responsabilité en cas de dommages secondaires ou indirects liés à l'usage des produits TORO couverts par cette garantie, notamment quant aux coûts et dépenses encourus pour se procurer un équipement ou un service de substitution durant une période raisonnable pour cause de défaillance ou d'indisponibilité en attendant la réparation sous garantie. L'exclusion de la garantie des dommages secondaires ou indirects n'est pas autorisée dans certains pays, et peut donc ne pas s'appliquer dans votre cas.

Cette garantie vous donne des droits spécifiques, auxquels peuvent s'ajouter d'autres droits qui varient selon les pays.

* Par utilisation à des fins résidentielles normales, il faut comprendre la tonte des gazons situés sur le même terrain que la résidence du propriétaire de la tondeuse. L'utilisation du produit dans tout autre lieu est considéré comme usage professionnel qui n'est pas couvert par la garantie.

PAYS AUTRES QUE LES ETATS-UNIS ET LE CANADA

Pour les produits TORO exportés des Etats-Unis ou du Canada, demandez à votre distributeur (concessionnaire) TORO la police de garantie applicable dans votre pays ou région. Si pour une raison quelconque, vous n'êtes pas satisfait des services de votre distributeur, ou si vous avez du mal à vous procurer les informations de garantie, adressez-vous à l'importateur TORO. En dernier recours, adressez-vous à la société Toro.

La politique de Toro est de concevoir et fabriquer des produits de haute qualité. Pour garantir la satisfaction des utilisateurs, les produits Toro sont couverts par des garanties étendues. Votre machine à moteur Toro GTS est couverte par deux garanties. La garantie Toro de couverture totale, imprimée à la dernière page de ce manuel, est notre garantie standard.

En plus de cette garantie de couverture totale, notre confiance dans la longévité et le haut niveau de performances des moteurs Toro GTS est telle que nous offrons aussi une *garantie de démarrage!* Les détails de cette garantie supplémentaire sont indiqués ci-dessous.

LA GARANTIE DE DEMARRAGE TORO

Une garantie limitée sur tous les moteurs GTS-2

Pour ne pas perdre le droit à la garantie:

La société Toro garantit, pour une période de deux ans à dater de l'achat et à condition que vous effectuiez l'entretien de routine requis, que votre moteur TORO GTS-2 démarrera à la première ou seconde tentative, ou que nous le réparerons. La garantie couvre le coût des pièces et de la main-d'oeuvre. Les frais de transport sont cependant à votre charge. Cette garantie s'applique aux moteurs GTS-2 de tondeuses Toro à lames rotatives à axe vertical.

Pour ne pas perdre le droit à la garantie:

Votre moteur GTS-2 doit être entretenu conformément au programme d'entretien spécifié dans le manuel de l'utilisateur, à vos propres frais. Vous devez noter toutes les opérations d'entretien effectuées sur la fiche d'entretien incluse dans le manuel, et conserver votre preuve d'achat.

Comment obtenir le service?

Si les qualités de démarrage de votre moteur GTS-2 diminuent au point qu'il ne démarre plus après un ou deux essais par un adulte en bonne forme physique, prenez les mesures suivantes:

1. Contactez un réparateur agréé TORO Service Dealer ou TORO Master Service Dealer, ou un distributeur TORO (voir la liste dans les pages jaunes de l'annuaire téléphonique).
2. Celui-ci vous demandera de lui retourner le produit, ou vous conseillera éventuellement un autre centre de dépannage TORO, selon vos préférences.
3. Amenez le produit chez le réparateur, avec la fiche d'entretien et vos preuves d'achat.

Si, pour une raison quelconque, vous n'êtes pas satisfait du diagnostic du réparateur quant au démarrage de votre moteur ou du service fourni, n'hésitez pas à nous contacter:

Toro Customer Service Department
8111 Lyndale Avenue South
Minneapolis, Minnesota 55420

Ce qui n'est pas couvert par la garantie

Cette garantie ne couvre pas:

1. Les réparations sur des articles utilisés à des fins commerciales.
2. Les opérations normales d'entretien telles que le remplacement des bougies, du filtre à air ou du filtre à essence et les réglages du carburateur.
3. Les vidanges d'huile et le graissage.
4. Les réparations ou réglages dus:
 - a. au non-respect des procédures d'entretien spécifiées;
 - b. à des dommages survenus parce que la lame a heurté un objet;

