

For:piepeag

Printed on:Tue, Apr 6, 1999 10:19:54

From book:288

Document:cvr

Last saved on:Tue, Apr 6, 1999 10:08:16

Document:body

Last saved on:Tue, Apr 6, 1999 10:08:15

Document:gtswar5y

Last saved on:Tue, Apr 6, 1999 10:08:16

Document:wpm10219

Last saved on:Tue, Apr 6, 1999 10:08:24



Super Recycler[®]

Cortadora de césped motorizada empujada por el usuario

Modelo No 20030, 20042, 20043, 20045-9900001 y superiores

Manual del operario

Índice de materias

	Página
Introducción	2
Seguridad	3
Medidas de seguridad	3
Calcomanías de seguridad e instrucciones	5
Montaje	5
Montaje de la cortadora	5
Montaje de la cortadora	6
Instalación de la batería	7
Antes de comenzar	7
Aceite	7
Gasolina	8
Funcionamiento	9
Arranque del motor	9
Parada del motor	10
Dirección autoimpulsada	10
Ajuste de la altura de corte	10
Consejos de funcionamiento	10
Mantenimiento	12
Programa de mantenimiento recomendado	12
Filtro de aire	13
Drenaje de la gasolina	13
Cambio del aceite del motor	14
Bujía	14
Ajuste del cable autoimpulsado	14
Mantenimiento de la cuchilla	15
Lubricación de la dirección autoimpulsada	17
Carga de la batería	17
Desecho de la batería	17
Limpieza de la parte inferior de la caja de la cortadora	18
Limpieza debajo de la tapa de la correa	18
Localización de averías	19
Almacenamiento	20
Combustible	20
Preparación del motor	20
General	20
Plegado del manillar	20
Retirada del lugar de almacenamiento	21
Accesorios	21
Colector de hierba trasero	21
Garantía	Contraportada



ADVERTENCIA



Los gases de escape del motor procedentes de este equipo contienen compuestos químicos que, según el estado de California, se sabe producen cáncer, defectos congénitos y otros daños relacionados con la reproducción.

Introducción

Gracias por comprar un producto Toro.

Todo el personal de Toro queremos que esté totalmente satisfecho con su nuevo producto. Por ello le rogamos que se ponga en contacto con su concesionario local autorizado, que dispone de piezas de repuesto Toro y le podrá ayudar con los problemas técnicos y asistirle en todo momento.

Cuando se ponga en contacto con la fábrica o con su concesionario local autorizado, mencione siempre el modelo y el número de serie de su producto. Estos números ayudarán al concesionario o al representante técnico a proporcionarle información exacta sobre su producto en particular. El modelo y el número de serie se encuentran en una calcomanía situada en un punto determinado del producto, como se muestra a continuación.

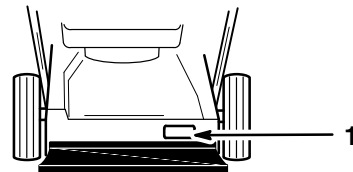

1064

1. Calcomanía con el modelo y el número de serie

Para su comodidad, anote a continuación el modelo y el número de serie de su producto.

Modelo No: _____

No. de serie: _____

Lea este manual detenidamente para aprender a utilizar y mantener correctamente su producto. La lectura de este manual le ayudará a Vd. y a otros a evitar lesiones corporales y daños a la máquina. Aunque Toro diseña, fabrica y comercializa productos seguros y de la más alta calidad, Vd. es el responsable de utilizar el producto de forma segura y adecuada. Vd. también es el responsable de instruir a las personas a las que tiene intención de dejar utilizar la máquina, para que la usen según las normas de seguridad

A lo largo de este manual, Toro ha incluido avisos que identifican peligros potenciales y mensajes de seguridad especiales que le ayudarán a Vd. y a otros a evitar las lesiones corporales, incluso la muerte. Las palabras utilizadas para indicar estos mensajes e identificar el nivel de riesgo son PELIGRO, ADVERTENCIA y CUIDADO. No obstante, sin importar el nivel de riesgo, sea extremadamente cuidadoso.

PELIGRO señala una situación extremadamente arriesgada que causará lesiones graves, incluso la muerte, si no se siguen las precauciones indicadas.

ADVERTENCIA señala un riesgo que puede causar lesiones graves, incluso la muerte, si no se siguen las instrucciones indicadas.



CUIDADO señala un riesgo que puede causar lesiones leves o moderadas si no se siguen las instrucciones indicadas.

También se utilizan otras dos palabras para resaltar cierto tipo de información. “Importante” llama la atención sobre informaciones técnicas especiales y “Nota” hace hincapié sobre informaciones generales que es conveniente resaltar.

Los lados izquierdo y derecho de la máquina se han determinado desde la posición normal del usuario, de pie, detrás del manillar.

Seguridad

Esta máquina cumple o excede los requisitos de seguridad de cuchilla CPSC para cortadoras de césped con cuchilla giratoria empujadas por usuario y cumple la especificación B71.1 del ANSI, en efecto en el momento de la fabricación. Sin embargo, el uso o mantenimiento indebido por parte del usuario o propietario puede causar lesiones. Para reducir el riesgo potencial de lesiones, cumpla estas instrucciones de seguridad y preste siempre atención al símbolo de alerta  que significa CUIDADO, ADVERTENCIA o PELIGRO - “instrucción relativa a la seguridad personal.” El incumplimiento de estas instrucciones puede dar lugar a lesiones corporales.

ADVERTENCIA

PELIGRO POTENCIAL

- Los gases de escape del motor contienen monóxido de carbono, un veneno mortal e inodoro.

QUE PUEDE SUCEDER

- El monóxido de carbono es mortal, y en el estado de California se ha comprobado que causa defectos congénitos.

COMO EVITAR EL PELIGRO

- No haga funcionar el motor dentro de la casa o en recintos cerrados.

Medidas de seguridad

Este producto es capaz de amputar brazos o piernas y de lanzar objetos. Siga siempre todas las instrucciones de seguridad con el fin de evitar lesiones corporales graves e incluso la muerte.

Esta cortadora de césped está diseñada para cortar la hierba y para distribuir fertilizantes orgánicos y, cuando está equipada con un saco, para recoger la hierba cortada. Cualquier otro uso al que se la destine puede ser peligroso para el usuario o las personas a su alrededor.

Nota: Este motor NO está equipado con un silenciador eliminador de chispas. La utilización o funcionamiento de esta cortadora de césped en cualquier terreno cubierto de bosque, maleza o sin edificar en el estado de California, sin estar equipada con un silenciador eliminador de chispas aprobado, está en contra de la ley. Otros estados pueden tener legislaciones similares.

Funcionamiento general

- Lea detenidamente este manual antes de hacer funcionar la cortadora de césped. Familiarícese con los controles y su correcta utilización. Nunca deje que los niños menores de 16 utilicen la cortadora de césped. Nunca permita que la utilicen adultos que no hayan recibido las instrucciones adecuadas.
- El operador de la cortadora de césped es responsable de mantener a todos, especialmente los niños y los animales domésticos, fuera del área de funcionamiento. El operador es responsable de los accidentes o peligros a que están sometidas las personas que se encuentren en su propiedad.
- Inspeccione minuciosamente el área donde va a utilizar la cortadora y retire los palos, piedras, cables, ramas y otros escombros que podrían ser recogidos o golpeados por la cuchilla y lanzados por la máquina. Mientras corta el césped, manténgase alerta por si hubiera objetos extraños.

- Vístase con pantalones largos y zapatos resistentes. No utilice la cortadora de césped mientras lleve sandalias, joyas, ropas sueltas o esté descalzo.
- Compruebe el nivel de combustible antes de poner en marcha el motor. Puesto que el combustible es sumamente inflamable, debe manejarse con cuidado.
 - Almacene la gasolina en un recipiente homologado.
 - Llene el depósito de combustible en exteriores y no en interiores. **No agregue combustible si el motor esta caliente o en marcha.**
 - Antes de poner en marcha el motor, tape el recipiente de gasolina y el depósito de combustible, y limpie la gasolina derramada.
 - No fume mientras añade combustible.
- Mantenga en su sitio todas las cubiertas, protecciones, dispositivos de seguridad, conjunto de cubierta-deflector, colectores de hierba opcionales, rampa de descarga lateral opcional, y/o tapón del túnel de descarga opcional. Repare o reemplace las piezas dañadas, incluyendo las calcomanías. Revise todos los dispositivos de seguridad antes de cada uso.
- El motor, la cuchilla y la dirección autoimpulsada (modelo autoimpulsado) están diseñados para detenerse cuando se sueltan las palancas de control. Asegúrese de que el freno y los controles funcionan correctamente antes de cada uso de la cortadora.
- Antes de arrancar el motor, desembrague el mecanismo autoimpulsado o el embrague impulsor (en los modelos autoimpulsados).
- Antes de usarla, haga siempre una inspección visual de la cortadora para comprobar que las cuchillas, las piezas de sujeción de las cuchillas y el ensamble de la cortadora no estén desgastados ni dañados. A fin de conservar el equilibrio, cambie por conjuntos las cuchillas y las piezas de sujeción desgastadas o dañadas.

Mientras está funcionando

- No haga funcionar el motor en recintos cerrados.
- Arranque cuidadosamente el motor siguiendo las instrucciones y con los pies bien separados de la cuchilla.
- Manténgase siempre en posición estable. Mantenga firmemente agarrado el manillar y camine, no corra nunca. No haga funcionar la cortadora de césped sobre hierba mojada. Corte el césped durante el día o con iluminación artificial adecuada.
- Corte el césped de las pendientes perpendicularmente a la pendiente, nunca de arriba a abajo. Sea extremadamente cuidadoso cuando cambie de

dirección en una pendiente. No corte el césped de pendientes demasiado pronunciadas. Cuando corte el césped en pendientes, utilice zapatos antideslizantes.

- Protéjase los ojos de los objetos que puedan ser proyectados, utilizando siempre gafas de seguridad o protecciones oculares mientras se trabaja con la cortadora de césped. Se recomienda el uso de protección en los oídos, guantes y un casco de seguridad.
- Mantenga la cara, las manos y los pies alejados de la caja y de la cuchilla de la cortadora mientras el motor esté en marcha. La cuchilla puede causar heridas en las manos y en los pies. Permanezca detrás del manillar hasta que el motor se pare.
- Maniobre con extremo cuidado cuando vaya marcha atrás o cuando mueva la cortadora de césped hacia Vd.
- Puesto que la cuchilla gira durante unos segundos después de que se suelta la barra de control, manténgase detrás del manillar hasta que se detengan todas las piezas móviles.
- Después de golpear un objeto extraño o si la cortadora de césped vibra de forma extraña, pare el motor y retire el cable de la bujía. Compruebe que la cortadora de césped no ha sufrido daños y efectúe cualquier reparación necesaria antes de volver a utilizarla. Si fuera necesario efectuar reparaciones importantes o se desea asistencia técnica, póngase en contacto con su concesionario local autorizado de servicio Toro.
- Antes de ajustar la altura de corte, pare el motor y espere a que se detengan todas las piezas móviles.
- Pare la cuchilla antes de empujar la cortadora sobre atravesar una avenida, carretera o acera.
- Pare el motor antes de abandonar la posición del operario - detrás del manillar. Desconecte el cable de la bujía si la cortadora de césped va a quedar desatendido.
- No toque el motor mientras esté en marcha o al poco tiempo de haberlo detenido, porque puede estar caliente y provocar quemaduras.
- Reposte sólo cuando el motor esté frío.
- Si es necesario alzar la cortadora de césped para transportarla, apague el motor y manténgase detrás del manillar hasta que todas las piezas móviles se hayan detenido. Desenchufe el cable de la bujía y espere a que enfríe el motor.

Mantenimiento y almacenamiento

- Lleve a cabo todas las instrucciones de mantenimiento descritas en este manual. Si fuera necesario efectuar reparaciones importantes o desea asistencia técnica, póngase en contacto con su concesionario local autorizado de servicio Toro.

- Antes de limpiar, inspeccionar, reparar o ajustar la cortadora de césped, pare el motor y desconecte el cable de la bujía. Mantenga el cable lejos del enchufe para evitar arranques accidentales.
- Para asegurarse de que la cortadora de césped está en condiciones de funcionamiento seguras, compruebe y apriete con frecuencia todas las tuercas, pernos y tornillos. Asegúrese de que el perno de la cuchilla esté apretado a 68 N·m (50 ft-lbs).
- Cuando repare la cuchilla, consulte la sección de mantenimiento de la cuchilla, en la página 15 donde se le informará acerca de los procedimientos correctos de instalación y reparaciones.
- Para reducir el riesgo de incendios, mantenga el motor libre de excesos de grasa, hierba, hojas y acumulaciones de polvo.
- Espere a que se enfríe el motor antes de guardar la cortadora de césped en un recinto cerrado. No almacene la cortadora de césped cerca de llamas desnudas o donde una chispa pueda inflamar los vapores de gasolina
- No sobreacelere el motor cambiando los ajuste de gobierno.
- En el momento de su fabricación, la cortadora de césped cumplía todas las normas de seguridad en vigor para cortadoras de césped con cuchilla rotatoria. Para garantizar un rendimiento óptimo y la continuación de la certificación de seguridad de la máquina, utilice sólo piezas de repuesto y accesorios genuinos Toro. Las piezas de repuesto y los accesorios hechos por otros fabricantes pueden causar desajustes respecto a las normas de seguridad, lo que podría resultar peligroso.
- Consulte las instrucciones de almacenamiento en la sección Almacenamiento, en la página 20.

Calcomanías de seguridad e instrucciones



Las calcomanías de seguridad e instrucciones están colocadas en un lugar fácilmente visible por el operador y lejos de las piezas potencialmente peligrosas. Reemplace cualquier calcomanía dañada o despegada.



SOBRE LA CAJA DE LA CORTADORA DE CÉSPED
(No de ref. 43-8480)

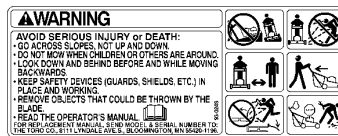

SOBRE LA CAJA DE LA CORTADORA DE CÉSPED
(No de ref. 93-0248)

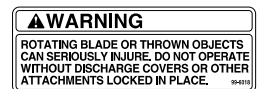

SOBRE LA CAJA DE LA CORTADORA DE CÉSPED
(No de ref. 99-6018)

Montaje

Montaje de la cortadora

Sólo modelos empujados a mano

1. Alinee el manillar superior e inferior y utilice unas pinzas para sacar el relleno colocado entre ellos para el transporte.
2. Saque el perno y la perilla izquierda y después instáuelos en la parte interior del manillar (Fig. 1).



Figura 1

1. Perilla del manillar derecho
2. Perilla del manillar izquierdo (antes de moverlo hacia el interior)

3. Apriete las perillas de ambos manillares.

- Mueva ligeramente hacia fuera las ménsulas de soporte del manillar de forma que no interfieran al girar hacia atrás el manillar para colocarlo en la posición de operación (Fig. 2).

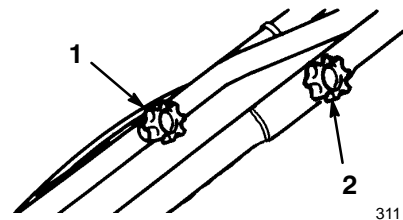

Figura 2

- | | |
|---------------------------|------------------------|
| 1. Ménsula de montaje | 3. Control cable |
| 2. Espárrago del manillar | 4. Atadura para cables |

- Gire hacia atrás el manillar.
- Mientras coloca los espárragos del manillar en el orificio central de las ménsulas de soporte, mueva éstas hacia el interior (Fig. 2).

Nota: Si la altura del manillar no es satisfactoria, ajústela colocando el espárrago en otro orificio.

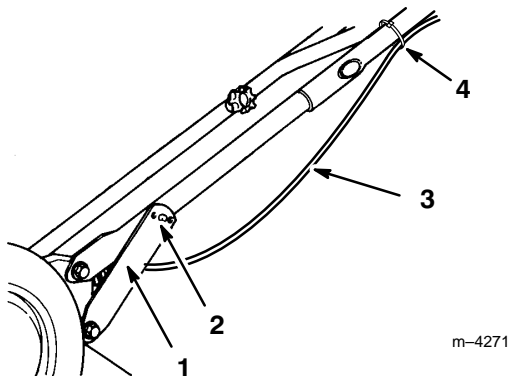
- Si la ménsula de soporte no encaja bien contra el manillar, saque la ménsula del espárrago, dóblela hacia adentro y sujétela de nuevo al espárrago.
- Sujete el cable al manillar superior usando la atadura para cables (Fig. 2).
- Hale la cuerda de arranque a través de la guía de la cuerda del manillar (Fig. 3).



Figura 3

- | | |
|----------------------|-----------------------|
| 1. Guía de la cuerda | 2. Cuerda de arranque |
|----------------------|-----------------------|

Nota: Para hacer que el cable se enrosque mejor, apretar la palanca de control sobre el manillar para soltar el freno de la cuchilla.

Montaje de la cortadora

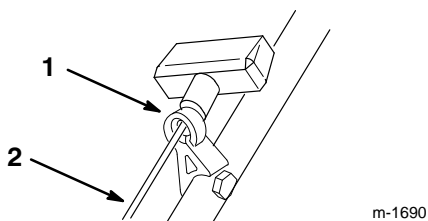
solo los modelos autoimpulsados

Desembalaje de la cortadora

IMPORTANTE: Preste especial atención al desembalar y al manejar la cortadora y el manillar superior, de forma que no retuerza o tire de los cables.

- Abra la caja por su parte superior.
- Saque el material de relleno de la caja, permitiendo que el manillar superior descance sobre la cortadora.
- Saque la cortadora de la caja.
- Coloque el manillar superior en el suelo, detrás de la cortadora, con la etiqueta del manillar hacia arriba y los cables de control colocados entre las ménsulas de montaje del manillar.

Montaje del manillar

- Saque los cuatro pernos del manillar y las perillas instaladas en el manillar inferior (dos pernos de cabeza plana y dos contorneados para encajar en el manillar).
- Bascule hacia atrás el manillar inferior y las ménsulas de montaje hacia arriba, alineando las ménsulas con los orificios del manillar (Fig. 4).
- Sujete el manillar a las ménsulas de montaje con los dos pernos de cabeza plana y las dos perillas, coloque los pernos en los orificios de las ménsulas que mejor se ajusten a sus requisitos de altura (Fig. 4).



Figura 4

- | | |
|-----------------------|-----------------------------|
| 1. Manillar inferior | 3. Perilla |
| 2. Ménsula de montaje | 4. Perno plano del manillar |

IMPORTANTE: Tenga cuidado de no pellizcar o estirar los cables.

Nota: Si la altura del manillar no es satisfactoria, ajústela instalando el perno y la perilla en un orificio distinto.

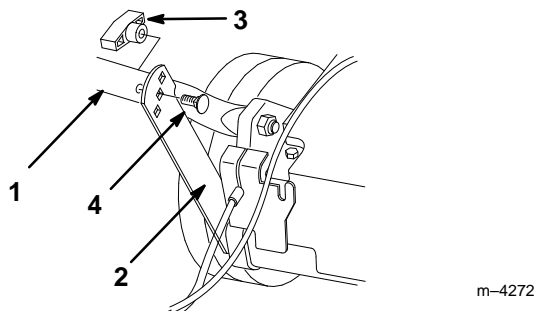
- Deslice los extremos del manillar superior sobre el manillar inferior, de forma que las secciones reposen una en la otra (Fig. 5).

5. Compruebe que los cables pasan por debajo/detrás del manillar inferior, tal como se indica en la Figura 5.
6. Sujete el manillar superior al manillar inferior usando los dos pernos contorneados y las dos perillas del manillar (Fig. 5).



Figura 5

- | | |
|----------------------|---|
| 1. Cables | 4. Perno contorneado del manillar (sólo se muestra uno) |
| 2. Manillar inferior | 5. Perillas |
| 3. Manillar superior | |

Instalación del túnel de descarga

Modelo 20043 únicamente

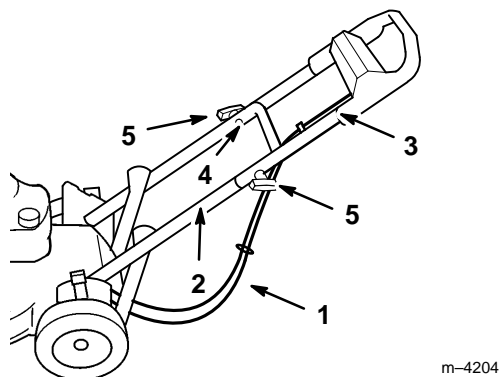
Antes de hacer funcionar la cortadora, es necesario instalar el túnel de descarga; para ello, consulte la sección Instalación del túnel de descarga, en la página 21. Observe que con el modelo 20043 no se ha enviado una placa de descarga, y por ello no es necesario retirarla antes de instalar el túnel de descarga.

! **PELIGRO** !

PELIGRO POTENCIAL

- Si se hace funcionar la cortadora sin el túnel de descarga o la placa de descarga instalados, podría producirse el contacto con la cuchilla o salir objetos disparados.

QUE PUEDE SUCEDER

- La cuchilla en movimiento podría amputar las manos y los pies, y los objetos lanzados podrían causar lesiones graves e incluso la muerte.

COMO EVITAR EL PELIGRO

- Compruebe que hay un túnel de descarga o una placa instalada en la cortadora. Cuando se use la cortadora con un túnel de descarga, compruebe siempre que el saco para hierba está instalado o que la puerta de descarga está cerrada.

Instalación de la batería

Solo modelos con arranque eléctrico

1. Saque la batería del embalaje y cárguela; para ello consulte la sección Carga de la batería, en la página 17.
2. Alinee los pasadores de la caja de la batería con los orificios del manillar inferior e introduzca los pasadores en los orificios hasta que la caja de la batería encaje en su sitio (Fig. 6).
3. Conecte el cable de la batería al cable del mazo de cables del tubo ondulado (Fig. 6).



Figura 6

- | | |
|-----------------------|-----------------------------|
| 1. Caja de la batería | 3. Cable de la batería |
| 2. Manillar inferior | 4. Cable del mazo de cables |

Antes de comenzar

Aceite

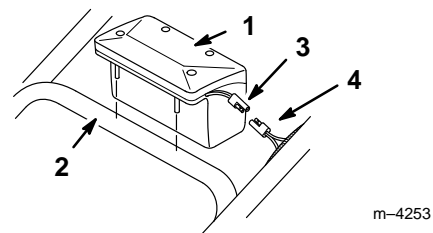
Inicialmente, el cárter debe llenarse con medio litro 0,6 l (20 oz.) de aceite SAE 30. Si no hay aceite SAE 30 se puede usar el 10W-30. Utilice cualquier aceite detergente de alta calidad con una clasificación de servicio API (American Petroleum Institute) de SF, SG, SH o SJ.

Antes de cada uso, compruebe que el nivel de aceite esté entre las marcas de FULL (lleno) y ADD (agregar) de la varilla medidora (Fig. 7). Agregue aceite si el nivel está bajo.

1. Coloque la cortadora de césped sobre una superficie plana y limpie el área alrededor de la varilla de nivel (Fig. 7).
2. Saque la varilla haciendo girar la tapa un cuarto de vuelta hacia la izquierda.
3. Limpie la varilla medidora.
4. Inserte la varilla medidora en el cuello de llenado y gire la tapa un cuarto de vuelta hacia la derecha.
5. Saque la varilla y compruebe el nivel de aceite en el lateral de la varilla, en las marcas FULL (lleno) y ADD (agregar) (Fig. 7).



Figura 7

1. Varilla de nivel

- Si el nivel está bajo, agregue solamente la cantidad suficiente para llevar el nivel hasta la marca FULL (lleno).

IMPORTANTE: No sobrepase la marca FULL porque el motor podría averiarse durante el arranque. Vierta el aceite lentamente.

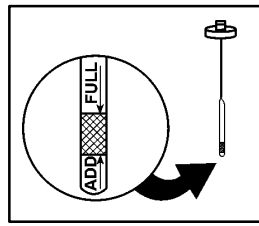
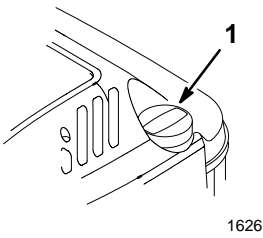
Gasolina

! **PELIGRO** !

PELIGRO POTENCIAL

- En ciertas condiciones, la gasolina es extremadamente inflamable y altamente explosiva.

QUE PUEDE SUCEDER

- Un incendio o una explosión causados por la gasolina puede causar quemaduras al operador y a otras personas y causar daños materiales.

COMO EVITAR EL PELIGRO

- Utilice un embudo y llene el depósito de combustible en el exterior, en un área abierta y con el motor frío. Limpie la gasolina derramada.
- No llene a tope el depósito de gasolina. Añada gasolina hasta que el nivel alcance desde 6 mm a 13 mm (1/4 a 1/2") por debajo de la parte inferior del cuello de llenado. Este espacio vacío en el depósito permite la dilatación de la gasolina.
- No fume nunca mientras maneja la gasolina y manténgase alejado de llamas desnudas o de lugares donde una chispa pueda inflamar los vapores de la gasolina.
- Almacene la gasolina en un recipiente homologado y manténgalo fuera del alcance de los niños.
- No compre nunca una provisión de gasolina para más de 30 días.

! **PELIGRO** !

PELIGRO POTENCIAL

- Al repostar en determinadas condiciones, podría generarse una carga estática que podría encender la gasolina.

QUE PUEDE SUCEDER

- Un incendio o una explosión causados por la gasolina puede causar quemaduras al operador y a otras personas y causar daños materiales.

COMO EVITAR EL PELIGRO

- Coloque siempre los recipientes de gasolina en el suelo, lejos del vehículo que está repostando.
- No llene los recipientes de gasolina dentro de un vehículo, camión o remolque ya que las alfombras o los revestimientos de plástico del interior de los remolques podrían aislar el recipiente y retrasar la pérdida de la carga estática.
- Cuando sea posible, saque el equipo a gasolina del camión o del remolque y reposte el equipo mientras sus ruedas estén sobre el suelo.
- Si esto no fuera posible, reposte el equipo en el camión o remolque utilizando un recipiente portátil, en vez de la tobera de suministro de gasolina.
- Si fuera necesario utilizar una tobera de suministro de gasolina, mantenga en todo momento la tobera en contacto con el borde del tanque de gasolina o de la abertura del recipiente, hasta que finalice el repostado.

No utilice gasolina que haya estado almacenada desde la temporada anterior. Utilice gasolina regular, fresca, limpia, **sin plomo**. La gasolina sin plomo arde de forma más limpia, prolonga la vida del motor y ayuda a conseguir mejores arranques. Puede usar gasolina con plomo si no dispone de gasolina sin plomo.

Toro recomienda el uso regular de un estabilizador/acondicionador durante las temporadas de operación y de almacenamiento. Los estabilizadores limpian el motor durante su funcionamiento y evitan la acumulación de depósitos gomosos de barniz en el motor durante los períodos de almacenamiento.

1. Desenchufe el cable de la bujía (Fig. 8).



Figura 8

1. Cable de la bujía

2. Limpie alrededor de la tapa del depósito de combustible y saque la tapa del depósito (Fig. 9).

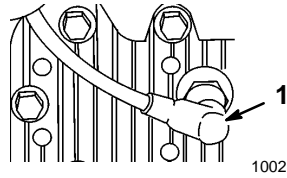

Figura 9

1. Tapa del depósito de combustible

3. Llene el depósito con gasolina sin plomo hasta una distancia de aproximadamente 6 a 13 mm (1/4" a 1/2") desde la parte superior del depósito.

IMPORTANTE: No llene el depósito más de 6,3 mm (1/4") de la parte superior del depósito ya que la gasolina debe disponer de espacio para expandirse.

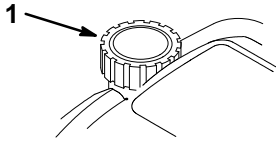
4. Coloque correctamente la tapa del combustible y limpie la gasolina derramada.

IMPORTANTE: No mezcle aceite con la gasolina. Nunca use metanol, gasolina que contenga metanol, gasohol con más de 10% etanol o gasolina blanca porque podrían producir daños al sistema de combustible del motor.

No use aditivos de combustible distintos de los fabricados para la estabilización del combustible durante el almacenamiento, tales como el estabilizador/ acondicionador de Toro o un producto similar. El estabilizador/ acondicionador de Toro es un producto a base de destilado de petróleo. Toro no recomienda los estabilizadores con base de alcohol, tales como el etanol, metanol o isopropilo. No deben usarse aditivos para tratar de aumentar la potencia o funcionamiento del equipo.

5. Conecte el cable de la bujía (Fig. 8).

Funcionamiento

Arranque del motor

1. Pulse el cebador tres veces (cinco veces si la temperatura es de 13°C/55°F o inferior), espere aproximadamente 2 segundos entre cada pulsación (Fig. 10).

IMPORTANTE: No utilice el cebador para volver a arrancar cuando el motor todavía está caliente.



Figura 10

1. Cebador

2. Sujete la palanca de control contra el manillar superior (Fig. 11).

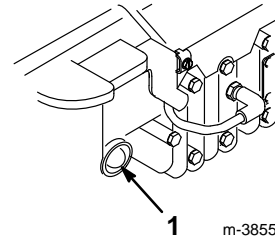

Figura 11

1. Palanca de control de la cuchilla
2. Manillar superior
3. Manija de arranque

3. Arranque de la cortadora:

- **Arranque manual**—Tire ligeramente de la manija de arranque, hasta que note cierta resistencia, y después dé un tirón brusco (Fig. 11). Deje que la cuerda regrese lentamente a la manija.
- **Arranque eléctrico con llave (sólo modelos con arranque eléctrico)**—Meta la llave en el interruptor. Gire la llave hacia la derecha y suéltela cuando el motor arranque (Fig. 12).

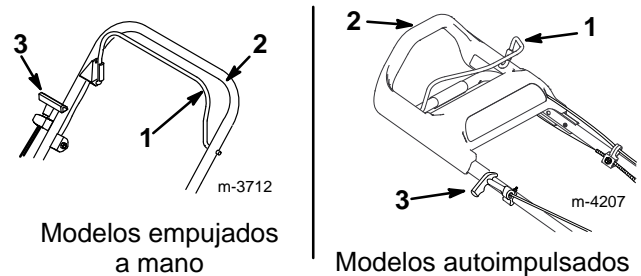
Nota: Si la carga de la batería es demasiado baja para que el motor arranque, utilice la cuerda de arranque.



Figura 12

Nota: Si el motor no arranca después de tres intentos, repita los pasos 1-3.

Parada del motor

Suelte la palanca de control de la cuchilla. Tanto el motor como la cuchilla se detendrán. En caso contrario, póngase inmediatamente en contacto con su concesionario.

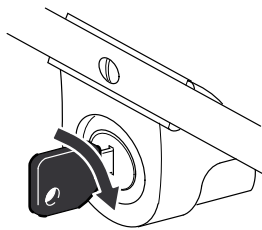
Dirección autoimpulsada

solo los modelos autoimpulsados

Para hacer funcionar la dirección autoimpulsada, sólo tiene que caminar hacia adelante con las manos en el manillar superior. A medida que avanza, el manillar superior se deslizará hacia la cortadora, activando la dirección autoimpulsada. Cuando más deprisa camine, más se deslizará el manillar y más deprisa se autoimpulsará la cortadora (Fig. 13).

Nota: La cortadora se autoimpulsará a la máxima velocidad cuando el manillar superior se empuje lo más posible hacia adelante.

Para ralentizar o parar, sólo tiene que caminar más despacio o pararse (Fig. 13). Si, al retroceder después de autoimpulsarse, la cortadora no rueda hacia atrás libremente, empuje la cortadora ligeramente hacia adelante, aprox. 2,5 cm (1"), sin engranar la dirección autoimpulsada, y después tire de ella hacia atrás.



Figura 13

m-4206

Ajuste de la altura de corte

Cada rueda se ajusta individualmente mediante una palanca de ajuste de la altura. Las alturas de corte son 25, 38, 51, 64, 74 y 86 mm (1, 1-1/2, 2, 2-1/2, 3 y 3-1/2").

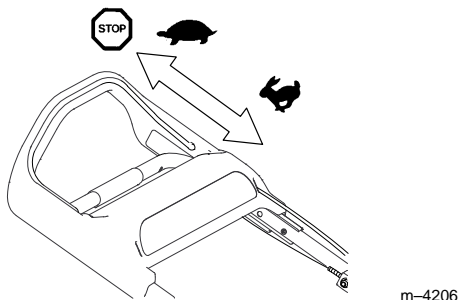

PELIGRO



PELIGRO POTENCIAL

- Mientras se realiza el ajuste de las palancas de altura de corte, las manos pueden tocar la cuchilla en movimiento.

QUE PUEDE SUCEDER

- El contacto con la cuchilla en movimiento puede causar lesiones graves.

COMO EVITAR EL PELIGRO

- Antes de ajustar la altura de corte, pare el motor y espere a que se detengan todas las piezas móviles.
- No ponga los dedos debajo de la caja de la cortadora mientras se ajusta la altura de corte.

1. Para cambiar la altura de corte, tire de la palanca hacia la rueda y colóquela en la posición deseada (Fig. 14).



Figura 14

1. Palanca de ajuste de la altura de la rueda
2. Suelte la palanca de ajuste y asíéntela correctamente en la ranura.

Nota: Ajuste las cuatro (4) ruedas a la misma altura.

Consejos de funcionamiento

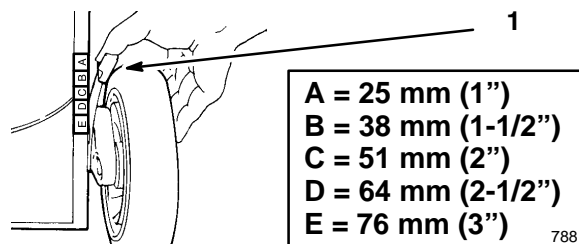
Consejos generales

- Revise las instrucciones de seguridad y lea cuidadosamente este manual antes de trabajar con la cortadora.
- Limpie el área de palos, piedras, cables, ramas y otros escombros que podrían ser recogidos o golpeados por la cuchilla y lanzados por la máquina.
- Mantenga a todos, especialmente a los niños y a los animales domésticos, fuera del área de funcionamiento.

- Evite chocar contra los árboles, los muros, las aceras y otros objetos sólidos. No pase deliberadamente la cortadora de césped por encima de un objeto.
- Si se tropieza contra un objeto, o la cortadora comienza a vibrar, pare inmediatamente el motor, desconecte el cable de la bujía y compruebe si se han producido daños en la máquina.
- Mantener **la cuchilla bien afilada** durante toda la temporada de corte. Limar periódicamente las mellas de la cuchilla.
- Cuando sea necesario, reemplace la cuchilla con una cuchilla original Toro.
- Sólo corte hierba y hojas secas. La hierba y las hojas mojadas tienden a agruparse y pueden obstruir la cortadora o ahogar el motor. Además, son resbaladizas y aumentan el riesgo de deslizamientos y caídas por parte del operador.

ADVERTENCIA

PELIGRO POTENCIAL

- **La hierba húmeda le puede hacer resbalar y tropezar con la cuchilla.**

LO QUE PUEDE SUCCEDER

- **El contacto con la cuchilla puede causar graves lesiones.**

COMO EVITAR EL PELIGRO

- **No cortar el césped a no ser que la hierba esté seca.**

- Antes de cada tarea, limpie los recortes y las hojas acumuladas en la parte inferior de la cubierta de la cortadora.
- Mantenga el motor en buen estado de funcionamiento.
- Limpie el filtro de aire con más frecuencia. La distribución de fertilizantes orgánicos crean más acumulaciones de recortes y polvo que pueden atascar el filtro de aire y reducir el rendimiento del motor.

Cortar hierba

- En verano, corte la hierba con el ajuste de altura de corte de 51, 64 ó 74 mm (2, 2.5 ó 3"). Sólo se debe cortar $\frac{1}{3}$ de la altura de la hierba. No se recomienda

cortar por debajo del ajuste de 51 mm (2"), a no ser que haya poca densidad de hierba o en otoño, cuando la velocidad de crecimiento de la hierba comienza a decaer.

- Cuando se corte hierba de más de 18 cm (6") de altura, utilice primero la cortadora con la máxima altura de corte y una velocidad de avance lenta; después se puede volver a pasar con un ajuste de altura más bajo, mejorando el aspecto del césped. Si la hierba es demasiado alta, la cortadora puede atascarse y ahogar el motor.
- Alterne la dirección del corte. Esto ayudará a dispersar los recortes por todo el césped para una fertilización más uniforme.

Si la apariencia del césped acabado de cortar no es satisfactoria, intente uno o más de los siguientes:

- Afile la cuchilla.
- Camine más despacio mientras poda el césped.
- Eleve la graduación de altura de corte de la cortadora.
- Corte el césped con mayor frecuencia.
- Solape las sendas de corte en lugar de cortar una sola senda con cada pasada.
- Gradúe la altura de corte una ranura más baja en las ruedas delanteras que en las traseras (por ejemplo: fije las ruedas delanteras en 50 mm (2") y las traseras en 63,5 mm (2.5").

Cortar hojas

- Cuando haya terminado de cortar, asegúrese de que se vea el 50% del césped a través del manto de hojas cortadas. Esto puede requerir una o más pasadas sobre las hojas.
- Fije todas las ruedas a la misma altura de corte.
- Camine más lentamente si las hojas no son cortadas lo suficientemente finas como para ocultarse entre la hierba.
- Si corta gran cantidad de hojas de roble, hay que agregar cal a su césped en la primavera. La cal reduce la acidez de las hojas de roble.

Mantenimiento

Programa de mantenimiento recomendado

Pieza	Mantenimiento	Después de cada utilización	5 Horas	25 Horas	50 Horas	100 Horas
Caja	Limpiar las acumulaciones de polvo y de recortes de hierba.	X				
Tornillería	Compruebe con frecuencia la tornillería de la cuchilla y del motor. Para garantizar un funcionamiento seguro, mantenga todas las piezas de sujeción correctamente apretadas.		X			
Filtro de aire	Reemplazar cada temporada de corte o cada 25 horas. Reemplazar con más frecuencia si se trabaja en condiciones muy polvorientas.			X		
Aceite del motor	Drenar y rellenar el cárter del aceite con aceite fresco después de las 5 primeras horas de funcionamiento. Más adelante, cambiar el aceite cada 50 horas de funcionamiento o una vez al año.				X	
Cuchilla	Afilar o reemplazar; reparar con más frecuencia si el filo se desgasta más rápidamente debido a los terrenos desiguales o arenosos.				X	
Freno de la cuchilla	Comprobar el tiempo de frenado cada 50 horas o al comienzo de cada temporada de corte. La cuchilla debe pararse en menos de 3 segundos después de soltarse la palanca, en caso contrario póngase en contacto con su concesionario autorizado de servicio Toro.				X	
Lubricación	Engrasar las ménsulas traseras de ajuste de la altura (modelos autoimpulsados).				X	
Sistema de combustible	Comprobar si existen fugas y/o deterioramiento de la manguera de combustible. En caso necesario, reemplazarla.				X	
Tapa de la correa	Mantener el área situada por debajo de la tapa de la correa libre de recortes, hierba y basura.				X	

Pieza	Mantenimiento	Después de cada utilización	5 Horas	25 Horas	50 Horas	100 Horas
Bujía	Inspeccionar y limpiar. Reemplazar si fuera necesario.					X
Sistema de refrigeración	Limpiar los escombros de las aletas del refrigerador de aire del motor y del sistema de arranque. Limpiar con más frecuencia si se trabaja en condiciones polvorientas o con grandes cantidades de paja.					X

! **CUIDADO** !

PELIGRO POTENCIAL

- Si se deja el cable de la bujía conectado, es posible arrancar accidentalmente el motor.

QUE PUEDE SUCEDER

- El arrancado accidental del motor puede lesionar gravemente al operador o a los espectadores.

COMO EVITAR EL PELIGRO

- Desenchufe el cable de la bujía antes de realizar cualquier operación de mantenimiento o ajuste. Más aún, sepárelo completamente para que no pueda tocar accidentalmente la bujía.

Filtro de aire

Reemplazar el filtro del aire una vez por temporada o cada 25 horas; reemplazar con más frecuencia si se trabaja en condiciones polvorientas.

IMPORTANTE: No haga funcionar el motor sin el elemento del filtro de aire; podrían causarse daños muy graves en el motor.

1. Pare el motor y desenchufe el cable de la bujía (Fig. 17).
2. Afloje el tornillo que sujeta la cubierta del depurador de aire (Fig. 15).
3. Incline hacia abajo la cubierta y límpiela minuciosamente (Fig. 15).



Figura 15

1. Filtro de aire
2. Tornillo
3. Cubierta

4. Saque el filtro de papel y deséchelo (Fig. 15).

IMPORTANTE: No intente limpiar el filtro.

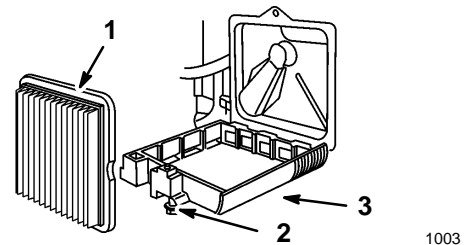
5. Coloque un nuevo filtro de papel en el depurador de aire (Fig. 15).
6. Instale la cubierta del depurador de aire y sujétela con el tornillo.

Drenaje de la gasolina

1. Pare el motor y espere a que enfríe.

IMPORTANTE: Vacíe la gasolina únicamente de un motor en frío.

2. Desenchufe el cable de la bujía (Fig. 17).

3. Saque la tapa del depósito de combustible y use un bomba de mano para vaciar el combustible en una lata limpia.

Nota: Este es el único procedimiento recomendado para vaciar el combustible.

Cambio del aceite del motor

Cambie el aceite del motor después de las primeras 5 horas de funcionamiento y, a partir de entonces, cada 50 horas de funcionamiento o una vez al año.

! **ADVERTENCIA** !

PELIGRO POTENCIAL

- La gasolina es extremadamente inflamable, altamente explosiva y, en ciertas condiciones, puede causar lesiones corporales y daños materiales.

QUE PUEDE SUCEDER

- Si se inclina la cortadora pueden producirse fugas de combustible en el carburador o el depósito de combustible.

COMO EVITAR EL PELIGRO

- Evite los derrames de gasolina dejando que el motor gire hasta que se seque, o vacíe el depósito con una bomba de mano, nunca con un sifón.

1. Drene la gasolina del depósito de combustible. Consulte la sección Drenaje de la gasolina, en la página 13.
2. Encienda el motor y déjelo funcionar hasta que se consuma todo el combustible.
3. Desenchufe el cable de la bujía (Fig. 17).
4. Saque la varilla medidora e incline la cortadora hacia el lado izquierdo, vaciando el aceite del tubo de llenado en un recipiente adecuado (Fig. 16).



Figura 16

m-1782

1. Tubo de llenado del aceite

5. Recicle el aceite siguiendo los códigos locales.
6. Enderece la cortadora.

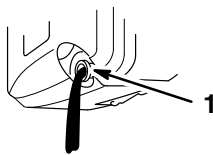
7. Llene el cárter hasta la línea FULL (lleno) de la varilla medidora con aceite fresco. Consulte las especificaciones en la sección Aceite, en la página 7.
8. Compruebe el nivel de aceite e instale la varilla medidora.
9. Limpie el aceite derramado.

Bujía

Use una bujía Champion RJ19LM u otra equivalente. La luz correcta de la bujía es de 0,76 mm (0.030"). Saque la bujía después de cada 25 horas de funcionamiento y examine su estado.

1. Pare el motor y desenchufe el cable de la bujía (Fig. 17).



Figura 17

1002

1. Cable de la bujía

2. Limpie alrededor de la bujía y sáquela de la culata de cilindros.

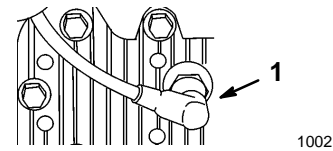
IMPORTANTE: Si la bujía está rajada, empastada o sucia, reemplácela. No limpie los electrodos porque podría ocasionar daños al motor a consecuencia de la entrada de partículas abrasivas al cilindro.

3. Fije la distancia entre los electrodos de la nueva bujía a 0,76 mm (0.030") (Fig. 18).



Figura 18

986

4. Instale la bujía y el sello de la junta. Apriete el tapón a 20 N·m (15 ft·lbs).
5. Conecte el cable de la bujía (Fig. 17).

Ajuste del cable autoimpulsado

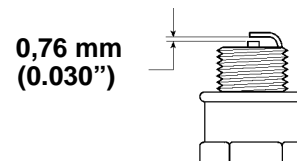
solo los modelos autoimpulsados

Si la velocidad máxima de la cortadora comienza a decaer, ajuste el cable autoimpulsado.

1. Con el motor apagado, saque los dos pernos que sujetan la tapa de la correa (Fig. 19) y retire la tapa.

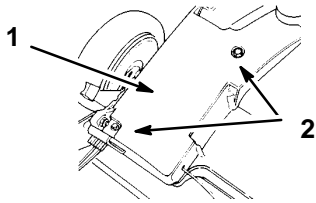

281

Figura 19

1. Tapa de la correa
2. Perno

2. Afloje la tuerca de soporte del cable (Fig. 20).

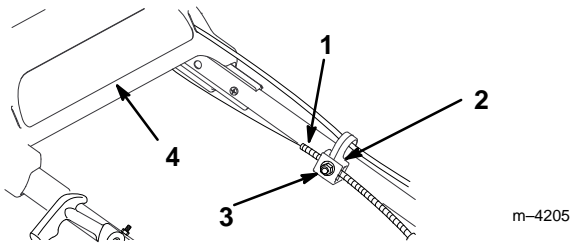

m-4205

Figura 20

1. Envoltura del cable
2. Soporte del cable
3. Tuerca
4. Manillar superior

3. Empuje hacia abajo la ménsula de accionamiento hasta que haga contacto con la cortadora, y manténgala en su sitio (Fig. 21).

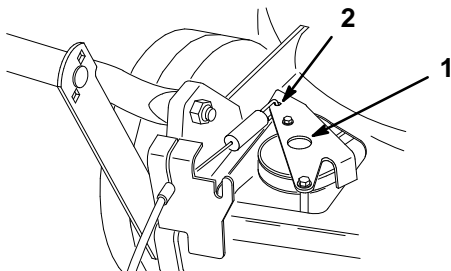

m-4273

Figura 21

1. Ménsula de accionamiento
2. Empujar aquí

4. Manteniendo el manillar superior lo más hacia atrás posible, y mientras tiene apretada la ménsula de accionamiento, tire hacia abajo de la envoltura del cable (hacia la cortadora) hasta que desaparezca la flojedad del cable (Fig. 20).
5. Apriete la tuerca del soporte del cable (Fig. 20).
6. Suelte la ménsula de accionamiento e instale la tapa de la correa.

Mantenimiento de la cuchilla

Una cuchilla afilada y recta proporciona el mejor rendimiento de corte. Inspeccione y afile regularmente la cuchilla.



ADVERTENCIA



PELIGRO POTENCIAL

- La cuchilla está afilada.

QUE PUEDE SUCEDER

- El contacto con la cuchilla puede causar lesiones corporales graves.

COMO EVITAR EL PELIGRO

- Utilice guantes o envuelva los bordes afilados de la cuchilla con un trapo.

1. Pare el motor y desenchufe el cable de la bujía (Fig. 17).



ADVERTENCIA



PELIGRO POTENCIAL

- La gasolina es extremadamente inflamable, altamente explosiva y, en ciertas condiciones, puede causar lesiones corporales y daños materiales.

QUE PUEDE SUCEDER

- Si se inclina la cortadora pueden producirse fugas de combustible en el carburador o el depósito de combustible.

COMO EVITAR EL PELIGRO

- Evite los derrames de gasolina dejando que el motor gire hasta que se seque, o vacíe el depósito con una bomba de mano, nunca con un sifón.

2. Drene la gasolina del depósito de combustible. Consulte la sección Drenaje de la gasolina, en la página 13.
3. Inclina la cortadora sobre su lado izquierdo (Fig. 22). Evite girar la cuchilla ya que podría causar problemas en el encendido.



Figura 22

757

Inspección de la cuchilla

1. Inspeccione minuciosamente la cuchilla para determinar su filo y desgaste, especialmente en el área de unión de las partes planas y curvas (Fig. 23A).
2. Realice uno de los procedimientos siguientes:
 - A. Si se observa desgaste o la formación de una ranura, (Fig. 23B y C), cambie la cuchilla. Consulte las secciones Desmontaje e Instalación de la cuchilla.
 - B. Si la cuchilla está mellada o roma, afílela. Consulte las secciones Desmontaje, Afilado, Equilibrado e Instalación de la cuchilla.
 - C. Si no hay signos de que la cuchilla esté desgastada o roma, enderece la cortadora y cambie el cable de la bujía (Fig. 17).

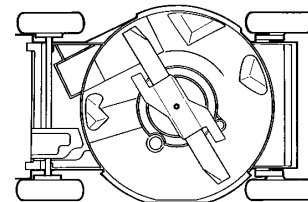

Figura 23

- | | |
|-------------------------------|-------------------|
| 1. Aleta | 3. Desgaste |
| 2. Parte plana de la cuchilla | 4. Ranura formada |

2. Saque el perno de la cuchilla, la arandela de seguridad, el acelerador de la cuchilla y la cuchilla (Fig. 24).

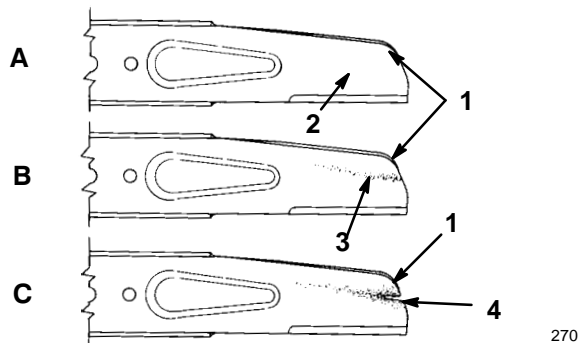

Figura 24

- | | |
|--------------------------|------------------------------|
| 1. Perno de la cuchilla | 4. Cuchilla |
| 2. Arandela de seguridad | 5. Accionador de la cuchilla |
| 3. Acelerador | |

Afilado de la cuchilla

Utilice una lima para afilar la cara superior de la cuchilla y mantener el ángulo de corte original (Fig. 25).

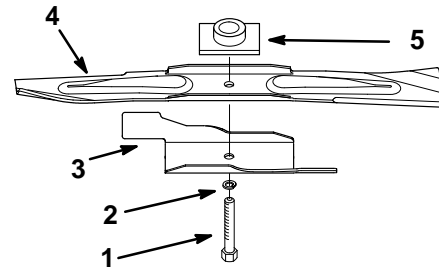

Figura 25

1. Afíle solamente a este ángulo

Nota: La hoja permanecerá equilibrada si se quita la misma cantidad de material de ambos bordes de corte.

Equilibrado de la cuchilla

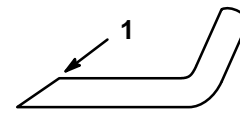
1. Para comprobar el equilibrio de la cuchilla, inserte la cuchilla, por su agujero central, en un clavo o en el vástago de un destornillador amordazado horizontalmente en un torno (Fig. 26).

Nota: También puede comprobar el equilibrio usando un equilibrador de cuchilla comercial.



Figura 26

2. Si uno de los extremos de la cuchilla desciende, limar o esmerilar ese extremo (nunca por el extremo de corte). La cuchilla está correctamente equilibrada cuando permanece perfectamente horizontal.

! **PELIGRO** !

PELIGRO POTENCIAL

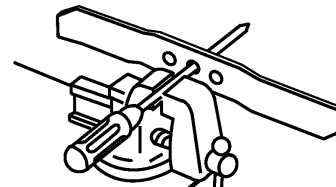
- Una cuchilla gastada o dañada podría partirse y un pedazo de la misma podría ser lanzado hacia el área del operador o de un espectador.

QUE PUEDE SUCEDER

- Un pedazo desprendido de la cuchilla puede causar serias lesiones o la muerte al operador o a un espectador.

COMO EVITAR EL PELIGRO

- Inspeccione periódicamente la cuchilla en busca de daños o signos de desgaste.
- Reemplace la cuchilla gastada o dañada.

Desmontaje de la cuchilla

1. Sujete el extremo de la cuchilla usando un trapo o un guante grueso.

Instalación de la cuchilla

1. Coloque la cuchilla sobre el huso y el accionador de la cuchilla, con las puntas curvadas dirigidas hacia la cortadora y con el accionador de la cuchilla asentado en la ranura de la cuchilla (Fig. 24).
2. Coloque el acelerador, la arandela de seguridad y el perno de la cuchilla (Fig. 24).
3. Apriete el perno de la cuchilla a 68 N·m (50 ft-lbs).

! **ADVERTENCIA** !

PELIGRO POTENCIAL

- No haga funcionar la cortadora sin el acelerador colocado; la cuchilla podría flexionarse, doblarse o romperse.

QUE PUEDE SUCEDER

- Una cuchilla rota puede causar serias lesiones o la muerte al operador o a un espectador.

COMO EVITAR EL PELIGRO

- No haga funcionar la cortadora sin el acelerador.

Lubricación de la dirección autoimpulsada

Solo los modelos autoimpulsados

1. Limpie los engrasadores de los ajustes de altura traseros (Fig. 27) con un paño limpio.



Figura 27

1. Copilla de engrase

2. Instale la pistola de engrasar en cada engrasador e inyecte suavemente 1 ó 2 dosis de grasa de litio multiusos #2 en cada uno de ellos.

IMPORTANTE: Un exceso de grasa puede dañar las juntas y dificultar el correcto funcionamiento del embrague de la rueda.

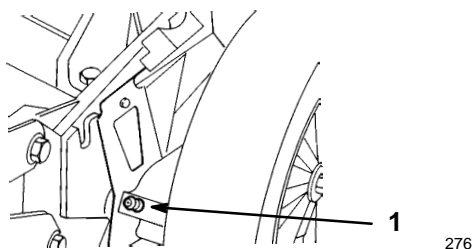
Carga de la batería

Solo modelos con arranque eléctrico

Para asegurar una carga completa, una batería nueva debe cargarse continuamente durante 72 horas. Cargue la batería durante 72 horas antes y después de períodos de almacenamiento prolongados. Durante la operación normal, el alternador del motor mantiene cargada la batería.

1. Pare el motor y desconecte el mazo de cables de la batería (Fig. 6).
2. Si lo desea, se puede desmontar la batería levantándola y sacándola del manillar inferior, sin embargo, no es necesario desmontarla si se coloca la batería cerca de una toma eléctrica.
3. Conecte el electro-cargador Toro a la batería y enchúfelo en una toma eléctrica de 120VCA.

IMPORTANTE: Se recomienda utilizar únicamente el electrocargador Toro, pues otros cargadores podrían dañar la batería. Use siempre el cargador en interiores y, cuando sea posible, cargue la batería a una temperatura ambiente de 22°C (+70°F). No la cargue por más de 72 horas, pues podrían ocurrir daños.

4. Tras cargar la batería, desenchufe el cargador y desconéctelo de la batería.
5. Conecte el mazo de cables al terminal de la batería.

Desecho de la batería

Solo modelos con arranque eléctrico

IMPORTANTE: ¡NO TIRE LAS BATERÍAS USADAS EN EL CONTENEDOR DE BASURA CASERO!

IMPORTANTE: Este producto contiene una batería de plomo sellada, que debe ser reciclada o desechada de manera adecuada.

En la mayor parte de las zonas, LA LEY PROHIBE incinerar, enterrar o mezclar las baterías de plomo (ácido) con los desperdicios municipales.

Envíe esta batería a un establecimiento, federal o estatal, homologado para el reciclado de baterías de plomo. Este podría ser el lugar donde compró la batería.

Consulte a las autoridades locales para obtener información sobre los métodos de reciclaje disponibles y/o las opciones de desecho de esta batería.

Limpieza de la parte inferior de la caja de la cortadora

Para asegurar el óptimo rendimiento, mantenga limpia la parte inferior de la caja de la cortadora. Tenga especial cuidado en mantener los deflectores limpios de escombros (Fig. 28).



Figura 28

757

1. Deflectores

Método de lavado

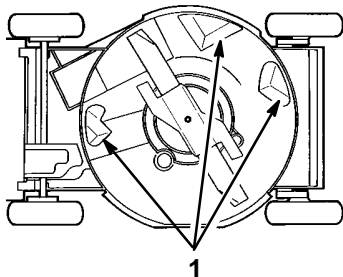
1. Coloque la cortadora sobre una superficie plana de cemento o asfalto, cerca de una manguera de jardín.
2. Ponga en marcha el motor.
3. Mantenga la manguera de jardín funcionando a nivel del manillar y dirija el agua para que corra en el suelo justo enfrente del neumático posterior derecho (Fig. 29).

La cuchilla extraerá el agua y limpiará los recortes. Deje que el agua corra hasta que no se vean recortes lavados de la parte inferior de la caja.



Figura 29

1093

1. Rueda trasera derecha

4. Pare el motor.
5. Cierre la manguera de jardín.
6. Arranque la cortadora y déjela funcionando durante unos minutos para secar la humedad de la cortadora y de sus componentes.
7. Mientras el motor está funcionando, enganche y desenganche varias veces el sistema de tracción, con el fin de secarlos.

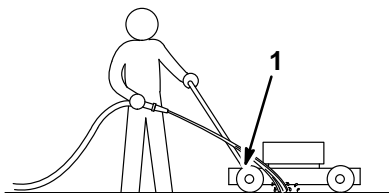
Método de raspado

Si el lavado no elimina toda la basura de la parte inferior de la cortadora, inclínela y rasque la suciedad hasta que quede limpia.

1. Desenchufe el cable de la bujía (Fig. 17).
2. Drene la gasolina del depósito de combustible. Consulte la sección Drenaje de la gasolina, en la página 13.



ADVERTENCIA



PELIGRO POTENCIAL

- La gasolina es extremadamente inflamable, altamente explosiva y, en ciertas condiciones, puede causar lesiones corporales y daños materiales.

QUE PUEDE SUCEDER

- Si se inclina la cortadora pueden producirse fugas de combustible en el carburador o el depósito de combustible.

COMO EVITAR EL PELIGRO

- Evite los derrames de gasolina dejando que el motor gire hasta que se seque, o vacíe el depósito con una bomba de mano, nunca con un sifón.

3. Incline la cortadora hacia el lado izquierdo (Fig. 28).
 4. Quite la suciedad y recortes de hierba adheridos a la caja con un raspador de madera dura. Tenga cuidado con las rebabas y bordes afilados.
- IMPORTANTE: Mueva la cuchilla lo menos posible para evitar problemas de arranque en el futuro.**
5. Incline la cortadora hacia el lado izquierdo.
 6. Rellene el depósito de gasolina.
 7. Conecte el cable de la bujía (Fig. 17).

Limpieza debajo de la tapa de la correa

Sólo los modelos autoimpulsados

Mantenga el área situada por debajo de la tapa de la correa libre de basura.

1. Con el motor apagado, saque los dos pernos que sujetan la tapa de la correa (Fig. 19) a la caja de la cortadora.
2. Levante la tapa y elimine la suciedad de la zona de la correa.
3. Instale la tapa de la correa.

Localización de averías

Su cortadora de césped ha sido diseñada y fabricada para ofrecer un funcionamiento sin averías. Compruebe cuidadosamente los siguientes componentes y piezas. Si el problema persiste, póngase en contacto con su concesionario autorizado de servicio Toro.



PROBLEMA	ACCIÓN CORRECTIVA
El motor no arranca	<ol style="list-style-type: none"> 1. Llenar el depósito con gasolina fresca 2. Colocar la palanca del acelerador en la posición FAST 3. Pulsar el cebador tres (3) veces 4. Bujía <ul style="list-style-type: none"> • Conectar el cable de la bujía • Limpiar la bujía, comprobar la distancia entre los electrodos; en caso necesario, reemplazarla
Resulta difícil arrancar el motor o éste pierde potencia	<ol style="list-style-type: none"> 1. Drenar y volver a llenar el depósito con gasolina fresca 2. Reemplazar el elemento del filtro de aire 3. Limpiar la parte inferior de la cubierta de la cortadora de césped 4. Limpiar la bujía, comprobar la distancia entre los electrodos; en caso necesario, reemplazarla 5. Inspeccionar el aceite del motor
El motor funciona de forma irregular	<ol style="list-style-type: none"> 1. Conectar el cable de la bujía 2. Limpiar la bujía, comprobar la distancia entre los electrodos; en caso necesario, reemplazarla 3. Mover la palanca de aceleración desde la posición SLOW hasta la posición FAST 4. Reemplazar el elemento del filtro de aire
La cortadora de césped o el motor vibran excesivamente	<ol style="list-style-type: none"> 1. Equilibrar la cuchilla. O, si la cuchilla está doblada, enderezarla 2. Apretar el perno de montaje de la cuchilla 3. Limpiar la parte inferior de la cubierta de la cortadora de césped 4. Apretar los pernos de montaje del motor
Pauta de corte irregular	<ol style="list-style-type: none"> 1. Colocar las cuatro (4) ruedas a la misma altura 2. Afilar y equilibrar la cuchilla 3. Cambiar la pauta de corte 4. Limpiar la parte inferior de la cubierta de la cortadora de césped
La rampa de descarga se atasca	<ol style="list-style-type: none"> 1. Mover la palanca de aceleración desde la posición SLOW hasta la posición FAST 2. Aumentar la altura de corte 3. Reducir la velocidad 4. Antes de cortar la hierba, esperar a que seque 5. Limpiar la parte inferior de la cubierta de la cortadora de césped
No se autoimpulsa	<ol style="list-style-type: none"> 1. Ajustar el cable autoimpulsado 2. Limpiar la suciedad de debajo de la tapa de la correa.

Almacenamiento

Para preparar la cortadora de césped para su almacenamiento fuera de temporada, siga los procedimientos de mantenimiento recomendados. Consulte la sección Mantenimiento, en la página 12.

Almacene la cortadora en un lugar fresco, limpio y seco. Cubra la cortadora para mantenerla limpia y protegida.

Combustible

 **ADVERTENCIA** 

PELIGRO POTENCIAL

- Si se almacena durante un período prolongado de tiempo, la gasolina puede evaporarse.

QUE PUEDE SUCEDER

- El combustible evaporado puede explotar si entra en contacto con una llama desnuda.

COMO EVITAR EL PELIGRO

- No almacene gasolina (combustible) durante períodos prolongados de tiempo.
- No guarde la cortadora de césped conteniendo combustible en el depósito, o en el carburador, en un recinto cerrado con una llama desnuda. (Por ejemplo: un horno o la llama piloto de un calentador de agua).
- Espere a que se enfríe el motor antes de guardar la cortadora en un recinto cerrado.

Recomendamos el uso del Acondicionador de Combustible Toro para estabilizar el combustible en condiciones de almacenamiento. Si es posible, el combustible que se utilice para el último llenado del depósito del año debería estar tratado con el acondicionador de combustible Toro.

Cuando utilice la cortadora por última vez antes del período de almacenamiento, haga funcionar el motor hasta que se agote el combustible. Cuanto menos combustible haya en el depósito, menor tiempo será necesario hacer funcionar el motor para agotarlo. Haga funcionar la cortadora hasta que el motor se detenga por falta de combustible, cebe el motor y vuelva a hacerlo funcionar hasta que se pare. Cuando ya no pueda arrancar el motor, éste estará suficientemente seco.

Preparación del motor

1. Mientras el motor está todavía caliente, drene el aceite del cárter. Consulte la sección Cambio del aceite del motor, en la página 14.

2. Saque la bujía (Fig. 17).
3. Utilizando una aceitera, introduzca aproximadamente una cucharada de aceite a través del orificio de la bujía.
4. Gire lentamente el motor varias veces, usando la cuerda de arranque, para distribuir el aceite.
5. Instale la bujía pero **no** conecte el cable de la misma.

General

1. Limpie la caja de la cortadora. Consulte la sección Limpieza de la parte inferior de la caja de la cortadora, en la página 18.
2. Elimine la basura y carbonilla del cilindro, las aletas del cabezal del cilindro y la caja de la sopladora. Quite también los recortes de hierba, suciedad y mugre de las partes externas del motor, cubierta y la parte superior de la caja de la cortadora.
3. Inspeccione el estado de la cuchilla. Consulte la sección Mantenimiento de la cuchilla, en la página 15.
4. Cargue la batería; consulte la sección Carga de la batería Carga de la batería, en la página 17.
5. Apriete todas las tuercas, pernos y tornillos.
6. Lubrique las ruedas. Consulte la sección Lubricación de la dirección autoimpulsada, en la página 17.
7. Repinte todas las superficies oxidadas o que tengan la pintura pelada. Puede adquirir pintura con un Representante de Servicio Autorizado TORO.

Plegado del manillar

IMPORTANTE: Preste especial atención al plegar el manillar, de forma que no retuerza o tire de los cables.

IMPORTANTE: No saque ni afloje las perillas que sujetan el manillar inferior a la ménsula de giro. No pliegue hacia atrás el manillar superior.

1. Afloje las perillas que sujetan el manillar superior.
2. Gire cuidadosamente hacia adelante el manillar superior hasta que repose sobre el motor (Fig. 30).

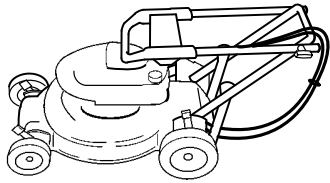

m-4217

Figura 30

Retirada del lugar de almacenamiento

1. Despliegue cuidadosamente el manillar superior hasta que repose sobre el manillar inferior, y después apriete las perillas.

IMPORTANTE: Preste especial atención al desplegar el manillar, de forma que no retuerza o tire de los cables.

2. Compruebe y apriete todos las piezas de sujeción.
3. Saque la bujía (Fig. 17) y haga girar el motor rápidamente usando el arrancador para eliminar el exceso de aceite del cilindro.
4. Limpie la bujía o reemplácela si está agrietada, rota o los electrodos están desgastados.
5. Instale la bujía y apriétela a un par de 20 N·m (15 ft-lbs).
6. Realice los procedimientos de mantenimiento recomendados. Consulte la sección Mantenimiento, en la página 12.
7. Cargue la batería; consulte la sección Carga de la batería en la página 17.
8. Llene el depósito de combustible (Fig. 31) con gasolina limpia y fresca.

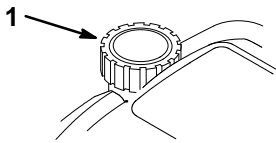

1626

Figura 31

1. Tapa del depósito de combustible

9. Compruebe el nivel de aceite del motor.
10. Conecte el cable de la bujía (Fig. 17).

Accesorios

Existen accesorios para su cortadora de césped que pueden haber sido incluidos en el embalaje original o bien que están a su disposición en su concesionario autorizado Toro. Haga uso de estas instrucciones para su correcta instalación.

Colector de hierba trasero

Instalación del túnel de descarga

Nota: Los lados derecho e izquierdo de la cortadora se determinan colocándose detrás del manillar.

1. Desconecte el cable de la bujía.
2. Saque y guarde los cuatro pernos que sujetan el conjunto de la tapa y el deflector Recycler® a la cortadora (Fig. 32). Guarde las piezas para usarlas en el futuro.

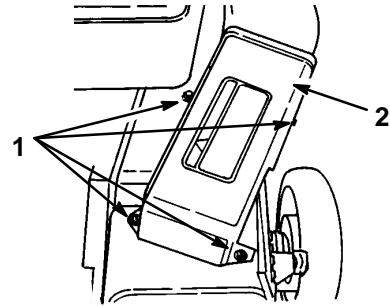

503

Figura 32

1. Perno (4)
2. Conjunto de tapa y deflector

3. Coloque el conjunto del túnel de descarga y la puerta en la cortadora, alineando los orificios del túnel de descarga con los orificios de la cortadora (Fig. 33).

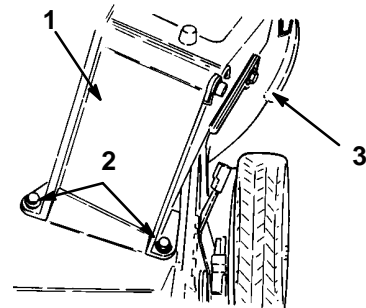

420

Figura 33

1. Canal de descarga
2. Pernos verticales
3. Pernos horizontales

- Usando los pernos que guardó en el paso 2, sujete las esquinas delantera derecha, trasera derecha y trasera izquierda del túnel de descarga a la cortadora. Asegúrese de instalar el perno horizontal en la parte delantera derecha.
- Usando el perno delantero izquierdo, sujete la ménsula de resorte y el túnel de descarga a la cortadora (Fig. 34). Puede ser necesario usar un juego de extensión para la llave de tubo (Fig. 35).



Figura 34

- Resorte
- Ménsula de resorte
- Perno delantero izquierdo

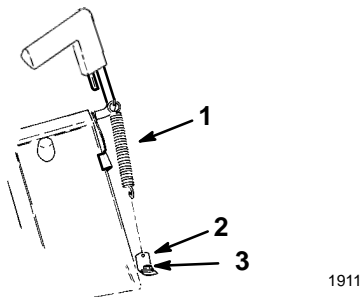

Figura 35

- Juego de extensión para llave de tubo
- Ménsula de resorte

- Enganche el extremo del resorte en el orificio pequeño de la ménsula de resorte (Fig. 34).
- Abra y cierre la puerta de descarga para comprobar que el resorte no toca ninguna parte del motor y que la puerta se cierra cuando se suelta el asa.

! **ADVERTENCIA** !

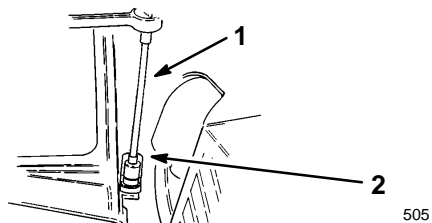
PELIGRO POTENCIAL

- Compruebe que el resorte no toca el depósito de gasolina ni ninguna pieza del motor.

QUE PUEDE SUCEDER

- El desgaste producido por el contacto entre el resorte y el motor puede resultar en un funcionamiento inseguro.

COMO EVITAR EL PELIGRO

- Si el resorte tocara alguna pieza del motor, no instale el saco recogedor de hierba en la cortadora y póngase en contacto con un Concesionario de Servicio autorizado Toro.

Utilización del saco para hierba

- Pare el motor y espere a que todas las piezas móviles se detengan.
- Compruebe que el asa de la puerta de descarga está completamente hacia adelante y que el pasador está enganchado en el retén (Fig. 36).



Figura 36

- Marco del saco en el poste de retención
- Pasador en contacto con la placa de enganche
- Manija completamente hacia adelante. Puerta de descarga cerrada.

- Deslice el orificio del marco del saco sobre el poste de retención del túnel de descarga (Fig. 36).
- Coloque la parte trasera del marco del saco sobre el asa inferior.
- Abra la puerta de descarga tirando del asa hacia adelante hasta que el pasador sobrepase la rampa de la puerta del saco y moviendo el asa hacia atrás hasta que el pasador enganche en la ranura del saco (Fig. 37).

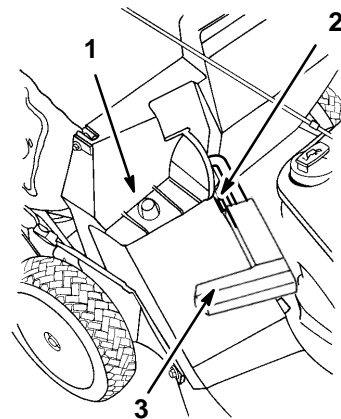
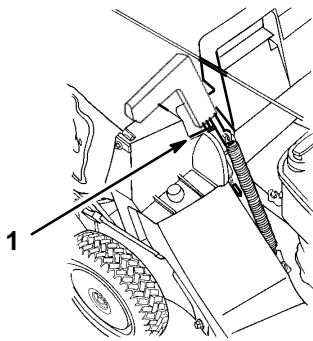

1913

Figura 37

1. Pasador en la ranura del saco

!
PELIGRO
!

PELIGRO POTENCIAL

- Un saco para hierba gastado puede ocasionar que las piedrecillas y otros residuos de tierra similares sean lanzados en dirección del operador o de un espectador.

QUE PUEDE SUCEDER

- Por un canal de descarga abierto pueden salir disparados recortes de hierba y otros objetos.

COMO EVITAR EL PELIGRO

- Examine el saco para hierba frecuentemente. Si estuviese dañado, instale un saco nuevo Toro.

6. Corte la hierba hasta que el saco esté lleno.

IMPORTANTE: No llene excesivamente el saco.

7. Pare el motor y espere a que todas las piezas móviles se detengan.
8. Tire hacia arriba del asa de la puerta de descarga y sáquela de la ranura del saco (Fig. 37) y después tire de ella hacia adelante hasta que enganche en el retén (Fig. 36).
9. Saque el saco de la cortadora y vacíe la hierba.

Compruebe siempre que la puerta del túnel de descarga se cierra cuando se suelta el asa. Si hay escombros que impiden el cierre de la puerta de descarga, limpie minuciosamente el interior del túnel de descarga y la puerta. Realice todos los procedimientos de limpieza descritos en el Manual del Operador.

!
PELIGRO
!

PELIGRO POTENCIAL

- Si la puerta de descarga no está completamente cerrada podrían salir objetos disparados.

QUE PUEDE SUCEDER

- Los objetos disparados pueden causar lesión personal o la muerte.

COMO EVITAR EL PELIGRO

- Si la puerta de descarga no puede cerrarse por atascamiento de recortes de hierba en el área de descarga, detenga el motor y cuidadosamente mueva el asa de la puerta de descarga hacia atrás y hacia adelante hasta que pueda cerrarse completamente. Si todavía no pudiese cerrarse la puerta, detenga el motor y quite la obstrucción con un palo, nunca con la mano.

!
PELIGRO
!

PELIGRO POTENCIAL

- Por un canal de descarga abierto pueden salir disparados recortes de hierba y otros objetos.

QUE PUEDE SUCEDER

- Los objetos disparados con suficiente fuerza pueden causar serias lesiones personales al operador o a un espectador.

COMO EVITAR EL PELIGRO

- Nunca abra la puerta del canal de descarga cuando el motor esté funcionando.

La política de Toro es diseñar y fabricar productos de la más alta calidad. Para garantizar la satisfacción del cliente, Toro ofrece una extensa cobertura de garantía para sus productos. Su producto impulsado por un Motor GTS de TORO está cubierto por dos garantías. La Garantía de Cobertura Total de Toro constituye nuestra declaración de garantía estándar y la encontrará impresa en la última hoja de este manual.

Además de la Garantía de Cobertura Total de Toro, estamos tan seguros de que el Motor GTS de Toro le proporcionará un rendimiento y durabilidad de alto nivel, que le ofrecemos una *Garantía de Arranque*. Le rogamos lea los detalles de esta garantía de cobertura adicional que aparece a continuación.

LA GARANTÍA DE ARRANQUE TORO

Una garantía limitada de 5 años
en todos los motores GTS-5 Toro

¿Qué está cubierto?

Toro Company garantiza que el motor Toro GTS-5 arrancará con la primera o segunda tirada durante cinco años a partir de la fecha de compra—si usted brinda el mantenimiento necesario—o nosotros lo repararemos. Se incluye el costo de las piezas y la mano de obra, pero usted deberá pagar los costos de envío. Esta garantía cubre los motores GTS-5 Toro de cortadora de césped giratorias y quitanieves.

¿Qué debe hacer usted para mantener vigente la garantía?

Usted debe dar mantenimiento a expensas suyas a su motor TORO GTS-5 siguiendo el programa de mantenimiento detallado en el manual del operador. Usted deberá anotar estas labores en la gráfica de mantenimiento suministrada en su manual del usuario y conservar su comprobante de compra.

¿Cómo obtener servicio?

Si el arranque de su motor TORO GTS-5 se afectase hasta el punto de no arrancar al halar la cuerda una o dos veces un adulto normal y en buenas condiciones físicas, usted deberá seguir los siguientes procedimientos:

1. Póngase en contacto con cualquier Concesionario de Servicio Autorizado Toro, Concesionario de Servicio Maestro Toro, o Distribuidor Toro (le recomendamos consultar las Páginas Amarillas de su guía telefónica).
2. Esta persona le indicará que le entregue el producto a su taller o le recomendará otra agencia de servicio Toro autorizada que pueda serle más conveniente.
3. Lleve el producto, su historial de mantenimiento y comprobante de compra al representante de servicio.

Si, por cualquier motivo, usted no quedase satisfecho con respecto al análisis de la condición de arranque de su motor que haga el representante, o de la asistencia prestada, no dude en comunicarse con nosotros:

Toro Customer Service Department
8111 Lyndale Avenue South
Minneapolis, Minnesota 55420

¿Qué no está cubierto por esta garantía?

Esta garantía no cubre:

1. Reparaciones a productos usados para fines comerciales.
2. Mantenimiento normal, incluyendo el cambio de bujías, filtro de aire, filtro de combustible y ajustes del carburador.
3. Cambio de aceite y lubricación.
4. Reparaciones o ajustes debidos a:
 - a. No seguir los procedimientos adecuados de mantenimiento;



Cortadoras de césped de 21", para uso comercial, empujadas por el usuario, eléctricas, sin cable, a gasolina,

LA GARANTÍA DE RENDIMIENTO DE TORO

Una garantía completa de dos años
(Garantía limitada para el uso comercial)

¿Qué está cubierto por esta garantía explícita?

Desde la fecha de compra y para el período especificado a continuación, Toro Company se compromete a reparar cualquier producto Toro utilizado para uso residencial normal*, si hubiera defectos en los materiales o la mano de obra.

- Cortadoras de césped empujadas por el usuario
Super Recycler® gar. completa: 5 años
- Cortadoras de césped empujadas por el usuario
VacuPower™ gar. completa: 5 años
- Todos los demás modelos gar. completa: 2 años
incluye el coste de las piezas y la mano de obra, pero los costes de transporte corren a cargo del cliente.

¿Qué productos están cubiertos por esta garantía?

Esta garantía se aplica a todas las cortadoras eléctricas empujadas por el usuario, sin cable y a gasolina.

¿Qué ocurre con el uso comercial?

Las cortadoras de césped motorizadas empujadas por el usuario TORO que se utilicen para fines comerciales, institucionales o de alquiler están garantizados en cuanto a defectos en materiales o mano de obra. Los componentes que fallan debido al desgaste normal no están cubiertos por esta garantía. Los siguientes periodos de tiempo se aplican desde la fecha de compra:

Productos	Período de garantía	
	Motor	Unidad completa
• Cortadoras de césped de 21", para uso comercial empujadas por el usuario	gar. limitada: 2 años	gar. limitada: 1 año
• Todos los demás modelos	gar. limitada: 45 días	gar. limitada: 45 días

¿Cómo obtener el servicio de garantía?

Si cree que su Producto TORO precisa del servicio bajo garantía, comuníquese con el concesionario que le vendió el producto o con cualquier Concesionario de Servicio de TORO o Concesionario de Servicio Master de TORO Autorizado. Las Páginas Amarillas de la lista de teléfonos es una buena fuente de referencia. El concesionario dispondrá el servicio en su propio establecimiento o recomendará otro Concesionario de servicio autorizado que pueda ser más conveniente. Usted necesitará presentar pruebas de la compra (copia de la tarjeta de registro, recibo de venta, etc.) para validar la garantía.

Si por cualquier razón no está satisfecho con el análisis del Concesionario de servicio sobre el defecto en materiales o mano de obra o si necesita referencias para un Concesionario de servicio TORO, sírvase ponerse en contacto con nosotros en la siguiente dirección:

Toro Customer Service Department
8111 Lyndale Avenue South
Bloomington, MN 55420-1196
612-888-8801
800-348-2424

¿Qué debe hacer usted para mantener vigente la garantía?

Debe mantener su producto TORO siguiendo los procedimientos de mantenimiento descritos en el manual del operador. Dicho mantenimiento de rutina, realizado por un concesionario o por usted mismo, es a su cargo.

¿Qué no está cubierto por esta garantía?

y

¿Cuál es la relación entre las leyes de su estado y esta garantía?

No hay ninguna otra garantía explícita la cobertura del sistema especial de emisiones en algunos productos. y la Garantía de Arranque TORO en los motores GTS. Esta garantía explícita no cubre

- El coste de las piezas o reparaciones incluidas en las operaciones de mantenimiento regulares, tales como filtros, combustible, lubricantes, cambios de aceite, bujías, afilado de la cuchilla, cuchillas desgastadas, y/o ajustes del cableado y el varillaje o ajustes del freno o del embrague.
- Cualquier producto o pieza que haya sido alterado o maltratado o requiera ser cambiado o reparado debido a accidentes causados por la falta de un mantenimiento adecuado.
- Las reparaciones necesarias debidas al uso de un combustible incorrecto, presencia de contaminantes en el sistema de combustible, o una preparación incorrecta del sistema de combustible antes de almacenar la cortadora durante un período superior a los tres meses.
- Reparaciones necesarias debido a un cuidado indebido de la batería, irregularidades en el suministro eléctrico, o la indebida preparación de la cortadora antes de un período de inutilización.
- Los costes de recogida y entrega.

Todas las reparaciones cubiertas por esta garantía deben ser efectuadas por un Concesionario de servicio TORO autorizado utilizando piezas de repuesto homologadas Toro.

La reparación por un Concesionario de servicio TORO autorizado es su único remedio bajo esta garantía.

Toro no es responsable por daños indirectos, incidentales o emergentes en conexión con el uso de los productos TORO cubiertos por esta garantía, incluyendo cualquier coste o gasto de proveer equipo sustitutivo o servicio durante razonables periodos de funcionamiento defectuoso o no uso durante la realización de reparaciones bajo esta garantía. Algunos países no permiten exclusiones de daños incidentales o emergentes, de modo que la exclusión anterior puede que no se aplique a usted.

Esta garantía le proporciona derechos legales específicos. También se puede beneficiar de otros derechos que varían de un estado a otro.

* Un uso residencial normal se refiere al corte el césped en el terreno que rodea su hogar. El uso en más de una ubicación se considera un uso comercial y, en dicho momento, entrará en vigor la garantía para uso comercial.

PAÍSES DISTINTOS A ESTADOS UNIDOS Y CANADÁ

Los clientes que hayan adquirido los productos Toro exportados de los Estados Unidos o de Canadá, deben establecer contacto con su distribuidor (concesionario) local Toro para obtener los criterios de garantía para su país, provincia o estado. Si, por alguna razón, no está satisfecho con la asistencia de su distribuidor o tiene dificultades para obtener la información relativa a la garantía, póngase en contacto con el importador Toro. Si, a pesar de todo, no obtiene la información necesaria, póngase en contacto directo con la compañía Toro.