



KIT DE ENSACADO PARA CORTADORA DE CÉSPED RECYCLER®

Modelo No: 59299

**INSTRUCCIONES
DE INSTALACIÓN**

Guarde este material con el Manual del Operador y consulte ambos documentos para obtener instrucciones sobre el funcionamiento seguro y los procedimientos de mantenimiento.

IMPORTANTE: Su cortadora de césped Recycler® ha sido mejorada para permitir el ensacado de la hierba. Cerciórese de que su concesionario es consciente de ello siempre que solicite piezas de recambio o su máquina requiera servicio.

Calcomanías de seguridad e instrucciones



Las calcomanías de seguridad e instrucciones están colocadas en un lugar fácilmente visible por el operador y lejos de las piezas potencialmente peligrosas. Reemplace cualquier calcomanía dañada o despegada.



**EN EL SACO PARA HIERBA
(No de ref. 84-7810)**

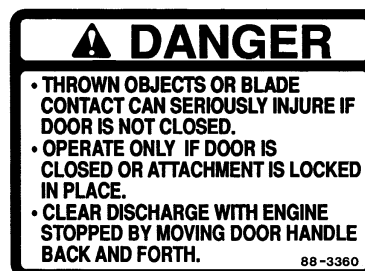

**EN EL TÚNEL DE
DESCARGA
(No de ref. 88-3360)**

Contenido del kit

DESCRIPCIÓN	CANT.
Conjunto del túnel de descarga	1
Tornillo, cabeza de arandela hexagonal	4
Tornillo, autorroscante	1
Ojal	4
Perilla	1
Conjunto del saco para hierba	1
Hoja de instrucciones de instalación	1

Montaje

Instalación del túnel de descarga

1. Pare el motor y desconecte el cable de la bujía.
2. Retire la perilla y la abrazadera de la tapa lateral (Fig. 1).



Figura 1

1. Perilla
2. Abrazadera de la tapa lateral
3. Tapa de la abertura lateral

3. Saque, y guarde, los tres pernos que sujetan la tapa de descarga a la cortadora (Fig. 2). Guarde la tapa y los pernos para un uso futuro.

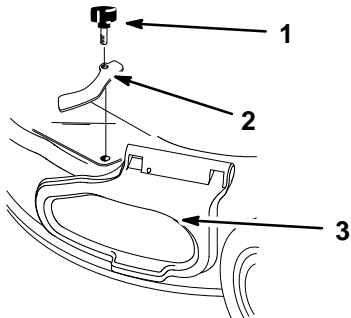

Figura 2

1. Tapa de descarga
2. Perno (3)
3. Tuerca y tornillo

4. Saque el tornillo y la tuerca del lateral de la cortadora (Fig. 2). Guárdelos para un uso futuro.

5. Instale los cuatro ojales suministrados con el colector de hierba en los cuatro orificios cuadrados de la cortadora (Fig. 3).

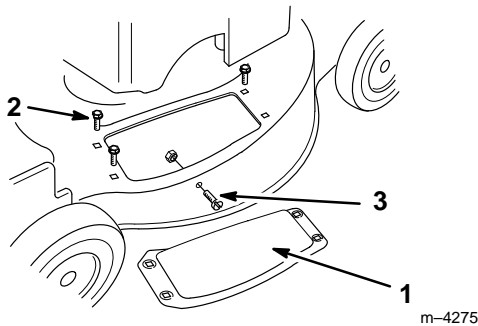

Figura 3

1. Ojal (4)

6. Introduzca la lengüeta del túnel de descarga en la cortadora (Fig. 4).

7. Alinee los orificios del túnel con los ojales de la cortadora (Fig. 4).

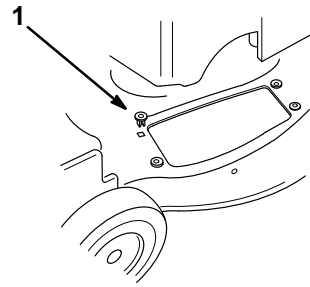
8. Compruebe que el orificio de la lengüeta está alineado con el orificio del lateral de la cortadora (Fig. 4).



Figura 4

1. Canal de descarga
2. Lengüeta
3. Tornillo autorroscante
4. Perno (3)
5. Puerta del túnel de descarga

9. Instale el tornillo autorroscante, suministrado con el colector de hierba, en el orificio lateral y en la lengüeta, y apriételo parcialmente (Fig. 4).

10. Usando los tres tornillos suministrados con el colector de hierba, sujete el túnel de descarga a la cortadora (Fig. 4).

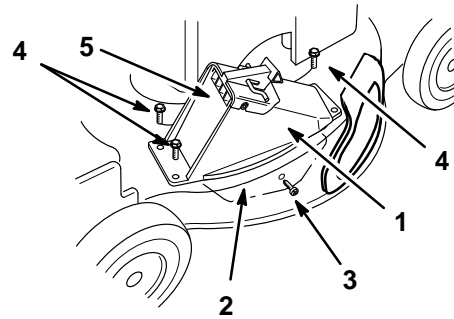
11. Sujete la esquina delantera derecha del túnel de descarga y la tapa de la abertura lateral con la abrazadera que desmontó anteriormente y la perilla larga suministrada con el colector de hierba (Fig. 5).



Figura 5

1. Perilla larga
2. Abrazadera de la tapa lateral
3. Tapa de la abertura lateral

! **PELIGRO** !

PELIGRO POTENCIAL

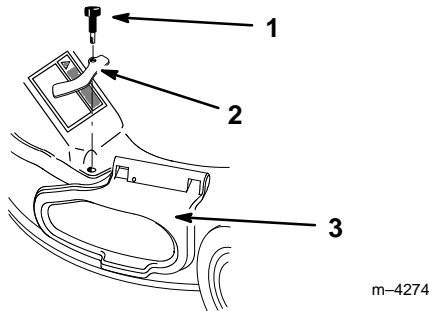
- Si la tapa de la abertura lateral no está correctamente trabada, pueden salir lanzados escombros por la abertura lateral.

QUE PUEDE SUCEDER

- Los escombros lanzados puede causar serias lesiones o la muerte al operador o a un espectador.

COMO EVITAR EL PELIGRO

- Antes de poner en marcha la cortadora de césped, compruebe siempre que la tapa de la abertura lateral está bien cerrada y trabada con la abrazadera, o bien que la canaleta de descarga lateral está correctamente asentada en su sitio.

12. Apriete los cuatro tornillos y la perilla larga.
13. Abra y cierre la puerta del túnel y compruebe que se mueve libremente (Fig. 4).

Instalación del saco para hierba

1. Pare el motor y espere a que todas las piezas móviles se detengan.
2. Compruebe que el asa de la puerta de descarga está completamente hacia adelante (puerta cerrada) (Fig. 6).

! **PELIGRO** !

PELIGRO POTENCIAL

- Si la puerta de descarga no está completamente cerrada podrían salir objetos disparados.

QUE PUEDE SUCEDER

- Los objetos disparados pueden causar lesión personal o la muerte.

COMO EVITAR EL PELIGRO

- Si la puerta de descarga no puede cerrarse por atascamiento de recortes de hierba en el área de descarga, detenga el motor y cuidadosamente mueva el asa de la puerta de descarga hacia atrás y hacia adelante hasta que pueda cerrarse completamente. Si todavía no pudiese cerrarse la puerta, detenga el motor y quite la obstrucción con un palo, nunca con la mano.

3. Coloque la abertura de la puerta del saco sobre el la abertura del canal de descarga tal como se muestra en la figura 6.

Los pestillos de la puerta del saco deben montarse sobre el asa de la puerta, y el gancho de la barra del saco debe estar delante de la ménsula del asa.

4. Coloque la parte trasera del marco del saco sobre el asa inferior.



Figura 6

1. Asa completamente hacia adelante
2. Puerta del saco
3. Pestillo de la puerta del saco
4. Gancho de la barra del saco delante del soporte del asa

5. Hale el asa hacia atrás hasta que su pestillo se enganche en la ranura del pestillo de la puerta del saco (Fig. 7).

Ahora la puerta de descarga de la caja de la cortadora estará abierta y el saco estará enclavado. El pestillo debe estar correctamente asentado sobre el fondo de la ranura.

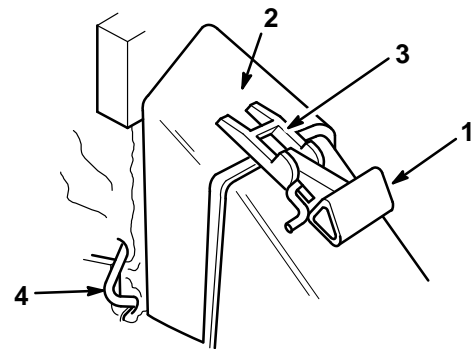

Figura 7

548

1. Pestillo del asa trabado en la ranura del saco 2. Ranura en el pestillo de la puerta del saco

Vaciado del saco para hierba

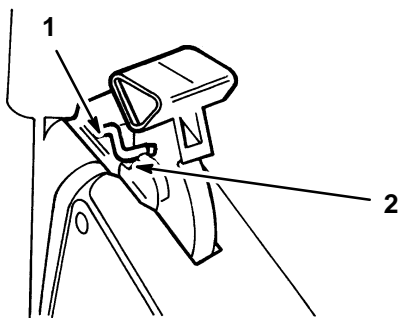
1. Pare el motor y espere a que todas las piezas móviles se detengan.
2. Levante el pestillo de la puerta hasta que salga completamente de la ranura del saco y mueva el asa de la puerta de descarga hacia adelante (Fig. 6).
3. Sujete el asa del bastidor del saco y la parte trasera del saco para hierba y levante el saco para sacarlo de la cortadora.
4. Voltee el saco gradualmente hacia adelante para vaciarlo de recortes.

Mantenimiento

Limpieza

Cerciórese siempre de que la puerta del canal de descarga trabase en la posición cerrada cuando se suelta su asa. Si la porquería impide que la puerta cierre bien, limpie minuciosamente el interior del canal de descarga y de la puerta.

1. Pare el motor y saque el cable de la bujía. Saque la llave del interruptor (modelos con arranque por llave).
2. Saque la tapa del depósito de combustible. Use un bomba de tipo sifón para vaciar el combustible en una lata limpia.
Nota: Este es el único procedimiento recomendado para vaciar el combustible.
3. Incline la cortadora hacia un lado; consulte en el manual del operador de la cortadora el lado hacia el que debe inclinarla. Evite hacer girar la cuchilla ya que podría causar problemas de arranque.
4. Quite la suciedad y recortes de hierba adheridos a la caja con un raspador de madera dura. Tenga cuidado con las rebabas y bordes afilados.
5. Enderece la cortadora.
6. Elimine los escombros del interior del túnel de descarga.
7. Rellene el depósito de combustible.

! **PELIGRO** !

PELIGRO POTENCIAL

- Por un canal de descarga abierto pueden salir disparados recortes de hierba y otros objetos.

QUE PUEDE SUCCEDER

- Los objetos disparados con suficiente fuerza pueden causar serias lesiones personales al operador o a un espectador.

COMO EVITAR EL PELIGRO

- Nunca abra la puerta del canal de descarga cuando el motor esté funcionando.

! **PELIGRO** !

PELIGRO POTENCIAL

- Un saco para hierba gastado puede ocasionar que las piedrecillas y otras basuras similares sean lanzadas en dirección del operador o de un espectador.

QUE PUEDE SUCCEDER

- Por un canal de descarga abierto pueden salir disparados recortes de hierba y otros objetos.

COMO EVITAR EL PELIGRO

- Examine el saco para hierba frecuentemente. Si estuviese dañado, instale un saco nuevo Toro legítimo que tenga una advertencia igual o similar a ésta.