



EN 8in Cordless Trimmer

51467

ES Desbrozadora inalámbrica de 20 cm (8 pulgadas)

51467

FR Débroussailleuse sans cordon de 20 cm (8 pouces)

51467





8in Cordless Trimmer

Model No. 51467—Serial No. 319000001 and Up

Operator's Manual



If you have questions or problems, contact us at www.Toro.com or call toll free 1-800-237-2654 (US) or 1-800-248-3258 (Canada) before returning this product.

You may contact Toro directly at www.Toro.com for product and accessory information, help finding a dealer, the complete warranty details, or to register your product.

⚠ WARNING

CALIFORNIA Proposition 65 Warning

The power cord on this product contains lead, a chemical known to the State of California to cause birth defects or other reproductive harm. Wash hands after handling.

Use of this product may cause exposure to chemicals known to the State of California to cause cancer, birth defects, or other reproductive harm.

General Safety Rules

WARNING: When using electric gardening appliances, basic safety precautions should always be followed to reduce the risk of fire, electric shock, and personal injury, including the following:

Read all instructions.

The term "power tool" in all of the warnings refers to your mains-operated (corded) power tool or battery-operated (cordless) power tool.

1. Work area safety

- Keep work area clean and well lit.** *Cluttered or dark areas invite accidents.*
- Do not operate power tools in explosive atmospheres, such as in the presence of flammable liquids, gases or dust.** *Power tools create sparks which may ignite the dust or fumes.*
- Keep children and bystanders away while operating a power tool.** *Distractions can cause you to lose control.*

2. Electrical safety

- Power tool plugs must match the outlet. Never modify the plug in any way. Do not use any adapter plugs with earthed (grounded) power tools.**

Unmodified plugs and matching outlets will reduce risk of electric shock.

- Avoid body contact with earthed or grounded surfaces.** *There is an increased risk of electric shock if your body is earthed or grounded.*
- Do not abuse the cord. Never use the cord for carrying, pulling or unplugging the power tool. Keep cord away from heat, oil, sharp edges or moving parts.** *Damaged or entangled cords increase the risk of electric shock.*
- Do not expose power tools to rain or wet conditions.** *Water entering a power tool will increase the risk of electric shock.*
- If operating a power tool in a damp location is unavoidable, use a supply protected by a residual current device (RCD) in AUS or a ground fault interrupt (GFI) in the USA.**
Use of an RCD or GFI reduces the risk of electric shock.

3. Personal safety

- Stay alert; watch what you are doing and use common sense when operating a power tool. Do not use a power tool while you are tired or under the influence of drugs, alcohol or medication.** *A moment of inattention while operating power tools may result in serious personal injury.*
 - Use personal protective equipment. Always wear eye protection.** *Protective equipment such as dust mask, non-skid safety shoes, hard hat, or hearing protection used for appropriate conditions will reduce personal injuries.*
 - Prevent unintentional starting. Ensure the switch is in the off-position before connecting to power source and/or battery pack, picking up or carrying the tool.** *Carrying power tools with your finger on the switch or energizing power tools that have the switch on invites accidents.*
 - Do not overreach. Keep proper footing and balance at all times.** *This enables better control of the power tool in unexpected situations.*
 - Dress properly. Do not wear loose clothing or jewelry. Keep your hair, clothing and gloves away from moving parts.** *Loose clothes, jewelry, or long hair can be caught in moving parts.*
 - Keep hands and feet away from the cutting area.**
- #### 4. Power tool use and care
- Do not force the power tool. Use the correct power tool for your application.** *The correct power tool will*



do the job better and safer at the rate for which it was designed.

- B. Do not use the power tool if the switch does not turn it on and off. Any power tool that cannot be controlled with the switch is dangerous and must be repaired.
 - C. Store idle power tools out of the reach of children and do not allow persons unfamiliar with the power tool or these instructions to operate the power tool. Power tools are dangerous in the hands of untrained users.
 - D. Store idle appliances indoors. When not in use, appliances should be stored indoors in a dry and high or locked-up place, out of the reach of children.
 - E. Maintain power tools. Check for misalignment or binding of moving parts, breakage of parts and any other condition that may affect the power tools operation. If damaged, have the power tool repaired before use. Many accidents are caused by poorly maintained power tools.
 - F. Keep cutting tools sharp and clean. Properly maintained cutting tools with sharp cutting edges are less likely to bind and are easier to control.
 - G. Use the power tool in accordance with these instructions and in the manner intended for the particular type of power tool, taking into account the working conditions and the work to be performed. Use of the power tool for operations different from those intended could result in a hazardous situation.
 - H. Keep guards in place and in working order.
5. Service
- Have your power tool serviced by a qualified repair person using only identical replacement parts. This will ensure that the safety of the power tool is maintained.
6. Battery Safety
- A. Do not charge appliance in rain, or in wet locations.
 - B. Do not use battery-operated appliance in the rain.

SAVE THESE INSTRUCTIONS

Safety and Instructional Decals

Important: Safety and instruction decals are located near areas of potential danger. Replace damaged or missing decals.

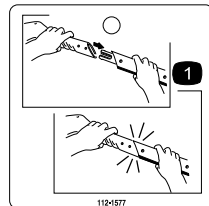

112-1577

decal112-1577

1. Feed the cord into the center section before assembling the handle.



On 127-7003

decal127-7003b



On 127-7003

decal127-7003a



138-6695

decal138-6695

Setup

1

Assembling the Trimmer

No Parts Required

Procedure

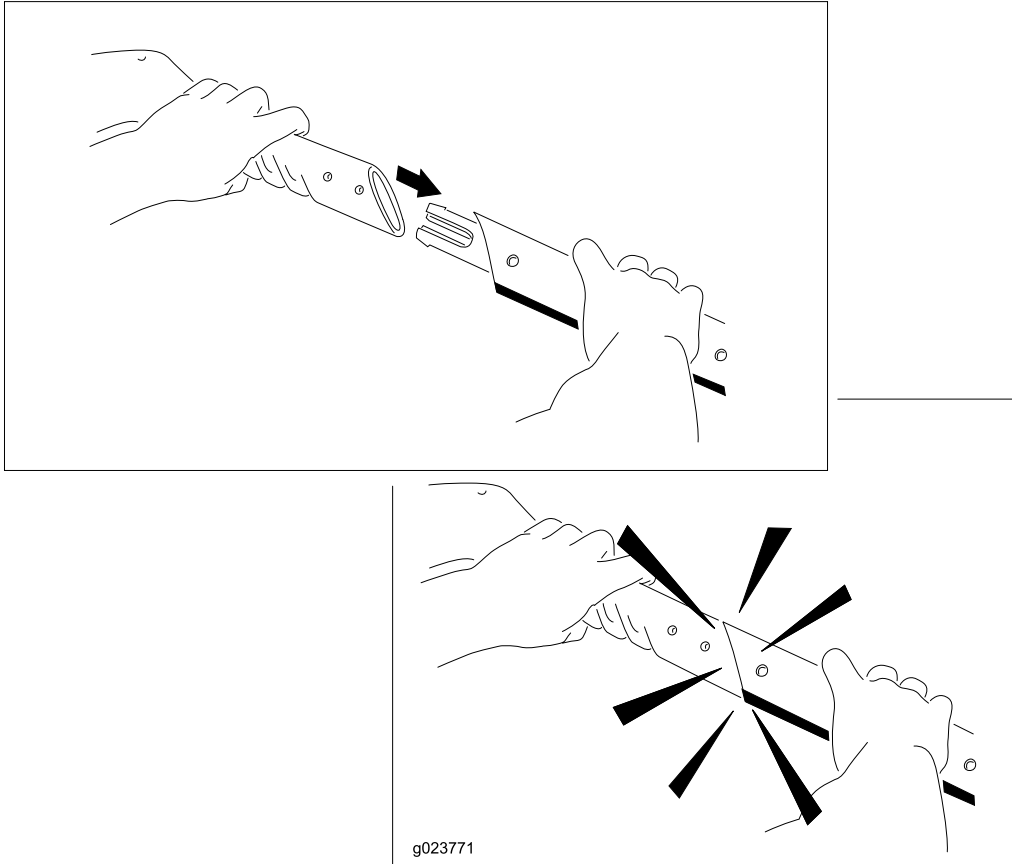

Figure 1

g023771

2

Installing the Guard

No Parts Required

Procedure

Snap the guard into place (Figure 2).

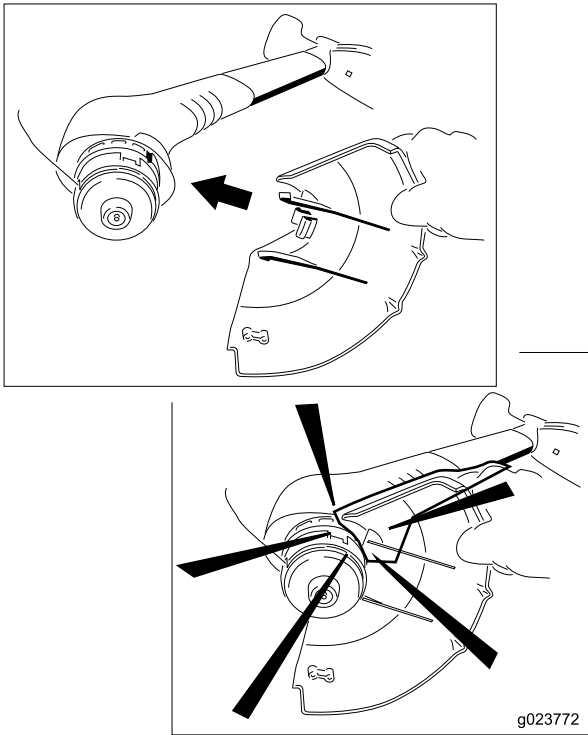

Figure 2

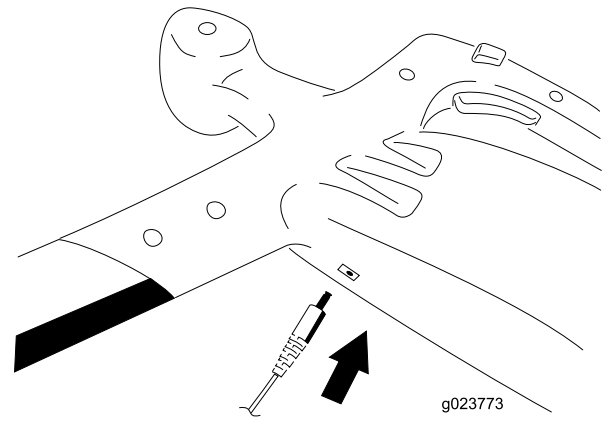

Figure 3

Important: Use only the charger supplied with the trimmer or a Toro charger obtained from an Authorized Service Dealer.

2. Plug the charger into a power outlet.

Note: The charge light is red while the battery is charging; it turns green when the battery is fully charged or when the trimmer is not connected.

3. Charge the battery for 24 hours or until the charge light turns green.
4. Disconnect the charger from the power outlet and the trimmer.

Note: The charge light is always on when the trimmer is connected to the charger and to the power outlet; it stays on even after the battery is fully charged.

Starting the Trimmer

Push in the side button and then pull the trigger (Figure 4).

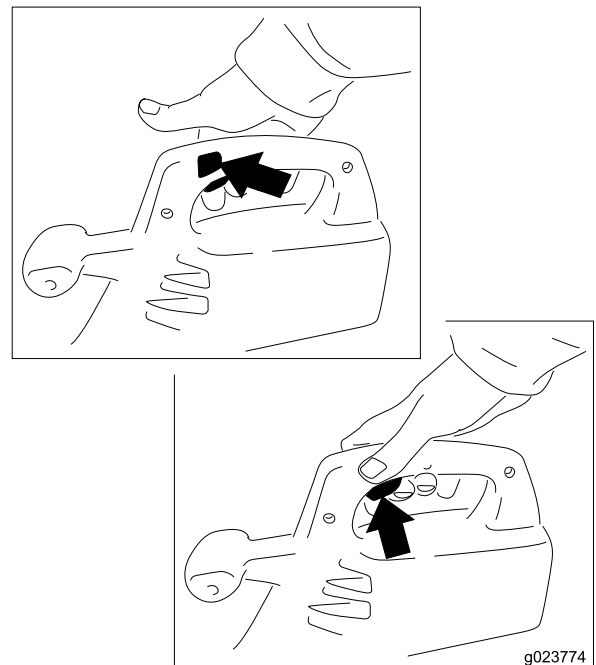

Figure 4

Operation

Charging the Battery

Charge the battery for 24 hours or until the charge light on the charger is green before the first use and after each use thereafter.

Important: Always charge the battery after each use. Storing the unit with a discharged battery will reduce the life of your battery. This lead-acid battery has no memory and does not need to be fully discharged before charging.

1. Insert the charge plug into the trimmer receptacle (Figure 3).

Stopping the Trimmer

Release the trigger.

Operating Tips

⚠ WARNING

When the trimmer is running, the cutting head is spinning. If you contact the cutting line or cutting head, you could be injured.

- Keep the cutting head away from your feet and bystanders.
- Ensure that the cutting head has stopped and the trimmer is unplugged before inverting it. Do not start the trimmer when it is inverted.

⚠ WARNING

During operation, the trimmer may throw objects in the operator's or a bystander's direction, causing injury.

- Wear safety goggles or other suitable eye protection, long pants, and shoes while operating the trimmer.
- Do not use the trimmer as an edger.
- Keep people and pets away from the trimming area.

To reduce line wear and improve trimming performance, use the following techniques when trimming:

- Inspect the area to be trimmed for any wire, rope, or string-like matter which could become entangled in the rotating line. Remove any objects or debris that could be thrown by the trimmer.
- Trim only when the grass and weeds are dry.
- Slowly move the trimmer in and out of the area being cut (Figure 5).

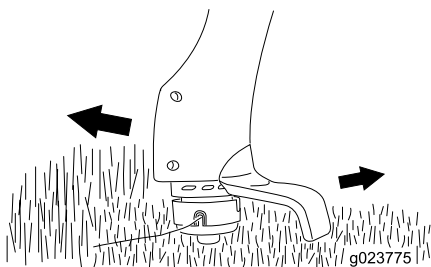

Figure 5

- Cut grass or weeds over 20 cm (8 inches) tall from the top to the bottom in small increments.
- Do not force the trimmer. Allow the very tip of the nylon line to do the cutting, especially along walls.
- Do not drag the trimmer spool on the ground while trimming.
- After each use, feed out some line to prevent it from retracting into the cutting head.
- The trimmer cannot be overcharged. Keep it on the charger when you are not using it during the trimming season.
- Store the trimmer in a cool, dry location away from direct sunlight and heat sources.

Lengthening the Line

The tip of the cutting line will wear during use and reduce the cutting swath.

To increase the length of the line, tap the spool on the ground while the trimmer is running (Figure 6).

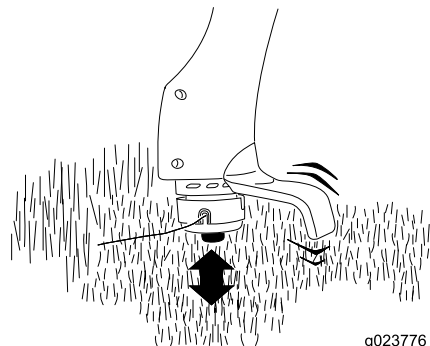

Figure 6

Note: The blade under the guard will automatically cut the line to the correct length.

Important: Take the following precautions to ensure optimal line performance:

- Do not hold the spool on the ground.
- Tap the spool only once to lengthen the line. If you need additional line, wait a few seconds before tapping the spool.
- Do not allow the line to wear too short.
- Keep the line length at full cutting diameter as much as possible.
- If the line is not advanced occasionally, it will wear down to the eyelet. When the trimmer stops, the line tends to relax and may retract into the cutter head. Should this occur, remove the spool, re-feed the line through the eyelet, and assemble the spool to the trimmer.

Replacing the Line

For replacement line, you can purchase either a new, pre-wound spool of line (Model 88185 or 88045) or bulk line (0.065 inch diameter x 10 ft) that you can wind onto the old spool. Both are available from an Authorized Service Dealer.

⚠ CAUTION

If you use line other than Toro 0.065 inch diameter nylon monofilament, it could cut through clothes and skin causing injury and/or overload the motor, possibly causing a fire or electrical shock.

Do not use metal wire, rope, plastic knives, or any cutting line or material other than Toro 0.065 inch diameter nylon monofilament, 10 ft. maximum line length.

The spool may wear during normal use and require occasional replacement.

Note: If the line should tangle or break at the eyelet, stop the trimmer, remove the spool as described below, feed the line through the eyelet, and reassemble the spool to the cutting head.

⚠ CAUTION

If you do not fully install the spool and cap, the trimmer could throw them during operation, causing injury to the operator or bystanders.

Ensure that you fully install the spool and cap, with the two locking tabs on the cap secured in the spool housing.

1. Press in the tabs on each side of the cap (Figure 7).

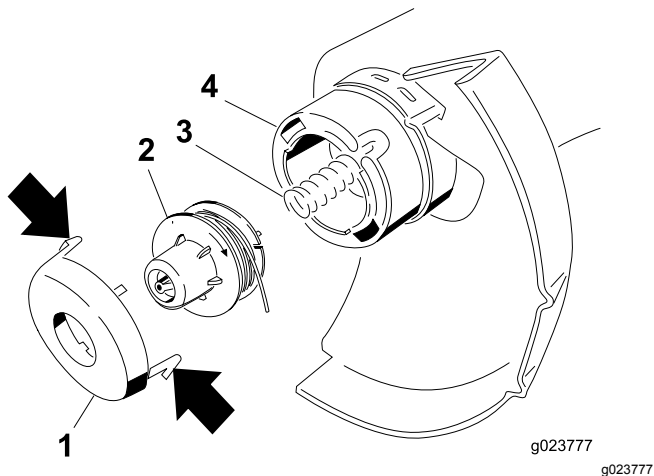

Figure 7

- | | |
|----------|-----------------|
| 1. Cap | 3. Spring |
| 2. Spool | 4. Trimmer head |

Note: You may need a screwdriver to press in the tabs on the cap of a new trimmer.

Note: If the spring falls off the trimmer head, install the spring before installing the spool and cap.

2. If there is any cutting line left (there should be a short piece), remove and discard it.
3. Thoroughly clean the trimmer head. Inspect for any damaged or worn parts.
4. If you are winding a new line onto the old spool, complete the following steps:
 - A. Hook one end of line into the slot on the spool, **allowing no more than 3 mm (1/8 inch) to protrude**, and push the end of the line **all the way** to the inner end of the slot.
 - B. Wind the line in the direction of the arrow on the spool, in level rows, between the spool flanges (Figure 8).

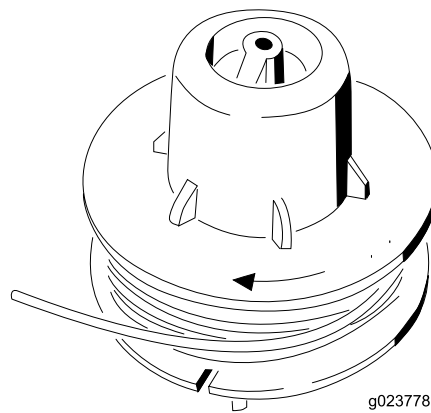

Figure 8

The trimmer will not function properly if the line is wound in the wrong direction, the end of the line protrudes more than 3 mm (1/8 inch), or the line is wound beyond the outer edges of the spool.

5. Unwind no more than 7.6 cm (3 inches) of line from spool (either new or re-wound) and hold the line and spool to prevent the line from unraveling.
6. While holding the line and spool, place the cap on the spool.
7. Insert the line into the eyelet, aligning the cap tabs with the slots in the cutter head.
8. Press in the tabs and push down the cap and spool to lock the cap in place (Figure 9).

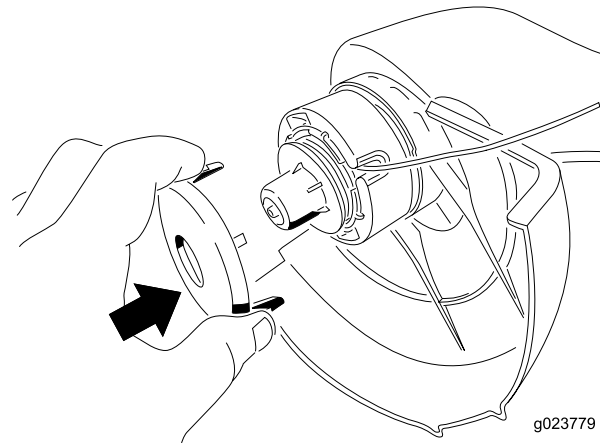

Figure 9

Note: You may need to rotate the spool to fully install it.

The fully installed cutting head should appear as shown in Figure 10.

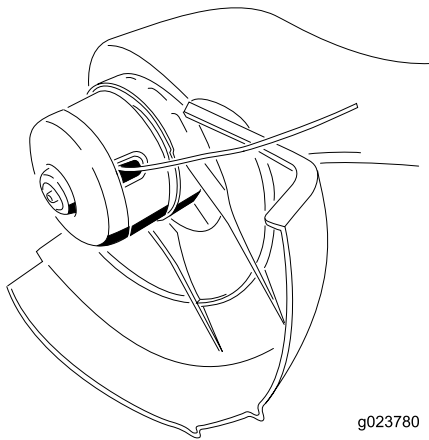

Figure 10

Disposing of the Battery

When the battery no longer holds a charge, you can purchase a new battery and have it installed by an Authorized Service Dealer. If you want to discard the trimmer, remove and recycle the battery before discarding the trimmer.

1. Remove the 8 screws that secure the two halves of the handle section together and pull the halves apart.
2. Remove the battery and disconnect it from the wire leads.
3. Discard the trimmer.
4. Recycle the lead-acid battery according to local codes.

Service

Toro has designed this product to give you years of trouble-free use. Should it need service, take the product to an Authorized Service Dealer.

Maintenance

After each use of the trimmer, do the following:

- Wipe the trimmer clean with a damp cloth. **Do not hose the trimmer down or submerge it in water.**
- Wipe or scrape clean any accumulation of dirt or cuttings from the trimmer head and spool.
- Check and tighten all fasteners. If any part is damaged or lost, repair or replace it.
- Remove any debris away from air intake vents (Figure 11).

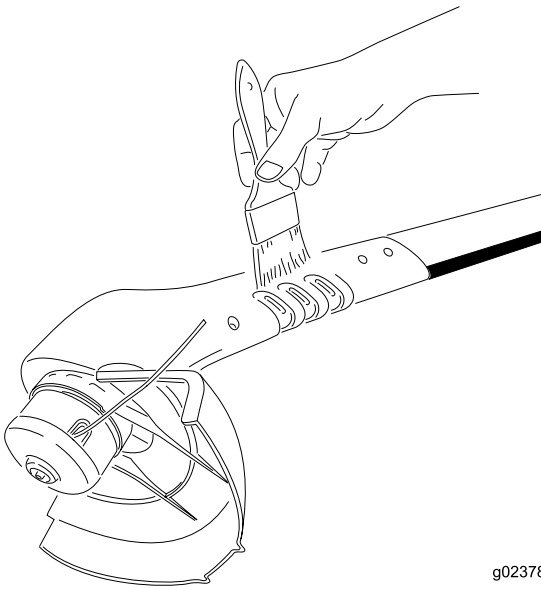

Figure 11

Storage

For idle periods of more than a month, disconnect the charger from the power outlet and trimmer after the trimmer is fully charged. Do not store the trimmer with the charger plugged in. Storing the trimmer in a warm area will decrease the battery life. If you must store the trimmer in a warm area, charge the battery for 24 hours every 2 to 3 months during storage.

Important: Keep the air intake vents free of grass and debris to prevent the motor from overheating.

California Proposition 65 Warning Information

What is this warning?

You may see a product for sale that has a warning label like the following:



WARNING: Cancer and Reproductive Harm—www.p65Warnings.ca.gov.

What is Prop 65?

Prop 65 applies to any company operating in California, selling products in California, or manufacturing products that may be sold in or brought into California. It mandates that the Governor of California maintain and publish a list of chemicals known to cause cancer, birth defects, and/or other reproductive harm. The list, which is updated annually, includes hundreds of chemicals found in many everyday items. The purpose of Prop 65 is to inform the public about exposure to these chemicals.

Prop 65 does not ban the sale of products containing these chemicals but instead requires warnings on any product, product packaging, or literature with the product. Moreover, a Prop 65 warning does not mean that a product is in violation of any product safety standards or requirements. In fact, the California government has clarified that a Prop 65 warning "is not the same as a regulatory decision that a product is 'safe' or 'unsafe.'" Many of these chemicals have been used in everyday products for years without documented harm. For more information, go to <https://oag.ca.gov/prop65/faqs-view-all>.

A Prop 65 warning means that a company has either (1) evaluated the exposure and has concluded that it exceeds the "no significant risk level"; or (2) has chosen to provide a warning based on its understanding about the presence of a listed chemical without attempting to evaluate the exposure.

Does this law apply everywhere?

Prop 65 warnings are required under California law only. These warnings are seen throughout California in a wide range of settings, including but not limited to restaurants, grocery stores, hotels, schools, and hospitals, and on a wide variety of products. Additionally, some online and mail order retailers provide Prop 65 warnings on their websites or in catalogs.

How do the California warnings compare to federal limits?

Prop 65 standards are often more stringent than federal and international standards. There are various substances that require a Prop 65 warning at levels that are far lower than federal action limits. For example, the Prop 65 standard for warnings for lead is 0.5 µg/day, which is well below the federal and international standards.

Why don't all similar products carry the warning?

- Products sold in California require Prop 65 labelling while similar products sold elsewhere do not.
- A company involved in a Prop 65 lawsuit reaching a settlement may be required to use Prop 65 warnings for its products, but other companies making similar products may have no such requirement.
- The enforcement of Prop 65 is inconsistent.
- Companies may elect not to provide warnings because they conclude that they are not required to do so under Prop 65; a lack of warnings for a product does not mean that the product is free of listed chemicals at similar levels.

Why does Toro include this warning?

Toro has chosen to provide consumers with as much information as possible so that they can make informed decisions about the products they buy and use. Toro provides warnings in certain cases based on its knowledge of the presence of one or more listed chemicals without evaluating the level of exposure, as not all the listed chemicals provide exposure limit requirements. While the exposure from Toro products may be negligible or well within the "no significant risk" range, out of an abundance of caution, Toro has elected to provide the Prop 65 warnings. Moreover, if Toro does not provide these warnings, it could be sued by the State of California or by private parties seeking to enforce Prop 65 and subject to substantial penalties.



Desbrozadora inalámbrica de 20 cm (8")

Nº de modelo 51467—Nº de serie 319000001 y superiores

Form No. 3425-130 Rev D

Manual del operador



Si usted tiene alguna pregunta o algún problema, contáctenos en www.Toro.com o llame al teléfono gratuito 1-800-237-2654 (EE. UU.) o 1-800-248-3258 (Canadá) antes de devolver este producto.

Usted puede ponerse en contacto directamente con Toro en www.Toro.com si desea información sobre productos y accesorios, si necesita localizar un distribuidor, buscar datos completos sobre su garantía o registrar su producto.

⚠ ADVERTENCIA

CALIFORNIA

Advertencia de la Propuesta 65

El cable eléctrico de este producto contiene plomo, que el Estado de California sabe que causa defectos congénitos u otros peligros para la reproducción. Lávese las manos después de manejar el material.

El uso de este producto puede provocar la exposición a sustancias químicas que el Estado de California considera causantes de cáncer, defectos congénitos u otros trastornos del sistema reproductor.

herramientas eléctricas crean chispas que pueden inflamar el polvo o los vapores.

- C. **Mantenga alejados a niños y otras personas mientras utiliza una herramienta eléctrica.** *Las distracciones pueden hacer que pierda el control.*

2. Seguridad eléctrica

- A. **La clavija de la herramienta eléctrica debe ser del tipo correcto para el enchufe. Nunca modifique el enchufe en modo alguno. No utilice adaptadores de enchufe con herramientas eléctricas con toma de tierra.** *El uso de clavijas sin modificar y enchufes con toma de tierra reducirá el riesgo de descarga eléctrica.*
- B. **Evite el contacto del cuerpo con superficies conectadas a tierra (masa).** *Hay un mayor riesgo de descarga eléctrica si su cuerpo hace tierra.*
- C. **No maltrate el cable. No utilice el cable nunca para transportar, arrastrar o desenchufar la herramienta eléctrica. Mantenga el cable alejado del calor, del aceite, de los bordes cortantes y de las piezas móviles.** *Los cables dañados o enredados aumentan el riesgo de descarga eléctrica.*
- D. **No exponga las herramientas eléctricas a la lluvia o a condiciones húmedas.** *Si entra agua en una herramienta eléctrica, el riesgo de descarga eléctrica aumenta.*
- E. **Si no es posible evitar usar una herramienta eléctrica en un lugar húmedo, utilice un suministro eléctrico protegido por un dispositivo de corriente residual (RCD) en AUS o por un dispositivo de interrupción de masa (GFI) en EE. UU.**

El uso de un RCD o GFI reduce el riesgo de descarga eléctrica.

3. Seguridad personal

- A. **Manténgase alerta, esté atento a lo que está haciendo y utilice el sentido común mientras utiliza una herramienta eléctrica. No utilice una herramienta eléctrica si está cansado o bajo la influencia de drogas, alcohol o medicamentos.** *Una breve falta de atención mientras utiliza una herramienta eléctrica puede provocar lesiones personales graves.*
- B. **Utilice equipos de protección personal. Lleve siempre protección ocular.** *El uso de equipos de protección personal como mascarillas, calzado de seguridad antideslizante, casco y protección auditiva, en condiciones apropiadas, reducirá el riesgo de lesiones personales.*
- C. **Evite el encendido accidental. Asegúrese de que el interruptor está en la posición de apagado antes**

Normas generales de seguridad

ADVERTENCIA: Cuando se utilizan aparatos de jardinería eléctricos, es necesario observar unas normas básicas de seguridad, incluyendo las siguientes, a fin de reducir el riesgo de incendio, descarga eléctrica y lesiones personales:

Lea todas las instrucciones.

El término "herramienta eléctrica" que aparece en las advertencias se refiere siempre a una herramienta accionada por el suministro eléctrico de la red (con cable) o una herramienta eléctrica accionada por batería (sin cable).

1. Seguridad de la zona de trabajo

- A. **Mantenga la zona de trabajo limpia y bien iluminada.** *Las zonas desordenadas u oscuras son una invitación al accidente.*
- B. **No utilice herramientas eléctricas en atmósferas explosivas, como por ejemplo en presencia de líquidos inflamables, gases o polvo.** *Las*



de conectar la herramienta a la toma de corriente y/o a la batería, y antes de levantar o transportar la herramienta. Transportar las herramientas eléctricas con el dedo sobre el interruptor o enchufar herramientas eléctricas con el interruptor en la posición de encendido es una invitación al accidente.

- D. **No intente alcanzar zonas demasiado alejadas. Pise firme y mantenga el equilibrio en todo momento.** Esto permite un mayor control de la herramienta en situaciones imprevistas.
 - E. **Utilice la ropa adecuada. No lleve ropas o joyas sueltas. Mantenga el pelo, la ropa y los guantes alejados de las piezas móviles.** La ropa suelta, las joyas y el pelo largo pueden quedar atrapados en las piezas móviles.
 - F. **Mantenga las manos y los pies alejados de la zona de corte.**
4. **Uso y cuidado de las herramientas eléctricas**
- A. **No fuerce la herramienta eléctrica. Utilice la herramienta eléctrica adecuada para el trabajo a realizar.** La herramienta eléctrica correcta realizará el trabajo mejor y con mayor seguridad a la velocidad para la que fue diseñada.
 - B. **No utilice la herramienta eléctrica si el interruptor no la enciende y apaga.** Cualquier herramienta eléctrica que no pueda ser controlada con el interruptor es peligrosa y debe ser reparada.
 - C. **Si no la está usando, guarde la herramienta eléctrica fuera del alcance de los niños, y no permita que la utilicen personas no familiarizadas con la herramienta eléctrica o con estas instrucciones de uso.** Las herramientas eléctricas son peligrosas en manos de usuarios inexpertos.
 - D. **Guarde bajo techo los aparatos que no se están utilizando.** Cuando no se están utilizando, los aparatos deben guardarse en un lugar seco, en alto o bajo llave, y fuera del alcance de los niños.
 - E. **Mantenimiento de las herramientas eléctricas. Compruebe que las piezas móviles están correctamente alineadas y que se mueven libremente sin agarrotarse, que no hay piezas rotas, y que no hay otras circunstancias que podrían afectar al uso de la herramienta eléctrica. Si existen daños, haga reparar la herramienta eléctrica antes de usarla.** Muchos accidentes se deben a un mantenimiento deficiente de las herramientas eléctricas.
 - F. **Mantenga las herramientas de corte afiladas y limpias.** Una herramienta de corte bien mantenida con filos bien afilados es más fácil de controlar y hay menos probabilidades de que se agarrote.
 - G. **Utilice la herramienta eléctrica según lo indicado en estas instrucciones y de la manera prevista para cada tipo de herramienta eléctrica, teniendo en cuenta las condiciones de trabajo y el trabajo a realizar.** El uso de la herramienta eléctrica para operaciones diferentes de las previstas podría dar lugar a una situación de peligro.
 - H. **Mantenga los protectores colocados y en buen estado de funcionamiento.**
5. **Mantenimiento**
- El mantenimiento de su herramienta eléctrica debe ser realizado por un técnico de reparaciones debidamente

calificado, utilizando únicamente piezas de repuesto idénticas. Sólo de esta manera se garantiza el mantenimiento de la seguridad de la herramienta eléctrica.

6. **Seguridad de las baterías**

- A. No cargue el aparato bajo la lluvia o en lugares húmedos.
- B. No utilice aparatos alimentados por batería bajo la lluvia.

GUARDE ESTAS INSTRUCCIONES

Pegatinas de seguridad e instrucciones

Importante: Hay pegatinas de seguridad e instrucciones colocadas cerca de zonas de potencial peligro. Sustituya cualquier pegatina dañada y reponga las que falten.

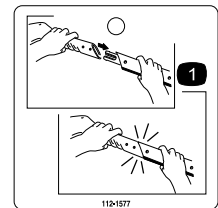

decal112-1577

112-1577

1. Introduzca la mayor cantidad de cable posible en la sección central antes de ensamblar la empuñadura.

TORO

CLASS 2 BATTERY CHARGER

PART NO : 127-7003
 MODEL NO : SF15B-145040DU-C
 INPUT: 100-240Vac
 50/60Hz 0.5A (max)
 OUTPUT : 14.5V = 400mA

EFFICIENCY LEVEL (VI) **BC**
BFP

UL E198424 LISTED

RED - CHARGING
 GREEN - READY FOR USE

YYWW
 Made in China

SHINING FAIR

decal127-7003b

En la Pieza N° 127-7003

CAUTION:
 DRY LOCATION USE ONLY

WARNING:
DO NOT REMOVE THIS TAG
 TO REDUCE RISK OF ELECTRIC SHOCK, DO NOT EXPOSE UNIT TO WATER OR OPERATE UNIT ON WET LOCATIONS. MADE IN CHINA
 CLASS 2 BATTERY CHARGER PART NO. 127-7003
 USE ONLY TO CHARGE 12V LEAD-ACID TYPE RECHARGEABLE BATTERY NOT TO EXCEED 3.6Ah
 INPUT: 100-240VAC 50/60Hz 0.5A(max)
 OUTPUT: 14.5VDC 400mA SF15B-145040DU-C
 SEE INSTRUCTION MANUAL FOR USE IN COUNTRIES OTHER THAN THE U.S.A.

CUIDADO:
 NO SE EXPONGA A LA LLUVIA, SOLO PARA SER USADO EN AREAS INTERIORES.

ADVERTENCIA:
NO quite esta etiqueta
 PARA REDUCIR EL RIESGO DE ELECTROCUCION, NO SE EXPONGA ESTA UNIDAD AL AGUA NI SE OFERE SOBRE TERRENO HUMEDOS.
 HECHO EN CHINA SF15B-145040DU-C
 CARGADOR DE LA BATERIA PIEZA NO. 127-7003
 UTILICE SOLO PARA CARGAR UNA BATERIA RECARGABLE DE TIPO DE ACIDO DE 12V PARA NO EXCEDER 3.6Ah
 SALIDA: 14.5 VDC 400 mA
 VEASE EL MANUAL DE INSTRUCCIONES PARA USO EN PAISES QUE NO SEAN LOS EE.UU.

ATTENTION:
 NE PAS EXPOSER A LA PLUIE, POUR USAGE A L'INTERIEUR SEULEMENT.

AVERTISSEMENT:
N'ENLEVEZ PAS CETTE ETIQUETTE
 AFIN DE REDUIRE LE RISQUE DE CHOC ELECTRIQUE, NE PAS EXPOSER L'APPAREIL A L'EAU OU FAIRE FONCTIONNER L'APPAREIL SUR UN SOL MOUILLE.
 FAIT EN CHINE SF15B-145040DU-C
 CHARGEUR DE BATTERIE PIECE NO. 127-7003
 UTILISER SEULEMENT POUR CHARGER LA BATTERIE RECHARGEABLE DE TYPE ACIDE DE 12V NE PAS EXCEDER 3.6Ah.
 PUISSANCE 100-240 VAC 50/60Hz 0.5A(max)
 SORTIE 14.5 VDC 400 mA
 VOIR LE MANUEL D'INSTRUCTIONS POUR L'UTILISATION DANS DES PAYS AUTRE QUE LES ETATS-UNIS.

decal127-7003a

En la Pieza N° 127-7003

WARNING: To reduce the risk of eye injury, use safety glasses.
 • To reduce the risk of electric shock, do not expose unit to water or operate on wet ground.
 • Do not operate without guards in place. • Personal injury could be caused by contact with rotating line.
 • Read and understand operator's manual. • Use only .065 nylon monofilament line.
 For more information, please visit www.toro.com/C2/R095.

AVERTISSEMENT: • Pour réduire le risque de blessure d'œil, les lunettes de sécurité. • Ne pas exposer à l'eau afin d'éviter ou fonctionner sur sol humide les risques d'électrocution. • Ne pas utiliser sans les protections en place. • Le fil maille coupant peut causer des blessures en cas de contact. • Lire attentivement le manuel de l'utilisateur. • Utiliser uniquement un fil de coupe mono-filament en nylon de 1.5mm.
 Pour plus d'informations, veuillez visiter www.toro.com/C2/R095.

TORO

PATENT: www.ticopets.com The Toro Co., Bloomington, MN USA Country of Origin: PRC
 Model/Modèle: 51467 12 V D.C./12 V C.C.
 8 Inch Cut/ Trimmer / Coupe - bordure de 20 cm.

CHARGE ONLY WITH TORO CHARGER NO. 127-7003. FOR SPOOL REPLACEMENT USE TORO PART NO. 8130 OR 8110. ON/ONHOURS ONLY. CHARGE ONLY WITH TORO CHARGER. TORO REFERENCE TO WORD. POUR REMPLACER LA BOBINE, UTILISER LE MODELE TORO REFERENCE (BOBINE 8110 OR 8130).

CONTAINS SEALED LEAD BATTERY. BATTERY MUST BE RECYCLED OR DISPOSED OF PROPERLY. BATTERIE AU PLOMB ETANCHE A RECYCLER OU DEPOSER SUIVANT LES REGLEMENTATIONS LOCALES.

UL LISTED TO CANADIAN AND U.S. ELECTRICAL STANDARDS

000000000
 YYMM

JD 43344 138-6695

decal138-6695

138-6695

Montaje

1

Montaje de la desbrozadora

No se necesitan piezas

Procedimiento



Figura 1

g023771

2

Instalación del protector

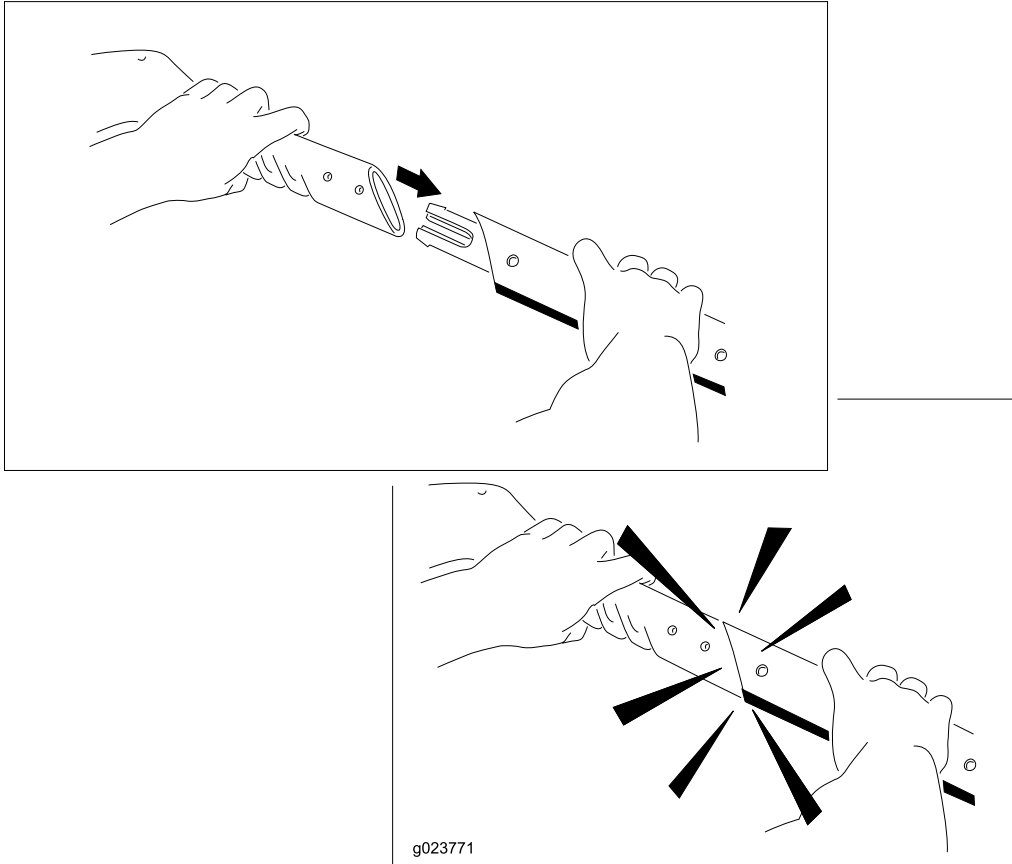
No se necesitan piezas

Procedimiento

Coloque el protector haciendo presión (Figura 2).



Figura 2

Operación

Cómo cargar la batería

Cargue la batería durante 24 horas o hasta que cambie a verde el indicador de carga del cargador antes de primer uso, y luego después de cada uso.

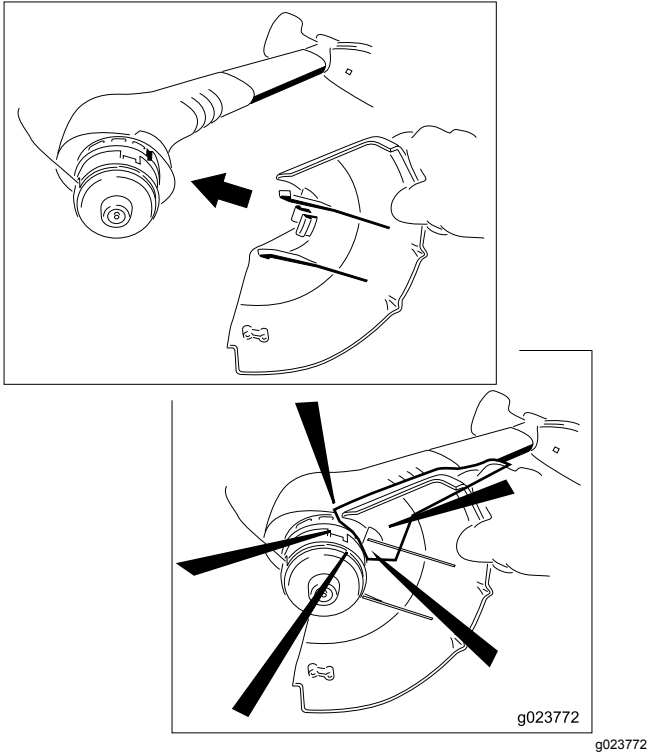
Importante: Cargue la batería siempre después de cada uso. Si guarda el aparato con la batería descargada se reducirá la vida de la batería. Esta batería de plomo-ácido no tiene memoria, y no necesita descargarse completamente antes de ser cargada.

1. Inserte la clavija del cargador en el enchufe de la desbrozadora (Figura 3).



Figura 3

Importante: Utilice únicamente el cargador suministrado con la desbrozadora o un cargador, que puede adquirir en un Distribuidor Toro Autorizado.

2. Conecte el cargador a una toma de corriente.

Nota: El indicador de carga se ve rojo durante la carga de la batería; cambia a verde cuando la batería está completamente cargada o cuando la desbrozadora no está conectada.

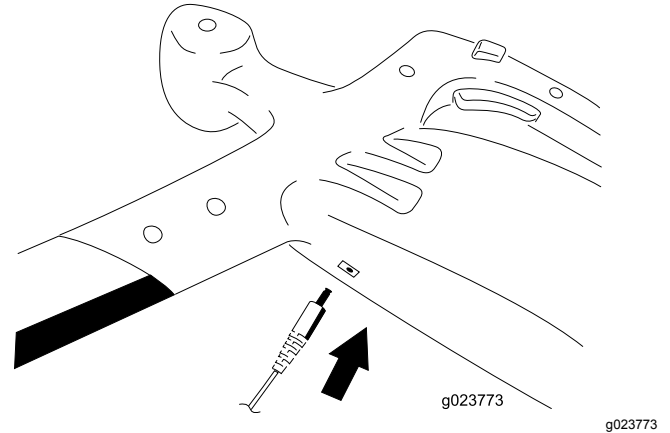
3. Cargue la batería durante 24 horas o hasta que el indicador cambie a verde.
4. Desconecte el cargador de la toma de corriente y de la desbrozadora.

Nota: El indicador de carga siempre está encendido mientras la desbrozadora está conectada al cargador y a la toma de corriente; permanece encendido incluso cuando la batería está totalmente cargada.

Cómo arrancar la desbrozadora

Presione el botón lateral y apriete el gatillo (Figura 4).



Figura 4

Cómo parar la desbrozadora

Suelte el gatillo.

Consejos de uso

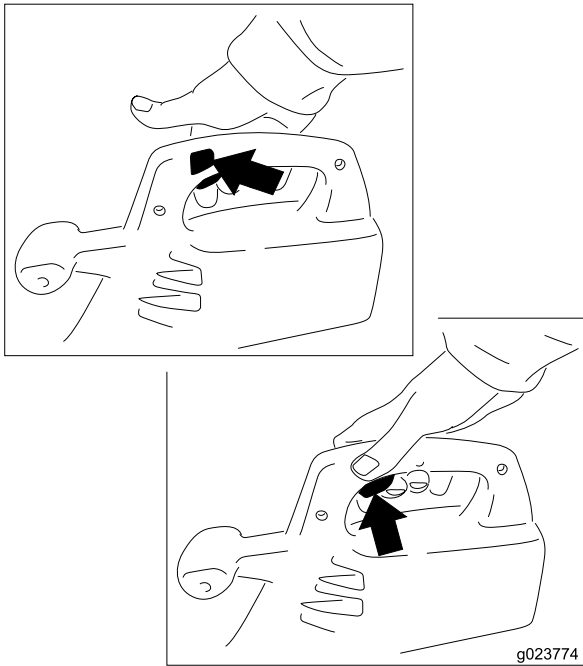
⚠ ADVERTENCIA

Cuando la desbrozadora está en marcha, el cabezal de corte gira. Si usted toca el hilo de corte o el cabezal de corte, puede lesionarse.

- Mantenga el cabezal de corte alejado de sus pies y de otras personas.
- Asegúrese de que el cabezal de corte se ha parado y que la desbrozadora está desenchufada antes de invertirla. No arranque la desbrozadora cuando está invertida.

⚠ ADVERTENCIA

Durante la operación, la desbrozadora puede arrojar objetos hacia el operador o hacia otras personas, causando lesiones.

- Lleve gafas de seguridad u otra protección ocular adecuada, pantalón largo y zapatos mientras utiliza la desbrozadora.
- No utilice la desbrozadora para perfilar los bordes de tierra.
- Mantenga a otras personas y animales alejados de la zona de trabajo.

Para reducir el desgaste del hilo y mejorar el rendimiento de corte, utilice las siguientes técnicas:

- Inspeccione la zona a cortar en busca de alambres, cuerdas u objetos similares que pudieran enredarse en el hilo giratorio. Retire cualquier objeto que pudiera ser arrojado por la desbrozadora.
- Utilice la desbrozadora únicamente cuando la hierba y las malas hierbas están secas.
- Mueva la desbrozadora lentamente, introduciéndola y retirándola de la zona a cortar (Figura 5).



Figura 5

- Para cortar hierba o malas hierbas de más de 20 cm (8") de altura, empiece en la parte superior de la hoja y vaya bajando paulatinamente.
- **No fuerce la desbrozadora.** Deje que la misma punta del hilo de nylon realice el corte, sobre todo a lo largo de los muros.
- **No arrastre el carrete de la desbrozadora por el suelo mientras corta.**
- Después de cada uso, alargue un poco el hilo para evitar que ésta se retraiga dentro del cabezal de corte.
- No es posible cargar demasiado la desbrozadora. Durante la temporada de corte, déjela siempre conectada al cargador mientras no la está usando.
- Guarde la desbrozadora en un lugar fresco y seco, alejado de la luz solar directa y otras fuentes de calor.

Cómo alargar el hilo

La punta del hilo de corte se desgastará durante el uso y reducirá la anchura de corte.

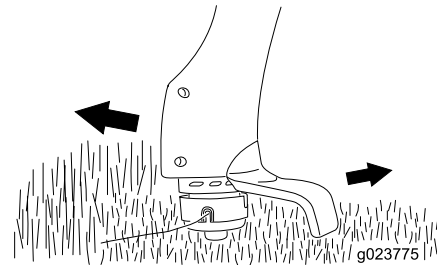
Para aumentar la longitud del hilo, golpee el carrete contra el suelo con la desbrozadora en marcha (Figura 6).



Figura 6

⚠ CUIDADO

Si usted no instala correctamente el carrete y la tapa, la desbrozadora podría arrojarlos durante la operación, causando lesiones al operador o a otras personas.

Asegúrese de instalar correctamente el carrete y la tapa, fijando las dos pestañas de bloqueo de la tapa en la carcasa del carrete.

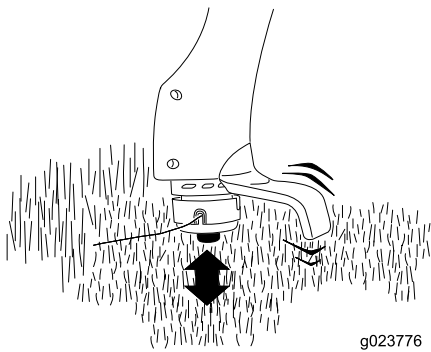
1. Apriete la pestaña de cada lado de la tapa (Figura 7).



Figura 7

- | | |
|------------|-------------------------------|
| 1. Tapón | 3. Muelle |
| 2. Carrete | 4. Cabezal de la desbrozadora |

Nota: La cuchilla situada debajo del protector cortará el hilo automáticamente a la longitud correcta.

Importante: Siga estas precauciones para asegurar el rendimiento óptimo del hilo:

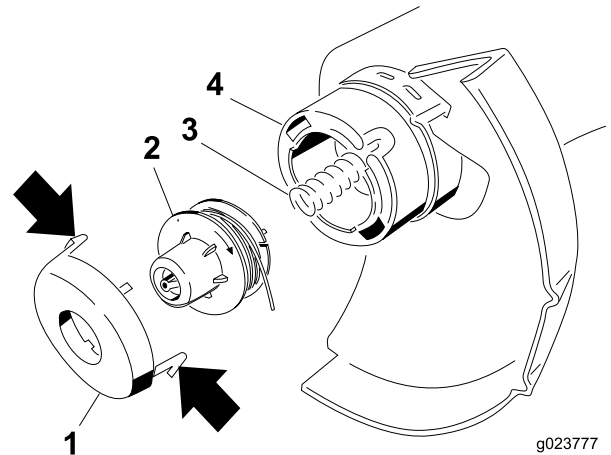
- No sujete el carrete contra el suelo.
- Golpee el carrete solamente una vez para alargar el hilo. Si necesita una mayor longitud de hilo, espere unos segundos antes de golpear el carrete de nuevo.
- No deje que el hilo quede demasiado corto.
- Mantenga la longitud del hilo igual al diámetro total de corte siempre que sea posible.
- Si el hilo no se alarga de vez en cuando, se desgastará hasta el ojal. Cuando la desbrozadora se para, el hilo tiene a relajarse y puede retraerse dentro del cabezal de corte. Si esto ocurre, retire el carrete, vuelva a pasar el hilo por el ojal y monte el carrete en la desbrozadora.

Cómo cambiar el hilo

Para cambiar el hilo, usted puede adquirir un carrete nuevo de hilo (modelo nº 88185 ó 88045) o adquirir hilo a granel (1.6 mm [0.065"] de diámetro, 3 m [10 pies] de largo) para enrollar en el carrete antiguo. Puede adquirir ambos en su Distribuidor Autorizado.

⚠ CUIDADO

Si utiliza otro hilo que no sea el hilo de nylon monofilamento Toro de 1.6 mm (0.065") de diámetro, podría cortar la ropa y la piel causando lesiones y/o sobrecargar el motor, y posiblemente causar un incendio o una descarga eléctrica.

No utilice alambre, cuerda normal, cuchillos de plástico ni ningún hilo o elemento de corte que no sea el hilo de nylon monofilamento Toro de 1.6 mm (0.065") de diámetro, con longitud máxima de 3 m (10 pies).

El carrete puede desgastarse durante el uso normal, y será necesario cambiarlo de vez en cuando.

Nota: Si el hilo se enreda o si se rompe a la altura del ojal, pare la desbrozadora, retire el carrete según se describe a continuación, pase el hilo por el ojal y vuelva a montar el carrete en el cabezal.

Nota: Es posible que tenga que utilizar un destornillador para apretar las pestañas de la tapa si la desbrozadora es nueva.

Nota: Si el muelle se cae del cabezal de la desbrozadora, instale el muelle antes de instalar el carrete y la tapa.

2. Si queda algún resto de hilo de corte (debe quedar un trozo corto), retírelo y deséchelo.
3. Limpie a fondo el cabezal de la desbrozadora. Asegúrese de que no hay piezas dañadas o desgastadas.
4. Para enrollar hilo nuevo en el carrete, siga estos pasos:
 - A. Enganche un extremo del hilo en la ranura del carrete, dejando que sobresalga no más de 3 mm (1/8"), empujando el extremo del hilo hasta el final de la ranura.
 - B. Enrolle el hilo en el sentido que marca la flecha del carrete, de forma homogénea, en el canal del carrete (Figura 8).

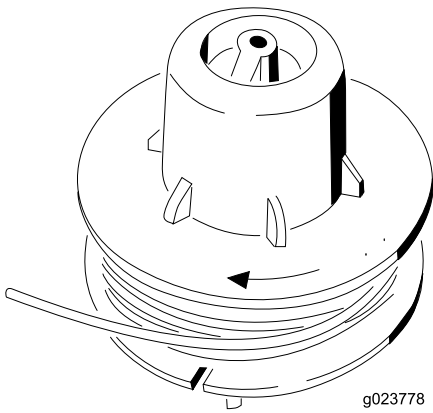

g023778

g023778

Figura 8

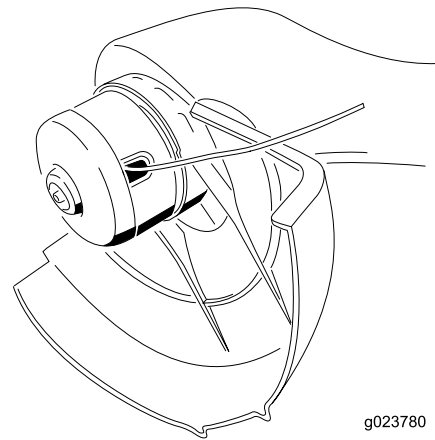

g023780

g023780

Figura 10

La desbrozadora no funcionará correctamente si el hilo se enrolla en sentido contrario, si el extremo del hilo sobresale más de 3 mm ($\frac{1}{8}$ "), o si el hilo se enrolla sobrepasando el borde exterior del carrete.

5. Desenrolle no más de 76 mm (3") de hilo del carrete (hilo nuevo o reutilizado) y sujete el hilo y el carrete para evitar que se desenrolle.
6. Sujetando el hilo y el carrete, coloque la tapa en el carrete.
7. Inserte el hilo en el ojal, alineando las pestañas de la tapa con las ranuras del cabezal de corte.
8. Apriete las pestañas y empuje hacia abajo la tapa y el carrete hasta que la tapa quede bloqueada (Figura 9).

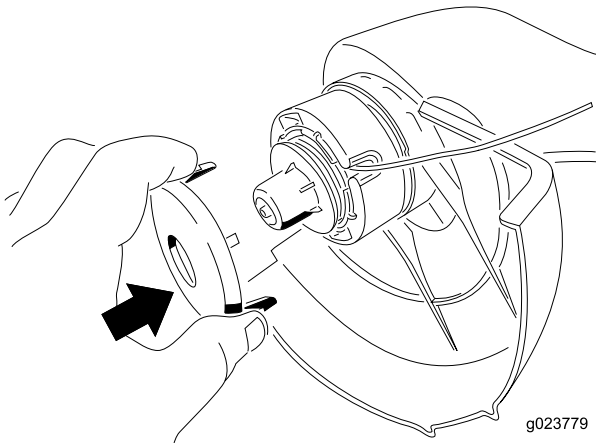

g023779

g023779

Figura 9

Nota: Es posible que tenga que girar el carrete para que termine de encajar.

Una vez correctamente instalado, el cabezal de corte debe tener el aspecto que muestra Figura 10.

Mantenimiento

Después de cada uso de la desbrozadora, complete los procedimientos siguientes:

- Limpie la desbrozadora pasando un paño húmedo. **No lave la desbrozadora con una manguera ni la sumerja en agua.**
- Limpie o rasque toda acumulación de residuos y recortes del cabezal y del carrete de la desbrozadora.
- Compruebe y apriete todas las fijaciones. Repare o sustituya cualquier pieza dañada o que falte.
- Elimine cualquier suciedad de las entradas de aire (Figura 11).

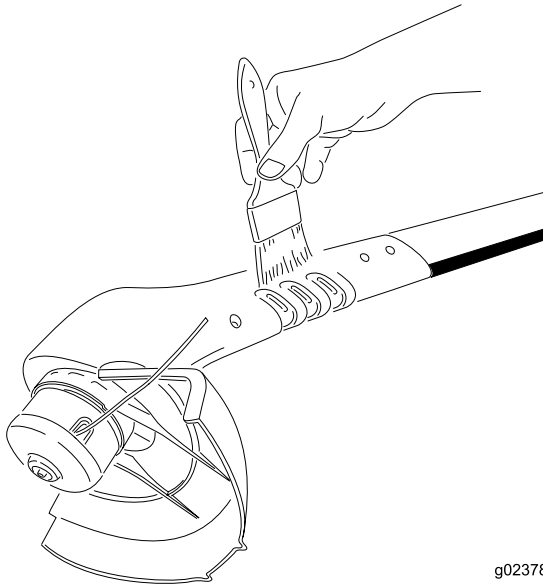

g023781

g023781

Figura 11

Importante: Mantenga las entradas de aire libres de hierba y suciedad para evitar que se sobrecaliente el motor.

Cómo deshacerse de la batería

Si la batería ya no mantiene la carga, usted podrá adquirir una batería nueva en un Servicio Técnico Autorizado quien se la instalará. Si desea desechar la desbrozadora, retire y recicle la batería antes de hacerlo.

1. Retire los 8 tornillos que sujetan las dos mitades de la sección de la empuñadura, y sepárelas.
2. Retire la batería y desconéctela de los cables.
3. Deseche la desbrozadora.
4. Recicle la batería de plomo/ácido según la normativa local.

Mantenimiento

Toro ha diseñado este producto para que le proporcione años de funcionamiento sin problemas. Si necesita mantenimiento, lleve el producto a un Servicio Técnico Autorizado de

Almacenamiento

Si no va a utilizar la desbrozadora durante más de un mes, desconecte el cargador de la toma de corriente y de la desbrozadora una vez que ésta se haya cargado por completo. No guarde la desbrozadora con el cargador enchufado. Si almacena la desbrozadora en un lugar caldeado, se reducirá la vida de la batería. Si es necesario guardar la desbrozadora en un lugar caldeado, cargue la batería durante 24 horas cada 2 o 3 meses si no se utiliza.

Notas:

Notas:

Información sobre las Advertencias de la Proposición 65 de California

¿Qué significa esta advertencia?

Puede ver un producto a la venta que lleva una etiqueta de advertencia como la siguiente:



ADVERTENCIA: Cáncer y daños reproductivos – www.p65Warnings.ca.gov.

¿Qué es la Proposición 65?

La Proposición 65 afecta a cualquier empresa que tenga presencia en California, que venda productos en California, o que fabrique productos que podrían ser introducidos o vendidos en California. Esta ley exige que el Gobernador de California mantenga y publique una lista de sustancias químicas identificadas como causantes de cáncer, defectos de nacimiento y/u otros daños reproductivos. La lista, que se actualiza anualmente, incluye cientos de productos químicos que se encuentran en muchos artículos de uso diario. El propósito de la Proposición 65 es informar al público sobre la exposición a estos productos químicos.

La Proposición 65 no prohíbe la venta de productos que contengan estos productos químicos, sino que requiere la presencia de advertencias en el producto, el envase y la documentación suministrada con el producto. Además, una advertencia de la Proposición 65 no significa que el producto contravenga ninguna norma o requisito de seguridad. De hecho, el gobierno de California ha aclarado que una advertencia bajo la Proposición 65 "no es lo mismo que una decisión legal sobre la 'seguridad' o la 'inseguridad' de un producto". Muchos de estos productos químicos han sido utilizados durante años en productos de uso diario sin que se hayan producido daños documentados. Para obtener más información, visite <https://oag.ca.gov/prop65/faqs-view-all>.

Una advertencia de la Proposición 65 significa que una empresa (1) ha evaluado la exposición y ha concluido que supera el nivel de "sin riesgo significativo"; o (2) ha optado por proporcionar una advertencia basándose en sus conocimientos respecto a la presencia de un producto químico de los incluidos en la lista, sin intentar evaluar la exposición.

¿Esta ley es aplicable en todas partes?

Las advertencias de la Proposición 65 sólo son obligatorias bajo la legislación de California. Estas advertencias se ven por toda California en una gran variedad de entornos, incluyendo entre otros restaurantes, tiendas de alimentación, hoteles, escuelas y hospitales, y en una amplia variedad de productos. Además, algunos minoristas de Internet y de la venta por correo incluyen advertencias de la Proposición 65 en sus sitios web o en sus catálogos.

¿Qué diferencia hay entre las advertencias de California y los límites federales?

Las normas de la Proposición 65 son a menudo más exigentes que las normas federales o internacionales. Varias sustancias requieren una advertencia bajo la Proposición 65 a niveles muy inferiores a los límites federales. Por ejemplo, el nivel exigido por la Proposición 65 para las advertencias sobre el plomo es de 0.5 µg/día, que es muy inferior a lo que exigen las normas federales e internacionales.

¿Por qué no llevan la advertencia todos los productos similares?

- Los productos vendidos en California deben llevar etiquetas bajo la Proposición 65, mientras que otros productos similares que se venden en otros lugares no las necesitan.
- Una empresa puede estar obligada a incluir advertencias de Proposición 65 en sus productos como condición de un acuerdo tras un procedimiento legal relacionado con la Proposición 65, pero otras empresas que fabrican productos similares no tienen necesariamente la misma obligación.
- La aplicación de la Proposición 65 no es uniforme.
- Algunas empresas pueden optar por no proporcionar advertencias porque concluyen que no están obligadas a hacerlo bajo la Proposición 65; la falta de advertencias en un producto no significa que el producto esté libre de los productos químicos incluidos en la lista a niveles similares.

¿Por qué incluye Toro esta advertencia?

Toro ha optado por proporcionar a los consumidores la mayor cantidad posible de información para que puedan tomar decisiones informadas sobre los productos que compra y utiliza. Toro proporciona advertencias en ciertos casos basándose en sus conocimientos sobre la presencia de uno o más productos químicos de la lista, sin evaluar el nivel de exposición, puesto que la lista no incluye límites de exposición para todos los productos químicos que contiene. Aunque la exposición que provocan los productos Toro puede ser insignificante, o estar dentro de los límites de la categoría "sin riesgo significativo", Toro ha optado por proporcionar las advertencias de la Proposición 65 por simple precaución. Además, si Toro no proporcionara estas advertencias, podría ser demandada por el Estado de California o por particulares bajo la Proposición 65, y estar sujeta a importantes sanciones.



Débroussailleuse sans cordon de 20 cm (8 po)

N° de modèle 51467—N° de série 319000001 et suivants

Manuel de l'utilisateur



Pour tout conseil ou renseignement, contactez-nous à www.Toro.com ou appelez notre numéro vert 1-800-237-2654 (États-Unis) ou 1-800-248-3258 (Canada) avant de renvoyer ce produit.

Vous pouvez contacter Toro directement sur www.Toro.com pour tout renseignement concernant un produit ou un accessoire, pour obtenir l'adresse des dépositaires, pour connaître tous les détails concernant la garantie ou pour enregistrer votre produit.

▲ ATTENTION

CALIFORNIE

Proposition 65 - Avertissement

Le cordon d'alimentation de cette machine contient du plomb, une substance chimique considérée par l'état de Californie comme susceptible de provoquer des malformations congénitales et autres troubles de la reproduction. Lavez-vous les mains après avoir manipulé la batterie.

L'utilisation de ce produit peut entraîner une exposition à des substances chimiques considérées par l'état de Californie comme capables de provoquer des cancers, des anomalies congénitales ou d'autres troubles de la reproduction.

- B. **N'utilisez jamais d'outils électriques dans des atmosphères explosives, en présence de liquides, gaz ou poussière inflammables par exemple.** *Les outils électriques produisent des étincelles qui peuvent enflammer la poussière ou les vapeurs/émanations.*
- C. **Tenez enfants et spectateurs à distance pendant l'utilisation d'un outil électrique.** *Les distractions peuvent entraîner la perte de contrôle de l'outil.*

2. Sécurité électrique

- A. **La fiche des outils électriques doit correspondre au type de prise. Ne modifiez jamais la fiche électrique. N'utilisez pas d'adaptateur avec les outils électriques reliés à la terre.** *Les fiches et prises correspondantes non modifiées réduisent le risque de choc électrique.*
- B. **Évitez tout contact du corps avec des surfaces reliées à la terre/masse.** *Le risque de choc électrique augmente si vous êtes relié à la terre.*
- C. **Ne maltraitez pas le cordon d'alimentation. Ne vous servez jamais du cordon pour transporter, tirer ou débrancher l'outil électrique. Éloignez le cordon des surfaces chaudes, de la graisse, des arêtes vives ou des pièces mobiles.** *Les cordons endommagés ou emmêlés augmentent le risque de choc électrique.*
- D. **N'exposez pas les outils électriques à la pluie ou à l'humidité.** *Toute infiltration d'eau dans un outil électrique augmente le risque de choc électrique.*
- E. **Si l'utilisation d'un outil électrique dans un endroit humide ne peut être évitée, utilisez une alimentation protégée par un dispositif différentiel à courant résiduel (RCD) en Australie ou un disjoncteur de fuite à la terre (GFI) aux États-Unis.**

L'utilisation d'un dispositif RCD ou GFI réduit le risque de choc électrique.

3. Sécurité personnelle

- A. **Restez vigilant; regardez où vous allez et faites preuve de bon sens lorsque vous utilisez un outil électrique. N'utilisez jamais un outil électrique si vous êtes fatigué ou sous l'emprise de l'alcool, de drogues ou de médicaments.** *Un seul moment d'inattention pendant l'utilisation pourrait entraîner des dommages corporels graves.*
- B. **Utilisez des équipements de protection individuelle. Portez toujours une protection oculaire.** *Les équipements de protection comme les masques antipoussières, les chaussures de sécurité à semelle antidérapante, les casques et les protections antibruit*

Règles générales de sécurité

ATTENTION : L'utilisation d'outils de jardinage électriques exige de suivre certaines précautions élémentaires pour réduire le risque d'incendie, de choc électrique et de blessure, y compris ce qui suit :

Lisez toutes les instructions.

Le terme « outil électrique » utilisé dans toutes les mises en garde renvoie à tout outil électrique branché sur le secteur (câblé) ou alimenté par batterie (sans fil).

1. Sécurité sur la zone de travail

- A. **La zone de travail doit être propre et bien éclairée.** *Les endroits sombres et encombrés sont propices aux accidents.*



utilisés de manière pertinente réduisent les dommages corporels.

- C. **Évitez tout démarrage accidentel. Assurez-vous que l'interrupteur Marche/Arrêt est en position Arrêt avant de connecter l'outil à une source d'alimentation et/ou à la batterie, de le prendre en main ou de le transporter.** Des accidents peuvent se produire si vous transportez un outil électrique en gardant le doigt sur l'interrupteur d'alimentation ou si vous le mettez sous tension sans avoir placé l'interrupteur en position arrêt.
- D. **Ne travaillez pas trop loin devant vous. Gardez toujours les pieds bien posés à terre et faites en sorte de ne pas perdre l'équilibre.** Vous pourrez ainsi garder le contrôle de l'outil en cas d'événement inattendu.
- E. **Portez des vêtements adéquats. Ne portez pas de vêtements amples ni de bijoux pendants. N'approchez pas les cheveux, les vêtements et les gants des pièces en mouvement.** Les vêtements amples, les bijoux pendants ou les cheveux longs peuvent se prendre dans les pièces mobiles.
- F. **N'approchez pas les pieds et les mains de la zone de coupe.**

4. Utilisation et entretien des outils électriques

- A. **Ne faites pas forcer l'outil électrique. Utilisez l'outil électrique correct pour la tâche à accomplir.** Un outil électrique adapté donnera de meilleurs résultats et sera moins dangereux s'il est utilisé dans les limites prévues.
- B. **Ne vous servez pas de l'outil électrique si l'interrupteur marche/arrêt ne permet pas de le mettre en marche et de l'arrêter correctement.** Un outil électrique qui ne peut pas être commandé par l'interrupteur marche/arrêt est dangereux et doit être réparé.
- C. **Rangez les outils électriques non utilisés hors de la portée des enfants et ne confiez leur utilisation qu'à des personnes connaissant leur maniement et ayant lu ces instructions.** Les outils électriques sont dangereux s'ils sont mis entre les mains d'utilisateurs novices.
- D. **Rangez les outils électriques à l'intérieur lorsqu'ils ne servent pas.** Lorsque les outils ne sont pas utilisés, rangez-les dans un local sec en hauteur ou sous clé, hors de la portée des enfants.
- E. **Maintenez les outils électriques en état de marche. Vérifiez si des pièces sont mal alignées, grippées, cassées ou présentent tout autre défaut susceptible d'affecter le bon fonctionnement de l'outil électrique. S'il est endommagé, faites réparer l'outil électrique avant de l'utiliser.** De nombreux accidents sont causés par des outils électriques en mauvais état.
- F. **Gardez les outils de coupe propres et bien affûtés.** Des outils de coupe entretenus correctement et bien affûtés sont moins susceptibles de coincer et sont plus faciles à contrôler.
- G. **Utilisez l'outil électrique conformément aux instructions de cette notice et de la manière prévue pour ce type d'outil spécifique, en tenant compte des conditions de travail et de la tâche à réaliser.** L'utilisation de l'outil électrique pour des opérations autres que celles prévues peut engendrer une situation dangereuse.
- H. **Les déflecteurs doivent toujours être en place et en bon état.**

5. Entretien

Confiez l'entretien de votre outil électrique à un réparateur qualifié utilisant exclusivement des pièces de rechange identiques. La sécurité de votre outil électrique sera ainsi maintenue.

6. Consignes de sécurité relatives à la batterie

- A. Ne chargez pas l'outil sous la pluie ou dans un lieu humide.
- B. N'utilisez pas un outil alimenté par batterie sous la pluie.

CONSERVEZ CES INSTRUCTIONS

Autocollants de sécurité et d'instruction

Important: Les autocollants de sécurité et d'instruction sont placés près des endroits potentiellement dangereux. Remplacez les autocollants endommagés ou manquants.

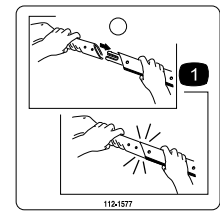

112-1577

decal112-1577

1. Faites passer le cordon d'alimentation dans la partie centrale avant de monter la poignée.

TORO

CLASS 2 BATTERY CHARGER

PART NO : 127-7003
 MODEL NO : SF15B-145040DU-C
 INPUT: 100-240Vac
 50/60Hz 0.5A (max)
 OUTPUT : 14.5V = 400mA

EFFICIENCY LEVEL (VI) **BC**
BFP

UL E198424 LISTED

RED - CHARGING
 GREEN - READY FOR USE

YYWW
 Made in China

SHINING FAIR

Sur 127-7003

decal127-7003b

CAUTION:
 DRY LOCATION USE ONLY

WARNING:
DO NOT REMOVE THIS TAG
 TO REDUCE RISK OF ELECTRIC SHOCK, DO NOT EXPOSE UNIT TO WATER OR OPERATE UNIT ON WET LOCATIONS. MADE IN CHINA
 CLASS 2 BATTERY CHARGER PART NO. 127-7003
 USE ONLY TO CHARGE 12V LEAD-ACID TYPE RECHARGEABLE BATTERY NOT TO EXCEED 3.6Ah
 INPUT: 100-240VAC 50/60Hz 0.5A(max)
 OUTPUT: 14.5VDC 400mA SF15B-145040DU-C
 SEE INSTRUCTION MANUAL FOR USE IN COUNTRIES OTHER THAN THE U.S.A.

CUIDADO:
 NO SE EXPONGA A LA LLUVIA, SOLO PARA SER USADO EN AREAS INTERIORES.

ADVERTENCIA:
NO quite esta ETIQUETA
 PARA REDUCIR EL RIESGO DE ELECTROCUCION, NO SE EXPONGA ESTA UNIDAD AL AGUA NI SE OPERE SOBRE TERRENO HUMEDOS.
 HECHO EN CHINA SF15B-145040DU-C
 CARGADOR DE LA BATERIA PARTE NO. 127-7003
 UTILICE SOLO PARA CARGAR UNA BATERIA RECARGABLE DE TIPO DE ACIDO DE 12V PARA NO EXCEDER 3.6Ah
 SALIDA: 14.5 VDC 400 mA
 VEASE EL MANUAL DE INSTRUCCIONES PARA USO EN PAISES QUE NO SEAN LOS EE.UU.

ATTENTION:
 NE PAS EXPOSER A LA PLUIE, POUR USAGE A L'INTERIEUR SEULEMENT.

AVERTISSEMENT:
N'ENLEVEZ PAS CETTE ETIQUETTE
 AFIN DE REDUIRE LE RISQUE DE CHOC ELECTRIQUE, NE PAS EXPOSER L'APPAREIL A L'EAU OU FAIRE FONCTIONNER L'APPAREIL SUR UN SOL MOUILLE.
 FAIT EN CHINE SF15B-145040DU-C
 CHARGEUR DE BATTERIE PIECE NO. 127-7003
 UTILISER SEULEMENT POUR CHARGER LA BATTERIE RECHARGEABLE DE TYPE ACIDE DE 12V NE PAS EXCEDER 3.6Ah.
 PUISSANCE 100-240 VAC 50/60Hz 0.5A(max)
 SORTIE 14.5 VDC 400 mA
 VOIR LE MANUEL D'INSTRUCTIONS POUR L'UTILISATION DANS DES PAYS AUTRE QUE LES ETATS-UNIS.

Sur 127-7003

decal127-7003a

WARNING: To reduce the risk of eye injury, use safety glasses.
 • To reduce the risk of electric shock, do not expose unit to water or operate on wet ground.
 • Do not operate without guards in place. • Personal injury could be caused by contact with rotating line.
 • Read and understand operator's manual. • Use only .065 nylon monofilament line.
 For more information, please visit www.toro.com/C2/R095

AVERTISSEMENT: • Pour réduire le risque de blessure d'œil, les lunettes de sécurité. • Ne pas exposer à l'eau afin d'éviter ou fonctionner sur sol humide les risques d'électrocution. • Ne pas utiliser sans les protections en place. • Le fil rotatif pourrait causer blessures en cas de contact. • Lire attentivement le manuel de l'utilisateur. • Utiliser uniquement un fil de coupe mono-filament en nylon de 1.5mm.
 Pour plus d'informations, veuillez visiter www.toro.com/C2/R095

TORO

PATENT: www.ticopets.com The Toro Co., Bloomington, MN USA Country of Origin: PRC
 Model: Modèle: S1467 12 V D.C./12 V C.C.
 8 Inch Cut/ Trimmer / Coupe - bordure de 20 cm.

Serial# / N° de série :
 00000000
 YYMM

CHARGE ONLY WITH TORO CHARGER NO. 127003. FOR SPOOL REPLACEMENT USE TORO MODEL NO. S1467 OR 8110. ON/OFF HOLD SWITCH IS USED FOR CHARGER TORO REFERENCE TO OWN. POUR REMPLACER LA BOBINE, UTILISER LE MODELE TORO REFERENCE (8048 OU 8110).

CONTAINS SEALED LEAD BATTERY. BATTERY MUST BE RECYCLED OR DISPOSED OF PROPERLY. BATTERIE AU PLOMB ETANCHE À RECYCLER OU DÉPOSER SUIVANT LES RÉGLEMENTATIONS LOCALES.

UL LISTED TO COMPLIANCE WITH CANADIAN STANDARDS

JD 43344 138-6695

138-6695

decal138-6695

Mise en service

1

Assemblage de la débroussailleuse

Aucune pièce requise

Procédure

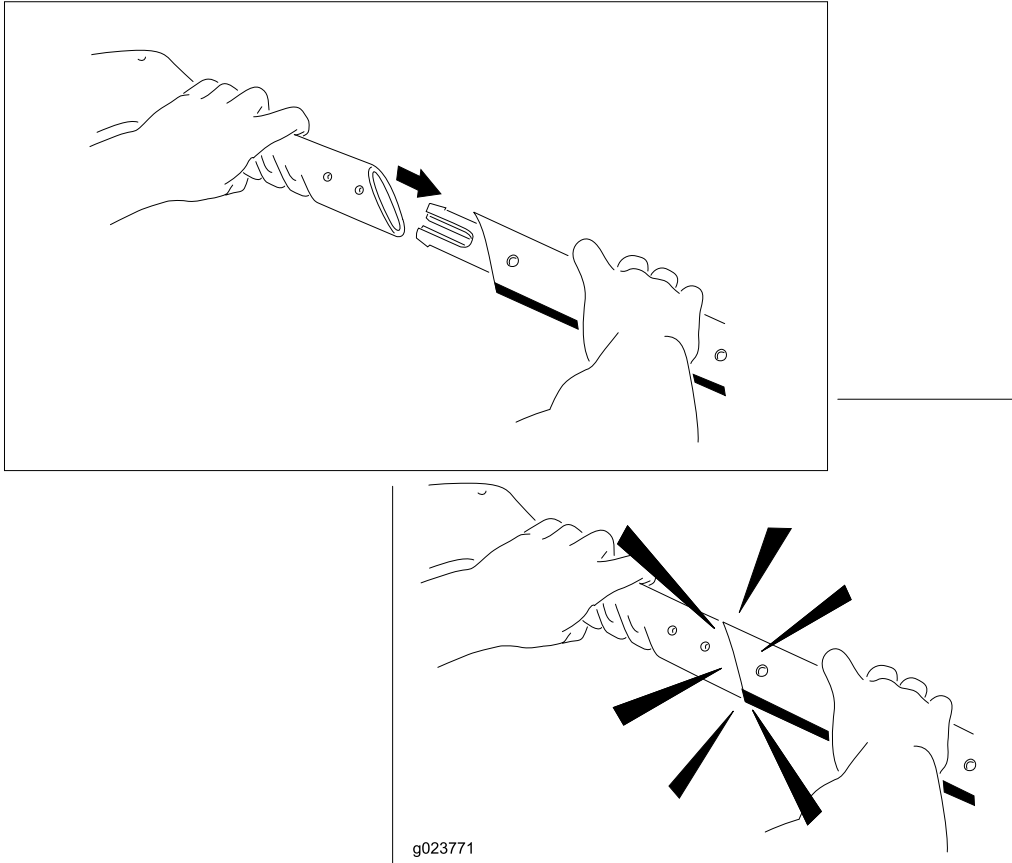

Figure 1

g023771

2

Montage du déflecteur

Aucune pièce requise

Procédure

Enclenchez le déflecteur en place (Figure 2).

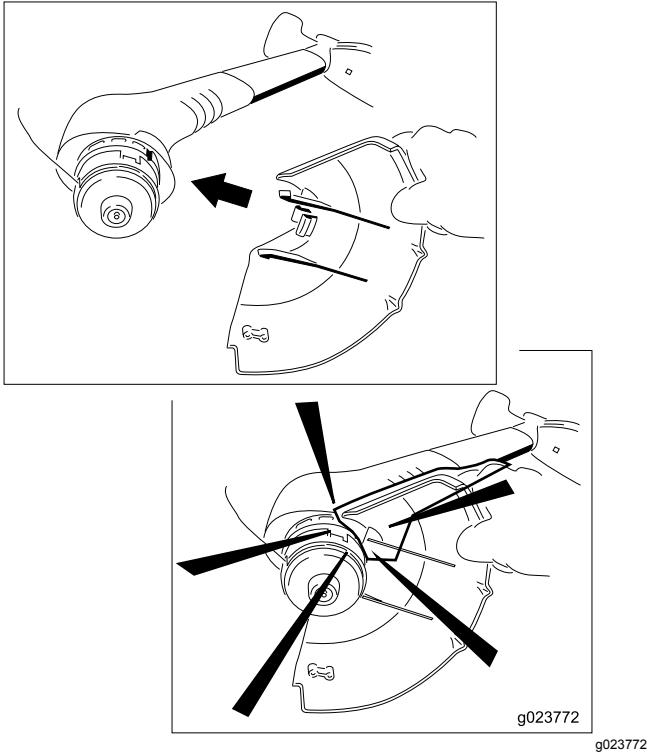

Figure 2

Utilisation

Charge de la batterie

Chargez la batterie pendant 24 heures ou jusqu'à ce que le témoin de charge vert s'allume sur le chargeur, avant la première utilisation et après chaque utilisation.

Important: Rechargez la batterie après chaque utilisation. La vie de la batterie sera réduite si vous rangez l'appareil sans recharger la batterie. Cette batterie au plomb n'a pas de mémoire et n'a donc pas besoin d'être entièrement déchargée avant d'être rechargée.

1. Branchez la fiche du chargeur à la prise de la débroussailleuse (Figure 3).

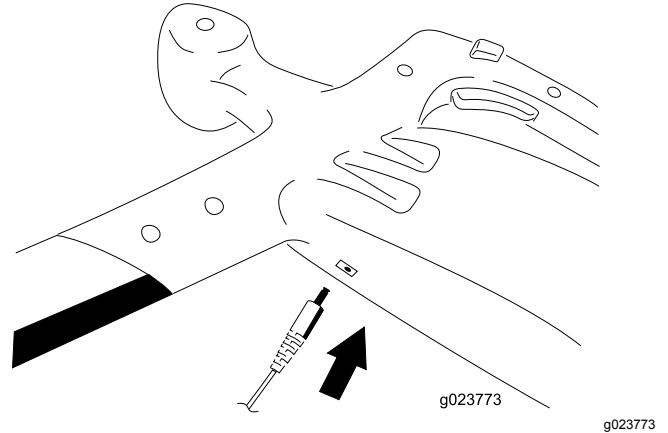

Figure 3

Important: N'utilisez que le chargeur fourni avec la débroussailleuse ou un chargeur en vente chez les dépositaires Toro.

2. Branchez le chargeur à une prise d'alimentation.

Remarque: Le témoin de charge rouge s'allume pendant la charge de la batterie; il devient vert lorsque la batterie est chargée au maximum ou lorsque la débroussailleuse est débranchée.

3. Chargez la batterie pendant 24 heures ou jusqu'à ce que le témoin de charge devienne vert.
4. Débranchez le chargeur de la prise d'alimentation et de la débroussailleuse.

Remarque: Le témoin de charge est toujours allumé lorsque la débroussailleuse est connectée au chargeur et à la prise d'alimentation; il reste allumé même lorsque la batterie est chargée au maximum.

Démarrage de la débroussailleuse

Appuyez sur le bouton latéral puis actionnez la gâchette (Figure 4).

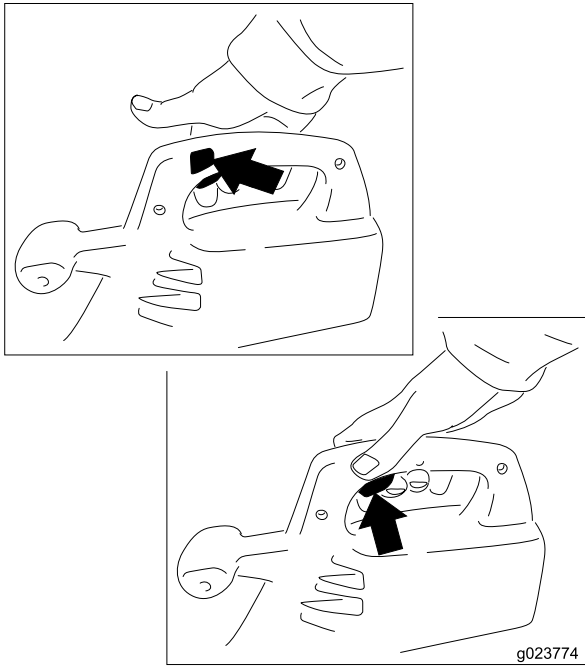

Figure 4

g023774

Arrêt de la débroussailleuse

Relâchez la gâchette.

Conseils d'utilisation

⚠ ATTENTION

Lorsque la débroussailleuse est en marche, la tête de coupe tourne. Vous risquez de vous blesser si vous touchez le fil ou la tête de coupe.

- **N'approchez pas la tête de coupe de vos pieds ou de ceux de personnes à proximité.**
- **Vérifiez que la tête de coupe s'est arrêtée de tourner et que la débroussailleuse est débranchée avant de la retourner. Ne mettez pas la débroussailleuse en marche lorsqu'elle est retournée.**

⚠ ATTENTION

La débroussailleuse peut projeter des objets en direction de l'utilisateur ou de personnes à proximité, et causer des blessures.

- **Portez des lunettes de sécurité ou une autre protection oculaire appropriée, un pantalon et des chaussures pour travailler avec la débroussailleuse.**
- **N'utilisez pas la débroussailleuse comme coupe-bordures.**
- **Tenez les personnes et les animaux à l'écart de la zone de travail.**

Pour réduire l'usure du fil et améliorer les performances de l'appareil, appliquez les techniques de coupe suivantes :

- Inspectez soigneusement la zone de travail à la recherche de câbles, ficelles ou fils susceptibles de se prendre dans le fil en rotation. Ramassez les objets ou débris susceptibles d'être projetés par la débroussailleuse.
- N'utilisez la débroussailleuse que lorsque l'herbe est sèche.
- Déplacez la débroussailleuse lentement à l'intérieur et à l'extérieur de la zone de travail (Figure 5).

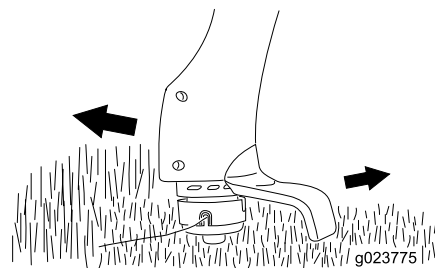

Figure 5

g023775

- Coupez l'herbe de plus de 20 cm (8 po) de haut en bas, en progressant par petites étapes.
- **Ne faites pas forcer la débroussailleuse.** Seule l'extrémité du fil en nylon doit servir à la coupe, surtout le long des murs.
- **Ne traînez pas la bobine de la débroussailleuse sur le sol pendant la coupe.**
- Après chaque utilisation, faites sortir un peu du fil en nylon pour l'empêcher de se rétracter dans la tête de coupe.
- La débroussailleuse ne peut pas subir de charge excessive. Durant la saison de coupe, laissez-la branchée sur le chargeur quand elle ne sert pas.
- Remisez la débroussailleuse dans un local frais et sec, à l'abri de la lumière directe du soleil et de sources de chaleur.

Allongement du fil

L'extrémité du fil de coupe s'use à l'usage et diminue la largeur de coupe.

Pour allonger le fil de coupe, tapez la bobine sur le sol quand la débroussailleuse est en marche (Figure 6).

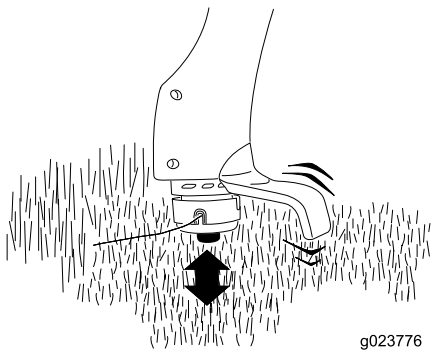

Figure 6

⚠ PRUDENCE

Si vous ne montez pas correctement l'ensemble bobine et chapeau, la débroussailleuse risque de les projeter lors de l'utilisation et de blesser l'utilisateur ou des personnes à proximité.

Vérifiez que la bobine et le chapeau sont correctement montés, et que les deux languettes de blocage du chapeau sont bien engagées dans le boîtier de la bobine.

1. Appuyez sur les languettes de chaque côté du chapeau (Figure 7).

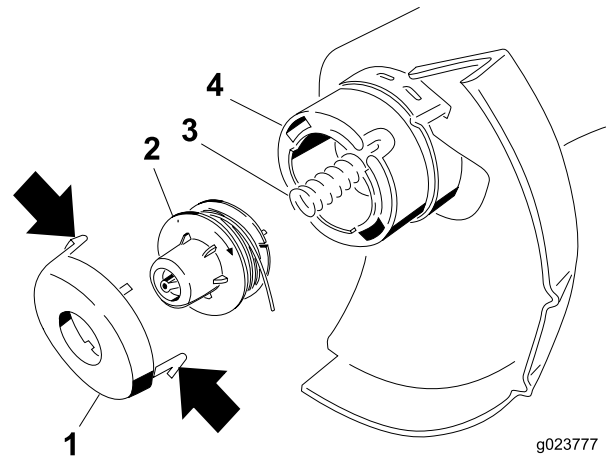

Figure 7

- | | |
|------------|------------------|
| 1. Chapeau | 3. Ressort |
| 2. Bobine | 4. Tête de coupe |

Remarque: Si la débroussailleuse est neuve, aidez-vous au besoin d'un tournevis pour engager les languettes dans le chapeau.

Remarque: Si le ressort tombe de la tête de coupe, remettez-le en place avant de monter la bobine et le chapeau.

2. S'il reste encore du fil de coupe (généralement un petit morceau), enlevez-le et mettez-le au rebut.
3. Nettoyez soigneusement la tête de coupe. Recherchez les pièces éventuellement endommagées ou usées.
4. Pour enrouler un fil neuf autour de la bobine existante, procédez comme suit :
 - A. Accrochez une extrémité du fil dans la fente de la bobine, **en prenant soin de ne pas laisser dépasser le fil de plus de 3 mm (1/8 po)**, et poussez l'extrémité du fil **complètement** à l'intérieur de la fente.
 - B. Enroulez le fil dans le sens de la flèche figurant sur la bobine, en rangs réguliers entre les rebords de la bobine (Figure 8).

Remarque: La lame dissimulée sous le déflecteur coupe automatiquement le fil à la longueur voulue.

Important: Respectez les consignes de sécurité suivantes pour obtenir des résultats optimaux :

- Ne maintenez pas la bobine en appui sur le sol.
- Tapez la bobine une seule fois sur le sol pour allonger le fil. Pour augmenter la longueur de fil, attendez quelques secondes avant de taper la bobine.
- N'attendez pas que le fil devienne trop court.
- Dans la mesure du possible, la longueur du fil doit être équivalente au diamètre de coupe.
- Si le fil n'est pas allongé périodiquement, il s'usera jusqu'à l'œillet. Lorsque la débroussailleuse s'arrête, le fil a tendance à se détendre et risque alors de se rétracter dans la tête de coupe. Si cela se produit, enlevez la bobine, enfiler le fil dans l'œillet et remontez la bobine sur l'appareil.

Remplacement du fil

Si le fil a besoin d'être remplacé, procurez-vous une bobine préenroulée neuve (modèle n° 88185 ou 88045) ou du fil en vrac (1,6 mm diam. x 3 m [0,065 po diam. x 10 pi]) que à enrouler sur l'ancienne bobine. Tous deux sont en vente chez les dépositaires agréés.

⚠ PRUDENCE

Tout fil autre que le fil nylon monofilament Toro de 1,6 mm (0,065 po) de diamètre risque d'entailler les vêtements et la peau et de causer des blessures et/ou de soumettre le moteur à une charge excessive, pouvant donner lieu à un incendie ou un choc électrique.

N'utilisez pas de fil métallique, de lames en plastiques ou de fil ou matériel de coupe autre que le fil nylon monofilament Toro de 1,6 mm (0,065 po) de diamètre en bobine de 3 m (10 pi) maximum.

La bobine peut s'user au cours de l'utilisation normale de la débroussailleuse et a parfois besoin d'être remplacée.

Remarque: Si le fil s'emmêle ou casse au niveau de l'œillet, arrêtez la débroussailleuse, enlevez la bobine de la manière décrite ci-après, passez le fil dans l'œillet et remontez la bobine sur la tête de coupe.

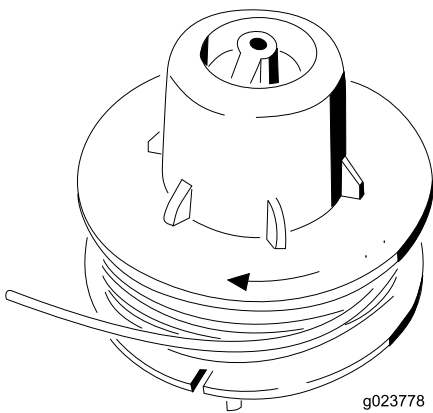

g023778

g023778

Figure 8

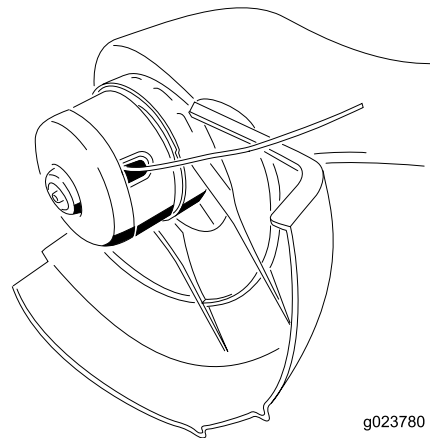

g023780

g023780

Figure 10

La débroussailleuse ne pourra pas fonctionner correctement si le fil est enroulé dans le mauvais sens, s'il dépasse de plus de 3 mm ($\frac{1}{8}$ po) ou, si une fois enroulé, il dépasse des bords de la bobine.

5. Ne déroulez pas plus de 7,6 cm (3 po) de fil à la fois (qu'il s'agisse d'une bobine neuve ou de fil réenroulé) et maintenez le fil et la bobine pour l'empêcher de se dérouler.
6. Tout en tenant le fil et la bobine, placez le chapeau sur la bobine.
7. Insérez le fil dans l'œillet et alignez les languettes du chapeau sur les fentes de la tête de coupe.
8. Appuyez sur les languettes et poussez sur le chapeau et la bobine pour bloquer le chapeau en position (Figure 9).

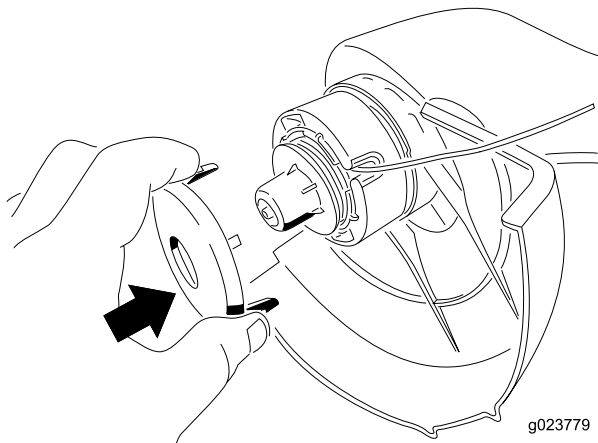

g023779

g023779

Figure 9

Remarque: Il faudra peut-être tourner légèrement la bobine pour l'installer correctement.

Si l'installation est correcte, la tête de coupe doit être positionnée comme montré à la Figure 10.

Entretien

Après chaque utilisation de la débroussailleuse, suivez les procédures ci-après :

- Essuyez la débroussailleuse avec un chiffon humide. **Ne lavez pas la débroussailleuse au jet d'eau et ne la trempez pas dans l'eau.**
- Essuyez ou grattez la tête de coupe et la bobine pour enlever les débris accumulés dessus.
- Contrôlez et resserrez toutes les fixations. Réparez ou remplacez les pièces éventuellement endommagées ou manquantes.
- Débarrassez les grilles d'entrée d'air des débris accumulés (Figure 11).

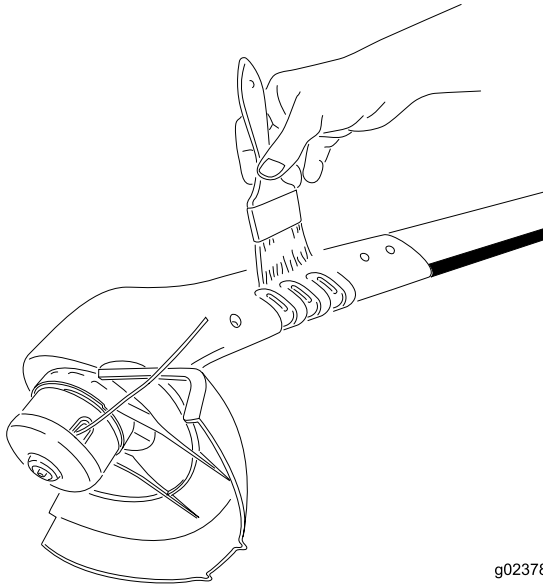

Figure 11

Important: Les grilles d'entrée d'air doivent être exemptes d'herbe ou autres débris pour éviter de faire surchauffer le moteur.

Mise au rebut de la batterie

Lorsque la batterie ne peut plus être rechargée, vous pouvez vous en procurer une neuve et la faire installer par un dépositaire agréé. Si vous devez mettre la débroussailleuse au rebut, retirez et recyclez la batterie au préalable.

1. Retirez les 8 vis de fixation des deux moitiés de la poignée et dissociez les deux moitiés.
2. Retirez la batterie et débranchez-la des fils.
3. Mettez la débroussailleuse au rebut.
4. Recyclez la batterie au plomb conformément à la réglementation locale en matière d'environnement.

Entretien

Toro a conçu ce produit pour vous offrir des années de bons et loyaux services. Lorsqu'un entretien est requis, confiez l'appareil à un dépositaire-réparateur agréé.

Remisage

Si la débroussailleuse ne doit pas servir pendant plus d'un mois, débranchez le chargeur de la prise d'alimentation et de la débroussailleuse une fois que cette dernière est complètement chargée. Ne remisez pas la débroussailleuse en la laissant raccordée au chargeur. La vie de la batterie sera réduite si la débroussailleuse est remise dans un local chaud. Si vous êtes obligé de remiser la débroussailleuse dans un local chaud, chargez la batterie pendant 24 heures tous les 2 à 3 mois durant le remisage.

Remarques:

Proposition 65 de Californie – Information concernant cet avertissement

En quoi consiste cet avertissement?

Certains produits commercialisés présentent une étiquette d'avertissement semblable à ce qui suit :



AVERTISSEMENT : Cancer et troubles de la reproduction –
www.p65Warnings.ca.gov.

Qu'est-ce que la Proposition 65?

La Proposition 65 s'applique à toute société exerçant son activité en Californie, qui vend des produits en Californie ou qui fabrique des produits susceptibles d'être vendus ou importés en Californie. Elle stipule que le Gouverneur de Californie doit tenir et publier une liste des substances chimiques connues comme causant des cancers, malformations congénitales et/ou autres troubles de la reproduction. Cette liste, qui est mise à jour chaque année, comprend des centaines de substances chimiques présentes dans de nombreux objets du quotidien. La Proposition 65 a pour objet d'informer le public quant à l'exposition à ces substances chimiques.

La Proposition 65 n'interdit pas la vente de produits contenant ces substances chimiques, mais impose la présence d'avertissements sur tout produit concerné, sur son emballage ou sur la documentation fournie avec le produit. D'autre part, un avertissement de la Proposition 65 ne signifie pas qu'un produit est en infraction avec les normes ou exigences de sécurité du produit. D'ailleurs, le gouvernement californien a clairement indiqué qu'un avertissement de la Proposition 65 « n'est pas une décision réglementaire quant au caractère « sûr » ou « dangereux » d'un produit ». Bon nombre de ces substances chimiques sont utilisées dans des produits du quotidien depuis des années, sans aucun effet nocif documenté. Pour plus de renseignements, rendez-vous sur <https://oag.ca.gov/prop65/faqs-view-all>.

Un avertissement de la Proposition 65 signifie qu'une société a soit (1) évalué l'exposition et conclu qu'elle dépassait le « niveau ne posant aucun risque significatif »; soit (2) choisi d'émettre un avertissement simplement sur la base de sa compréhension quant à la présence d'une substance chimique de la liste, sans tenter d'en évaluer l'exposition.

Cette loi s'applique-t-elle de partout?

Les avertissements de la Proposition 65 sont exigés uniquement en vertu de la loi californienne. Ces avertissements sont présents dans tout l'état de Californie, dans des environnements très variés, notamment mais pas uniquement les restaurants, magasins d'alimentations, hôtels, écoles et hôpitaux, et sur un vaste éventail de produits. En outre, certains détaillants en ligne et par correspondance fournissent des avertissements de la Proposition 65 sur leurs sites internet ou dans leurs catalogues.

Comment les avertissements de Californie se comparent-ils aux limites fédérales?

Les normes de la Proposition 65 sont souvent plus strictes que les normes fédérales et internationales. Diverses substances exigent un avertissement de la Proposition 65 à des niveaux bien inférieurs aux limites d'intervention fédérales. Par exemple, la norme de la Proposition 65 en matière d'avertissements pour le plomb se situe à 0,5 µg/jour, soit bien moins que les normes fédérales et internationales.

Pourquoi l'avertissement ne figure-t-il pas sur tous les produits semblables?

- Pour les produits commercialisés en Californie, l'étiquetage Proposition 65 est exigé, tandis qu'il ne l'est pas sur des produits similaires commercialisés ailleurs.
- Il se peut qu'une société impliquée dans un procès lié à la Proposition 65 et parvenant à un accord soit obligée d'utiliser les avertissements de la Proposition 65 pour ses produits, tandis que d'autres sociétés fabriquant des produits semblables peuvent ne pas être soumises à cette obligation.
- L'application de la Proposition 65 n'est pas uniforme.
- Certaines sociétés peuvent choisir de ne pas indiquer d'avertissements car elles considèrent qu'elles n'y sont pas obligées au titre de la Proposition 65; l'absence d'avertissements sur un produit ne signifie pas que le produit ne contient pas de substances de la liste à des niveaux semblables.

Pourquoi cet avertissement apparaît-il sur les produits Toro?

Toro a choisi de fournir aux consommateurs le plus d'information possible afin qu'ils puissent prendre des décisions éclairées quant aux produits qu'ils achètent et utilisent. Toro fournit des avertissements dans certains cas d'après ses connaissances quant à la présence de l'une ou plusieurs des substances chimiques de la liste, sans en évaluer le niveau d'exposition, car des exigences de limites ne sont pas fournies pour tous les produits chimiques de la liste. Bien que l'exposition avec les produits Toro puisse être négligeable ou parfaitement dans les limites « sans aucun risque significatif », par mesure de précaution, Toro a décidé de fournir les avertissements de la Proposition 65. De plus, en l'absence de ces avertissements, la société Toro pourrait être poursuivie en justice par l'État de Californie ou par des particuliers cherchant à faire appliquer la Proposition 65, et donc assujettie à d'importantes pénalités.