



Count on it.

Form No. 3427-784 Rev A

Podręcznik operatora

Pojazd użytkowy Workman® HDX-D

Model nr 07385—Numer seryjny 404350001 i wyższe

Model nr 07385TC—Numer seryjny 404350001 i wyższe

Model nr 07387—Numer seryjny 404350001 i wyższe

Model nr 07387TC—Numer seryjny 404350001 i wyższe



Ten produkt jest zgodny z odpowiednimi dyrektywami europejskimi. Szczegółowe informacje można znaleźć w osobnej deklaracji zgodności produktu (DOC) dotyczącej tego wyrobu.

Stosowanie lub eksploatacja w obszarach zalesionych, zakrzewionych lub trawiastych silnika bez działającego tłumika z iskrochronem według punktu 4442 kodeksu dotyczącego ochrony dóbr publicznych stanu Kalifornia lub silnika zaprojektowanego z myślą o ochronie przeciwpożarowej i odpowiednio wyposażonego oraz utrzymywanego jest naruszeniem punktu 4442 lub 4443 tegoż kodeksu.

Dołączona instrukcja obsługi silnika zawiera informacje dotyczące wymagań amerykańskiej Agencji Ochrony Środowiska (EPA) oraz prawa stanu Kalifornia dotyczącego kontroli emisji w systemach emisji, konserwacji i gwarancji. Egzemplarze zastępcze zamówić można u producenta silnika.

⚠ OSTRZEŻENIE

KALIFORNIA

Propozycja 65 ostrzeżenie

Układ wydechowy silnika wysokoprężnego i niektóre jego elementy mogą być przyczyną powstawania raka, chorób układu oddechowego i innych schorzeń.

Bieguny akumulatora, listwy zaciskowe i podobne elementy zawierają ołów i związki ołowiu, substancje chemiczne uznane przez stan Kalifornia za rakotwórcze i powodujące zaburzenia rozrodu. Myj ręce po kontakcie z nimi.

oraz eksploatacji produktu, informacji na temat akcesoriów, pomocy w znalezieniu autoryzowanego sprzedawcy lub rejestracji urządzenia.

Aby skorzystać z serwisu, zakupić oryginalne części firmy Toro lub uzyskać dodatkowe informacje, należy skontaktować się z autoryzowanym przedstawicielem serwisowym lub biurem obsługi klienta firmy Toro. Prosimy o przygotowanie numeru modelu i numeru seryjnego produktu. **Rysunek 1** przedstawia położenie oznaczenia modelu oraz numeru seryjnego na urządzeniu. Należy zapisać je w przewidzianym na to miejscu.

Ważne: Urządzeniem mobilnym zeskanuj kod QR na tabliczce z numerem seryjnym (jeśli występuje), aby uzyskać informacje o gwarancji, częściach zamiennych i innych kwestiach związanych z produktem.

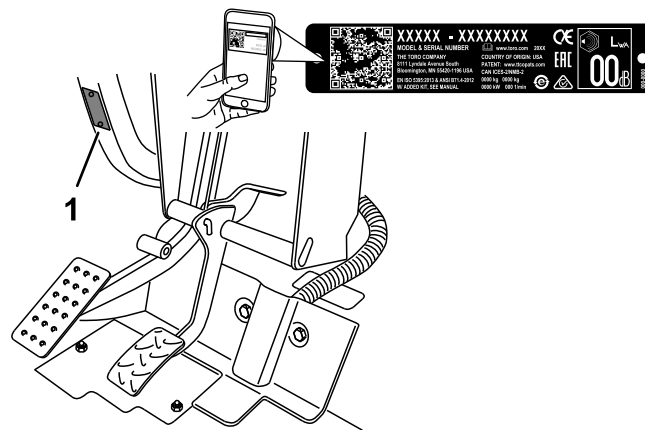

Rysunek 1

g239545

1. Położenie numeru modelu i numeru seryjnego

Model nr _____

Numer seryjny _____

Wprowadzenie

Ten pojazd użytkowy jest przeznaczony głównie do przewozu osób i ładunków poza drogami publicznymi. Używanie produktu w celach niezgodnych z jego przeznaczeniem może okazać się niebezpieczne dla operatora i dla osób postronnych.

Przeczytaj uważnie poniższe informacje, aby zapoznać się z zasadami właściwej obsługi i konserwacji urządzenia, nie doprowadzić do jego uszkodzenia i uniknąć obrażeń ciała. Odpowiedzialność za prawidłowe i bezpieczne użytkowanie produktu spoczywa na użytkowniku.

Odwiedź www.Toro.com w kwestiach dotyczących materiałów szkoleniowych z zakresu bezpieczeństwa

Niniejsza instrukcja zawiera opis potencjalnych zagrożeń, a zawarte w niej ostrzeżenia zostały oznaczone symbolem ostrzegawczym (**Rysunek 2**), który sygnalizuje niebezpieczeństwo mogące spowodować poważne obrażenia lub śmierć w razie zlekceważenia zalecanych środków ostrożności.



Rysunek 2

Symbol ostrzegawczy

g000502

W niniejszej instrukcji występują dwa słowa podkreślające wagę informacji. **Ważne** zwraca uwagę

na szczególne informacje techniczne, a **Uwaga** podkreśla informacje ogólne wymagające szczególnej uwagi.

Spis treści

Bezpieczeństwo	4	Montaż pełnej platformy.....	36
Ogólne wskazówki dotyczące		Podnoszenie pojazdu	38
bezpieczeństwa	4	Zdejmowanie i zakładanie maski	38
Naklejki informacyjne i ostrzegawcze	5	Smarowanie	39
Montaż	12	Smarowanie łożysk i tulei.....	39
1 Montaż koła kierownicy.....	12	Konserwacja silnika	41
2 Montaż pałąka zabezpieczającego	13	Bezpieczeństwo obsługi silnika	41
3 Sprawdzanie poziomów płynów i ciśnienia		Serwisowanie filtra powietrza	41
w oponach	13	Wymiana oleju silnikowego.....	41
4 Docieranie hamulców	13	Konserwacja układu paliwowego	43
Przegląd produktu	14	Czynności konserwacyjne filtra	
Elementy sterowania	14	paliwa/separatora wody	43
Specyfikacje	19	Kontrola przewodów paliwowych i ich	
Osprzęt/akcesoria	19	połączeń	44
Before Operation	20	Konserwacja instalacji elektrycznej	44
Bezpieczeństwo przed rozpoczęciem		Bezpieczna praca przy instalacji	
pracy.....	20	elektrycznej.....	44
Wykonywanie codziennych czynności		Konserwacja bezpieczników.....	44
konserwacyjnych	20	Uruchamianie silnika za pomocą kabli	
Sprawdzanie ciśnienia w oponach	20	rozruchowych.....	45
Dolewanie paliwa	21	Konserwacja akumulatora	46
Docieranie nowego pojazdu	21	Konserwacja układu napędowego	47
Sprawdzanie układu blokad bezpieczeń-		Sprawdzanie poziomu oleju w przednim	
stwa	22	mechanizmie różnicowym.....	47
Before Operation	22	Wymiana oleju w przednim mechanizmie	
Bezpieczeństwo w czasie pracy.....	22	różnicowym.....	47
Korzystanie z platformy ładunkowej.....	25	Sprawdzanie osłony gumowej przegubu	
Uruchamianie silnika	26	homokinetycznego.....	47
Załączanie napędu na cztery koła	26	Regulacja cięgien zmiany biegów	48
Kierowanie urządzeniem	27	Regulacja cięgna przełączania prędkości	
Zatrzymywanie maszyny	27	wysokiej na niską	48
Zatrzymywanie silnika	27	Regulacja linki blokady mechanizmu	
Korzystanie z blokady mechanizmu		różnicowego.....	48
różnicowego.....	27	Sprawdzanie opon.....	49
Korzystanie ze sterowania układem		Sprawdzanie zbieżności kół przednich	49
hydraulicznym.....	28	Dokręcanie nakrętek mocujących kół.....	50
After Operation	29	Konserwacja układu chłodzenia	51
Bezpieczeństwo po pracy	29	Bezpieczeństwo układu chłodzenia	51
Przewożenie maszyny na przyczepie	30	Sprawdzenie poziomu cieczy chłodzącej	
Holowanie maszyny.....	30	silnik.....	51
Holowanie przyczepy.....	30	Usuwanie zanieczyszczeń z układu	
Konserwacja	32	chłodniczego.....	52
Zasady bezpieczeństwa podczas		Wymiana płynu chłodzącego silnik	53
konserwacji.....	32	Konserwacja hamulców	54
Zalecany harmonogram konserwacji	33	Sprawdzenie poziomu płynu hamulco-	
Konserwacja pojazdu użytkowanego w		wego	54
specjalnych warunkach.....	35	Regulacja hamulca postojowego	55
Przed wykonaniem konserwacji	35	Regulacja pedału hamulca	55
Przygotowanie maszyny do konserwacji.....	35	Konserwacja pasków napędowych	56
Korzystanie z podpory platformy	35	Regulacja paska alternatora	56
Demontaż pełnej platformy	36	Konserwacja elementów sterowania	57
		Regulacja pedału sprzęgła	57
		Regulacja pedału przyspieszania	58
		Skalowanie prędkościomierza	58
		Konserwacja instalacji hydraulicznej	59
		Bezpieczeństwo układów hydraulicz-	
		nych	59

Serwisowanie mostu pędnego/układu hydraulicznego.....	59
Konserwacja układu hydraulicznego o wysokim wydatku	61
Podnoszenie platformy ładunkowej w sytuacji awaryjnej.....	62
Czyszczenie	64
Mycie pojazdu	64
Przechowywanie	64
Bezpieczeństwo przy przechowywaniu.....	64
Przechowywanie maszyny	64
Rozwiązywanie problemów	66

Bezpieczeństwo

Maszyna została zaprojektowana zgodnie z wymaganiami SAE J2258 (listopad 2016 r.).

Ogólne wskazówki dotyczące bezpieczeństwa

Produkt może spowodować obrażenia ciała. Aby uniknąć poważnych obrażeń ciała, zawsze przestrzegaj wszystkich instrukcji dotyczących bezpieczeństwa.

- Przed pierwszym uruchomieniem maszyny zapoznaj się niniejszą *instrukcją obsługi*. Każdy użytkownik tego urządzenia musi zaznajomić się ze sposobem jego obsługi i z podanymi ostrzeżeniami.
- Podczas obsługi maszyny zachowaj pełne skupienie. Nie podejmuj żadnych rozpraszających czynności, w przeciwnym razie możesz spowodować obrażenia lub wyrządzić szkody w mieniu.
- Nie zbliżaj dłoni ani stóp do ruchomych części maszyny.
- Zabronione jest używanie maszyny bez założonych i działających wszystkich osłon oraz innych urządzeń ochronnych.
- Nie zezwalaj osobom postronnym ani dzieciom na podchodzenie w pobliże obszaru pracy. Nigdy nie pozwalaj dzieciom obsługiwać maszyny.
- Przed serwisowaniem lub dolewaniem paliwa należy wyłączyć maszynę i wyjąć kluczyk.

Nieprawidłowe używanie tej maszyny może być przyczyną obrażeń. Aby zmniejszyć ryzyko urazu, należy postępować zgodnie z niniejszymi instrukcjami bezpieczeństwa i zawsze zwracać uwagę na symbol dotyczący bezpieczeństwa , który oznacza: uwaga, ostrzeżenie lub niebezpieczeństwo – instrukcja dotycząca bezpieczeństwa osobistego. Nieprzestrzeganie powyższych zasad może doprowadzić do obrażeń ciała lub do śmierci.

Naklejki informacyjne i ostrzegawcze



Etykiety dotyczące bezpieczeństwa oraz instrukcje są wyraźnie widoczne dla operatora i znajdują się w pobliżu wszystkich miejsc potencjalnego zagrożenia. Uszkodzone i brakujące etykiety należy wymienić.



Symbole akumulatora

Na akumulatorze występują niektóre lub wszystkie z tych symboli.

- | | |
|----------------------------------------------------------|-----------------------------------------------------------------------------------------|
| 1. Zagrożenie wybuchem. | 6. Nie dopuszczaj osób postronnych w pobliżu akumulatora. |
| 2. Unikaj ognia, otwartego płomienia lub palenia tytoniu | 7. Stosuj środki ochrony oczu, gazy wybuchowe mogą spowodować ślepotę i inne obrażenia. |
| 3. Zagrożenie oparzeniem substancją żrącą lub chemiczną. | 8. Kwas akumulatora może spowodować ślepotę lub poważne oparzenia. |
| 4. Stosuj środki ochrony oczu. | 9. Natychmiast przemyj oczy wodą i niezwłocznie zasięgnij pomocy medycznej. |
| 5. Przeczytaj <i>Instrukcję obsługi</i> . | 10. Zawiera ołów; nie wyrzucać |

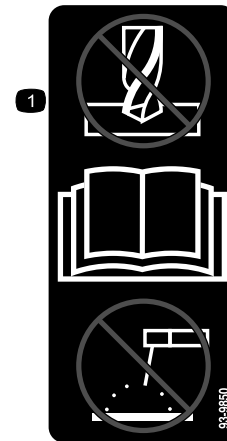

93-9850

decal93-9850

1. Nie naprawiać ani nie poprawiać – przeczytaj *instrukcję obsługi*.



93-9852

decal93-9852

1. Ostrzeżenie – przeczytaj *instrukcję obsługi*.
2. Ryzyko zmiążdżenia – zamontuj blokadę siłownika.

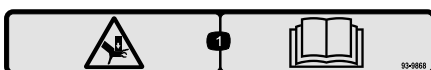

93-9868

decal93-9868

1. Ryzyko zmiążdżenia ręki – przeczytaj *instrukcję obsługi*.

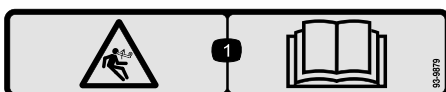

93-9879

decal93-9879

1. Zagrożenie zgromadzoną energią – przeczytaj *instrukcję obsługi*.



93-9899

decal93-9899

1. Ryzyko zmiążdżenia – zamontuj blokadę siłownika.

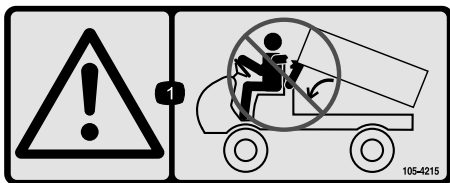

105-4215

decal105-4215

1. Ostrzeżenie – unikaj punktów zgniotu.

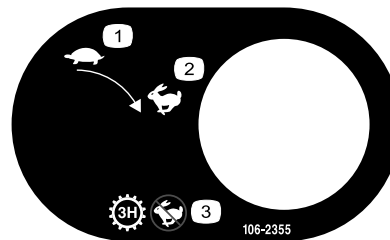

106-2355

decal106-2355

1. Wolno
2. Szybko
3. Przekładnia – trzeci wysoki; brak dużej prędkości

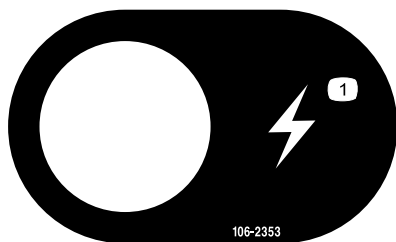

106-2353

decal106-2353

1. Punkt zasilania elektrycznego

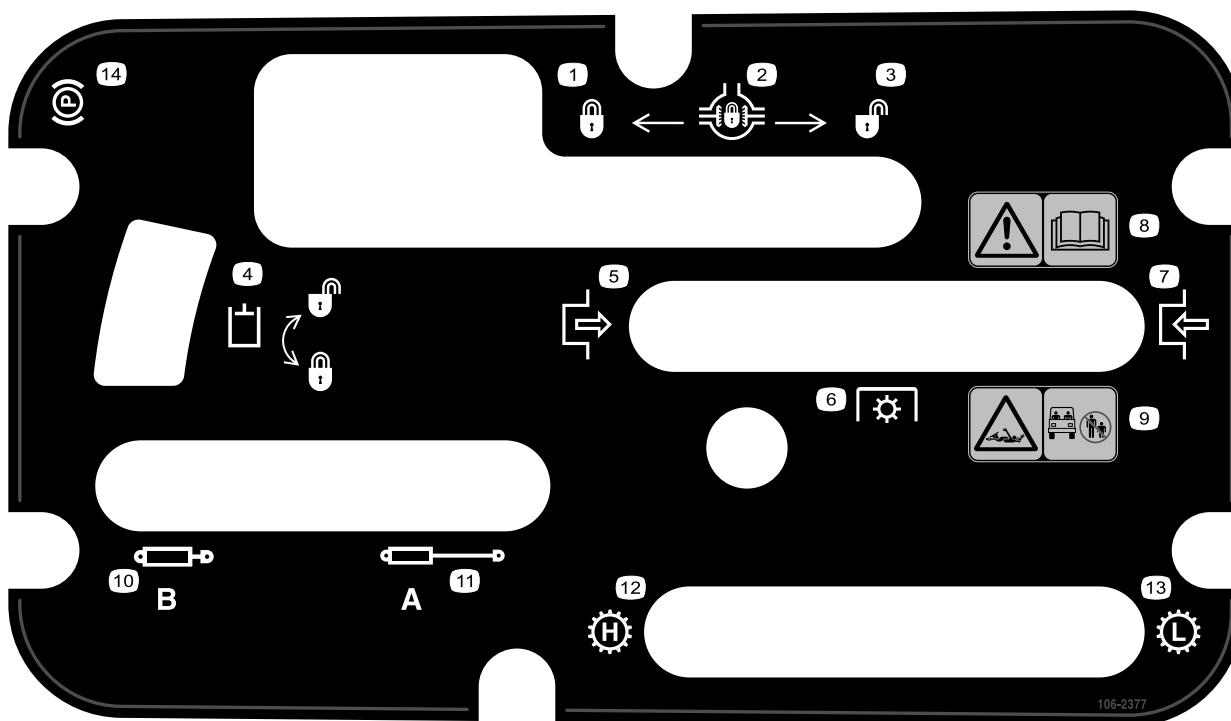

106-2377

decal106-2377

1. Zablokowane
2. Blokada mechanizmu różnicowego
3. Odblokowane
4. Blokada układu hydraulicznego
5. Załącz
6. Wał odbioru mocy (PTO)
7. Odłącz
8. Ostrzeżenie – przeczytaj *instrukcję obsługi*.
9. Ryzyko wciągnięcia, wał – nie zezwalaj osobom postronnym na podchodzenie w pobliże obszaru pracy.
10. Układ hydrauliczny wsuwania
11. Układ hydrauliczny wysuwania
12. Przekładnia – duża prędkość
13. Przekładnia – mała prędkość
14. Hamulec postojowy



106-6755

decal106-6755

1. Płyn chłodzący silnik pod ciśnieniem.
2. Ryzyko wybuchu – przeczytaj *instrukcję obsługi*.
3. Ostrzeżenie – nie dotykaj gorącej powierzchni.
4. Ostrzeżenie – przeczytaj *instrukcję obsługi*.



106-7767

decal106-7767

1. Ostrzeżenie – przeczytaj *instrukcję obsługi*; unikaj przewrócenia maszyny; używaj pasa bezpieczeństwa; odchyl się w stronę przeciwną niż maszyna się przechyliła.



115-2047

decal115-2047

1. Ostrzeżenie – nie dotykaj gorącej powierzchni.



115-2282

decal115-2282

1. Ostrzeżenie — przeczytaj *Instrukcję obsługi*.
2. Ostrzeżenie – zachowaj odległość od części ruchomych; wszystkie zabezpieczenia i osłony muszą znajdować się na swoim miejscu.
3. Ryzyko zmiążdżenia – nie zezwalaj osobom postronnym na podchodzenie w pobliże obszaru pracy, nie wolno przewozić pasażerów na platformie towarowej, ramiona i nogi zawsze powinny znajdować się wewnątrz pojazdu, a ponadto należy używać pasów bezpieczeństwa i uchwytów do rąk.

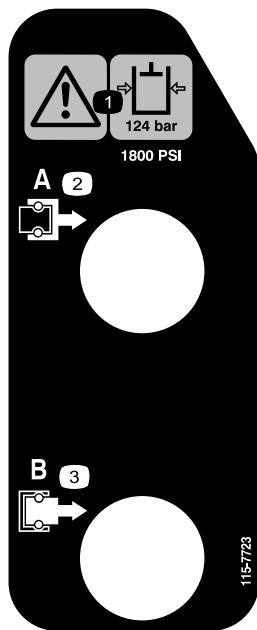

115-7723

decal115-7723

1. Ostrzeżenie – ciśnienie oleju hydraulicznego wynosi 124 bary.
2. Złącze A
3. Złącze B

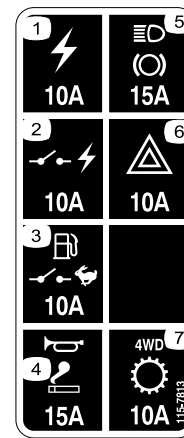

115-7813

decal115-7813

1. Gniazdo zasilania (10 A)
2. Zasilanie przełączane (10 A)
3. Pompa paliwa, przełącznik sterowania (10 A)
4. Klakson, punkt zasilania (15 A)
5. Światła, hamulec (15 A)
6. Światła awaryjne (10 A)
7. Napęd na cztery koła sterowania (4WD), skrzynia biegów (10 A)

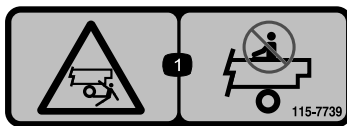

115-7739

decal115-7739

1. Ryzyko upadku, zmiążdżenia – nie przewoź pasażerów.

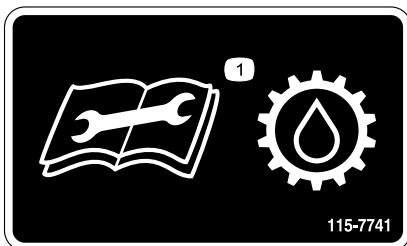

115-7741

decal115-7741

1. Przed wymianą oleju przekładniowego przeczytaj *instrukcję obsługi*.



115-7756

decal115-7756

1. Układ hydrauliczny o wysokim wydatku – załączony

WORKMAN QUICK REFERENCE AID

CHECK/SERVICE

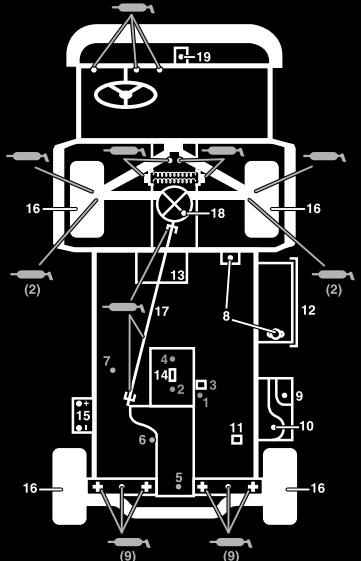

1. ENGINE OIL DIP STICK
2. ENGINE OIL DRAIN
3. ENGINE OIL FILTER
4. ENGINE OIL FILL
5. HYDRAULIC OIL DIP STICK
6. HYDRAULIC OIL STRAINER
7. HYDRAULIC OIL FILTER
8. COOLANT FILL
9. FUEL
10. FUEL PUMP/FILTER (EFI ONLY)
11. FUEL FILTER/WATER SEPARATOR (AC GAS & DIESEL)
12. RADIATOR SCREEN
13. AIR FILTER (LCG & DIESEL)
14. AIR FILTER (AC GAS ONLY)
15. BATTERY
16. TIRE PRESSURE -
32 PSI MAX FRONT, 18 PSI MAX REAR
17. 4WD SHAFT (4WD ONLY)
18. FRONT DIFFERENTIAL FILL (4WD ONLY)
19. BRAKE FLUID

➔ GREASE POINTS (100 HRS)

FLUID SPECIFICATIONS/CHANGE INTERVALS

SEE OPERATOR'S MANUAL FOR INITIAL CHANGES	FLUID TYPE	CAPACITY		CHANGE INTERVALS	
		L	QT	FLUID	FILTER
ENGINE OIL LCG ONLY	SEE MANUAL	3.3	3.5	200 HRS.	200 HRS.
ENGINE OIL LCD ONLY		3.3	3.5	150 HRS.	150 HRS.
ENGINE OIL AC ONLY		1.9	2	100 HRS.	100 HRS.
TRANS/HYDRAULIC OIL	DEXRON III ATF	7.1	7.5	800 HRS.	800 HRS.
AIR CLEANER					100 HRS.
FUEL	SEE MANUAL	24.6	6.5 GAL	--	400 HRS.
FUEL PUMP	--	--	--	--	400 HRS.
COOLANT 50/50 ETHYLENE GLYCOL WATER	--	3.5	3.7	1200 HRS.	--
TRANS AXLE STRAINER	--	--	--	CLEAN 800 HRS.	
DIFFERENTIAL OIL	MOBILE 424	0.25	0.26	800 HRS.	--

FOR HEAVY DUTY OPERATION, MAINTENANCE SHOULD BE PERFORMED TWICE AS FREQUENTLY.

115-7814

decal115-7814

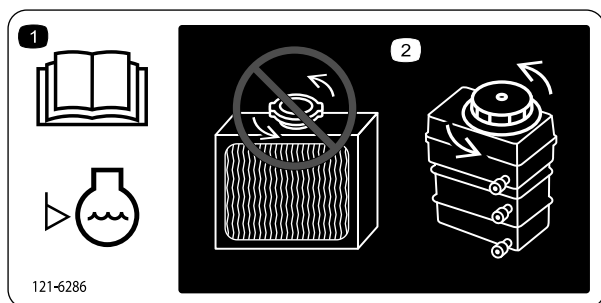

121-6286

decal121-6286

1. Poziom płynu chłodzącego sprawdzaj codziennie przed rozpoczęciem użytkowania maszyny. Przed sprawdzeniem poziomu płynu chłodzącego silnik zapoznaj się z instrukcją obsługi.
2. Nie otwieraj chłodnicy ani nie dolewać do niej płynu chłodzącego, gdyż spowoduje to dostanie się powietrza do układu i uszkodzenie silnika. Napełnij zbiornik płynem chłodzącym silnik.

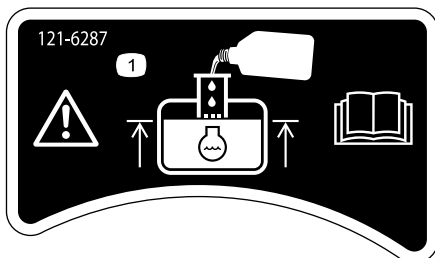

121-6287

decal121-6287

1. Napełnij zbiornik płynem chłodzącym aż do dolnej krawędzi szyjki wlewu.

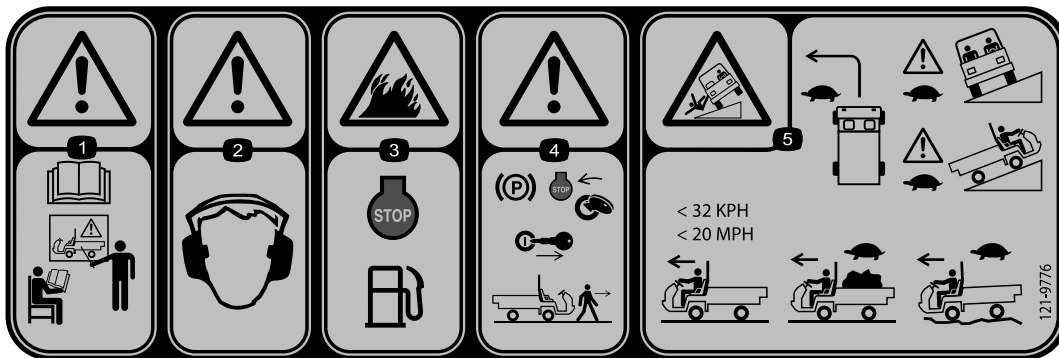

121-9776

decal121-9776

1. Ostrzeżenie – przed przystąpieniem do użytkowania pojazdu przeczytaj *instrukcję obsługi* i uzyskaj odpowiednie przeszkolenie.
2. Ostrzeżenie – noś ochronniki słuchu.
3. Niebezpieczeństwo pożaru – przed tankowaniem maszyny wyłącz silnik.
4. Ostrzeżenie – przed opuszczeniem maszyny włącz hamulec postojowy, wyłącz silnik i wyjmij kluczyk z wyłącznika zapłonu.
5. Niebezpieczeństwo przewrócenia – zakręty pokonuj powoli, jeźdź powoli w górę i w poprzek uskoków; bez obciążenia nie przekraczaj prędkości 32 km/h; podczas jazdy z obciążeniem lub jazdy po nierównym terenie jeźdź powoli.

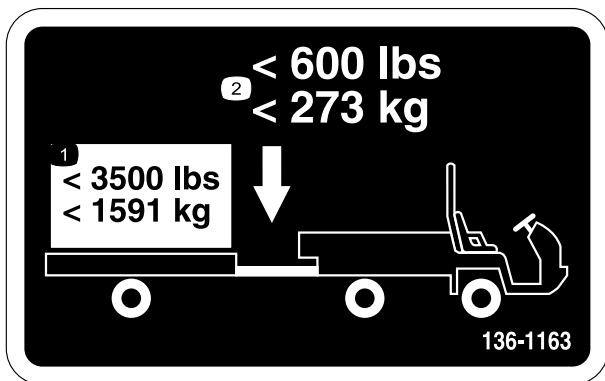

136-1163

decal136-1163

1. Nie przekraczaj obciążenia transportowanym ładunkiem 1 591 kg.
2. Pilnuj, aby pionowy nacisk na hak holowniczy nie przekroczył wartości 273 kg.

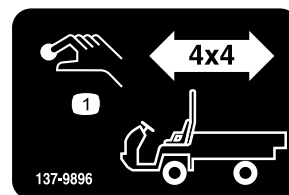

137-9896

decal137-9896

1. Przycisk włączenia napędu 4x4



137-9895

decal137-9895

1. Automatyczne włączenie napędu 4x4 - wyl.

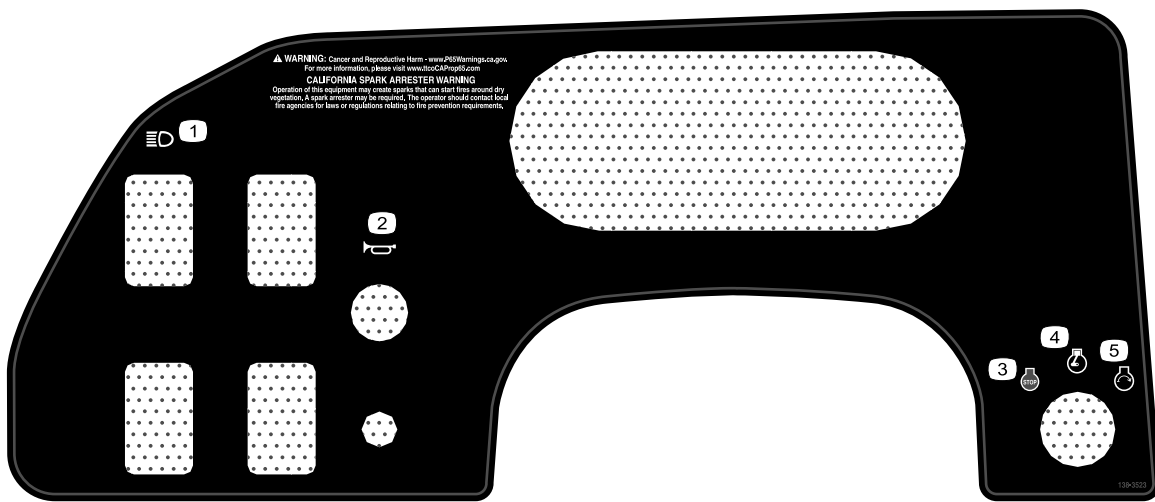

138-3523

decal138-3523

- | | |
|-----------------------|-------------------------|
| 1. Reflektory | 4. Praca silnika |
| 2. Klakson | 5. Uruchomienie silnika |
| 3. Wyłączenie silnika | |

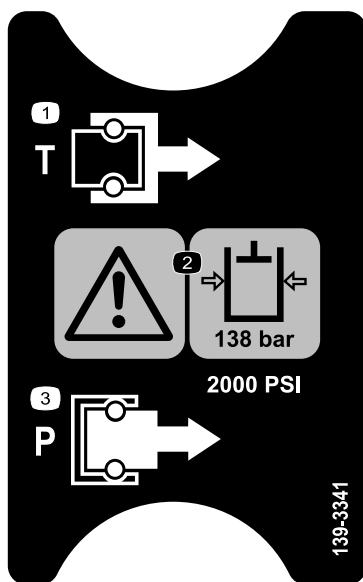

139-3341

decal139-3341

- | | |
|------------------------------------------------------------------------------|--------------|
| 1. Zbiornik paliwa | 3. Ciśnienie |
| 2. Ostrzeżenie – ciśnienie oleju hydraulicznego wynosi 138 barów (2000 psi). | |

Montaż

Elementy luzem

Za pomocą poniższego zestawienia sprawdź, czy zostały dostarczone wszystkie elementy.

Procedura	Opis	Ilość	Sposób użycia
1	Kierownica	1	Zamontuj kierownicę (tylko modele TC).
2	Pałak zabezpieczający Śruba kołnierzowa (½ x 1¼ cala)	1 6	Zamontuj pałak zabezpieczający.
3	Nie są potrzebne żadne części	–	Sprawdź poziomy płynów i ciśnienie w oponach.
4	Nie są potrzebne żadne części	–	Wykonaj docieranie hamulców.

Informacja: Określ lewą i prawą stronę maszyny ze standardowego stanowiska operatora.



Montaż koła kierownicy

Tylko modele TC

Części potrzebne do tej procedury:

1	Kierownica
---	------------

Procedura

1. Zwolnij zatrzaski z tyłu koła kierownicy mocujące centralną osłonę i zdejmij osłonę z piasty koła kierownicy.
2. Odkręć nakrętkę zabezpieczającą i zdejmij podkładkę z wału kierownicy.
3. Wsuń kierownicę i podkładkę na wał kierownicy.

Informacja: Ustaw koło kierownicy na wale w taki sposób, aby przy kołach pojazdu ustawionych na wprost poprzeczne ramiona kierownicy znajdowały się poziomo, a grubsze ramię było skierowane w dół.

Informacja: Osłona przeciwpyłowa jest mocowana na wale kierownicy jeszcze w fabryce.

4. Zamocuj kierownicę do wału nakrętką zabezpieczającą i dokręć ją momentem od 24 do 29 N·m w sposób pokazany na [Rysunek 3](#).

5. Ustaw zatrzaski osłony równo z wycięciami w kole kierownicy, a następnie nasuń osłonę na piastę koła kierownicy ([Rysunek 3](#)).

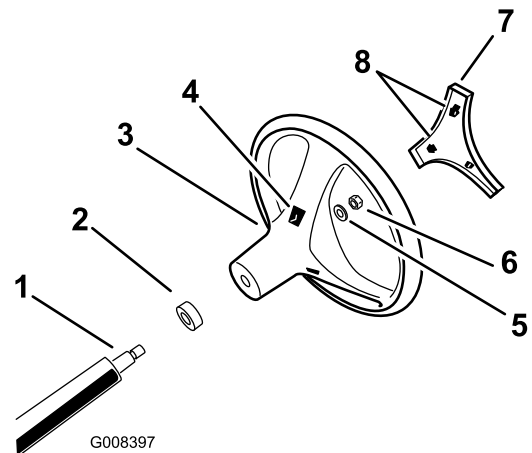

Rysunek 3

- | | |
|-------------------------------------|------------------------------|
| 1. Wał kierownicy | 5. Podkładka |
| 2. Pokrywa przeciwpyłowa | 6. Przeciwnakrętka |
| 3. Kierownica | 7. Osłona |
| 4. Otwory na zatrzaski w kierownicy | 8. Zatrzaski mocujące osłonę |

2

Montaż pałaka zabezpieczającego

Części potrzebne do tej procedury:

1	Pałak zabezpieczający
6	Śruba kołnierzowa (½ x 1¼ cala)

Procedura

1. Nałóż środek do zabezpieczania gwintów o średniej sile (demontowany w warunkach warsztatowych) na gwinty 6 śrub kołnierzowych (½ x 1¼ cala).
2. Ustaw każdą stronę pałaka zabezpieczającego równo względem otworów montażowych po każdej stronie ramy maszyny (Rysunek 4).

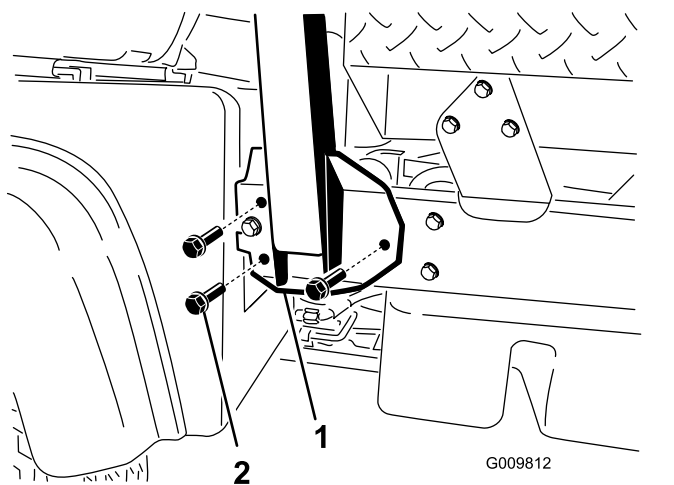

Rysunek 4

1. Uchwyt montażowy pałaka zabezpieczającego
2. Śruba kołnierzowa (½ x 1¼ cala)

3. Zamocuj uchwyt montażowy pałaka zabezpieczającego do ramy maszyny za pomocą 3 śrub kołnierzowych (½ x 1¼ cala) na każdą stronę (Rysunek 4).
4. Dokręć śruby kołnierzowe (½ x 1¼ cala) z momentem 115 N·m.

3

Sprawdzanie poziomów płynów i ciśnienia w oponach

Nie są potrzebne żadne części

Procedura

1. Sprawdź poziom oleju silnikowego przed pierwszym uruchomieniem i po pierwszym uruchomieniu silnika; patrz rozdział [Sprawdzanie poziomu oleju w silniku \(Strona 42\)](#).
2. Sprawdź poziom oleju w skrzyni biegów/w układzie hydraulicznym przed pierwszym uruchomieniem silnika; patrz rozdział [Sprawdzanie poziomu oleju hydraulicznego/w skrzyni biegów \(Strona 59\)](#).
3. Sprawdź poziom płynu hamulcowego przed pierwszym uruchomieniem silnika; patrz rozdział [Sprawdzenie poziomu płynu hamulcowego \(Strona 54\)](#).
4. Sprawdź ciśnienie powietrza w oponach, patrz rozdział [Sprawdzanie ciśnienia w oponach \(Strona 20\)](#).

4

Docieranie hamulców

Nie są potrzebne żadne części

Procedura

Aby zapewnić optymalną wydajność układu hamulcowego, dotrzyj hamulce przed rozpoczęciem użytkowania.

1. Rozpędź maszynę do pełnej prędkości i włącz hamulce, aby gwałtownie ją zatrzymać bez blokowania kół.
2. Powtórz tę procedurę 10 razy, odczekując 1 minutę między zatrzymaniami, aby uniknąć przegrzania hamulców.

Ważne: Procedura ta jest najskuteczniejsza, gdy maszyna jest obciążona ładunkiem 454 kg.

Przegląd produktu

Elementy sterowania

Zanim uruchomisz silnik i rozpoczniesz pracę z maszyną, zapoznaj się ze wszystkimi elementami sterowania.

Informacja: Należy ustalić lewą i prawą stronę maszyny ze standardowego stanowiska operatora.

Panel sterowania

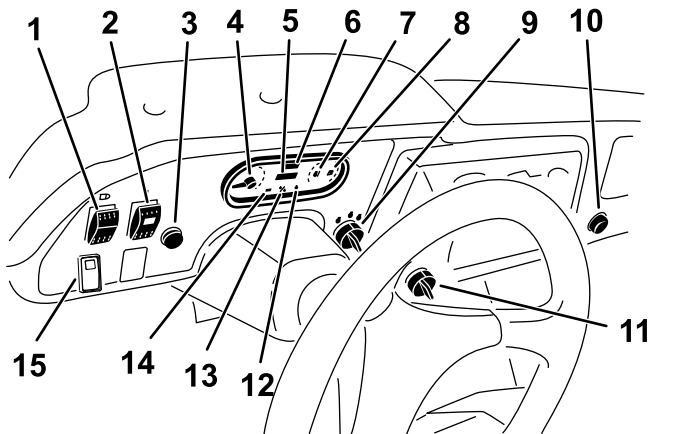

Rysunek 5

g240582

- | | |
|--------------------------------------------------------------------------|-------------------------------------------------------------------------------|
| 1. Przełącznik świateł | 9. Przełącznik kluczykowy |
| 2. Przełącznik układu hydraulicznego o wysokim wydatku (tylko modele TC) | 10. Punkt zasilania |
| 3. Klakson (tylko modele TC) | 11. Przełącznik wysokiej blokady 3. biegu |
| 4. Obrotomierz | 12. Kontrolka ostrzegawcza ciśnienia oleju |
| 5. Licznik godzin | 13. Wskaźnik świecy żarowej |
| 6. Prędkościomierz | 14. Wskaźnik ładowania |
| 7. Lampka kontrolna i wskaźnik temperatury płynu chłodzącego | 15. Przełącznik napędu na cztery koła (tylko modele z napędem na cztery koła) |
| 8. Wskaźnik poziomu paliwa | |

Pedał przyspieszania

Pedał przyspieszania (Rysunek 6) służy do zmiany prędkości jazdy maszyny, gdy jest włączony bieg. Naciśnięcie pedału przyspieszenia spowoduje zwiększenie prędkości obrotowej silnika i prędkości jazdy. Zwolnienie pedału spowoduje zmniejszenie prędkości obrotowej silnika i prędkości jazdy.

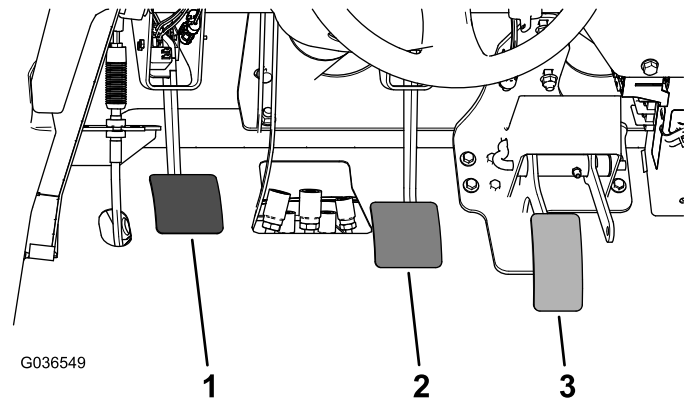

G036549

1

2

3

g036549

Rysunek 6

- | | |
|-------------------|-------------------------|
| 1. Pedał sprzęgła | 3. Pedał przyspieszania |
| 2. Pedał hamulca | |

Pedał sprzęgła

Pedał sprzęgła (Rysunek 6) musi być całkowicie wciśnięty, aby rozłączyć sprzęgło podczas uruchamiania silnika lub zmiany biegów. Zwalniaj pedał płynnie, gdy bieg jest włączony, aby uniknąć zbędnego zużycia przekładni i innych powiązanych części.

Ważne: Nie manipuluj pedałem sprzęgła podczas pracy. Pedał sprzęgła musi być całkowicie zwolniony, w przeciwnym razie sprzęgło będzie się ślizgać, nagrzewać i zużywać. Nie wolno zatrzymywać pojazdu na wzniesieniu za pomocą pedału sprzęgła. Sprzęgło mogłoby ulec uszkodzeniu.

Pedał hamulca

Pedał hamulca służy do zatrzymania lub spowolnienia pojazdu (Rysunek 6).

▲ OSTROŻNIE

Eksplatacja pojazdu ze zużytymi lub nieprawidłowo wyregulowanymi hamulcami może spowodować obrażenia ciała.

Jeśli pedał hamulca daje się nacisnąć do punktu oddalonego o 25 mm od podłogi maszyny, należy wyregulować lub naprawić hamulce.

Dźwignia zmiany biegów

Całkowicie naciśnij pedał sprzęgła i przesun dźwignię zmiany biegów ([Rysunek 7](#)) do położeniażądanego biegu. Schemat zmiany biegów znajduje się poniżej.

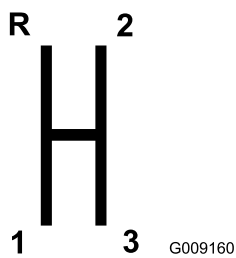

Rysunek 7

g009160

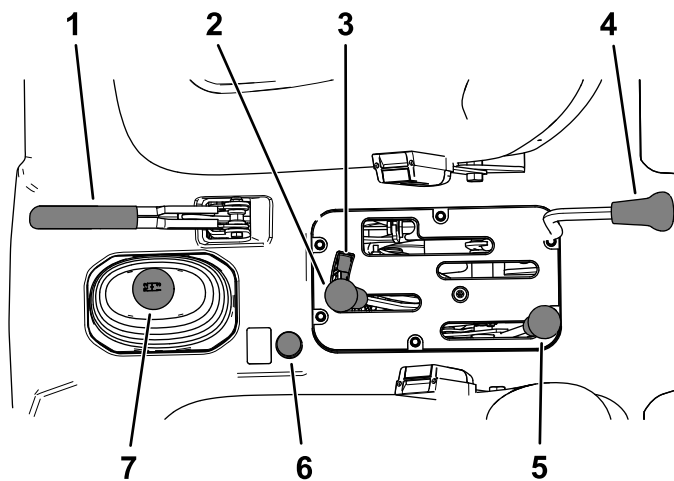

Rysunek 8

g240581

Ważne: Nie przełączaj skrzyni biegów na bieg DO TYŁU lub DO PRZODU, jeśli maszyna znajduje się w ruchu, gdyż może to spowodować uszkodzenie skrzyni biegów.

▲ OSTROŻNIE

Zmiana biegów w dół przy zbyt dużej prędkości może powodować poślizg tylnych kół prowadzący do utraty kontroli nad maszyną oraz uszkodzenie sprzęgła i/lub skrzyni biegów.

Zmieniaj biegi płynnie, aby uniknąć ścierania kół zębatych.

Blokada mechanizmu różnicowego

Blokada mechanizmu różnicowego ([Rysunek 8](#)) pozwala na zablokowanie tylnej osi w celu zwiększenia przyczepności. Blokadę mechanizmu różnicowego można włączyć, gdy maszyna jest w ruchu.

Przesun dźwignię do przodu i w prawo, aby włączyć blokadę.

Informacja: Aby można było włączyć lub wyłączyć blokadę mechanizmu różnicowego, pojazd musi znajdować się w ruchu i lekko skręcać.

▲ OSTROŻNIE

Skręcanie przy włączonej blokadzie mechanizmu różnicowego może spowodować utratę kontroli nad pojazdem.

Podczas wykonywania ostrych skrętów lub przy dużych prędkościach nie należy używać blokady mechanizmu różnicowego; patrz rozdział [Regulacja linki blokady mechanizmu różnicowego \(Strona 48\)](#).

1. Dźwignia hamulca postojowego
2. Hydrauliczny podnośnik platformy
3. Blokada podnośnika hydraulicznego
4. Blokada mechanizmu różnicowego
5. Dźwignia zmiany zakresu prędkości wysoki-niski
6. Przycisk napędu na cztery koła (tylko modele z napędem na cztery koła)
7. Dźwignia zmiany biegów

Dźwignia hamulca postojowego

Aby zapobiec niekontrolowanemu ruchowi maszyny, po każdym wyłączeniu jej silnika załącz hamulec postojowy ([Rysunek 8](#)).

- Aby załączyć hamulec postojowy, należy pociągnąć jego dźwignię do tyłu.
- Aby zwolnić hamulec postojowy, należy przesunąć dźwignię do przodu.

Informacja: Zwolnij hamulec postojowy przed ruszeniem pojazdem.

Przy parkowaniu maszyny na stromym podłożu załącz hamulec postojowy, ustaw skrzynię biegów na PIERWSZYM biegu przy parkowaniu pod górę lub biegu WSTECZNYM przy parkowaniu w dół i zablokuj koła, kładąc kliny po położonej niżej stronie kół.

Dźwignia podnośnika hydraulicznego

Podnośnik hydrauliczny służy do podnoszenia i opuszczania platformy. Przesun dźwignię do tyłu, aby unieść platformę, lub do przodu, aby ją opuścić ([Rysunek 8](#)).

Ważne: Podczas opuszczania platformy przytrzymaj dźwignię w położeniu przednim przez 1 lub 2 sekundy po zetknięciu się platformy z ramą, aby zamocować ją w położeniu opuszczonym. Nie

przytrzymaj dźwigni podnośnika hydraulicznego w położeniu uniesionym lub opuszczonym przez więcej niż 5 sekund po tym, jak siłowniki osiągną koniec ich skoku.

Blokada podnośnika hydraulicznego

Blokada podnośnika hydraulicznego blokuje dźwignię podnośnika, aby siłowniki hydrauliczne nie uruchamiały się, gdy maszyna nie jest wyposażona w platformę (Rysunek 8). Blokuje też dźwignię podnośnika w położeniu WŁĄCZONYM podczas używania układu hydraulicznego do osprzętu.

Dźwignia zmiany zakresu prędkości wysoki-niski

Dźwignia zmiany zakresu wysoki-niski dodaje 3 dodatkowe prędkości pozwalające precyzyjnie sterować prędkością (Rysunek 8):

- Maszyna musi zostać całkowicie zatrzymana przed przełączeniem zakresów prędkości — WYSOKI — NISKI.
- Biegi zmieniaj tylko na równym terenie.
- Wciśnij do końca pedał sprzęgła.
- Przesuń dźwignię do końca do przodu w celu włączenia zakresu prędkości WYSOKIEJ i do końca do tyłu w celu włączenia zakresu prędkości NISKIEJ.

Zakres prędkości **WYSOKIEJ** służy do jazdy z dużą prędkością po płaskich, suchych powierzchniach z niewielkimi obciążeniami.

Zakres prędkości **NISKIEJ** służy do jazdy z niską prędkością. Zakres ten powinien być używany, gdy jest wymagana większa moc lub kontrola niż standardowo. Na przykład na stromych zboczach, w trudnym terenie, przy dużych obciążeniach, przy małych prędkościach, ale dużych prędkościach obrotowych silnika (opryskiwanie).

Ważne: Między położeniem prędkości WYSOKIEJ i NISKIEJ znajduje się miejsce, w którym most pędny nie ma włączonego żadnego zakresu. Nie należy używać tego położenia jako położenia NEUTRALNEGO, ponieważ maszyna może nieoczekiwanie poruszyć się w razie dotknięcia dźwigni zmiany zakresu prędkości przy załączonym biegu.

Przycisk napędu na cztery koła

Tylko modele z napędem na cztery koła

Aby ręcznie włączyć napęd na 4 koła, naciśnij i przytrzymaj przycisk napędu na 4 koła (Rysunek 8) na konsoli centralnej, gdy maszyna jest w ruchu, załączony zostanie napęd na 4 koła.

Przełącznik kluczykowy

Wyłącznik zapłonu (Rysunek 5) służy do uruchamiania i zatrzymywania silnika.

Wyłącznik zapłonu ma 3 położenia: WYŁĄCZENIE, ZAPŁON oraz ROZRUCH. Obróć kluczyk w prawo do położenia ROZRUCHU, aby uruchomić rozrusznik. Gdy tylko silnik uruchomi się, zwolnij kluczyk. Kluczyk automatycznie przekręci się do pozycji ZAPŁON.

Aby wyłączyć silnik, przekręć kluczyk w lewo do pozycji WYŁĄCZENIA.

Licznik godzin

Licznik godzin wskazuje całkowitą liczbę godzin pracy maszyny. Licznik godzin (Rysunek 5) uruchamia się po przekręceniu kluczyka do położenia WŁĄCZENIA zapłonu lub podczas pracy silnika.

Przełącznik blokady wysokiej prędkości na 3. biegu

Ustaw przełącznik blokady wysokiej prędkości na 3. biegu (Rysunek 5) w położenie WOLNEJ jazdy i wyjmij kluczyk, aby zapobiec korzystaniu z trzeciego biegu podczas pracy z zakresem WYSOKIEJ prędkości. Silnik się wyłączy, gdy dźwignia zmiany biegów zostanie ustawiona na trzecim biegu podczas pracy z zakresem WYSOKIEJ prędkości.

Informacja: Kluczyk można wyjąć w każdym położeniu.

Przełącznik świateł

Naciśnij przełącznik świateł (Rysunek 5), aby włączyć/wyłączyć reflektory.

Kontrolka ostrzegawcza ciśnienia oleju

Lampka ostrzegawcza ciśnienia oleju (Rysunek 5) zapala się, gdy przy uruchomionym silniku ciśnienie oleju silnikowego spadnie poniżej bezpiecznego poziomu.

Ważne: Jeśli kontrolka miga lub pozostaje zapalona, zatrzymaj maszynę, wyłącz silnik i sprawdź poziom oleju. Jeśli poziom oleju jest niski, ale dołanie oleju nie powoduje zgaśnięcia lampki po uruchomieniu silnika, natychmiast wyłącz silnik i skontaktuj się z autoryzowanym przedstawicielem serwisu w celu uzyskania pomocy.

Sprawdź działanie lampek ostrzegawczych w następujący sposób:

1. Zaciągnij hamulec postojowy.

- Przekręć kluczyk zapłonu do położenia WŁĄCZENIA/NAGRZEWANIA, ale nie uruchamiaj silnika.

Informacja: Lampka ciśnienia oleju powinna świecić na czerwono. Jeśli kontrolka nie działa, oznacza to, że żarówka jest przepalona albo w układzie występuje awaria, którą należy usunąć.

Informacja: Jeśli silnik właśnie został wyłączony, na zapalenie kontrolki trzeba poczekać 1 do 2 minut.

Wskaźnik świecy żarowej

Wskaźnik świecy żarowej (Rysunek 5) świeci na czerwono, gdy świece żarowe są włączone.

Ważne: Wskaźnik świecy żarowej włączy się na dodatkowe 15 sekund, gdy przełącznik powróci do położenia ROZRUCHU.

Lampka kontrolna i wskaźnik temperatury płynu chłodzącego

Wskaźnik i kontrolka temperatury płynu chłodzącego rejestrują temperaturę płynu chłodzącego w silniku i działają tylko, gdy wyłącznik zapłonu ustawiony jest w położeniu ZAPŁONU (Rysunek 5). Kontrolka miga na czerwono, jeśli silnik się przegrzewa.

Wskaźnik ładowania

Wskaźnik ładowania świeci się, gdy akumulator jest rozładowywany. Jeśli lampka świeci się podczas pracy, zatrzymaj pojazd, wyłącz silnik i wyszukaj możliwe przyczyny, takie jak pasek alternatora (Rysunek 5).

Ważne: Jeśli pasek alternatora jest poluzowany lub zerwany, nie używaj maszyny do chwili zakończenia regulacji lub naprawy. Nieprzestrzeganie tej zasady może spowodować uszkodzenie silnika.

Sprawdź działanie lampek ostrzegawczych w następujący sposób:

- Zaciągnij hamulec postojowy.
- Przekręć kluczyk zapłonu do położenia WŁĄCZENIA/NAGRZEWANIA, ale nie uruchamiaj silnika. Powinny zaświecić się lampki kontrolne temperatury płynu chłodzącego, ładowania i ciśnienia oleju. Jeśli którakolwiek z kontrolki nie działa, oznacza to, że żarówka jest przepalona albo w układzie występuje awaria, którą należy usunąć.

Wskaźnik paliwa

Wskaźnik paliwa wskazuje ilość paliwa w zbiorniku. Wyświetla on wartość tylko wtedy, gdy wyłącznik zapłonu znajduje się w położeniu ZAPŁONU (Rysunek 5). Czerwony segment wskaźnika informuje o niskim poziomie paliwa, natomiast migająca kontrolka oznacza, że zbiornik paliwa jest prawie pusty.

Przełącznik napędu na cztery koła

Tylko modele z napędem na cztery koła

Gdy przełącznik napędu na cztery koła (Rysunek 5) jest w pozycji włączonej, maszyna automatycznie załącza napęd na 4 koła po wykryciu przez czujnik buksowania tylnych kół w miejscu. Po załączeniu napędu na 4 koła zapala się lampka napędu na 4 koła.

Napęd na 4 koła działa jedynie przy jeździe do przodu w trybie AUTO. Jeżeli chcesz, aby był załączony przy JEŹDZIE DO TYŁU, naciśnij przycisk napędu na 4 koła.

Przełącznik układu hydraulicznego o wysokim wydatku

Tylko modele TC

Włącz przełącznik, aby uaktywnić układ hydrauliczny o wysokim wydatku (Rysunek 5).

Przycisk klaksonu

Tylko modele TC

Naciśnięcie przycisku klaksonu uaktywnia klakson (Rysunek 5). Naciśnij przycisk, aby uruchomić klakson.

Obrotomierz

Obrotomierz wskazuje prędkość obrotową silnika (Rysunek 5 oraz Rysunek 9).

Informacja: Biały trójkąt oznacza prędkość silnika właściwą dla pracy WOM z prędkością obrotową 540 obr./min.

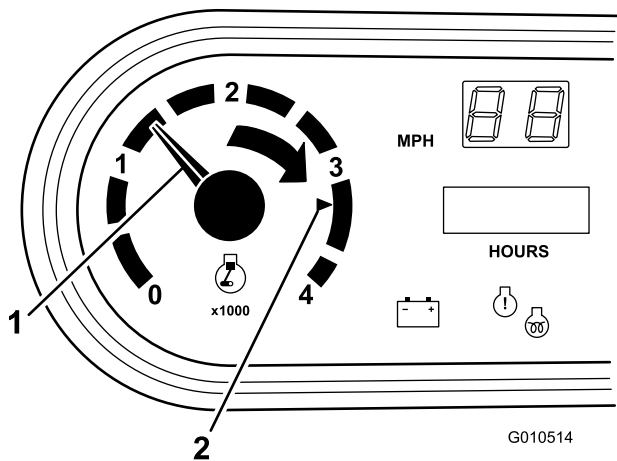

Rysunek 9

1. Prędkość silnika (obr./min.)
2. 3 300 obr./min dla PTO o prędkości obrotowej 540 obr./min.

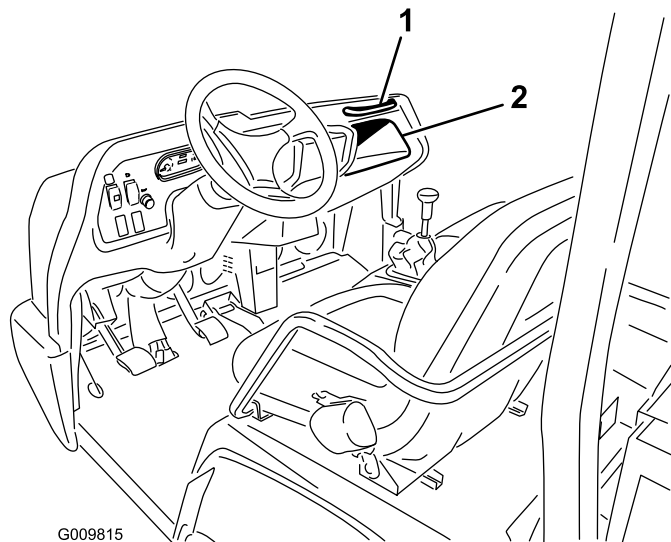

Rysunek 10

1. Uchwyt dla pasażera
2. Schowek

Prędkościomierz

Prędkościomierz wskazuje prędkość jazdy maszyny (Rysunek 5). Prędkościomierz jest wyskalowany w milach/godz., ale można łatwo go przestawić na km/h; patrz rozdział [Skalowanie prędkościomierza \(Strona 58\)](#).

Punkt zasilania

Punkt zasilania (Rysunek 5) służy do zasilania opcjonalnych akcesoriów o napięciu 12 V.

Uchwyt dla pasażera

Uchwyt do rąk pasażera znajduje się na tablicy rozdzielczej (Rysunek 10).

Dźwignia regulacji fotela

Fotele można przesuwac do przodu i do tyłu w celu uzyskania komfortowej pozycji (Rysunek 11).

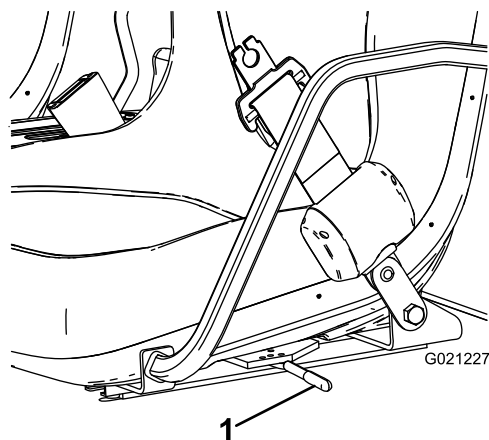

Rysunek 11

1. Dźwignia regulacji fotela

Specyfikacje

Informacja: Specyfikacje i konstrukcja mogą ulec zmianie bez wcześniejszego powiadamiania.

Szerokość całkowita	160 cm
Długość całkowita	Bez platformy: 326 cm Z platformą o pełnej długości: 331 cm Z platformą o długości 2/3 zamontowanej w tylnym położeniu: 346 cm
Masa podstawowa (sucha)	Model 07385: 887 kg Model 07385H: 887 kg Model 07385TC: 924 kg Model 07387: 914 kg Model 07387H: 914 kg Model 07387TC: 951 kg
Udźwig znamionowy (łącznie z operatorem o masie ciała 91 kg, pasażerem o masie ciała 91 kg i załadowanym osprzętem)	Model 07385: 1471 kg Model 07385TC: 1435 kg Model 07387: 1445 kg Model 07387TC: 1408 kg
Dopuszczalna masa całkowita pojazdu	2 359 kg
Zdolność holowania	Pionowy nacisk na hak przyczepy: 272 kg Maksymalna masa przyczepy: 1587 kg
Prześwit	18 cm bez obciążenia
Rozstaw osi	118 cm
Rozstaw kół (od osi środkowej do osi środkowej)	Przód: 117 cm Tyl: 121 cm
Wysokość	191 cm do górnej krawędzi ramy ROPS

Osprzęt/akcesoria

Dostępna jest gama osprzętu i akcesoriów zatwierdzonych przez firmę Toro przeznaczonych do stosowania z maszyną i zwiększających jej możliwości. Skontaktuj się z autoryzowanym przedstawicielem serwisowym lub dystrybutorem, lub odwiedź stronę www.Toro.com, aby uzyskać listę zatwierdzonego osprzętu i zatwierdzonych akcesoriów.

Dla zagwarantowania wydajnej i bezpiecznej pracy maszyny należy stosować wyłącznie części zamienne/akcesoria zalecane przez firmę Toro. Części zamienne i akcesoria wykonane przez innych producentów mogą być niebezpieczne. Stosowanie ich mogłoby unieważnić gwarancję na produkt.

Działanie

Before Operation

Bezpieczeństwo przed rozpoczęciem pracy

Ogólne wskazówki dotyczące bezpieczeństwa

- Użytkowanie lub serwisowanie maszyny przez dzieci lub osoby nieprzeszkolone albo niezdolne fizycznie jest zabronione. Lokalne przepisy prawa mogą ograniczać wiek operatora. Za szkolenie operatorów i mechaników odpowiada właściciel.
- Należy zapoznać się z zasadami bezpiecznego użytkowania sprzętu, elementami sterującymi oraz symbolami bezpieczeństwa.
- Zanim opuścisz stanowisko operatora, wyłącz silnik, wyjmij kluczyk (jeżeli występuje) i zaczekaj, aż wszystkie ruchome części się zatrzymają. Przed przystąpieniem do regulacji, obsługi technicznej, czyszczenia lub przed przechowywaniem maszyny odczekaj aż ostygnie.
- Dowiedz się, jak szybko zatrzymać i wyłączyć maszynę.
- Upewnij się, że liczba osób w maszynie (operator wraz z pasażerami) nie przekracza liczby uchwytów zamontowanych w maszynie.
- Upewnij się, że wszystkie urządzenia zabezpieczające i etykiety znajdują się na swoich miejscach. Wszystkie urządzenia zabezpieczające naprawiaj lub wymieniaj na nowe, a nieczytelne lub brakujące etykiety zastępuj nowymi. Nie używaj maszyny, jeśli nie znajdują się one na swoich miejscach i nie działają prawidłowo.

Bezpieczeństwo związane z paliwem

- Podczas posługiwania się paliwem zachowaj szczególną ostrożność. Paliwo jest wysoce palne, a jego opary mają właściwości wybuchowe.
- Zgasić wszelkie źródła ognia, takie jak papieros, cygaro lub fajka.
- Używaj wyłącznie odpowiednich pojemników na paliwo.
- Nie zdejmuj korka zbiornika paliwa ani nie uzupełniaj paliwa w trakcie pracy silnika lub gdy jest on rozgrzany.
- Nie dolewaj ani nie spuszczaaj paliwa w zamkniętym pomieszczeniu.

- Nie przechowuj maszyny ani kanistra na paliwo w miejscach występowania otwartego ognia, tam gdzie występuje iskrzenie lub stosowany jest płomyk dyżurny, na przykład przy piecykach gazowych lub innych urządzeniach.
- W przypadku rozlania paliwa nie próbuj włączać silnika, unikaj możliwości spowodowania zapłonu do czasu rozproszenia oparów paliwa.

Wykonywanie codziennych czynności konserwacyjnych

Okres pomiędzy przeglądami: Przed każdym użyciem lub codziennie

Każdego dnia przed uruchomieniem maszyny wykonuj wymienione w rozdziale [Konserwacja \(Strona 32\)](#) czynności kontrolne wykonywane codziennie lub przy każdym użyciu.

Sprawdzanie ciśnienia w oponach

Okres pomiędzy przeglądami: Przed każdym użyciem lub codziennie

Zalecane ciśnienie powietrza w oponach kół przednich: 220 kPa

Zalecane ciśnienie powietrza w oponach kół tylnych: 124 kPa

Ważne: Często sprawdzaj ciśnienie, aby zapewnić odpowiednie napompowanie. Jeśli opony nie są napompowane do odpowiedniego ciśnienia, zużyją się one przedwcześnie i mogą powodować blokadę się napędu na cztery koła.

[Rysunek 12](#) jest przykładem zużycia opony spowodowanego zbyt niskim ciśnieniem.

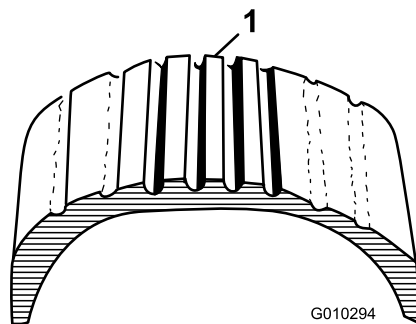

Rysunek 12

1. Opona niedostatecznie napompowana

Rysunek 13 jest przykładem zużycia opony spowodowanego zbyt wysokim ciśnieniem.

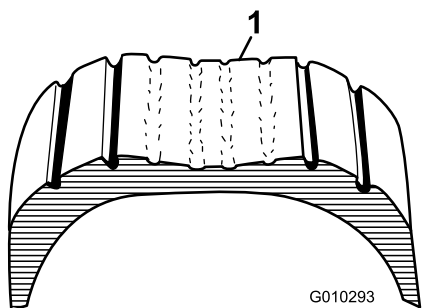

Rysunek 13

1. Opona nadmiernie napompowana

Dolewanie paliwa

Należy używać wyłącznie czystego, świeżego oleju napędowego lub oleju typu biodiesel o niskiej (< 500 ppm) albo bardzo niskiej (< 15 ppm) zawartości siarki. Minimalna liczba cetanowa to 40. Aby zapewnić właściwą jakość paliwa, paliwo należy nabywać w takich ilościach, które można zużyć w ciągu 180 dni.

- W temperaturach powyżej -7°C używać letniego oleju napędowego (nr 2-D), a poniżej tej temperatury – zimowego (nr 1-D lub mieszanki 1-D/2-D).
- Stosowanie zimowego oleju napędowego w niskich temperaturach powoduje, że temperatura zapłonu jest niższa, a charakterystyka przepływu dostosowana jest do niskich temperatur, co ułatwia uruchamianie i zmniejsza częstotliwość zatykania się filtra paliwa.

Informacja: Stosowanie letniego oleju napędowego w temperaturze wyższej niż -7°C przyczynia się do wydłużenia trwałości pompy paliwowej i zwiększenia mocy w porównaniu z olejem zimowym.

Ważne: Nie należy zamiast oleju napędowego używać nafty ani benzyny. Nieprzestrzeżenie tego ostrzeżenia spowoduje uszkodzenie silnika.

Biopaliwa

Maszyna może pracować na mieszance B20, zawierającej maks. 20% biooleju napędowego (i min. 80% konwencjonalnego oleju napędowego). Zawartość siarki w konwencjonalnym oleju napędowym powinna być niska lub bardzo niska. Należy pamiętać o następujących zastrzeżeniach:

- Komponent bio musi spełniać normę ASTM D6751 lub EN14214.
- Zmieszane paliwo musi spełniać normę ASTM D975 lub EN590.

- Powierzchnie z powłoką malarską mogą zostać uszkodzone przez mieszankę biodiesla.
- Przy niskiej temperaturze należy używać paliwa B5 (o 5% lub mniejszej zawartości biooleju).
- Należy sprawdzać uszczelki i przewody mające styczność z paliwem, bowiem ich stan może ulec pogorszeniu.
- Jakiś czas po przejściu na mieszankę paliwową z udziałem olejów roślinnych można oczekiwać zatkania filtra paliwa.
- Aby uzyskać więcej informacji o oleju napędowym typu biodiesel, skontaktuj się z jego dystrybutorem.

Uzupełnianie zbiornika paliwa

Pojemność zbiornika paliwa: 22 litry

1. Oczyszczyć obszar wokół korka zbiornika paliwa.
2. Odkręć korek zbiornika paliwa (Rysunek 14).

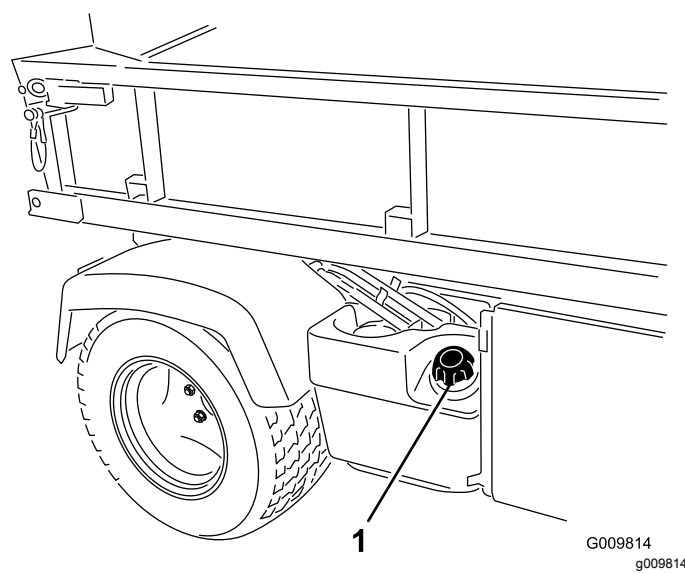

Rysunek 14

1. Korek zbiornika paliwa

3. Napełnij zbiornik do poziomu nieco poniżej górnej części zbiornika (dolnej krawędzi szyjki wlewu), a następnie przykręć korek.

Informacja: Nie wlewaj nadmiernej ilości paliwa do zbiornika.

4. Wytrzyj ewentualnie rozlane paliwo, aby uniknąć zagrożenia pożaru.

Docieranie nowego pojazdu

Okres pomiędzy przeglądami: Po pierwszych 100 godzinach—Postępuj zgodnie z wytycznymi docierania nowej maszyny.

Wykonaj poniższą procedurę, aby uzyskać lepszą wydajność maszyny:

- Upewnij się, że hamulce są dotarte; patrz rozdział 4 **Docieranie hamulców (Strona 13)**.
- Regularnie sprawdzaj poziomy płynów i oleju silnikowego. Zwracaj uwagę na oznaki mogące świadczyć o przegrzewaniu się pojazdu lub jego podzespołów.
- Po uruchomieniu zimnego silnika pozostaw go do rozgrzania na około 15 sekund przed rozpoczęciem pracy.
Informacja: Odczekaj więcej czasu na rozgrzanie się silnika podczas pracy przy niskich temperaturach.
- Zmieniaj prędkość pojazdu podczas pracy. Unikaj gwałtownego przyspieszania i nagłego hamowania.
- Do docierania silnika nie jest wymagany specjalny olej. Użyty oryginalnie olej silnikowy jest tego samego typu, co określony dla regularnych wymian oleju.
- Wszelkie specjalne kontrole przy niewielkich liczbach przepracowanych godzin można znaleźć w rozdziale **Konserwacja (Strona 32)**.

Sprawdzanie układu blokad bezpieczeństwa

Okres pomiędzy przeglądami: Przed każdym użyciem lub codziennie

Układ blokad bezpieczeństwa służy do zapobiegania rozruchowi silnika, jeśli nie jest wciśnięty pedał sprzęgła.

▲ OSTROŻNIE

Jeśli wyłączniki blokad bezpieczeństwa są odłączone lub uszkodzone, maszyna może zostać nieoczekiwanie uruchomiona, powodując obrażenia ciała.

- Nie wolno manipulować przy wyłącznikach blokad bezpieczeństwa.
- Codziennie przed przystąpieniem do obsługi maszyny, sprawdzaj działanie wyłączników blokad bezpieczeństwa i wymieniaj wszystkie uszkodzone wyłączniki.

Informacja: Procedury sprawdzania układu blokad osprzętu można znaleźć w *instrukcji obsługi osprzętu*.

Kontrola wyłącznika blokady sprzęgła

1. Usiądź na fotelu operatora i zaciągnij hamulec postojowy.
2. Ustaw dźwignię zmiany biegów w położeniu NEUTRALNYM.

Informacja: Silnika nie będzie można uruchomić, jeżeli dźwignia podnośnika hydraulicznego zostanie zablokowana w położeniu przednim.

3. Nie naciskając pedału sprzęgła, przekręć wyłącznik zapłonu w prawo, do położenia ROZRUCHU.

Informacja: Jeśli uruchomi się rozrusznik lub silnik, w układzie blokad występuje awaria, którą należy naprawić przed przystąpieniem do użytkowania maszyny.

Kontrola wyłącznika blokady bezpieczeństwa dźwigni podnośnika hydraulicznego

1. Usiądź na fotelu operatora i zaciągnij hamulec postojowy.
2. Ustaw dźwignię zmiany biegów w położeniu NEUTRALNYM i upewnij się, że dźwignia podnośnika hydraulicznego znajduje się w położeniu środkowym.
3. Wciśnij pedał sprzęgła.
4. Przesuń dźwignię podnośnika hydraulicznego do przodu i przekręć wyłącznik zapłonu w prawo do położenia ROZRUCHU.

Informacja: Jeśli uruchomi się rozrusznik lub silnik, w układzie blokad występuje awaria, którą należy naprawić przed przystąpieniem do użytkowania maszyny.

Before Operation

Bezpieczeństwo w czasie pracy

Ogólne wskazówki dotyczące bezpieczeństwa

- Właściciel/operator może zapobiegać wypadkom i jest odpowiedzialny za obrażenia ciała innych osób i uszkodzenia mienia wynikłe wskutek wypadków.
- Pasażerowie mogą siedzieć wyłącznie w przeznaczonych do tego miejscach. Nie przewoź pasażerów na platformie ładunkowej. Nie

zezwalaj osobom postronnym ani dzieciom na podchodzenie w pobliże obszaru pracy.

- Noś odpowiednią odzież, w tym ochronę oczu, długie spodnie, pełne obuwie robocze z podeszwą antypoślizgową i ochronniki słuchu. Zwiąż włosy, jeśli są długie, i nie noś luźnej odzieży ani zwisającej biżuterii.
- Podczas obsługi maszyny zachowaj pełne skupienie. Nie podejmuj żadnych rozpraszających czynności, w przeciwnym razie możesz spowodować obrażenia lub wyrządzić szkody w mieniu.
- Nie używaj maszyny będąc chorym, zmęczonym lub pod wpływem alkoholu lub narkotyków.
- Maszynę można użytkować jedynie na zewnątrz lub w dobrze wentylowanym obszarze.
- Nie wolno przekraczać dopuszczalnej masy całkowitej (DMC) pojazdu.
- Zachowaj szczególną ostrożność podczas prowadzenia maszyny z ciężkim ładunkiem na platformie ładunkowej, hamowania lub skręcania nią.
- Przewożenie na platformie ładunków o nadmiernych wymiarach zmienia stabilność maszyny. Nie przekraczaj znamionowego obciążenia platformy.
- Zdolność kierowania, hamowania i stabilność maszyny ulegają pogorszeniu podczas przewożenia materiałów, których masa nie jest ściśle powiązana z maszyną, na przykład cieczy w zbiorniku o dużej pojemności. Zachowaj ostrożność przy kierowaniu lub hamowaniu, jeżeli przewożysz materiał, który nie może być przymocowany do maszyny.
- Podczas użytkowania maszyny na nierównym terenie oraz w pobliżu krawężników, dziur i innych miejsc o nagłej zmianie ukształtowania przewoź mniejszy ładunek i zmniejsz prędkość jazdy maszyny. Może dojść do przemieszczenia się ładunku i utraty stabilności pojazdu.
- Przed uruchomieniem maszyny upewnij się, że przekładnia jest w położeniu neutralnym, hamulec postojowy jest załączony i siedzisz w fotelu operatora.
- Operator i pasażerowie powinni zawsze siedzieć, gdy maszyna jest w ruchu. Trzymaj obie ręce na kierownicy, a pasażerowie powinni korzystać z zamontowanych uchwytów do rąk. Zawsze trzymaj ramiona i nogi wewnątrz maszyny.
- Korzystaj z urządzenia tylko przy dobrej widoczności. Uważaj na dziury, koleiny, garby, kamienie lub inne ukryte obiekty. Na nierównym terenie istnieje ryzyko przewrócenia się maszyny.

Wysoka trawa może zakrywać przeszkody. Zachowaj ostrożność przy zbliżaniu się do zakrętów, krzewów, drzew i innych obiektów, które mogą utrudniać widoczność.

- Nie jedź maszyną w pobliżu skarp, rowów lub nasypów. Nagłe przejechanie kołem przez obrzeże lub obsunięcie się obrzeża mogłoby spowodować wywrócenie się maszyny.
- Zwracaj uwagę na nisko położone elementy, takie jak konary drzew, ościeża drzwi, kładki dla pieszych itp., i staraj się ich unikać.
- Przed jazdą do tyłu spójrz do tyłu i w dół, aby upewnić się, że droga jest wolna.
- Podczas użytkowania pojazdu na drogach publicznych należy przestrzegać wszystkich przepisów ruchu drogowego i stosować wszelkie wyposażenie dodatkowe wymagane przepisami prawa, takie jak oświetlenie, kierunkowskazy, oznakowanie pojazdów wolnobieżnych i inne wedle wymagań.
- Jeśli maszyna kiedykolwiek zacznie drgać w sposób odbiegający od normy, natychmiast się zatrzymaj, wyłącz silnik, poczekaj na zatrzymanie wszystkich ruchów roboczych i sprawdź uszkodzenie. Napraw wszystkie uszkodzenia maszyny przed wznowieniem pracy.
- Droga hamowania na mokrych nawierzchniach jest dłuższa niż na suchych. Aby osuszyć mokre hamulce, jedź powoli po poziomym terenie, lekko naciskając pedał hamulca.
- Jazda maszyną z dużą prędkością, a następnie gwałtowne hamowanie może spowodować zablokowanie kół tylnych, co może wpływać na kontrolę nad maszyną.
- Nie dotykaj silnika, skrzyni biegów, tłumika ani kolektora wydechowego, gdy silnik jest włączony lub krótko po jego zatrzymaniu, ponieważ elementy te mogą być na tyle gorące, aby spowodować oparzenia.
- Nie wolno pozostawiać uruchomionej maszyny bez nadzoru.
- Przed opuszczeniem stanowiska operatora:
 - Zaparkuj maszynę na równej powierzchni.
 - Ustaw skrzynię biegów w przełożenie NEUTRALNE.
 - Zaciągnij hamulec postojowy.
 - Opuść platformę ładunkową.
 - Wyłącz maszynę i wyjmij kluczyk (jeżeli występuje).
 - Poczekaj na zatrzymanie wszystkich ruchów roboczych.

- Nie używaj maszyny, jeżeli występuje ryzyko wystąpienia wyładowań atmosferycznych.
- Używaj wyłącznie akcesoriów i osprzętu zatwierdzonych przez firmę The Toro® Company.

Układ zabezpieczający przed przewróceniem (ROPS)

- Pałak ROPS stanowi integralne urządzenie zabezpieczające.
- **Zabrania się demontażu układu ROPS z maszyny.**
- Zawsze zapinaj pas bezpieczeństwa. Upewnij się, że pas bezpieczeństwa jest pewnie zamontowany i sprawdź, czy możesz go szybko odpiąć w sytuacji awaryjnej.
- Dokładnie sprawdź, czy nad głową operatora nie znajdują się nisko zawieszony przeszkody i unikaj dotykania ich.
- Należy utrzymywać układ zabezpieczający przed przewróceniem w dobrym stanie, przeprowadzając okresowe, dokładne kontrole układu pod kątem uszkodzeń i stanu dokręcenia łączników.
- Uszkodzone części układu zabezpieczającego przed przewróceniem należy wymienić. Zabrania się naprawiania lub modyfikowania ich.

Bezpieczeństwo pracy na zboczu

Zbocza są głównym czynnikiem powodującym utratę kontroli i przewracanie się maszyny, co może skutkować poważnymi obrażeniami ciała lub śmiercią.

- Sprawdź teren, aby określić, które zbocza są bezpieczne dla pracy maszyny i wyznacz własne procedury i zasady pracy na tych zboczach. Podczas dokonywania takiej oceny należy kierować się zdrowym rozsądkiem i umiejętnością oceny sytuacji.
- Jeśli podczas pracy na zboczu czujesz się nieswojo, zaniechaj pracy.
- Wszystkie ruchy na zboczach wykonuj w sposób powolny i stopniowy. Nie dokonuj nagłych zmian prędkości ani kierunku jazdy.
- Należy unikać użytkowania maszyny na mokrej nawierzchni. Może nastąpić utrata przyczepności kół. Maszyna może się stoczyć ze zbocza wcześniej niż nastąpi utrata przyczepności kół.
- Po terenie stromym jeźdź w linii prostej zarówno pod górę jak i z górki.
- Jeżeli maszyna straci prędkość niezbędną do wjechania pod górę, stopniowo naciśnij pedał hamulca, a następnie jadąc powoli do tyłu, zjeżdż ze zbocza.
- Zawracanie podczas wjeżdżania na wzniesienia lub zjeżdżania z nich może być niebezpieczne.

Jeśli musisz skręcić na zboczu, zrób to powoli i z zachowaniem ostrożności.

- Ciężki ładunek wpływa na stabilność na zboczu. Zmniejsz masę ładunku i prędkość jazdy podczas poruszania się po wzniesieniach lub jeśli ładunek ma wysoko umieszczony środek ciężkości. Zamocuj ładunek do platformy ładunkowej maszyny, aby zapobiec jego przemieszczaniu się. Zachowaj szczególną ostrożność podczas przewożenia ładunków mogących się łatwo przemieścić (na przykład ciecze, kamienie, piasek itp.).
- Unikaj ruszania, zatrzymywania i skręcania na pochyłym terenie, w szczególności, jeśli przewożysz ładunek. Zatrzymanie maszyny podczas zjazdu ze zbocza wymaga dłuższej drogi niż na płaskim terenie. Jeżeli musisz zatrzymać maszynę, unikaj gwałtownych zmian prędkości, gdyż mogą stać się one prowadzić do przewrócenia lub stoczenia się maszyny. Nie hamuj gwałtownie podczas toczenia się w tył, gdyż mogłoby to spowodować przewrócenie się maszyny.

Bezpieczeństwo przy załadunku i rozładunku

- Przy przewożeniu ładunków na platformie ładunkowej i/lub holowaniu przyczepy nie przekraczaj nominalnej ładowności maszyny, patrz [Specyfikacje \(Strona 19\)](#).
- Ładunek na platformie ładunkowej należy rozmieścić równomiernie, pozwoli to uzyskać lepszą stabilność i kontrolę nad maszyną.
- Przed rozładunkiem upewnij się, że za maszyną nikt nie stoi.
- Nigdy nie wyładuj ładunku z platformy, gdy maszyna stoi na pochyłości bokiem do szczytu. Zmiana rozkładu masy mogłaby spowodować przewrócenie się maszyny.

Korzystanie z platformy ładunkowej

Podnoszenie platformy ładunkowej

⚠ OSTRZEŻENIE

Uniesiona platforma może opaść i zranić pracujące pod nią osoby.

- Zawsze przed rozpoczęciem pracy pod platformą używaj podpórki do podparcia uniesionej platformy.
- Przed uniesieniem platformy zdejmij z niej cały ładunek.

⚠ OSTRZEŻENIE

Jazda z uniesioną platformą ładunkową powoduje, że maszyna jest bardziej podatna na przewrócenie. Korzystanie z maszyny z uniesioną platformą może spowodować uszkodzenie konstrukcji platformy.

- Podczas użytkowania maszyny platforma ładunkowa musi być zawsze opuszczona do końca.
- Opuść platformę ładunkową po wyładowaniu z niej ładunku.

⚠ OSTROŻNIE

W razie skupienia się masy ładunku w tylnej części platformy ładunkowej w momencie zwolnienia zaczepów platforma może się nagle przechylić i spowodować uszkodzenia ciała operatora lub osób postronnych.

- W miarę możliwości staraj się umieszczać ładunki blisko środka platformy.
- Przytrzymaj platformę podczas zwalniania zaczepów i upewnij się, że nikt nie opiera się o jej burty.
- Przed uniesieniem platformy w górę w celu przeprowadzenia prac przy maszynie zdejmij z platformy wszystkie ładunki.

Aby unieść platformę ładunkową, przesunąć dźwignię do tyłu ([Rysunek 15](#)).

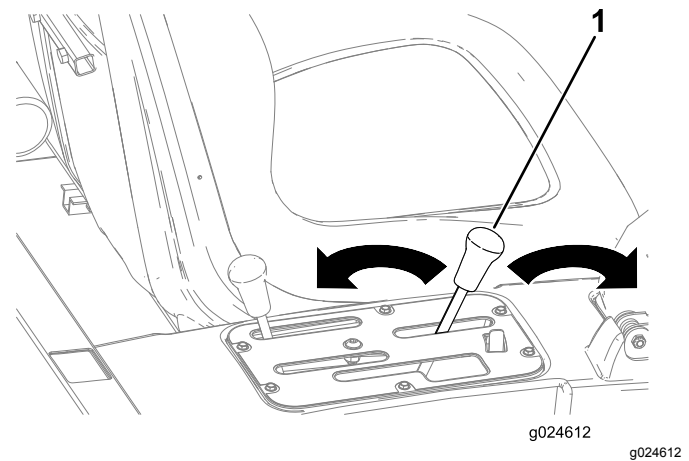

Rysunek 15

1. Dźwignia platformy ładunkowej

Opuszczanie platformy ładunkowej

⚠ OSTRZEŻENIE

Platforma ma dużą masę. Występuje ryzyko zmiążdżenia dłoni lub innych części ciała.

Podczas opuszczania platformy nie zbliżaj do niej rąk ani innych części ciała.

Aby opuścić platformę, przesunąć dźwignię do przodu ([Rysunek 15](#)).

Otwieranie tylnej burty

1. Upewnij się, że platforma ładunkowa jest opuszczona do końca i zabezpieczona zaczepami.
2. Otwórz zaczepy po lewej i prawej stronie platformy, a następnie opuść tylną burtę ([Rysunek 16](#)).

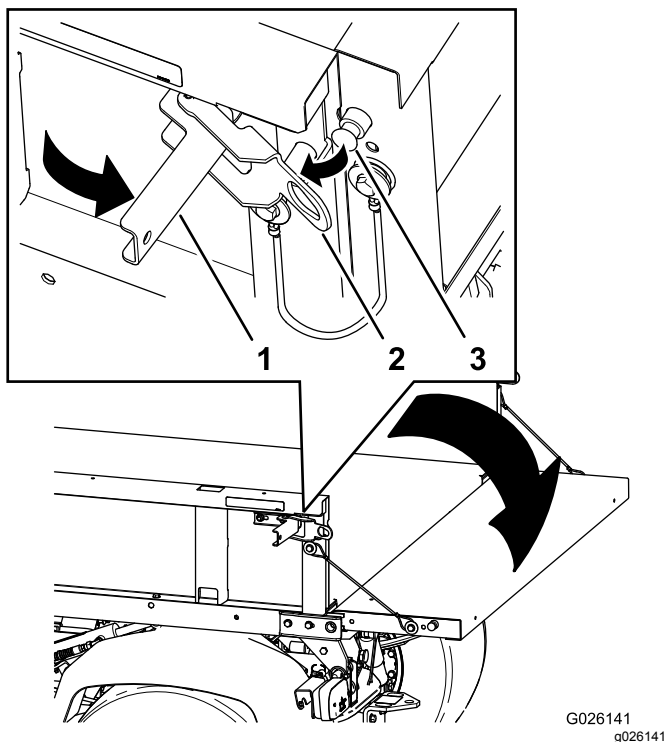

Rysunek 16

G026141
g026141

1. Dźwignia zaczepu
2. Zaczep burty
3. Kołek zaczepu

Uruchamianie silnika

1. Usiądź na fotelu operatora i zaciągnij hamulec postojowy.
2. Zwolnij wał odbioru mocy i układ hydrauliczny o wysokim wydatku (jeżeli stanowi część wyposażenia) i ustaw ręczną dźwignię przepustnicy (jeżeli stanowi część wyposażenia) w położeniu WYŁĄCZONYM.
3. Ustaw dźwignię biegów w położeniu NEUTRALNYM i naciśnij pedał sprzęgła.
4. Upewnij się, że dźwignia podnośnika hydraulicznego znajduje się w położeniu środkowym.
5. Zdejmij stopę z pedału przyspieszania.
6. Ustaw wyłącznik zapłonu w pozycji WŁĄCZENIA.

Informacja: Gdy lampka wskaźnika świec żarowych zgaśnie, silnik jest gotowy do uruchomienia.

7. Przekręć wyłącznik zapłonu do położenia ROZRUCHU.

Informacja: Gdy silnik się uruchomi, natychmiast zwolnij kluczyk i pozwól mu powrócić do położenia PRACY.

Informacja: Wskaźnik świecy żarowej włączy się na dodatkowe 15 sekund, gdy przełącznik powróci do położenia PRACA.

Informacja: Nie uruchamiaj rozrusznika na więcej niż 10 sekund naraz, w przeciwnym razie może to spowodować przedwczesną awarię rozrusznika. Jeśli silnik nie uruchomi się po 10 sekundach, przekręć kluczyk do położenia WYŁĄCZENIA. Sprawdź elementy sterujące i procedurę uruchamiania, odczekaj dodatkowe 10 sekund, a następnie powtórz czynność uruchamiania.

Załączanie napędu na cztery koła

Tylko modele z napędem na cztery koła

Aby włączyć automatyczny napęd na 4 koła, przestaw przełącznik kołyskowy w położenie AUTO 4x4, naciskając górną jego część (Rysunek 17).

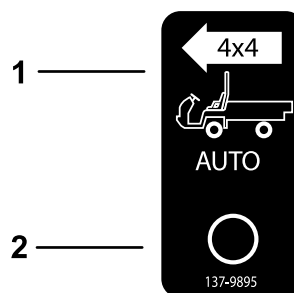

Rysunek 17

g227244

1. Automatyczne włączenie napędu 4x4 - wł.
2. Automatyczne włączenie napędu 4x4 - wyl.

Gdy przełącznik napędu na cztery koła jest w pozycji włączonej, maszyna automatycznie załącza napęd na 4 koła po wykryciu przez czujnik buksowania tylnych kół w miejscu. Po załączeniu napędu na 4 koła zapala się lampka napędu na 4 koła.

Ważne: Podczas jazdy do tyłu maszyna nie będzie samoczynnie załączać napędu na 4 koła. Podczas jazdy do tyłu napęd na 4 koła należy załączyć ręcznie za pomocą przycisku.

Aby ręcznie włączyć napęd na 4 koła, naciśnij i przytrzymaj przycisk napędu na 4 koła na konsoli centralnej, gdy maszyna jest w ruchu, załączony zostanie napęd na 4 koła.

Informacja: Napęd na 4 koła pozostaje włączony tylko przez czas trzymywania przycisku. Przełącznik napędu na 4 koła nie musi być w pozycji AUTO, aby dało się ręcznie włączyć napęd na 4 koła.

Kierowanie urządzeniem

1. Wyłącz hamulec postojowy.
2. Całkowicie wciśnij pedał sprzęgła.
3. Ustaw dźwignię zmiany biegów w położeniu pierwszego biegu.
4. Płynnie zwalnij pedał sprzęgła, naciskając pedał przyspieszania.
5. Gdy maszyna rozpędzi się wystarczająco, zdejmij stopę z pedału przyspieszania, całkowicie wciśnij pedał sprzęgła, ustaw dźwignię zmiany biegów w położeniu następnego biegu, a następnie zwolnij pedał sprzęgła, naciskając pedał przyspieszania.
6. Powtarzaj tę procedurę aż do osiągnięcia żądanej prędkości.

Ważne: Zawsze zatrzymuj maszynę przed przełączeniem się z biegu do jazdy do przodu na bieg do jazdy do tyłu lub odwrotnie.

Informacja: Unikaj długich okresów pracy silnika na luzie.

Użyj poniższej tabeli do określenia prędkości jazdy maszyny przy 3 600 obr./min.

Bieg	Zakres	Przełoże- nie	Prędkość (w kilo- metrach na go- dzinę)	Prędkość (w milach na godzinę)
1	L	82,83 : 1	4,7	2,9
2	L	54,52 : 1	7,2	4,5
3	L	31,56 : 1	12,5	7,7
1	H	32,31 : 1	12,2	7,6
2	H	21,27 : 1	18,5	11,5
3	H	12,31 : 1	31,9	19,8
R	L	86,94 : 1	4,5	2,8
R	H	33,91 : 1	11,6	7,1

Ważne: Nie próbuj pchać ani holować pojazdu w celu jego uruchomienia. Może to spowodować uszkodzenie układu przeniesienia napędu.

Zatrzymywanie maszyny

Aby zatrzymać maszynę, zdejmij stopę z pedału przyspieszania, a następnie wciśnij pedał hamulca.

Zatrzymywanie silnika

1. Zaparkuj maszynę na równej powierzchni.
2. Zaciągnij hamulec postojowy.

3. Przekręć przełącznik kluczykowy do pozycji WYŁ. (Off) i wyjmij kluczyk.

Korzystanie z blokady mechanizmu różnicowego

⚠ OSTRZEŻENIE

Przewrócenie się pojazdu lub jego stoczenie się ze wzgórza może doprowadzić do poważnych obrażeń ciała.

- Dodatkowa przyczepność uzyskana dzięki zastosowaniu blokady mechanizmu różnicowego może stać się przyczyną niebezpiecznych sytuacji, takich jak wjazd na teren pochyły zbyt stromy, aby można było zawrócić. Podczas pracy z blokadą mechanizmu różnicowego należy zachować szczególną ostrożność, zwłaszcza na stromych terenach pochyłych.
- Jeśli podczas ostrego skrętu przy dużej prędkości włączona jest blokada mechanizmu różnicowego i jeśli wewnętrzne tylne koło uniesie się nad ziemię, może dojść do utraty kontroli nad maszyną (może ona wpaść w poślizg). Blokady mechanizmu różnicowego należy używać tylko przy niższych prędkościach.

⚠ OSTROŻNIE

Skręcanie przy włączonej blokadzie mechanizmu różnicowego może spowodować utratę kontroli nad pojazdem. Podczas wykonywania ostrych skrętów lub przy dużych prędkościach nie należy używać blokady mechanizmu różnicowego.

Blokada mechanizmu różnicowego poprawia przyczepność maszyny dzięki zablokowaniu kół tylnych tak, aby niemożliwe było obracanie się tylko jednego koła. Może to pomóc podczas holowania ciężkich ładunków na śliskich obszarach, podczas jazdy w górę zbrocza lub na piasku. Należy jednak pamiętać, że z tej dodatkowej przyczepności można korzystać tylko czasowo i w ograniczonym zakresie. Jej użycie nie zastępuje bezpiecznej jazdy.

Blokada mechanizmu różnicowego powoduje, że koła tylne obracają się z tą samą prędkością. W czasie korzystania z blokady mechanizmu różnicowego zdolność do wykonywania ostrych skrętów jest nieco ograniczona i może występować zdzieranie darni. Z

blokady mechanizmu różnicowego należy korzystać tylko w razie potrzeby, przy małych prędkościach i tylko na pierwszym lub drugim biegu.

Korzystanie ze sterowania układem hydraulicznym

Sterowanie układem hydraulicznym dostarcza moc hydrauliczną z pompy pojazdu przy pracującym silniku. Moc można wykorzystać za pomocą szybkozłączek z tyłu pojazdu.

▲ OSTRZEŻENIE

Olej hydrauliczny uwalniający się pod wpływem ciśnienia może mieć wystarczającą siłę, aby przebić skórę i wywołać poważne obrażenia ciała.

Zachowaj ostrożność podczas podłączania i odłączania szybkozłączek hydraulicznych. Wyłącz silnik, włącz hamulec postojowy, opuść osprzęt i ustaw zawór hydrauliczny w położeniu blokady luzu, aby spuścić ciśnienie hydrauliczne przed podłączeniem lub odłączeniem szybkozłączek.

Ważne: Jeśli kilka maszyn używa tego samego osprzętu, może wystąpić zanieczyszczenie krzyżowe oleju przekładniowego. Częściej wymieniaj olej przekładniowy.

Używanie dźwigni hydraulicznego podnośnika platformy do sterowania osprzętem z napędem hydraulicznym

• POŁOŻENIE OFF (WYŁ.)

Jest to normalne położenie zaworu sterującego, gdy nie jest on używany. W tym położeniu otwory robocze zaworu sterującego są zablokowane i każdy ładunek będzie utrzymywany przez zawory zwrotne w obu kierunkach.

• POŁOŻENIE RAISE (PODNIĘŚ) (położenie szybkozłączki A)

W położeniu tym unoszona jest platforma, osprzęt na tylnym zaczepie lub do szybkozłączki A jest dostarczane ciśnienie. Umożliwia ono również powrót oleju hydraulicznego z szybkozłączki B do zaworu, a następnie do zbiornika. Jest to położenie chwilowe i zwolnienie dźwigni powoduje jej samoczynny powrót do środkowego położenia WYŁĄCZENIA.

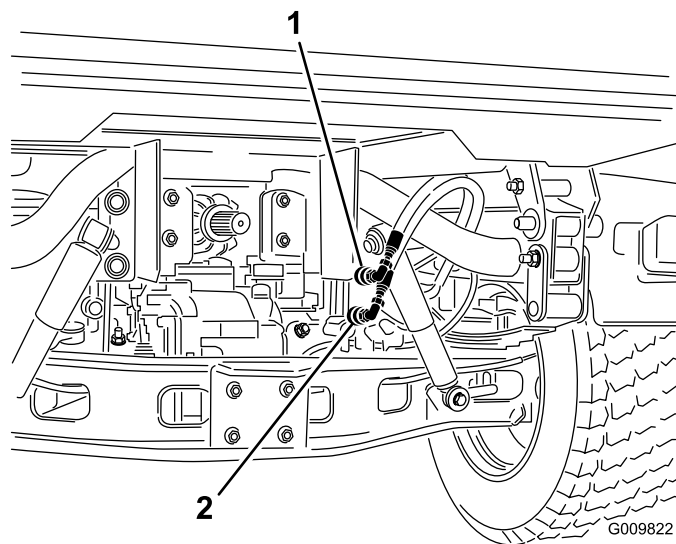

Rysunek 18

1. Położenie szybkozłączki A 2. Położenie szybkozłączki B

• POŁOŻENIE LOWER (OPUŚĆ) (położenie szybkozłączki B)

W położeniu tym opuszczana jest platforma, osprzęt na tylnym zaczepie lub dostarczane jest ciśnienie do szybkozłączki B. Umożliwia ono również powrót oleju hydraulicznego z szybkozłączki A do zaworu, a następnie do zbiornika. Jest to położenie chwilowe i zwolnienie dźwigni powoduje jej samoczynny powrót do środkowego położenia WYŁĄCZENIA. Chwilowe przytrzymanie, a następnie zwolnienie dźwigni sterowania w tym położeniu zapewnia dopływ oleju hydraulicznego do szybkozłączki B, co powoduje zmniejszenie zasilania tylnego zaczepu. Po zwolnieniu utrzymywane jest ciśnienie dociskające na zaczepie.

Ważne: W przypadku korzystania z siłownika hydraulicznego przytrzymanie dźwigni sterowania w położeniu opuszczania spowoduje przepływ oleju hydraulicznego z pominięciem zaworu bezpieczeństwa, co może uszkodzić układ hydrauliczny.

• POŁOŻENIE ON (WŁ.)

Położenie to jest analogiczne do położenia OPUSZCZANIA (POŁOŻENIA SZYBKZOZŁĄCZKI B) Również kieruje olej hydrauliczny do szybkozłączki B, ale dźwignia jest utrzymywana w tym położeniu przez zapadkę dźwigni w panelu sterowania. Umożliwia to ciągły przepływ oleju hydraulicznego do osprzętu wyposażonego w silnik hydrauliczny.

Położenia tego można używać tylko w przypadku osprzętu z dołączonym silnikiem hydraulicznym.

Ważne: W przypadku korzystania z siłownika hydraulicznego lub braku osprzętu

położenie WŁĄCZENIA spowoduje przepływ oleju hydraulicznego z pominięciem zaworu bezpieczeństwa, co może uszkodzić układ hydrauliczny. Położenia tego można używać tylko chwilowo lub przy załączonym silniku.

Ważne: Po zamontowaniu osprzętu sprawdź poziom oleju hydraulicznego. Sprawdź działanie osprzętu, kilka razy włączając go i wyłączając, aby usunąć powietrze z układu, a następnie ponownie sprawdź poziom oleju hydraulicznego. Siłownik osprzętu nieznacznie wpływa na poziom oleju w skrzyni biegów. Użytkowanie maszyny przy niskim poziomie oleju może spowodować uszkodzenie pompy, zdalnego układu hydraulicznego, wspomaganie kierownicy i skrzyni biegów maszyny.

Podłączanie szybkozłączek

Ważne: Usuń zabrudzenia z szybkozłączek przed ich podłączeniem. Zabrudzone złączki mogą spowodować przedostanie się zanieczyszczeń do układu hydraulicznego.

1. Pociągnij pierścień blokujący złączki do tyłu.
2. Wsuń łącznik węża do złączki aż zostanie zatrzaśnięty na miejscu.

Informacja: Podczas podłączania zdalnego sprzętu do szybkozłączek określ, która strona wymaga ciśnienia, a następnie podłącz ten wąż do złączki B, która będzie pod ciśnieniem, gdy dźwignia sterowania zostanie popchnięta do przodu lub zablokowana w położeniu WŁĄCZENIA.

Odłączanie szybkozłączek

Informacja: Przy wyłączonej maszynie i osprzęcie przesuwaj dźwignię podnośnika do tyłu i do przodu, aby zredukować ciśnienie w układzie i ułatwić odłączanie szybkozłączek.

1. Pociągnij pierścień blokujący złączki do tyłu.
2. Zdecydowanym ruchem wyciągnij wąż ze złączki.

Ważne: Oczyszczyć i założyć korek przeciwpływowy i pokrywy przeciwpływowe na końce szybkozłączek, gdy nie są one używane.

Rozwiązywanie problemów ze sterowaniem układu hydraulicznego

- **Trudności z podłączaniem i odłączaniem szybkozłączek.**

Brak uwolnienia ciśnienia (szybkozłączka jest pod ciśnieniem).

- **Wspomaganie kierownicy – obracanie kierownicy wymaga znacznej siły lub nie da się obrócić kierownicy.**
 - Niski poziom oleju hydraulicznego.
 - Zbyt wysoka temperatura oleju hydraulicznego.
 - Pompa nie działa.
- **Wycieki oleju hydraulicznego.**
 - Obluzowane złącza.
 - Brak pierścienia o-ring w jednym ze złącz.
- **Osprzęt nie działa.**
 - Szybkozłączki nie są w pełni połączone.
 - Szybkozłączki zostały zamienione.
- **Występuje skrzypiący dźwięk.**
 - Należy zdemontować zawór, który pozostał w położeniu WŁĄCZONYM blokady, powodując przepływ oleju hydraulicznego z pominięciem zaworu bezpieczeństwa.
 - Zbyt luźny pasek napędowy.
- **Silnik nie uruchamia się.**

Dźwignia hydrauliczna jest zablokowana w położeniu DO PRZODU.

After Operation

Bezpieczeństwo po pracy

Ogólne wskazówki dotyczące bezpieczeństwa

- Przed opuszczeniem stanowiska operatora:
 - Zaparkuj maszynę na równej powierzchni.
 - Ustaw skrzynię biegów w przełożenie NEUTRALNE.
 - Zaciągnij hamulec postojowy.
 - Opuść platformę ładunkową.
 - Wyłącz maszynę i wyjmij kluczyk (jeżeli występuje).
 - Poczekaj na zatrzymanie wszystkich ruchów roboczych.
- Przed przystąpieniem do regulacji, obsługi technicznej, czyszczenia lub przed przechowywaniem maszyny odczekaj aż ostygnie.
- Nie przechowuj maszyny w miejscach występowania otwartego ognia, tam gdzie występuje iskrzenie lub stosowany jest płomyk dyżurny, na przykład przy piecykach gazowych lub innych urządzeniach.
- Utrzymuj wszystkie części maszyny w nienagannym stanie, a wszystkie elementy montażowe dobrze dokręcone.

- Konserwację i czyszczenie pasów bezpieczeństwa przeprowadzaj wedle potrzeb.
- Należy wymieniać/uzupełniać wszystkie zużyte, uszkodzone oraz brakujące naklejki.

Przewożenie maszyny na przyczepie

- Zachowaj ostrożność podczas załadunku urządzenia na przyczepę lub ciężarówkę i rozładunku z nich.
- Do ładowania maszyny na przyczepę i zdejmowania jej z przyczepy używaj platformy o pełnej szerokości.
- Zamocuj maszynę w pewny sposób.

Rozmieszczenie punktów mocowania jest podane na [Rysunek 19](#) i [Rysunek 20](#).

Informacja: Załaduj pojazd na przyczepę przodem pojazdu skierowanym do przodu. Jeśli nie jest to możliwe, zamocuj maskę maszyny do ramy pasem lub zdejmij maskę oraz transportuj ją i zamocuj oddzielnie, w przeciwnym razie maska może zostać zdmuchnięta podczas transportu.

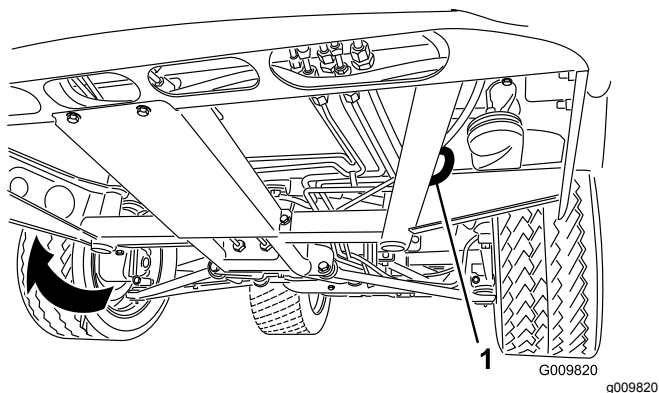

Rysunek 19

1. Otwór na ucho w ramie (z każdej strony)

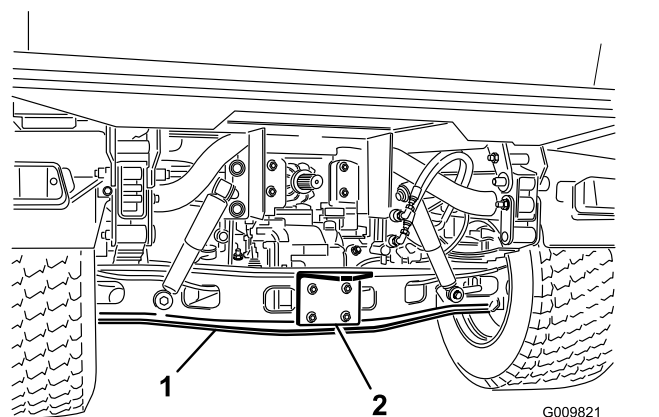

Rysunek 20

1. Oś
2. Płyta zaczepu

Holowanie maszyny

W sytuacji awaryjnej dopuszczalne jest holowanie maszyny na niewielkie odległości, jednakże nie należy tej możliwości stosować w normalnych warunkach.

⚠ OSTRZEŻENIE

Holowanie z nadmierną prędkością może spowodować utratę kontroli nad pojazdem i grozi powstaniem obrażeń ciała.

Nie wolno holować maszyny z prędkością większą niż 8 km/h.

Informacja: Wspomaganie układu kierowniczego nie będzie działać, co spowoduje utrudnienie kierowania.

Holowanie maszyny wymaga dwóch osób. Pojazd wymagający przemieszczenia na znaczne odległości należy transportować na ciężarówce lub przyczepie.

1. Zamocuj linę holowniczą do haka holowniczego z przodu ramy maszyny ([Rysunek 19](#)).
2. Ustaw dźwignię zmiany biegów w położeniu NEUTRALNYM i zwolnij hamulec postojowy.

Holowanie przyczepy

Opisywany pojazd może ciągnąć przyczepy i osprzęt o masie większej niż sam pojazd. Dla pojazdu dostępne są różne typy haków holowniczych w zależności od zastosowania. W celu uzyskania wsparcia należy skontaktować się z przedstawicielem autoryzowanego serwisu.

Maszyna wyposażona w hak holowniczy przykręcony do obudowy tylnej osi może holować przyczepy lub osprzęt o masie całkowitej przyczepy (MCP) do 1587 kg.

Zawsze ładuj przyczepę, umieszczając do 60% masy ładunku z przodu przyczepy. Dzięki temu około 10% (maks. 272 kg) masy całkowitej przyczepy (MCP) będzie obciążać hak holowniczy pojazdu.

Podczas przewożenia ładunku lub holowania przyczepy (osprzętu) nie wolno przeciążać maszyny ani przyczepy. Przeciążenie może pogorszyć sprawność lub uszkodzić hamulce, oś, silnik, most pędny, kierowanie, zawieszenie, konstrukcję nadwozia lub opony.

Ważne: Aby zmniejszyć ryzyko uszkodzenia napędu, używaj niskiego zakresu.

Podczas holowania osprzętu mocowanego do zaczepu siodłowego, takiego jak urządzenie do napowietrzania trawy, zawsze montuj wspornik zapobiegający przewróceniu (dołączany do zestawu zaczepu siodłowego), aby zapobiec unoszeniu kół przednich, jeśli ruch osprzętu zostanie nagle zakłócony.

Konserwacja

Zasady bezpieczeństwa podczas konserwacji

- Nie pozwalać nieprzeszkolonym osobom serwisować maszyny.
- Przed opuszczeniem stanowiska operatora:
 - Zaparkuj maszynę na równej powierzchni.
 - Ustaw skrzynię biegów w położenie NEUTRALNE.
 - Zaciągnij hamulec postojowy.
 - Opuść platformę ładunkową.
 - Wyłącz maszynę i wyjmij kluczyk (jeżeli występuje).
 - Poczekaj na zatrzymanie wszystkich ruchów roboczych.
- Przed przystąpieniem do regulacji, obsługi technicznej, czyszczenia lub przed przechowywaniem maszyny odczekaj aż ostygnie.
- Podeprzyj maszynę za pomocą podpórek zawsze, gdy zamierzasz pracować pod maszyną.
- Nigdy nie pracuj pod uniesioną platformą bez umieszczenia podpory zabezpieczającej platformy.
- Przed wprowadzeniem ciśnienia do układu upewnij się, że wszystkie łączniki linii hydraulicznej są szczelne i wszystkie węże hydrauliczne oraz linie są w dobrym stanie.
- Przed odłączeniem układu hydraulicznego lub przeprowadzeniem jakichkolwiek prac z nim związanych należy zredukować ciśnienie w układzie, wyłączając silnik i przestawiając zawór spustowy z położenia podnoszenia do opuszczania i/lub opuszczając platformę i osprzęt. Ustaw dźwignię zdalną układu hydraulicznego w położeniu luzu. Jeśli platforma musi pozostać uniesiona, zabezpiecz ją podporą zabezpieczającą.
- Ostrożnie uwalniać ciśnienie z układów ze zmagazynowaną energią.
- Nie wolno ładować akumulatorów podczas serwisowania maszyny.
- Aby mieć pewność, że maszyna jest w dobrym stanie, sprawdzaj, czy wszystkie elementy mocujące są właściwie dokręcone.
- Aby zmniejszyć niebezpieczeństwo pożaru, usuwaj z maszyny nadmiar smaru, trawę, liście i nagromadzone zabrudzenia.
- W miarę możliwości nie wykonuj czynności serwisowych przy pracującej maszynie. Nie zbliżaj się do ruchomych części.
- Jeżeli istnieje konieczność uruchomienia maszyny w celu wykonania prac konserwacyjnych, trzymaj ręce, stopy, odzież i części ciała z dala od ruchomych części. Nie dopuszczaj osób postronnych w pobliżu urządzenia.
- Usuwać rozlany olej lub paliwo.
- Sprawdź działanie hamulca postojowego zgodnie z zaleceniami zawartymi w harmonogramie konserwacji. Reguluj i serwisuj go wedle potrzeb.
- Utrzymuj wszystkie części maszyny w nienagannym stanie, a wszystkie elementy montażowe dobrze dokręcone. Wymień wszystkie zużyte lub uszkodzone naklejki.
- Nie ingeruj w działanie urządzeń zabezpieczających ani nie wykonuj czynności mogących ograniczać poziom bezpieczeństwa zapewniany przez urządzenie zabezpieczające.
- Nie zmieniaj ustawień regulatora w celu zwiększenia obrotów silnika. W celu zapewnienia bezpieczeństwa i precyzji zleć przedstawicielowi autoryzowanego serwisu sprawdzenie maksymalnej wartości obrotów silnika za pomocą tachometru.
- W razie konieczności przeprowadzenia poważnych napraw lub uzyskania pomocy skontaktuj się z przedstawicielem autoryzowanego serwisu.
- Jakikolwiek modyfikacje wprowadzane w maszynie mogą wpłynąć na jej działanie, osiągi i wytrzymałość, a użytkowanie zmodyfikowanej maszyny może spowodować obrażenia lub śmierć. Takie użytkowanie może unieważnić gwarancję na produkt udzielaną przez firmę The Toro® Company.

Zalecany harmonogram konserwacji

Częstotliwość serwisowania	Procedura konserwacji
Po pierwszych 2 godzinach	<ul style="list-style-type: none"> Dokręć nakrętki przednich i tylnych kół.
Po pierwszych 10 godzinach	<ul style="list-style-type: none"> Sprawdź regulację cięgien zmiany biegów. Dokręć nakrętki przednich i tylnych kół. Sprawdź regulację hamulca postojowego. Sprawdź stan i napięcie paska alternatora. Wymień filtr oleju hydraulicznego.
Po pierwszych 50 godzinach	<ul style="list-style-type: none"> Wymień olej silnikowy i filtr. Wyreguluj szczeliny zaworów silnika.
Po pierwszych 100 godzinach	<ul style="list-style-type: none"> Postępuj zgodnie z wytycznymi docierania nowej maszyny.
Przed każdym użyciem lub codziennie	<ul style="list-style-type: none"> Sprawdź pas(y) bezpieczeństwa pod kątem zużycia, nacięć i innych uszkodzeń. Wymień pas(y) bezpieczeństwa, jeśli jakkolwiek element nie działa prawidłowo. Sprawdź ciśnienie w oponach. Sprawdź działanie układu blokad bezpieczeństwa. Sprawdź poziom oleju w silniku. Codziennie spuszczaaj wodę i inne zanieczyszczenia z separatora wody. Sprawdź poziom cieczy chłodzącej silnik. Usuń zanieczyszczenia z silnika i chłodnicy. (czyść częściej w zapyłonych środowiskach). Sprawdź poziom płynu hamulcowego. Przed pierwszym uruchomieniem silnika sprawdź poziom płynu hamulcowego. Sprawdź poziom oleju hydraulicznego/w skrzyni biegów. Sprawdź poziom oleju przed pierwszym uruchomieniem silnika, a następnie co 8 godzin lub raz dziennie. Sprawdź poziom oleju hydraulicznego o wysokim wydatku (tylko modele TC). (sprawdź poziom oleju hydraulicznego przed pierwszym uruchomieniem silnika i powtarzaj tę czynność codziennie)
Co 25 godzin	<ul style="list-style-type: none"> Zdejmij pokrywę filtra powietrza i usuń zanieczyszczenia.
Co 50 godzin	<ul style="list-style-type: none"> Sprawdź poziom elektrolitu w akumulatorze (co 30 dni podczas przechowywania). Sprawdź połączenia przewodów akumulatora.
Co 100 godzin	<ul style="list-style-type: none"> Nasmaruj łożyska i tuleje (Smaruj częściej w przypadku pracy w ciężkich warunkach). Wymień filtr powietrza (Częściej w warunkach zapylenia lub zabrudzenia). Sprawdź poziom oleju w przednim mechanizmie różnicowym (tylko modele z napędem na cztery koła). Sprawdź stan opon.
Co 200 godzin	<ul style="list-style-type: none"> Wymień olej silnikowy i filtr. Sprawdź osłonę przegubu homokinetycznego pod kątem pęknięć, dziur lub poluzowanej obejmy (tylko modele z napędem na cztery koła). Sprawdź regulację cięgien zmiany biegów. Sprawdź ustawienie cięgna przełączania prędkości wysokiej na niską. Sprawdź wyregulowanie linki blokady mechanizmu różnicowego. Dokręć nakrętki przednich i tylnych kół. Sprawdź regulację hamulca postojowego. Sprawdź regulację pedału hamulca. Sprawdź stan i napięcie paska alternatora. Sprawdź regulację pedału sprzęgła. Sprawdź hamulec główny i postojowy.
Co 400 godzin	<ul style="list-style-type: none"> Wymień filtr paliwa. Należy skontrolować przewody paliwowe i złącza Sprawdź zbieżność kół przednich. Wzrokowo sprawdź, czy klocki hamulcowe nie są zużyte.

Częstotliwość serwisowania	Procedura konserwacji
Co 600 godzin	<ul style="list-style-type: none"> Wyreguluj szczeliny zaworów silnika.
Co 800 godzin	<ul style="list-style-type: none"> Wymień olej w przednim mechanizmie różnicowym (tylko modele z napędem na cztery koła). Wymień olej hydrauliczny i oczyść filtr siatkowy. Wymień filtr oleju hydraulicznego. Jeżeli nie stosujesz zalecanego oleju hydraulicznego lub kiedykolwiek wleś do zbiornika alternatywny olej, wymień olej hydrauliczny i filtr o wysokim wydatku.
Co 1000 godzin	<ul style="list-style-type: none"> Przepłucz/wymień płyn chłodzący w układzie chłodzenia. Wymień płyn hamulcowy. Jeżeli stosujesz zalecany olej hydrauliczny, wymień filtr oleju hydraulicznego o wysokim wydatku.
Co 2000 godzin	<ul style="list-style-type: none"> Jeżeli stosujesz zalecany olej hydrauliczny, wymień olej hydrauliczny o wysokim wydatku.

Informacja: Pobierz dostępną za darmo kopię schematu, wchodząc na witrynę www.Toro.com i wyszukując odpowiednie schematy dla swojej maszyny klikając łącze Manuals (Instrukcje) na stronie głównej.

Ważne: Dodatkowe procedury konserwacyjne zostały podane w instrukcji obsługi silnika.

▲ OSTROŻNIE

Tylko wykwalifikowany i upoważniony personel powinien być dopuszczony do konserwacji, napraw, regulacji i kontrolowania pojazdu.

- Należy unikać zagrożeń pożarowych i upewnić się, aby na obszarze roboczym znajdował się sprzęt przeciwpożarowy. Podczas sprawdzania wycieków paliwa, elektrolitu akumulatora lub płynu chłodzącego nie wolno używać otwartego ognia.
- Do czyszczenia części nie wolno używać otwartych misek z paliwem lub palnymi płynami do czyszczenia.

▲ OSTRZEŻENIE

Niewłaściwa konserwacja maszyny może doprowadzić do przedwczesnego uszkodzenia jej układów, co może stanowić zagrożenie dla operatora lub osób postronnych.

Maszynę należy regularnie konserwować i utrzymywać w dobrym stanie technicznym zgodnie ze wskazówkami w niniejszej instrukcji.

▲ OSTROŻNIE

Jeśli pozostawisz kluczyk we włączniku, silnik może zostać przypadkowo uruchomiony przez osobę postronną, co może grozić poważnymi obrażeniami ciała operatora lub innych osób.

Przez przystąpieniem do wykonywania jakichkolwiek czynności konserwacyjnych wyłącz silnik i wyciągnij kluczyk ze stacyjki.

Konserwacja pojazdu użytkowanego w specjalnych warunkach

Ważne: Jeśli pojazd zostanie poddany działaniu jednego z poniższych warunków, konserwację należy wykonywać dwa razy częściej:

- Praca na pustyni
- Praca w zimnym klimacie - poniżej 10°C
- Holowanie przyczepy
- Częstość pracy w zapyłonych warunkach
- Prace budowlane
- Po długim czasie pracy w błocie, piasku, wodzie lub w podobnych zapyłonych środowiskach:
 - Jak najszybciej sprawdź i oczyść hamulce. Zapobiega to nadmiernemu zużyciu spowodowanemu przez materiały ściernie.
 - Do mycia maszyny należy stosować czystą wodę, ewentualnie z dodatkiem łagodnego środka myjącego.

Ważne: Do czyszczenia maszyny nie używaj wody słonej lub wody z odzysku.

Przed wykonaniem konserwacji

Wiele tematów opisanych w tym rozdziale dotyczącym konserwacji wymaga podnoszenia i opuszczania platformy. Aby uniknąć poważnych obrażeń lub śmierci, stosuj następujące środki ostrożności:

Przygotowanie maszyny do konserwacji

1. Zaparkuj maszynę na równej powierzchni.
2. Zaciągnij hamulec postojowy.
3. Opróżnij i unieś platformę ładunkową; patrz rozdział [Podnoszenie platformy ładunkowej \(Strona 25\)](#).
4. Wyłącz silnik i wyjmij kluczyk ze stacyjki.
5. Przed przeprowadzaniem konserwacji odczekaj aż maszyna ostygnie.

Korzystanie z podpory platformy

Ważne: Podporę platformy należy zawsze montować i demontować od zewnątrz platformy.

1. Podnoś platformę aż siłowniki podnoszenia będą całkowicie wysunięte.
2. Zdejmij podporę platformy ze wsporników mocujących z tyłu panelu układu ROPS ([Rysunek 21](#)).

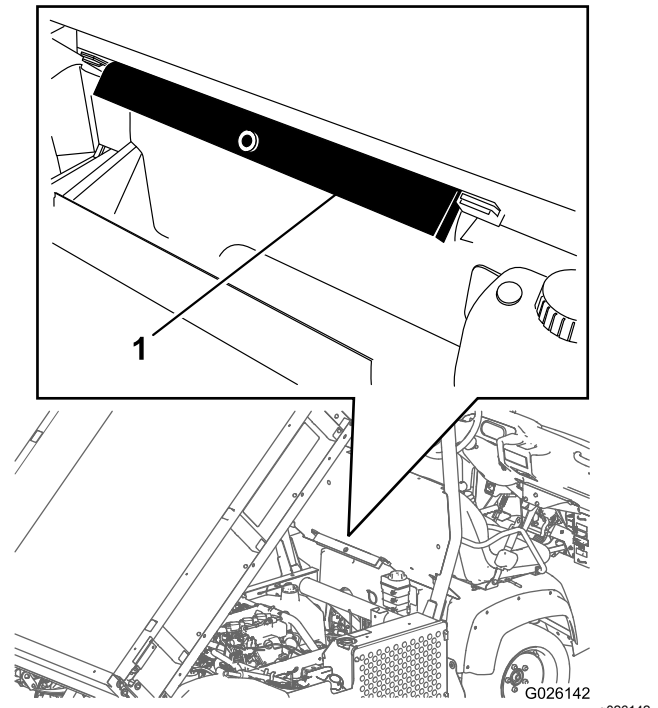

Rysunek 21

1. Podpora platformy

3. Wciśnij podporę platformy na tłoczek siłownika, upewniając się, że występy końcowe podpory są oparte na końcu cylindra siłownika i na końcu tłoczyska siłownika ([Rysunek 22](#)).

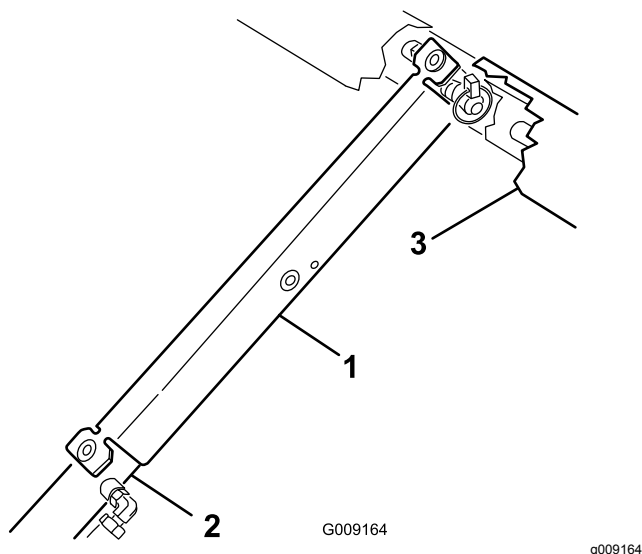

Rysunek 22

- | | |
|----------------------|--------------|
| 1. Podpora platformy | 3. Platforma |
| 2. Tuleja siłownika | |

4. Zdejmij podporę platformy z siłownika i umieść ją z powrotem we wspornikach z tyłu panelu układu ROPS.

Ważne: Nie wolno próbować opuszczać platformy przy podporze zabezpieczającej założonej na siłownik.

Demontaż pełnej platformy

1. Uruchom silnik, załącz dźwignię podnośnika hydraulicznego i opuszczaj platformę, aż siłowniki będą poluzowane w gniazdach.
2. Zwolnij dźwignię podnośnika i wyłącz silnik.
3. Wyjmij zawlecзки z zewnętrznych końców sworzni z łbem płaskim tłoka siłownika (Rysunek 23).

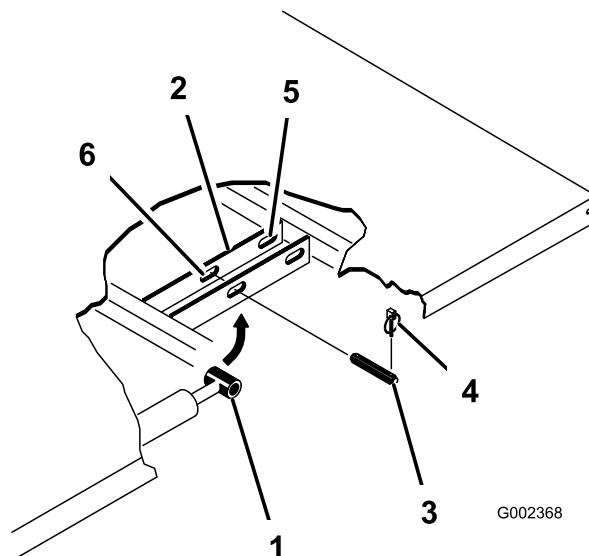

Rysunek 23

- | | |
|---------------------------------------------------|-------------------------------------|
| 1. Koniec tłoka siłownika | 4. Zawlecзка |
| 2. Płyta montażowa | 5. Gniazda tylne (pełna platforma) |
| 3. Sworzień z łbem płaskim i otworem na zawleczkę | 6. Gniazda przednie (platforma 2/3) |

4. Usuń sworznie z łbem płaskim mocujące końce tłoczków siłowników do płyt montażowych platformy, wciskając sworznie do wewnątrz (Rysunek 23).
5. Wyjmij zawlecзки i sworznie z łbem płaskim mocujące wsporniki osi obrotu do kanałów ramy (Rysunek 23).
6. Unieś platformę i zdejmij ją z pojazdu.

▲ OSTROŻNIE

Pełna platforma waży około 148 kg, nie należy więc próbować jej montować ani demontować samodzielnie.

Użyj wciągacza/suwnicy lub skorzystaj z pomocy dwóch lub trzech osób.

7. Zamocuj siłowniki w zaciskach mocujących.
8. Włącz blokadę dźwigni podnośnika hydraulicznego pojazdu, aby uniknąć przypadkowego wysunięcia siłowników podnoszenia.

Montaż pełnej platformy

Informacja: Jeśli do płaskiej platformy montowane będą burty boczne, łatwiej jest je zamontować przed zamontowaniem platformy na maszynie.

Upewnij się, że tylne płyty osi obrotu są przykręcone śrubami do ramy/kanału platformy tak, aby dolny koniec był ustawiony pod kątem do tyłu ([Rysunek 24](#)).

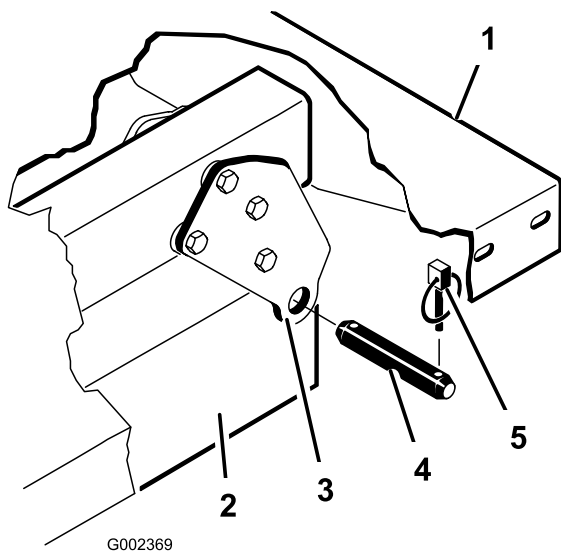

Rysunek 24

- | | |
|-----------------------------|--------------------------------------------------|
| 1. Lewy tylny róg platformy | 4. Sworzeń z łbem płaskim i otworem na zawleczkę |
| 2. Kanał w ramie pojazdu | 5. Zawlecзка |
| 3. Płyta osi obrotu | |

▲ OSTROŻNIE

Pełna platforma waży około 148 kg, nie należy więc próbować jej montować ani demontować samodzielnie.

Użyj wciągnika/suwnicy lub skorzystaj z pomocy dwóch lub trzech osób.

Upewnij się, że wsporniki przekładek i nakładki ([Rysunek 25](#)) są zamontowane tak, aby łby śrub podsadzanych znajdowały się wewnątrz maszyny.

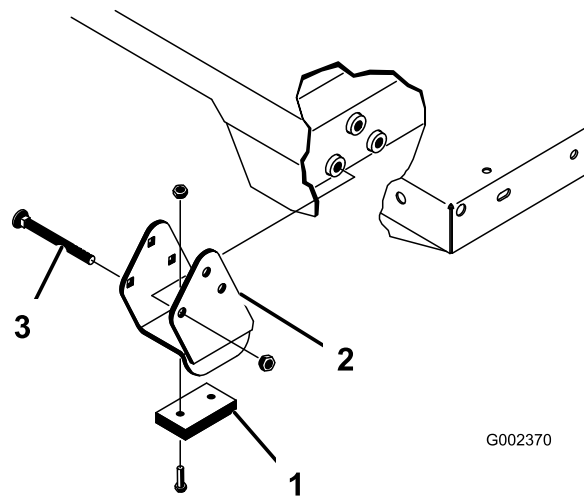

Rysunek 25

- | | |
|------------------------|---------------------|
| 1. Nakładka | 3. Śruba podsadzana |
| 2. Wspornik przekładki | |

- Upewnij się, że siłowniki podnoszenia są całkowicie wsunięte.
- Ostrożnie ustaw platformę na ramie maszyny, dopasowując otwory osi obrotu z tyłu platformy do otworów w kanale tylnej części ramy, i zamontuj dwa sworznie z łbem płaskim i zawleczką ([Rysunek 25](#)).
- Przy opuszczonej platformie zamocuj każdy siłownik końcem z tłoczyskiem w odpowiednich gniazdach w płytach montażowych platformy za pomocą sworznia z łbem płaskim i zawleczką.
- Sworzeń z łbem płaskim włóż od zewnątrz platformy zawleczką skierowaną na zewnątrz ([Rysunek 25](#)).

Informacja: Tylne gniazda służą do montażu pełnej platformy, a przednie gniazda – platformy w 2/3.

Informacja: Aby dopasować otwory, konieczne może się okazać uruchomienie silnika pozwalające wysunąć lub wsunąć siłowniki.

Informacja: Nieużywane gniazdo można zaślepić śrubą z nakrętką w celu uniknięcia błędów montażu.

- Uruchom silnik i włącz dźwignię podnośnika hydraulicznego, aby unieść platformę.
- Zwolnij dźwignię podnośnika i wyłącz silnik.
- Zamontuj podporę zabezpieczającą platformę, aby zapobiec przypadkowemu opuszczeniu platformy; patrz rozdział [Korzystanie z podpory platformy \(Strona 35\)](#).
- Zamontuj zawleczkę w zewnętrznych końcach sworzni z łbem płaskim.

Informacja: Jeśli na platformie zostało zamontowane automatyczne zwalnianie burty tylnej, przed włożeniem zawlecзки upewnij się, że przedni pręt ciągną rozładunku został umieszczony po wewnętrznej stronie lewego sworznia z łbem płaskim.

Podnoszenie pojazdu

⚠ NIEBEZPIECZEŃSTWO

Pojazd na podnośniku może być niestabilny i może ześlizgnąć się z podnośnika, powodując obrażenia u osób znajdujących się pod nim.

- Nie uruchamiaj silnika, gdy maszyna znajduje się na podnośniku, ponieważ drgania silnika lub ruch koła mogłyby spowodować ześlizgnięcie się maszyny z podnośnika.
- Przed opuszczeniem maszyny zawsze wyjmij kluczyk z wyłącznika zapłonu.
- Blokuj koła, gdy pojazd znajduje się na podnośniku.

Podczas podnoszenia przodu maszyny zawsze umieszczaj między podnośnikiem a ramą maszyny klocek drewniany (lub z podobnego materiału).

Miejsce przyłożenia podnośnika z przodu maszyny znajduje się pod przednim środkowym wspornikiem ramy ([Rysunek 26](#)).

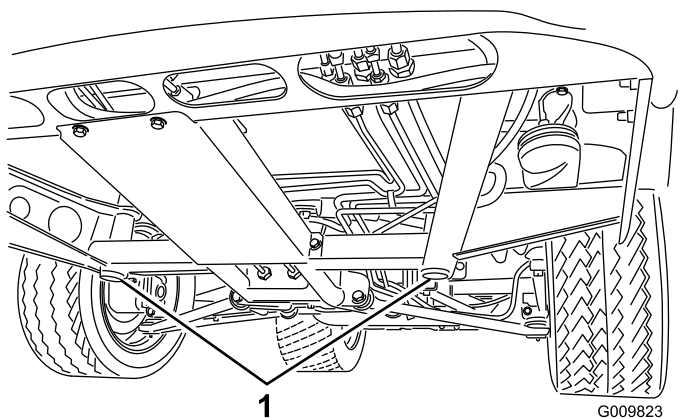

Rysunek 26

1. Przednie punkty przyłożenia podnośnika

Punkt podnoszenia z tyłu maszyny znajduje się pod tylną osią ([Rysunek 27](#)).

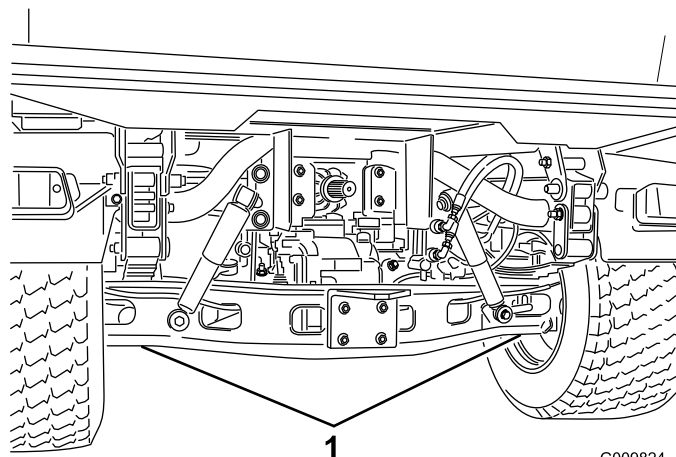

Rysunek 27

1. Tylne punkty przyłożenia podnośnika

Zdejmowanie i zakładanie maski

Zdejmowanie maski

1. Trzymając przednią pokrywę pojazdu za otwory reflektorów, unieś ją, aby uwolnić dolne występy montażowe z wycięć w ramie ([Rysunek 28](#)).

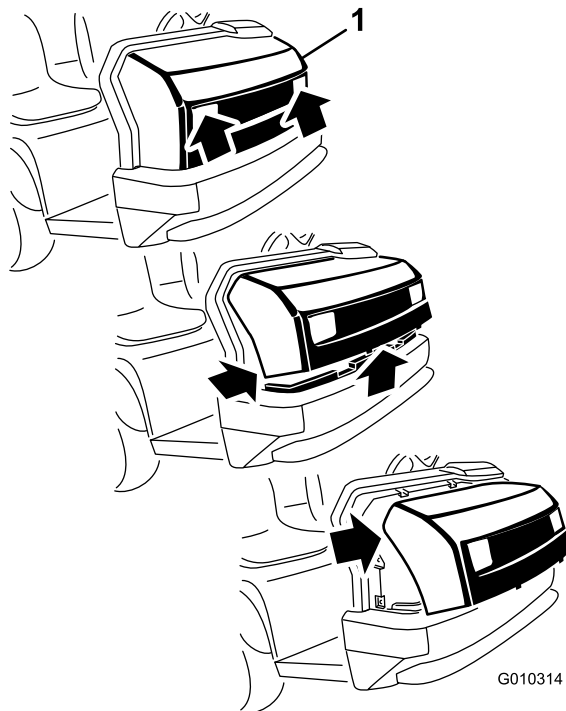

Rysunek 28

1. Maska silnika
2. Odchyl dół maski silnika do góry, aż będzie można wyciągnąć górne występy montażowe ze szczelin ramy ([Rysunek 28](#)).

3. Odchyl górną krawędź pokrywy do przodu i odłącz złącza przewodów od reflektorów ([Rysunek 28](#)).
4. Zdejmij maskę.

Zakładanie pokrywy

1. Podłączyć reflektory.
2. Wsuń górne występy montażowe w szczeliny ramy ([Rysunek 28](#)).
3. Wsuń dolne występy montażowe w szczeliny ramy ([Rysunek 28](#)).
4. Upewnij się, że przednia pokrywa pojazdu dokładnie weszła w górne, boczne i dolne rowki.

Smarowanie

Smarowanie łożysk i tulei

Okres pomiędzy przeglądami: Co 100 godzin (Smaruj częściej w przypadku pracy w ciężkich warunkach).

Rodzaj smaru: litowy smar ogólnego zastosowania nr 2

1. Wytrzyj szmatką smarowniczkę do czysta, tak aby do łożyska ani tulei nie dostały się ciała obce.
2. Za pomocą smarownicy wtłocz smar do każdej smarownicy na maszynie.
3. Wytrzyj nadmiar smaru z maszyny.

Ważne: Podczas smarowania krzyżaków uniwersalnego łożyska wału napędowego pompuj smar, aż wypłynie on ze wszystkich 4 zaślepek każdego krzyżaka.

Położenie i liczba smarowniczek:

- **Przeguby kulowe (4);** patrz [Rysunek 29](#)
- **Drażki kierownicze (2);** patrz [Rysunek 29](#)
- **Mocowania osi obrotu (2);** patrz [Rysunek 29](#)
- **Siłownik układu kierowniczego (2);** patrz [Rysunek 29](#)

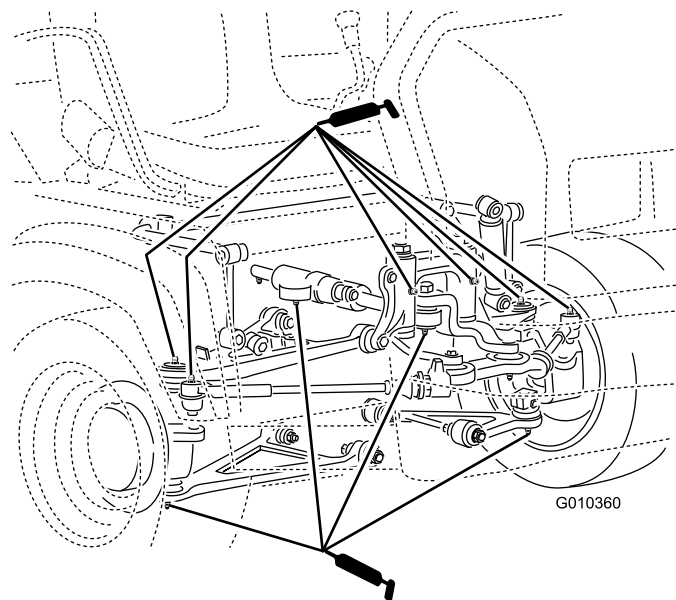

Rysunek 29

g010360

- **Kolumna sprężyn (2);** patrz [Rysunek 30](#)

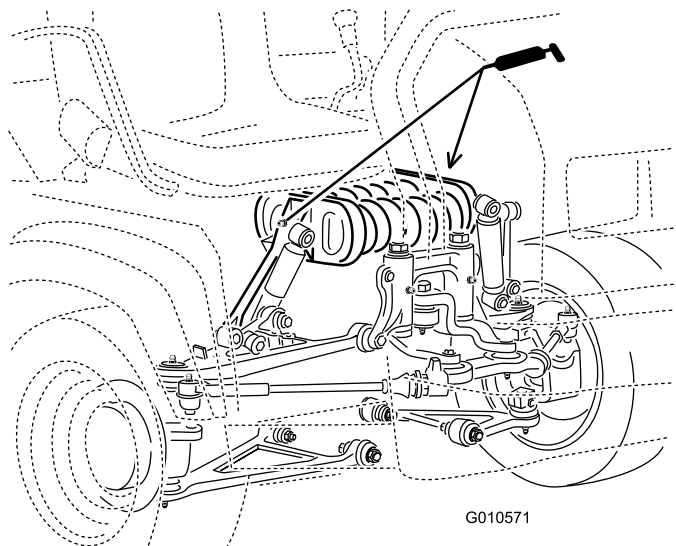

G010571

g010571

Rysunek 30

- Hamulce (1); patrz [Rysunek 31](#)

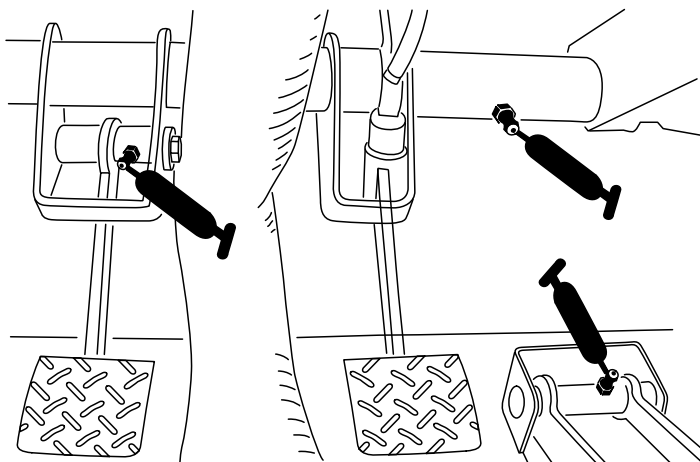

G002394

g002394

Rysunek 31

- Sprzęgło (1); patrz [Rysunek 31](#)
- Pedał przyspieszenia (1); patrz [Rysunek 31](#)

- Złącze w kształcie litery U (18); patrz [Rysunek 32](#)
- Wał napędu na 4 koła (3); patrz [Rysunek 32](#)

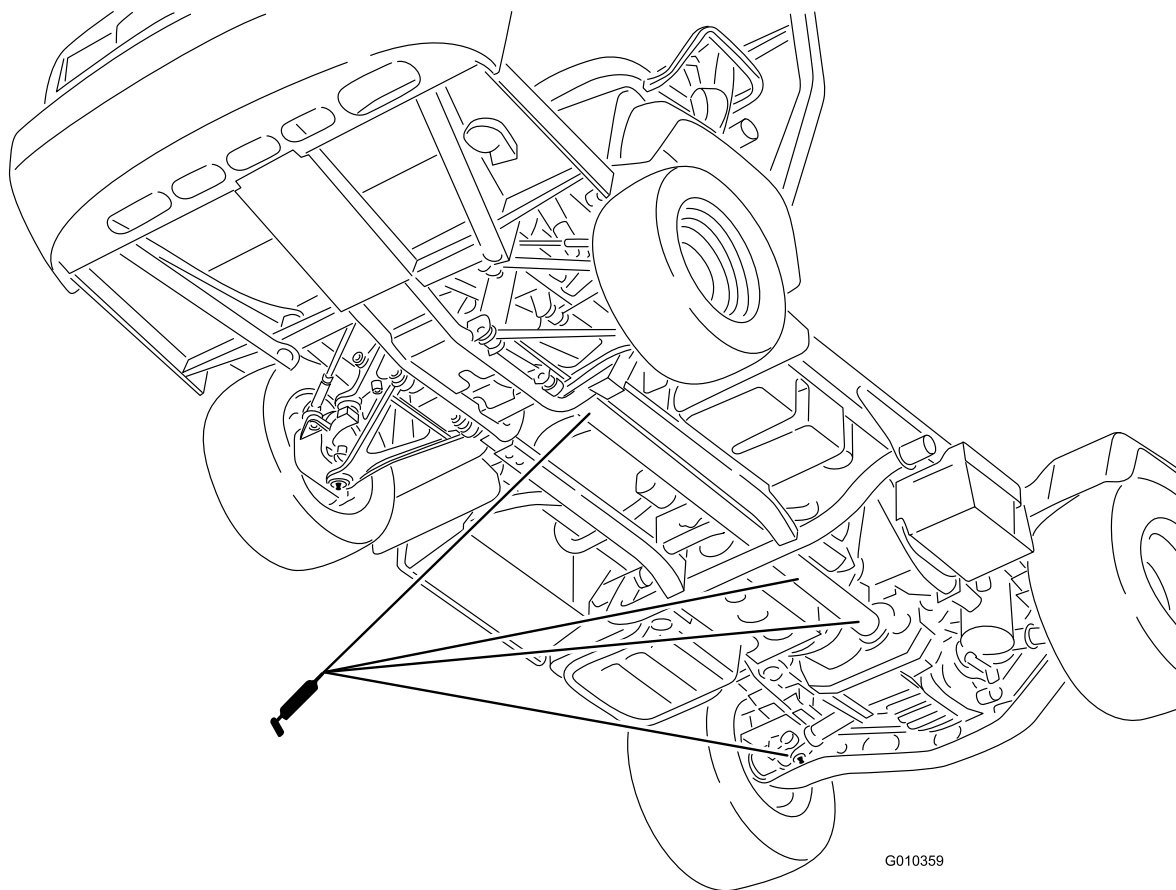

G010359

g010359

Rysunek 32

Konserwacja silnika

Bezpieczeństwo obsługi silnika

- Przed sprawdzeniem poziomu lub dolaniem oleju do skrzyni korbowej wyłącz silnik, wyjmij kluczyk zapłonu i odczekaj, aż wszystkie części ruchome się zatrzymają.
- Trzymaj ręce, stopy, twarz, inne części ciała i odzież w bezpiecznej odległości od tłumika i innych gorących powierzchni.

Serwisowanie filtra powietrza

Okres pomiędzy przeglądami: Co 25 godzin—Zdejmij pokrywę filtra powietrza i usuń zanieczyszczenia.

Co 100 godzin—Wymień filtr powietrza (Częściej w warunkach zapylenia lub zabrudzenia).

Okresowo sprawdzaj filtr i przewody powietrza, aby zachować maksymalną ochronę silnika i zapewnić maksymalny okres eksploatacji. Sprawdź korpus filtra powietrza pod kątem uszkodzeń mogących być przyczyną nieszczelności i uchodzenia powietrza. Wymień uszkodzony korpus filtra powietrza.

1. Zwolnij zatrzaski znajdujące się na filtrze powietrza i zdejmij pokrywę filtra powietrza z obudowy filtra (**Rysunek 33**).

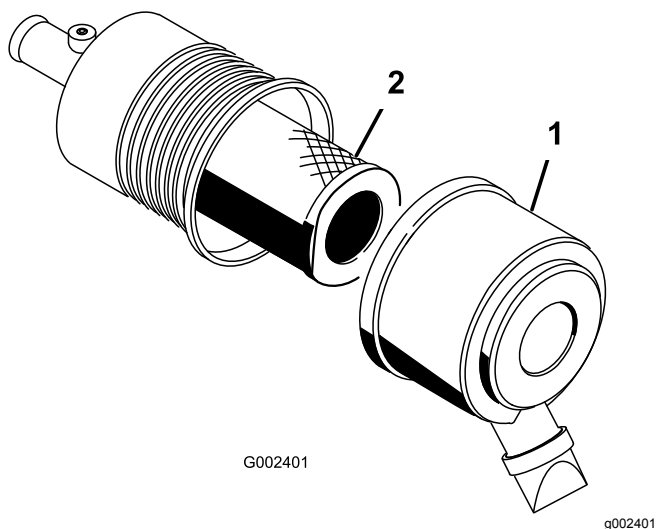

Rysunek 33

1. Pokrywa filtra powietrza
2. Filtr

2. Ściśnij boki pokrywki przeciwpływowej, aby ją otworzyć; wytrzep pył.

3. Delikatnie wysuń filtr powietrza z obudowy (**Rysunek 33**).

Informacja: Nie wytrzepuj filtra o ścianki obudowy.

Informacja: Nie próbuj oczyszczać filtra.

4. Sprawdź nowy filtr pod kątem uszkodzeń, zaglądając do jego wnętrza przy silnym oświetleniu z zewnątrz.

Informacja: Dziury w filtrze wyglądają jak jasne plamki. Sprawdź wkład pod kątem rozdarć, warstwy oleju i uszkodzenia gumowej uszczelki. Jeśli filtr jest uszkodzony, nie używaj go.

Informacja: Aby zapobiec uszkodzeniu silnika, włączaj go tylko wtedy, gdy filtr powietrza i pokrywa są na swoich miejscach.

5. Ostrożnie nasuń filtr na rurę korpusu (**Rysunek 33**).

Informacja: Upewnij się, że został mocno osadzony, naciskając zewnętrzną krawędź filtra podczas montażu.

6. Załóż pokrywę filtra powietrza bokiem do góry i zabezpiecz zatrzaskami (**Rysunek 33**).

Wymiana oleju silnikowego

Informacja: Wymieniaj olej częściej, jeśli praca odbywa się w warunkach bardzo silnego zapylenia lub zapiaszczenia.

Informacja: Oddaj zużyty olej silnikowy i filtr oleju do odpowiedniego centrum recyklingu.

Specyfikacja oleju silnikowego

Rodzaj oleju silnikowego: zawierający detergenty olej silnikowy (klasa serwisowa API SJ lub wyższa)

Pojemność skrzyni korbowej: 3,2 litra przy wymianie filtra

Lepkość: Patrz tabela poniżej.

USE THESE SAE VISCOSITY OILS

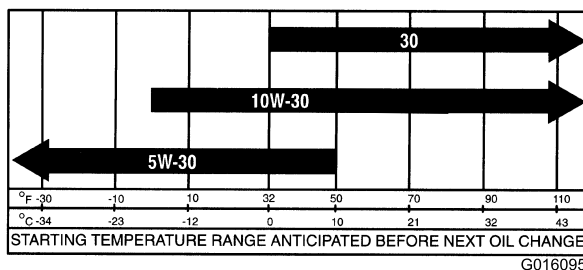

Rysunek 34

g016095

Sprawdzanie poziomu oleju w silniku

Okres pomiędzy przeglądami: Przed każdym użyciem lub codziennie

Informacja: Olej najlepiej sprawdzać, gdy silnik jest zimny, przed uruchomieniem. Jeśli silnik został już włączony, zanim rozpoczniesz sprawdzanie odczekaj co najmniej 10 minut, aż olej spłynie do miski olejowej. Jeśli poziom oleju znajduje się na równi lub poniżej oznaczenia Add (dolej) na wskaźniku poziomym, dolej go tyle, aby poziom sięgał oznaczenia Full (pełny). **Nie dolewaj za dużo oleju.** Dolewanie oleju nie jest konieczne, jeśli jego poziom znajduje się pomiędzy oznaczeniami dolej i pełny.

1. Zaparkuj maszynę na równej powierzchni.
2. Zaciągnij hamulec postojowy.
3. Wyłącz silnik i wyjmij kluczyk ze stacyjki.
4. Wyciągnij wskaźnik poziomy i przetrzyj go czystą szmatką (Rysunek 35).

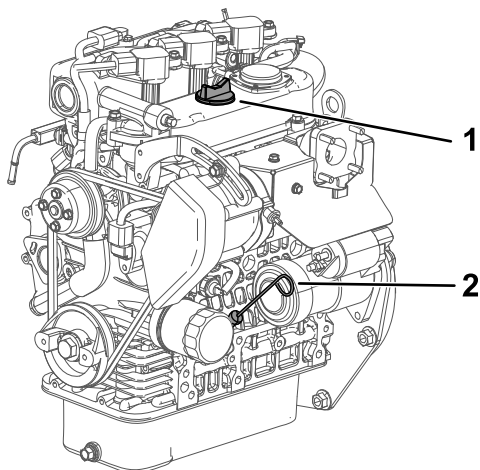

Rysunek 35

1. Korek wlewu
2. Bagnet

5. Wsuń wskaźnik poziomy do rurki i upewnij się, że jest wsunięty do końca (Rysunek 35).
6. Wyjmij wskaźnik poziomy oleju i sprawdź poziom oleju (Rysunek 35).
7. Jeżeli poziom oleju jest niski, odkręć korek wlewu (Rysunek 35) i wlej taką ilość oleju, aby poziom na wskaźniku poziomym sięgał oznaczenia „Pełny”.

Informacja: Podczas dolewania oleju wyjmij wskaźnik poziomy, aby zapewnić poprawną wentylację. Wlewaj olej powoli i w trakcie tej czynności sprawdzaj jego poziom. **Nie dolewaj za dużo oleju.**

Ważne: Podczas dolewania lub nalewania oleju należy zachować odstęp między urządzeniem do nalewania oleju i otworem wlewu oleju w pokrywie zaworu, co zostało pokazane na Rysunek 36. Odstęp ten jest niezbędny do zapewnienia wentylacji podczas nalewania, co zapobiega przelaniu się oleju do odpowietrznika.

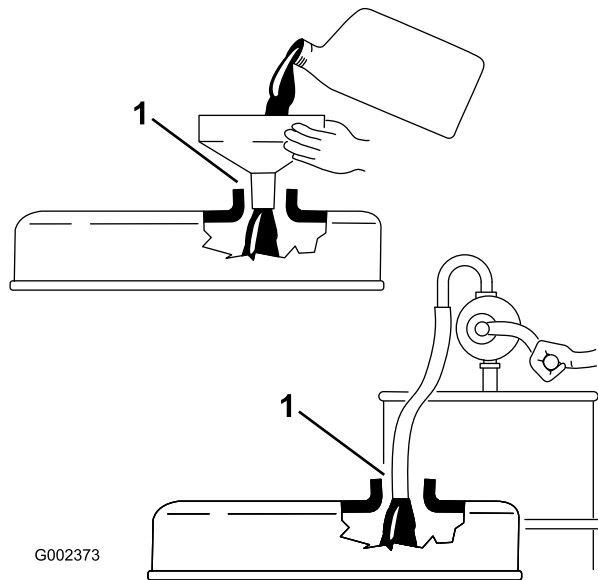

Rysunek 36

1. Zwróć uwagę na odstęp między urządzeniem napełniającym a szyjką wlewu oleju.
8. Wsuń wskaźnik poziomy do oporu w swoje miejsce (Rysunek 35).

Wymiana oleju silnikowego i filtra

Okres pomiędzy przeglądami: Po pierwszych 50 godzinach

Co 200 godzin

1. Unieś platformę i umieść podporę zabezpieczającą na wysuniętym siłowniku podnoszenia, aby podtrzymać platformę w pozycji podniesionej.
2. Odkręć korek spustowy i poczekaj, aż olej ścieknie do naczynia do spuszczenia oleju (Rysunek 37).

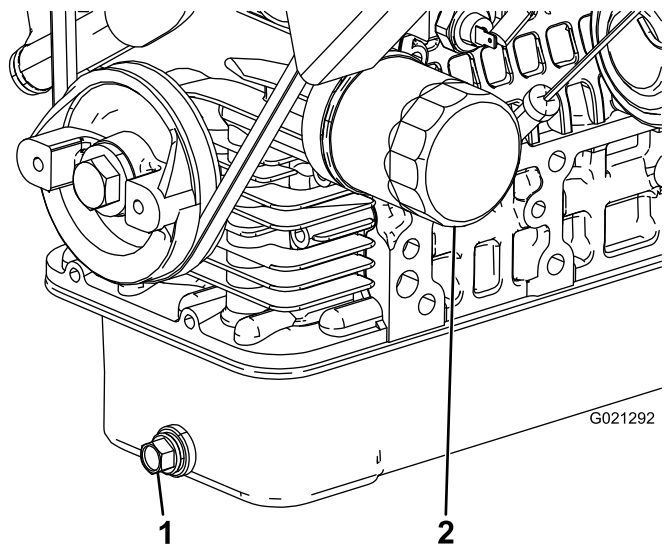

Rysunek 37

1. Korek spustowy oleju silnikowego.
2. Filtr oleju silnikowego.

3. Gdy olej przestanie słuwać, założyć korek spustowy.
4. Wyjmij filtr oleju (Rysunek 37).
5. Nałóż cienką warstwę czystego oleju na uszczelkę nowego filtra przed jego przykręceniem.
6. Przykręć filtr, aż uszczelka zetknie się z płytą montażową, a następnie dokręć filtr o dodatkowe pół do 2/3 obrotu.

Informacja: Nie dokręcaj zbyt mocno.

7. Dolej podany rodzaj oleju do skrzyni korbowej.

Odczytywanie lampki kontroli silnika.

Informacja: Informacje o kodach usterek silnika mogą zostać odczytane tylko przez personel serwisowy produktów komercyjnych.

1. Zaparkuj maszynę na równej powierzchni.
2. Zaciągnij hamulec postojowy.
3. Wyłącz silnik i wyjmij kluczyk ze stacyjki.
4. Skontaktuj się z przedstawicielem autoryzowanego serwisu.

Konserwacja układu paliwowego

Czynności konserwacyjne filtra paliwa/separatora wody

Usuwanie wody z filtra paliwa/separatora wody

Okres pomiędzy przeglądami: Przed każdym użyciem lub codziennie—Codziennie spuszczać wodę i inne zanieczyszczenia z separatora wody.

1. Pod filtr paliwa podstaw czysty pojemnik (Rysunek 38).
2. Odkręć korek spustowy na dole obudowy filtra.

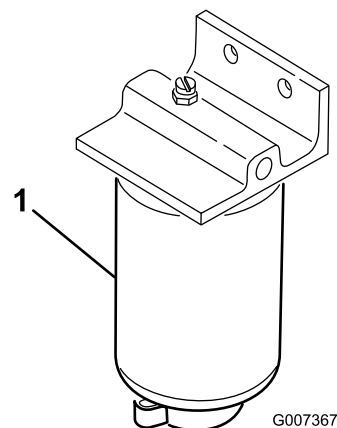

Rysunek 38

1. Obudowa filtra
3. Przykręć korek spustowy na dole obudowy filtra.

Wymiana filtra paliwa

Okres pomiędzy przeglądami: Co 400 godzin—Wymień filtr paliwa.

1. Spuść wodę z odwadniacza, patrz rozdział [Usuwanie wody z filtra paliwa/separatora wody \(Strona 43\)](#).
2. Wyczyść obszar w miejscu zamontowania filtra ([Rysunek 38](#)).
3. Wyjmij filtr i oczyść jego powierzchnię montażową.
4. Nasmaruj uszczelkę filtra czystym olejem.
5. Ręcznie wkręcaj filtr, dopóki uszczelka nie dotknie powierzchni uszczelniającej, następnie dokręć obudowę o dodatkowe pół obrotu.
6. Przykręć korek spustowy na dole obudowy filtra.

Kontrola przewodów paliwowych i ich połączeń

Okres pomiędzy przeglądami: Co 400 godzin/Co rok (Zależnie od tego, co nastąpi pierwsze)

Sprawdź przewody paliwowe, złącza oraz obejmę pod kątem szczelności, zużycia, uszkodzeń lub obłuzowanych połączeń.

Informacja: Przed użytkowaniem pojazdu napraw wszelkie uszkodzone lub nieszczelne elementy układu paliwowego.

Konserwacja instalacji elektrycznej

Bezpieczna praca przy instalacji elektrycznej

- Przed przystąpieniem do naprawiania maszyny odłącz akumulator. W pierwszej kolejności odłączyć zacisk ujemny, a następnie dodatni. W pierwszej kolejności podłączyć zacisk dodatni, a następnie ujemny.
- Ładuj akumulator na otwartym, dobrze wentylowanym obszarze, z dala od źródeł iskier i ognia. Należy odłączać ładowarkę od zasilania przed podłączeniem lub odłączeniem od akumulatora. Należy nosić odzież ochronną i używać narzędzi izolowanych.

Konserwacja bezpieczników

Bezpieczniki instalacji elektrycznej znajdują się pod środkową częścią panelu tablicy rozdzielczej ([Rysunek 39](#) i [Rysunek 40](#)).

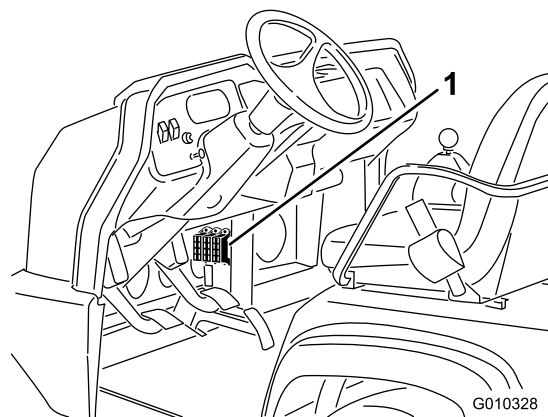

Rysunek 39

1. Bezpieczniki

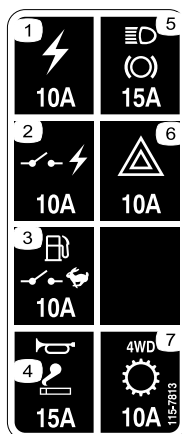

Rysunek 40

decal115-7813

- | | |
|-----------------------------------------------|------------------------------------------------|
| 1. Gniazdo zasilania (10 A) | 5. Światła/humulce (15 A) |
| 2. Zasilanie przełączane (10 A) | 6. Światła awaryjne (10 A) |
| 3. Pompa paliwa/przełącznik sterowania (10 A) | 7. Napęd na cztery koła/skrzynia biegów (10 A) |
| 4. Klakson/punkt zasilania (15 A) | |

Uruchamianie silnika za pomocą kabli rozruchowych

⚠ OSTRZEŻENIE

Uruchamianie z zewnętrznego źródła zasilania może być niebezpieczne. Aby uniknąć obrażeń lub uszkodzenia elektrycznych elementów w pojeździe, stosuj się do poniższych ostrzeżeń:

- **Nigdy nie uruchamiaj maszyny ze źródła o napięciu większym niż 15 V DC. Spowoduje to uszkodzenie instalacji elektrycznej.**
 - **Nigdy nie uruchamiaj rozładowanego akumulatora, który jest zamrożony. Może on pęknąć lub wybuchnąć podczas uruchamiania z zewnętrznego źródła.**
 - **Podczas uruchamiania pojazdu z zewnętrznego źródła zasilania przestrzegaj wszystkich ostrzeżeń dotyczących akumulatora.**
 - **Upewnij się, że uruchamiana maszyna nie dotyka maszyny dostarczającej zasilanie.**
 - **Podłączenie przewodów do nieodpowiedniego bieguna może spowodować obrażenia i/lub uszkodzenie układu elektrycznego.**
1. Ściśnij pokrywę akumulatora, aby uwolnić wypustki z podstawy akumulatora, następnie zdejmij pokrywę akumulatora z podstawy (Rysunek 41).

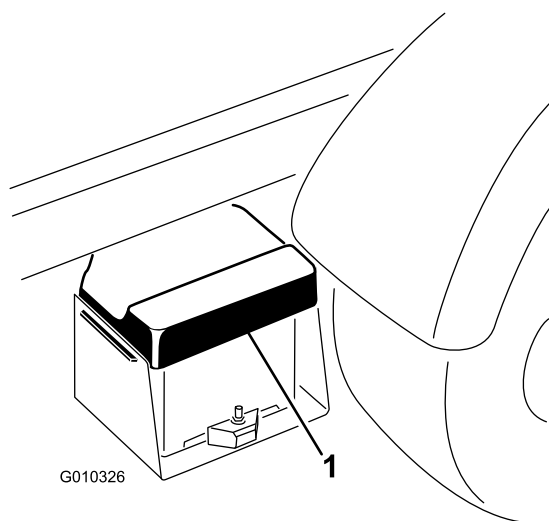

Rysunek 41

g010326

1. Pokrywa akumulatora

2. Połącz kablem bieguny dodatnie obu akumulatorów (Rysunek 42).

Informacja: Biegun dodatni można zidentyfikować za pomocą znaku + na górze pokrywy akumulatora.

3. Podłącz jeden koniec drugiego przewodu do ujemnego bieguna akumulatora w drugim pojeździe.

Informacja: Zacisk ujemny jest oznaczony napisem NEG na pokrywie akumulatora.

Informacja: Nie podłączaj drugiego końca przewodu do bieguna ujemnego rozładowanego akumulatora. Podłącz kabel do silnika lub ramy. Nie podłączaj przewodu do układu paliwowego.

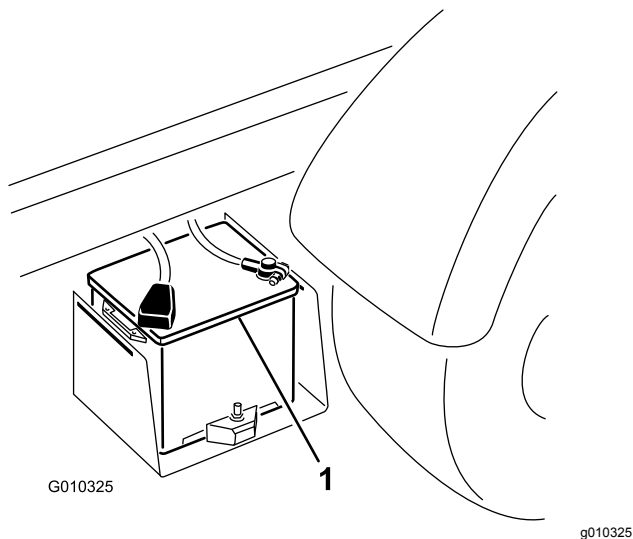

Rysunek 42

1. Akumulator

4. Uruchom silnik w pojeździe służącym za źródło zasilania.

Informacja: Pozwól mu pracować przez kilka minut, a następnie uruchom silnik w uruchamianej maszynie.

5. W pierwszej kolejności odłącz ujemny przewód od silnika, a następnie od akumulatora drugiego pojazdu.
6. Załóż pokrywę akumulatora na podstawę akumulatora.

Konserwacja akumulatora

Okres pomiędzy przeglądami: Co 50 godzin—Sprawdź poziom elektrolitu w akumulatorze (co 30 dni podczas przechowywania).

Co 50 godzin—Sprawdź połączenia przewodów akumulatora.

⚠ NIEBEZPIECZEŃSTWO

Elektrolit akumulatora zawiera kwas siarkowy, którego spożycie może być śmiertelne i który powoduje poważne poparzenia.

- Nie pij elektrolitu i unikaj jego kontaktu ze skórą, oczami i odzieżą. Nos okulary ochronne, aby chronić oczy, oraz gumowe rękawice, aby chronić ręce.
- Napełniaj akumulator w miejscu, w którym jest zawsze dostęp do czystej wody do przepłukania skóry.
- Zawsze utrzymuj akumulator w czystości i całkowicie napełniony.
- Jeżeli zaciski akumulatora są zardzewiałe, oczyść je roztworem składającym się z 4 części wody i 1 części sody oczyszczonej.
- Aby zmniejszyć korozję, nanieś cienką warstwę smaru na zaciski akumulatora.
- Utrzymuj poziom elektrolitu w akumulatorze.
- Utrzymuj górę akumulatora w czystości, okresowo przemywając ją pędzlem zmoczonym w wodnym roztworze amoniaku lub sody oczyszczonej. Po czyszczeniu spłucz górną część akumulatora wodą. Podczas czyszczenia nie zdejmuj korków ogniów.
- Upewnij się, że przewody akumulatora są mocno osadzone na zaciskach, aby zapewnić dobry styk elektryczny.
- Utrzymuj poziom elektrolitu w ogniach akumulatora, dolewając do nich wodę destylowaną lub demineralizowaną. Nie napełniaj ogniów powyżej poziomu wyznaczonego przez spody separatorów płyt.
- Jeśli maszyna jest przechowywana w miejscu, gdzie temperatury są wyjątkowo wysokie, akumulator rozładuje się szybciej niż w maszynie przechowywanej w niskich temperaturach.

Konserwacja układu napędowego

Sprawdzanie poziomu oleju w przednim mechanizmie różnicowym

Tylko modele z napędem na cztery koła

Okres pomiędzy przeglądami: Co 100 godzin/Co miesiąc (Zależnie od tego, co nastąpi pierwsze)—Sprawdź poziom oleju w przednim mechanizmie różnicowym (tylko modele z napędem na cztery koła).

1. Zaparkuj maszynę na równej powierzchni.
2. Zaciągnij hamulec postojowy.
3. Wyłącz silnik i wyjmij kluczyk ze stacyjki.
4. Oczyszczyć obszar wokół korka wlewu/kontroli z boku mechanizmu różnicowego (Rysunek 43).

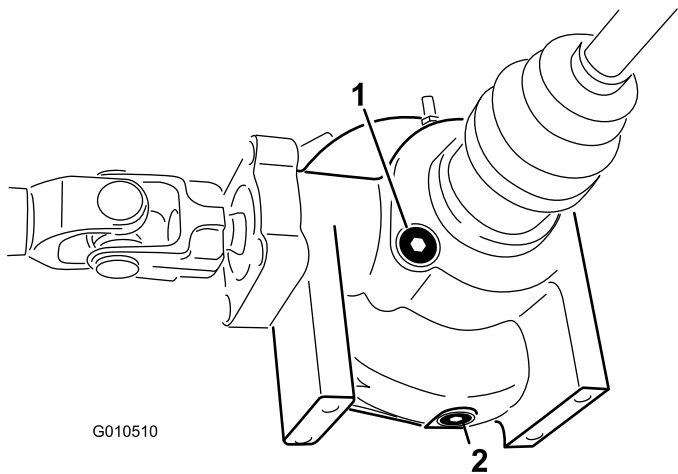

G010510

g010510

Rysunek 43

1. Korek wlewu/kontroli
2. Korek spustowy

5. Wyjmij korek wlewu/kontroli i sprawdź poziom oleju.

Informacja: Poziom oleju powinien sięgać do otworu.

6. Jeśli poziom oleju jest za niski, dolej oleju podanego w specyfikacji.
7. Załóż korek wlewu/kontroli.

Wymiana oleju w przednim mechanizmie różnicowym

Tylko modele z napędem na cztery koła

Okres pomiędzy przeglądami: Co 800 godzin (tylko modele z napędem na cztery koła).

Zalecany olej do przedniego mechanizmu różnicowego: Olej hydrauliczny Mobil 424

1. Zaparkuj maszynę na równej powierzchni.
2. Zaciągnij hamulec postojowy.
3. Wyłącz silnik i wyjmij kluczyk ze stacyjki.
4. Oczyszczyć obszar wokół korka spustowego z boku mechanizmu różnicowego (Rysunek 43).
5. Umieścić miskę drenażową pod korkiem.
6. Odkręć korek spustowy i poczekaj, aż olej spłynie do miski drenażowej.
7. Załóż i dokręć korek, gdy olej przestanie spływać.
8. Oczyszczyć obszar wokół korka wlewu/kontroli na dole mechanizmu różnicowego.
9. Odkręć korek wlewu/kontroli i dolej zalecanego oleju hydraulicznego, aż osiągnie poziom otworu.
10. Załóż korek wlewu/kontroli.

Sprawdzanie osłony gumowej przegubu homokinetycznego

Tylko modele z napędem na cztery koła

Okres pomiędzy przeglądami: Co 200 godzin (tylko modele z napędem na cztery koła).

Sprawdź osłonę przegubu homokinetycznego pod kątem pęknięć, dziur lub poluzowanej obejmy. Jeśli znajdziesz jakiegokolwiek uszkodzenie, skontaktuj się z autoryzowanym przedstawicielem serwisowym firmy Toro w celu dokonania naprawy.

Regulacja cięgien zmiany biegów

Okres pomiędzy przeglądami: Po pierwszych 10 godzinach

Co 200 godzin

1. Ustaw dźwignię zmiany biegów w położeniu NEUTRALNYM.
2. Usuń sworznie z łączników mocujących cięgna zmiany biegów do ramion zmiany biegów skrzyni biegów (Rysunek 44).

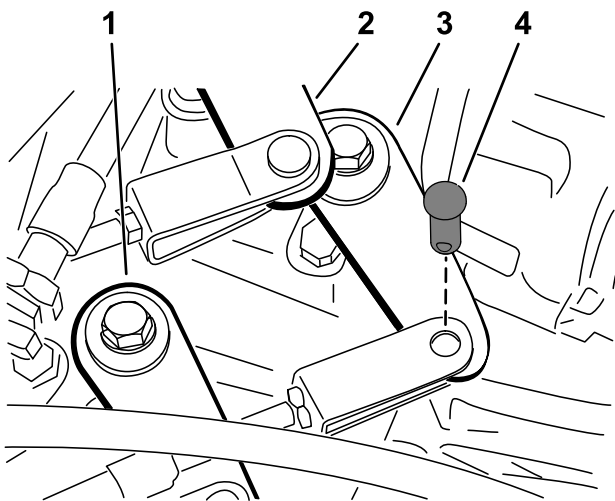

g248309

Rysunek 44

- | | |
|----------------------------------------------|---------------------------------------------------|
| 1. Ramię zmiany biegu (wysoki - niski bieg) | 3. Ramię zmiany biegu (pierwszy bieg - wsteczny) |
| 2. Ramię zmiany biegów (drugi - trzeci bieg) | 4. Sworznie z łbem płaskim i otworem na zawleczkę |
-
3. Odkręć przeciwnakrętki łącznika kabłąkowego i wyreguluj każdy łącznik tak, aby luz na cięgnie był taki sam do przodu i do tyłu w stosunku do otworu w ramieniu zmiany biegów skrzyni biegów (przy skasowanym luzie dźwigni skrzyni biegów w tym samym kierunku).
 4. Po zakończeniu załóż sworznie z łbem płaskim i dokręć przeciwnakrętki.

Regulacja cięgna przełączania prędkości wysokiej na niską

Okres pomiędzy przeglądami: Co 200 godzin

1. Usuń sworznie z łącznika mocującego cięgno prędkości wysokiej-niskiej do ramienia skrzyni biegów (Rysunek 44).
2. Odkręć przeciwnakrętkę strzemienia i wyreguluj strzemię tak, aby otwór strzemienia był dopasowany do otworu we wsporniku mostu pędnego.
3. Po zakończeniu załóż sworznie z łbem płaskim i dokręć przeciwnakrętkę.

Regulacja linki blokady mechanizmu różnicowego

Okres pomiędzy przeglądami: Co 200 godzin

1. Ustaw dźwignię blokady mechanizmu różnicowego w położeniu WYŁĄCZONYM.
2. Odkręć przeciwnakrętki mocujące linkę blokady mechanizmu różnicowego do wspornika na skrzyni biegów (Rysunek 45).

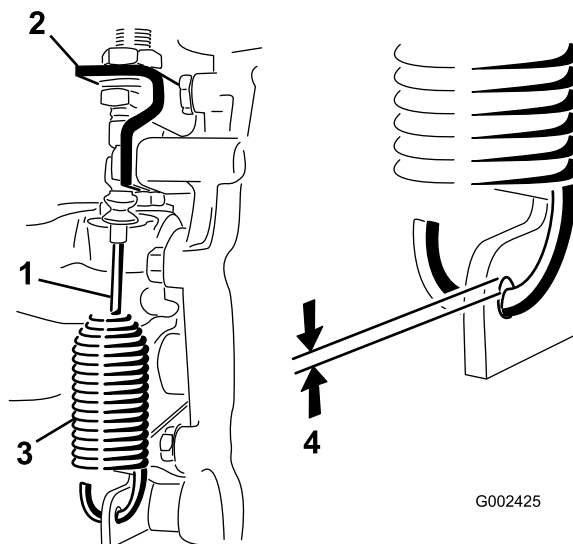

G002425

Rysunek 45

- | | |
|-----------------------------------------|--------------------------|
| 1. Linka blokady mechanizmu różnicowego | 3. Sprężyna |
| 2. Wspornik mostu pędnego | 4. Odstęp 0,25 do 1,5 mm |

g002425

-
3. Wyreguluj przeciwnakrętki tak, aby uzyskać odstęp od 0,25 do 1,5 mm pomiędzy zaczepem sprężyny a średnicą zewnętrzną otworu w dźwigni skrzyni biegów.
 4. Po zakończeniu dokręć przeciwnakrętki.

Sprawdzanie opon

Okres pomiędzy przeglądami: Co 100 godzin

Zalecane ciśnienie powietrza w oponach kół przednich: 220 kPa

Zalecane ciśnienie powietrza w oponach kół tylnych: 124 kPa

Wypadki podczas pracy, takie jak uderzenia w krawężnik, mogą uszkodzić oponę lub obręcz oraz rozregulować zbieżność kół, należy więc sprawdzać stan opon po wypadku.

Ważne: Często sprawdzaj ciśnienie, aby zapewnić odpowiednie napompowanie. Jeśli opony nie są napompowane do odpowiedniego ciśnienia, zużyją się one przedwcześnie i mogą powodować blokowanie się napędu na cztery koła w pozycji załączonej.

Rysunek 46 jest przykładem zużycia opony spowodowanego zbyt niskim ciśnieniem.

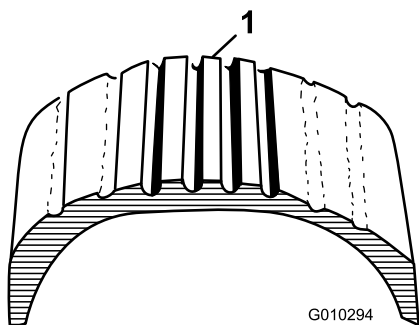

G010294

g010294

Rysunek 46

1. Opona niedostatecznie napompowana

Rysunek 47 jest przykładem zużycia opony spowodowanego zbyt wysokim ciśnieniem.

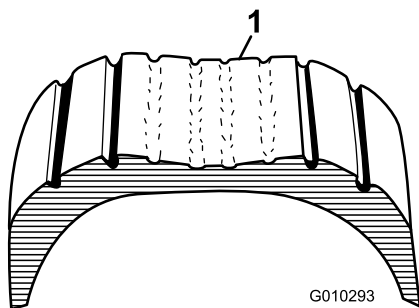

G010293

g010293

Rysunek 47

1. Opona nadmiernie napompowana

Sprawdzanie zbieżności kół przednich

Okres pomiędzy przeglądami: Co 400 godzin/Co rok (Zależnie od tego, co nastąpi pierwsze)

1. Upewnij się, że opony są skierowane na wprost.
2. Zmierz odległość między środkami (na wysokości osi) z przodu i z tyłu kół kierowanych (Rysunek 48).

Informacja: Pomiar musi się mieścić w granicach 0 ± 3 mm dla przodu opony względem tyłu opony. Obróć oponę o 90° i ponownie sprawdź wynik pomiaru.

Ważne: Sprawdź pomiary dla spójnych miejsc na oponie. Pojazd powinien znajdować się na płaskim terenie z kołami skierowanymi na wprost.

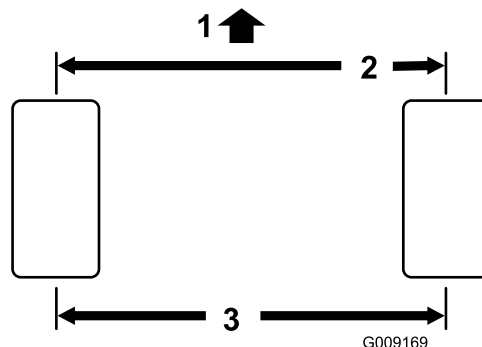

G009169

g009169

Rysunek 48

1. Przód maszyny
 2. 0 ± 3 mm przód względem tyłu opony
 3. Odległość między środkami
3. Wyreguluj odległość między środkami w następujący sposób:
 - A. Odkręć przeciwnakrętkę na środku drążka kierowniczego (Rysunek 49).

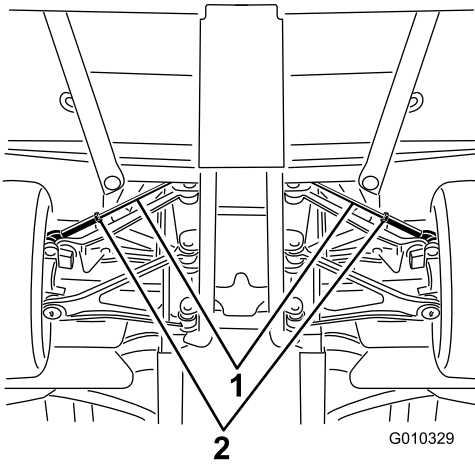

Rysunek 49

1. Drażki kierownicze 2. Przeciwnakrętki

- B. Obróć drążek kierowniczy tak, aby poruszyć przód opony do wewnątrz lub na zewnątrz w celu określenia odległości między środkami od przodu do tyłu.
- C. Dokręć przeciwnakrętkę drążka kierowniczego po zakończeniu regulacji.
- D. Upewnij się, że opony obracają się tak samo w prawo i w lewo.

Informacja: Jeśli opony obracają się w różny sposób, zapoznaj się z procedurą regulacji w *instrukcji serwisowej* pojazdu Workman.

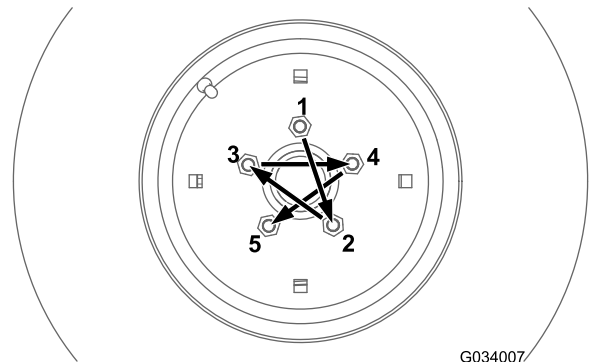

Rysunek 50

Dokręcanie nakrętek mocujących kół.

Okres pomiędzy przeglądami: Po pierwszych 2 godzinach

Po pierwszych 10 godzinach

Co 200 godzin

Zalecany moment dokręcania nakrętek kół: od 109 do 122 N·m

Dokręcaj nakrętki przednich i tylnych kół do zalecanego momentu stosując naprzemianległą kolejność dokręcania przedstawioną w [Rysunek 50](#).

Konserwacja układu chłodzenia

Bezpieczeństwo układu chłodzenia

- Połknięcie płynu chłodzącego silnik może spowodować zatrucie. Przechowuj go w miejscu niedostępnym dla dzieci i zwierząt.
- Spuszczanie gorącego płynu chłodzącego pod ciśnieniem lub dotykanie gorącej chłodnicy i otaczających ją części może spowodować poważne obrażenia.
 - Przed odkręceniem korka chłodnicy poczekaj co najmniej 15 minut, aż silnik ostygnie.
 - Do odkręcania korka użyj szmatki i odkręcaj go powoli, pozwalając wydostać się nagromadzonej parze.
- Nie używaj maszyny, jeżeli wszystkie pokrywy nie znajdują się na swoich miejscach.
- Palce, ręce i odzież należy trzymać w bezpiecznej odległości od obracającego się wentylatora i paska napędowego.
- Przed przeprowadzeniem czynności konserwacyjnych wyłącz silnik i wyjmij kluczyk z wyłącznika zapłonu.

Sprawdzenie poziomu cieczy chłodzącej silnik.

Okres pomiędzy przeglądami: Przed każdym użyciem lub codziennie

Pojemność układu chłodzenia: 3,7 litra

Typ płynu chłodzącego: Mieszanka wody i środka przeciw zamarzaniu na bazie glikolu etylenowego w proporcjach 50:50.

⚠ OSTROŻNIE

Po pewnym czasie pracy silnika płyn chłodzący może wydostać się na zewnątrz pod ciśnieniem i spowodować oparzenia.

- Nie otwieraj korka chłodnicy.
- Oczekaj co najmniej 15 minut, aż silnik ostygnie lub do czasu, aż korek zbiornika wyrównawczego będzie wystarczająco chłodny, aby można go było dotknąć bez ryzyka poparzenia.
- Do odkręcania korka zbiornika wyrównawczego użyj szmatki i odkręcaj go powoli, pozwalając wydostać się nagromadzonej parze.
- Nie należy sprawdzać poziomu płynu chłodzącego przy chłodnicy, gdyż powoduje to uszkodzenie silnika. Poziom należy sprawdzać w zbiorniku zapasowym.
 1. Zaparkuj maszynę na równej powierzchni.
 2. Zaciągnij hamulec postojowy.
 3. Wyłącz silnik i wyjmij kluczyk ze stacyjki.
 4. Sprawdź poziom płynu chłodzącego w zbiorniku zapasowym ([Rysunek 51](#)).

Informacja: Poziom płynu chłodzącego przy zimnym silniku powinien sięgać dolnej krawędzi szyjki wlewu.

Usuwanie zanieczyszczeń z układu chłodniczego

Okres pomiędzy przeglądami: Przed każdym użyciem lub codziennie—Usuń zanieczyszczenia z silnika i chłodnicy. (czyść częściej w zapyłonych środowiskach).

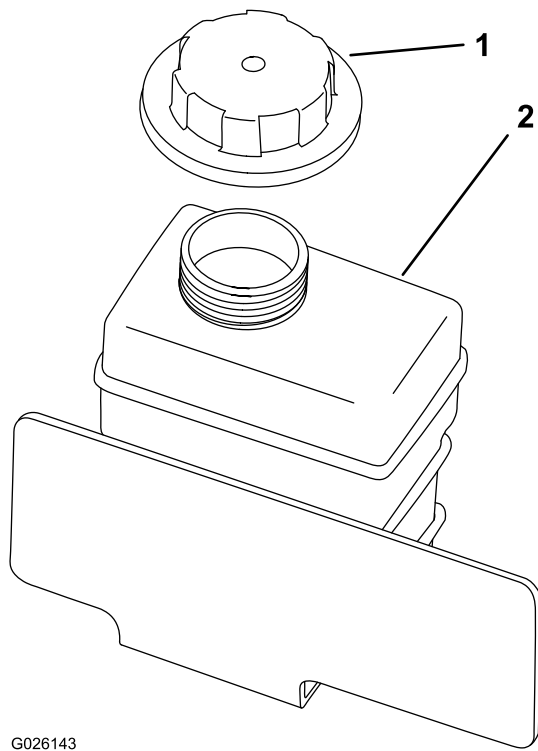

G026143

g026143

Rysunek 51

1. Korek zbiornika wyrównawczego
2. Zbiornik zapasowy

5. Jeśli poziom płynu chłodzącego jest niski, odkręć korek zbiornika wyrównawczego i dolej mieszaninę wody i trwałego środka przeciw zamarzaniu na bazie glikolu etylenowego w proporcjach 50:50.

Informacja: Nie przepelnij zbiornika zapasowego płynem chłodzącym.

6. Załóż korek zbiornika rezerwowego.

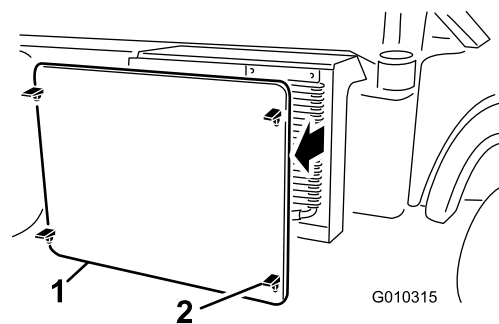

G010315

g010315

Rysunek 52

1. Osłona chłodnicy
2. Zatrzask

6. Obróć zaczepy, jeżeli stanowią część wyposażenia, i odchyl chłodnicę oleju od chłodnicy ([Rysunek 53](#)).

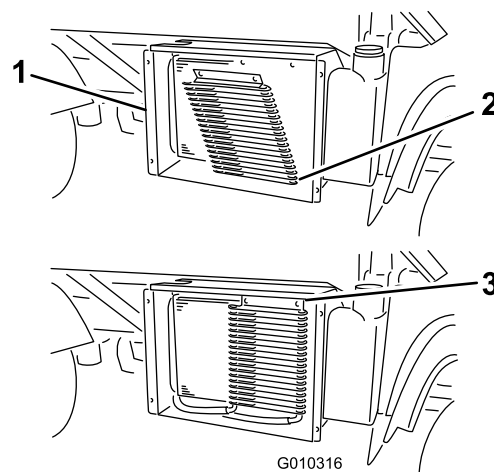

G010316

g010316

Rysunek 53

1. Obudowa chłodnicy
2. Chłodnica oleju
3. Zatrzaski

7. Oczyszczyć chłodnicę, chłodnicę oleju i osłonę sprężonym powietrzem.

Informacja: Przedmuchać chłodnicę w celu usunięcia zanieczyszczeń.

8. Zamontuj chłodnicę oleju i osłonę na chłodnicy.

Wymiana płynu chłodzącego silnik

Okres pomiędzy przeglądami: Co 1000 godzin/Co 2 lata (Zależnie od tego, co nastąpi pierwsze)

Pojemność układu chłodzenia: 3,7 litra

Typ płynu chłodzącego: Mieszanka wody i środka przeciw zamarzaniu na bazie glikolu etylenowego w proporcjach 50:50

1. Zaparkuj maszynę na równej powierzchni.
2. Unieś platformę i zamocuj podporę zabezpieczającą na wysuniętym siłowniku podnoszenia, aby podtrzymać platformę.

▲ OSTROŻNIE

Po pewnym czasie pracy silnika układ chłodzący wypełniony jest gorącym płynem chłodzącym pod ciśnieniem, który może wydostać się na zewnątrz pod ciśnieniem i spowodować oparzenia.

- Nie odkręcaj korka chłodnicy, gdy silnik znajduje się w trybie pracy.
 - Pozwolić silnikowi na ostygnięcie przez co najmniej 15 minut lub do czasu, aż korek chłodnicy będzie wystarczająco chłodny, aby go dotknąć bez ryzyka poparzenia.
 - Korek chłodnicy odkręcaj przez szmatkę. Odkręcaj korek powoli, pozwalając wydostać się nagromadzonej parze.
3. Odkręcić korek chłodnicy ([Rysunek 54](#)).

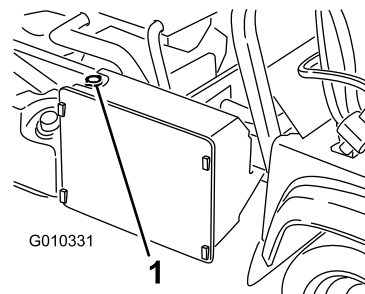

Rysunek 54

g010331

1. Korek wlewu chłodnicy

4. Odkręć korek zbiornika zapasowego ([Rysunek 54](#)).

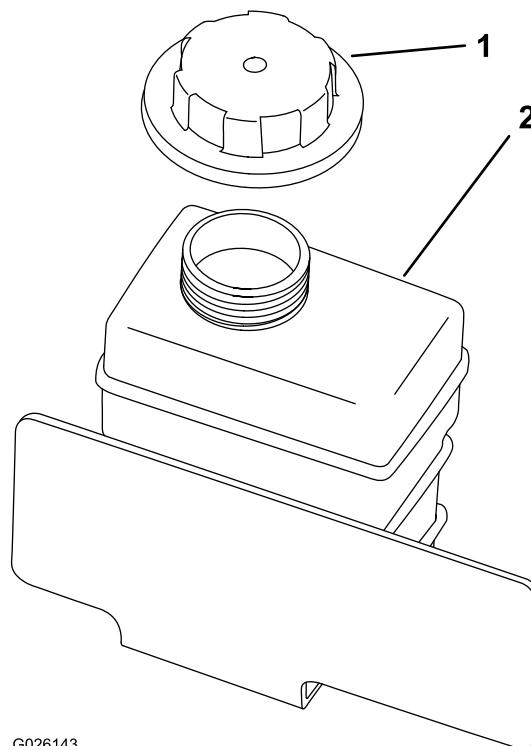

Rysunek 55

g026143

1. Korek zbiornika zapasowego
2. Zbiornik zapasowy

5. Odłącz dolny wąż chłodnicy i spuść płyn chłodzący do miski drenażowej.

Informacja: Gdy płyn chłodzący przestanie wypływać, podłącz dolny wąż chłodnicy.

6. Powoli napełnij chłodnicę roztworem wody i stałego środka przeciw zamarzaniu na bazie glikolu etylenowego w proporcjach 50/50
7. Uzupełnij płyn w chłodnicy i przykręć korek ([Rysunek 54](#)).
8. Powoli napełniaj zbiornik zapasowy płynu chłodzącego, aż jego poziom sięgnie dolnej krawędzi szyjki wlewu ([Rysunek 55](#)).

9. Załóż korek zbiornika rezerwowego (Rysunek 55).
10. Uruchom silnik i pozwól, aby się rozgrzał.
11. Wyłącz silnik, sprawdź poziom płynu chłodzącego i w razie potrzeby uzupełnij.

Konserwacja hamulców

Sprawdzenie poziomu płynu hamulcowego

Okres pomiędzy przeglądami: Przed każdym użyciem lub codziennie—Sprawdź poziom płynu hamulcowego. Przed pierwszym uruchomieniem silnika sprawdź poziom płynu hamulcowego.

Co 1000 godzin/Co 2 lata (Zależnie od tego, co nastąpi pierwsze)—Wymień płyn hamulcowy.

Typ płynu hamulcowego: DOT 3

1. Zaparkuj maszynę na równej powierzchni.
2. Zaciągnij hamulec postojowy.
3. Wyłącz silnik i wyjmij kluczyk ze stacyjki.
4. Unieś maskę, aby uzyskać dostęp do zbiornika i pompy układu hamulcowego (Rysunek 56).

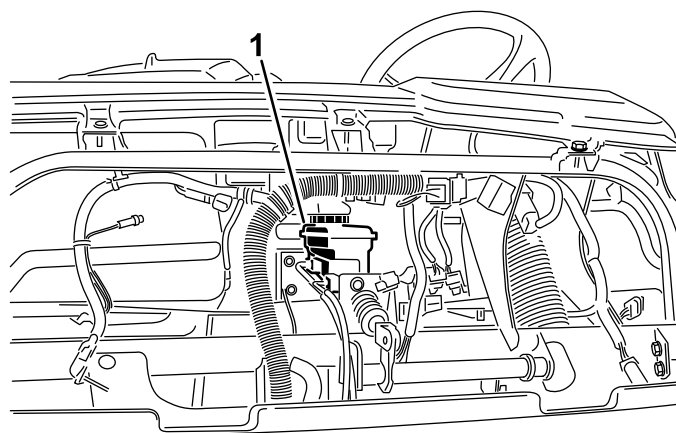

WORKMAN

G009817

g009817

Rysunek 56

1. Zbiornik płynu hamulcowego

5. Poziom płynu powinien znajdować się na wysokości linii Full (pełny) na zbiorniku (Rysunek 57).

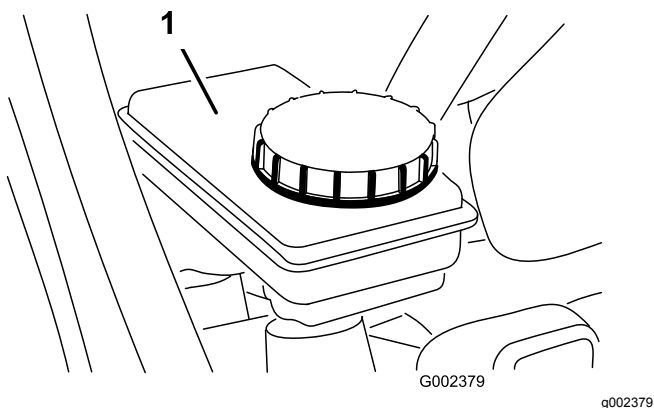

Rysunek 57

1. Zbiornik płynu hamulcowego

6. Jeśli poziom płynu jest niski, oczyść obszar wokół korka, odkręć korek zbiornika i napełnij zbiornik do odpowiedniego poziomu płynem podanego typu ([Rysunek 57](#)).

Informacja: Nie przepelnij zbiornika płynem hamulcowym.

Regulacja hamulca postojowego

Okres pomiędzy przeglądami: Po pierwszych 10 godzinach

Co 200 godzin

1. Zdejmij gumowy uchwyt z dźwigni hamulca postojowego ([Rysunek 58](#)).

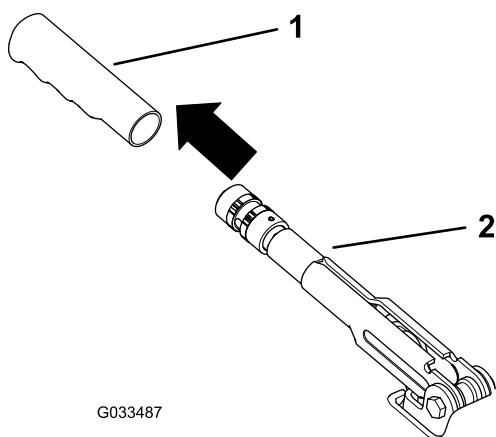

Rysunek 58

1. Uchwyt
2. Dźwignia hamulca postojowego

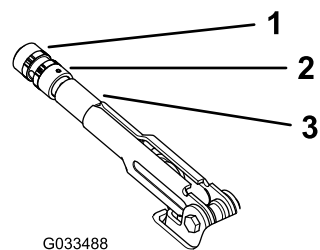

Rysunek 59

1. Pokrętko
2. Śruba ustalająca
3. Dźwignia hamulca postojowego

3. Obracaj pokrętko ([Rysunek 59](#)) do chwili, gdy do przesunięcia dźwigni będzie wymagana siła 20 do 22 kg.
4. Po zakończeniu dokręć śrubę mocującą ([Rysunek 59](#)).

Informacja: Jeśli nie da się wyregulować hamulca postojowego poprzez regulację jego dźwigni, odkręć uchwyt do połowy przedziału regulacji i wyreguluj linkę z tyłu, a następnie powtórz krok 3.

5. Załóż gumowy uchwyt na dźwignię hamulca postojowego ([Rysunek 58](#)).

Regulacja pedału hamulca

Okres pomiędzy przeglądami: Co 200 godzin

Informacja: Zdejmij przednią maskę, aby ułatwić sobie procedurę regulacji.

1. Wyjmij zawleczkę i sworzeń łącznika mocujący główne jarzmo siłownika do obrotowego mocowania pedału hamulca ([Rysunek 60](#)).

Konserwacja pasków napędowych

Regulacja paska alternatora

Okres pomiędzy przeglądami: Po pierwszych 10 godzinach—Sprawdź stan i napięcie paska alternatora.

Co 200 godzin—Sprawdź stan i napięcie paska alternatora.

1. Unieś platformę i ustaw podporę zabezpieczającą na wysuniętym siłowniku podnoszenia, aby podtrzymać platformę.
2. Sprawdź napięcie, naciskając pasek w połowie rozpiętości między kołami pasowymi wału korbowego i alternatora z siłą 10 kg ([Rysunek 62](#)).

Informacja: Nowy pasek powinien ugiąć się o 8 do 12 mm.

Informacja: Używany pasek powinien ugiąć się o 10 do 14 mm. Jeśli ugięcie jest nieprawidłowe, przejdź do następnego kroku. Jeśli jest prawidłowe, kontynuuj pracę.

3. Aby wyregulować napięcie paska, wykonaj następujące czynności:
 - A. Poluzuj 2 śruby mocujące alternatora ([Rysunek 62](#)).

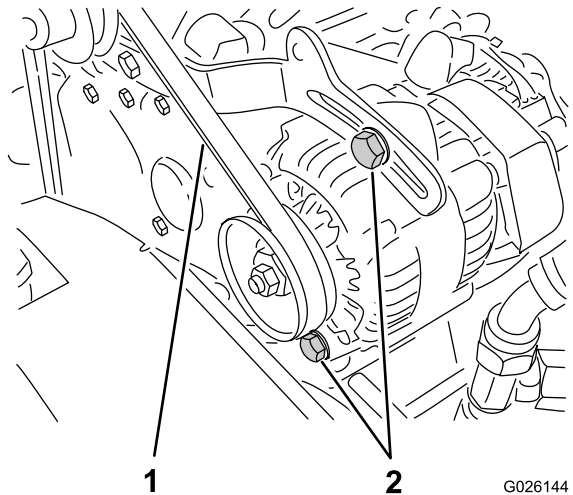

Rysunek 62

1. Pasek alternatora
2. Śruby mocujące alternatora

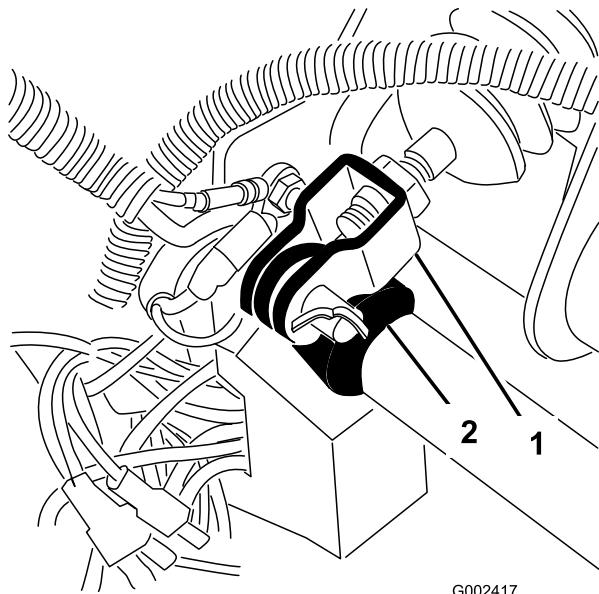

Rysunek 60

1. Główne jarzmo siłownika
2. Obrotowe mocowanie pedału hamulca

2. Unieś pedał hamulca ([Rysunek 61](#)) aż dotknie ramy.
3. Odkręć przeciwnakrętki mocujące jarzmo do głównego wału siłownika ([Rysunek 61](#)).
4. Reguluj jarzmo, aż jego otwory znajdą się równo z otworem w obrotowym mocowaniu pedału hamulca.
5. Zamocuj jarzmo do osi obrotu pedału za pomocą sworznia z łbem płaskim i zawlecзки.
6. Dokręć przeciwnakrętki mocujące jarzmo do głównego wału siłownika.

Informacja: Główny siłownik hamulca powinien redukować ciśnienie, jeśli został poprawnie wyregulowany.

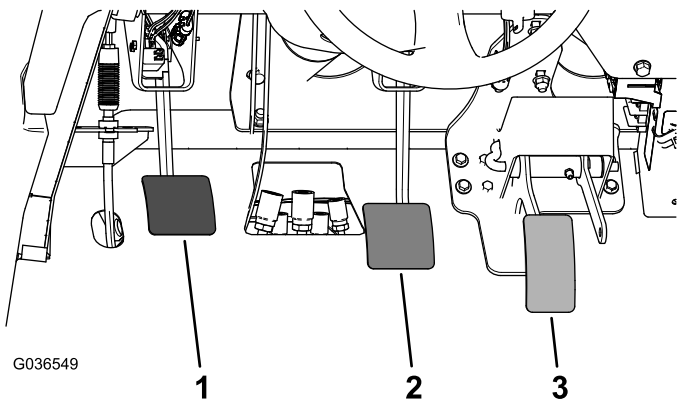

Rysunek 61

1. Pedał sprzęgła
2. Pedał hamulca
3. Pedał przyspieszania

- B. Za pomocą pręta obracaj alternator, dopóki nie zostanie uzyskane odpowiednie napięcie paska, a następnie dokręć śruby mocujące ([Rysunek 62](#)).

Konserwacja elementów sterowania

Regulacja pedału sprzęgła

Okres pomiędzy przeglądami: Co 200 godzin

Informacja: Linkę pedału sprzęgła można wyregulować w obudowie w kształcie dzwonu lub na obrotowym mocowaniu pedału sprzęgła. Aby ułatwić dostęp do obrotowego mocowania pedału, można zdjąć przednią maskę.

1. Odkręć przeciwnakrętki mocujące linkę sprzęgła do wspornika na obudowie w kształcie dzwonu (Rysunek 63).

Informacja: Jeśli potrzebna jest dodatkowa regulacja, możesz zdjąć i obrócić przegub kulowy.

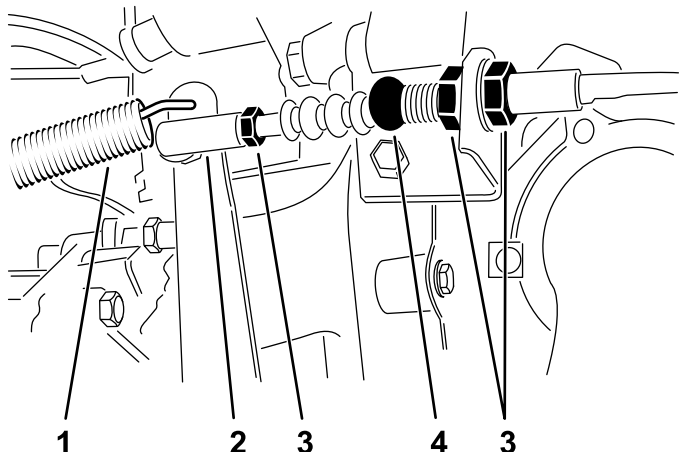

Rysunek 63

g248360

1. Sprężyna powrotna
2. Przegub kulowy
3. Przeciwnakrętki
4. Linka sprzęgła

2. Odłącz sprężynę powrotną od dźwigni sprzęgła.
3. Reguluj przeciwnakrętki lub przegub kulowy do momentu, gdy po przyłożeniu do pedału siły o wartości 1,8 kg tylna krawędź pedału sprzęgła znajdzie się w odległości od 9,2 do 9,8 cm od górnej krawędzi żebrowanej płyty podłogowej (Rysunek 64).

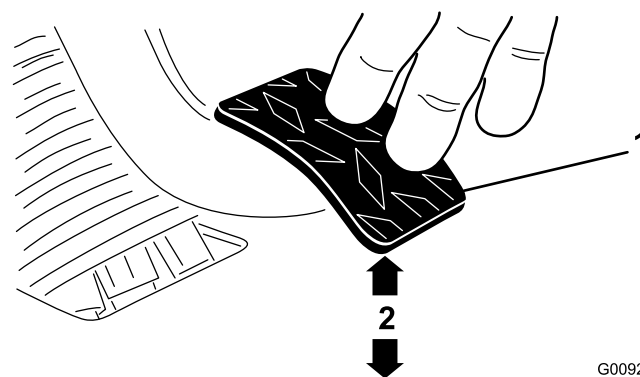

Rysunek 64

G009276
g009276

1. Pedał sprzęgła
2. od 9,2 do 9,8 cm

Informacja: Przykładana jest taka siła, aby łożysko wysprężlania delikatnie dotykało występów płyty dociskowej.

4. Po uzyskaniu właściwego ustawienia dokręć przeciwnakrętki.
5. Ponownie sprawdź odległość 9,2 do 9,8 cm po dokręceniu przeciwnakrętek, aby upewnić się, że ustawienie jest prawidłowe.

Informacja: W razie potrzeby powtórz regulację.

6. Podłącz sprężynę powrotną do dźwigni sprzęgła.

Ważne: Upewnij się, że koniec cięgna jest umieszczony równo względem kuli, nie jest skręcony i pozostaje równoległy do pedału sprzęgła po dokręceniu przeciwnakrętek (Rysunek 65).

Informacja: Swobodny luz sprzęgła nigdy nie powinien być mniejszy niż 19 mm.

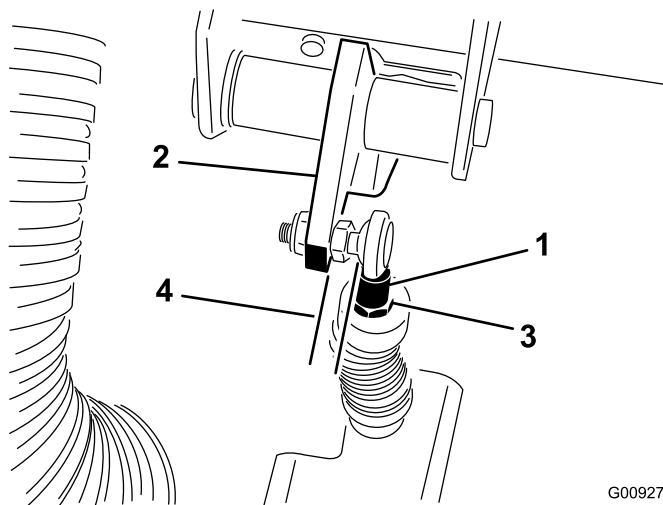

Rysunek 65

G009277
g009277

1. Końcówka pręta z cięgnem sprzęgła
2. Pedał sprzęgła
3. Przeciwnakrętka końca cięgna
4. Równoległe

Regulacja pedału przyspieszenia

1. Zaparkuj maszynę na równej nawierzchni, załącz hamulec postojowy, wyłącz silnik i wyjmij kluczyk.
2. Wyreguluj przegub kulowy na lince pedału przyspieszenia ([Rysunek 66](#)) tak, aby uzyskać odstęp od 2,54 do 6,35 mm między ramieniem pedału przyspieszenia a górną powierzchnią żebrowanej płyty podłogowej ([Rysunek 67](#)), gdy do środka pedału zostanie przyłożona siła 11,3 kg.

Informacja: Silnik nie może pracować, a sprężyna powrotna musi być podłączona.

3. Dokręć nakrętkę zabezpieczającą ([Rysunek 66](#)).

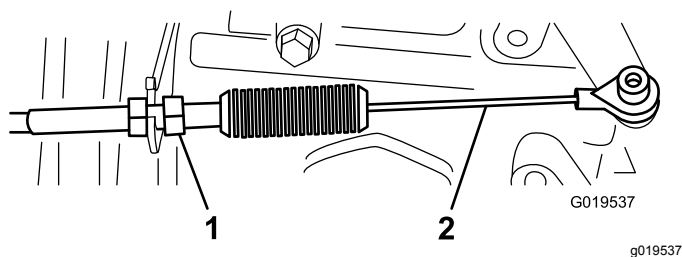

Rysunek 66

1. Przeciwnakrętka
2. Linka przyspieszenia

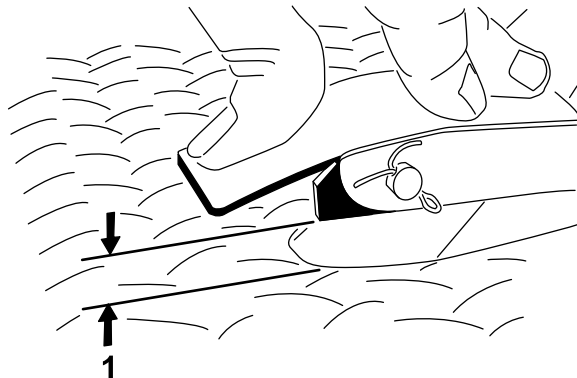

Rysunek 67

1. Odstęp 2,54 do 6,35 mm

Ważne: Maksymalna prędkość obrotowa wysokich obrotów biegu jałowego wynosi 3 650 obr./min. Nie należy regulować ogranicznika wysokich obrotów biegu jałowego.

Skalowanie prędkościomierza

Prędkościomierz można przeskalować z mil na godzinę na kilometry na godzinę i odwrotnie.

1. Zaparkuj maszynę na równej nawierzchni, załącz hamulec postojowy, wyłącz silnik i wyjmij kluczyk.
2. Zdejmij maskę; patrz rozdział [Zdejmowanie maski \(Strona 38\)](#).
3. Znajdź dwa luźne przewody obok prędkościomierza.
4. Odłącz wtyk złącza od wiązki i połącz przewody ze sobą.

Informacja: Prędkościomierz przełączy się na kilometry na godzinę lub na mile na godzinę.

5. Załóż maskę.

Konserwacja instalacji hydraulicznej

Bezpieczeństwo układów hydraulicznych

- Jeśli olej zostanie wstrzyknięty w skórę, należy niezwłocznie skonsultować się z lekarzem. Olej wstrzyknięty pod skórę musi zostać usunięty chirurgicznie w ciągu kilku godzin przez lekarza.
- Przed odłączeniem układu hydraulicznego lub przeprowadzeniem jakichkolwiek prac z nim związanych należy zredukować ciśnienie w układzie, wyłączając silnik i przestawiając zawór spustowy z położenia podnoszenia do opuszczania i/lub opuszczając platformę i osprzęt. Ustaw dźwignię zdalną układu hydraulicznego w położeniu luzu. Nigdy nie pracuj pod uniesioną platformą bez umieszczenia podpory zabezpieczającej platformy.
- Przed podaniem ciśnienia na układ hydrauliczny upewnij się, że wszystkie jego przewody i węże są w dobrym stanie, a połączenia/złączki – szczelne.
- Trzymaj dłonie i ciało z dala od wycieków z otworów sworzni lub dysz, które wyrzucają płyn hydrauliczny pod dużym ciśnieniem.
- Wycieki płynu hydraulicznego można zlokalizować za pomocą kartonu lub papieru.

Serwisowanie mostu pędnego/układu hydraulicznego

Specyfikacja oleju mostu pędnego/hydraulicznego

Typ oleju w skrzyni biegów: Dexron III ATF

Sprawdzanie poziomu oleju hydraulicznego/w skrzyni biegów

Okres pomiędzy przeglądami: Przed każdym użyciem lub codziennie—Sprawdź poziom oleju hydraulicznego/w skrzyni biegów. Sprawdź poziom oleju przed pierwszym uruchomieniem silnika, a następnie co 8 godzin lub raz dziennie.

1. Zaparkuj maszynę na równej powierzchni.

2. Zaciągnij hamulec postojowy.
3. Wyłącz silnik i wyjmij kluczyk ze stacyjki.
4. Oczyszczyć obszar wokół wskaźnika poziomu ([Rysunek 68](#)).

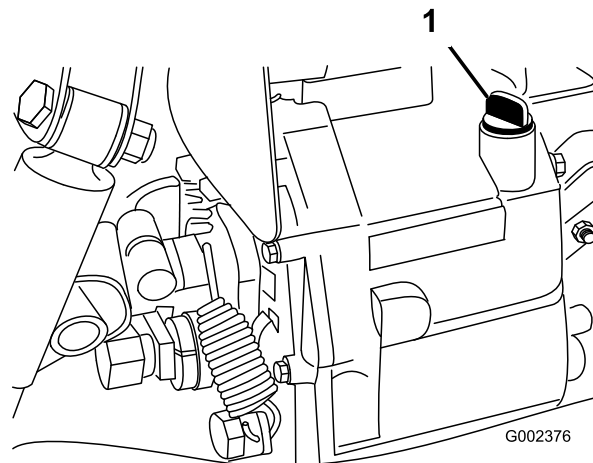

Rysunek 68

1. Wskaźnik poziomu

5. Odkręć wskaźnik poziomu u góry mostu pędnego i przetrzyj go czystą szmatką.
6. Dokręć wskaźnik poziomu do mostu pędnego i upewnij się, że wszedł do oporu.
7. Odkręć wskaźnik poziomu i sprawdź poziom płynu.
Informacja: Płyn powinien sięgać do górnej, płaskiej części wskaźnika poziomu.
8. Jeśli poziom jest niski, dolej olej, aby osiągnąć właściwy poziom, patrz [Specyfikacja oleju mostu pędnego/hydraulicznego \(Strona 59\)](#).

Wymiana oleju hydraulicznego i czyszczenie filtra siatkowego

Okres pomiędzy przeglądami: Co 800 godzin—Wymień olej hydrauliczny i oczyść filtr siatkowy.

Objętość oleju hydraulicznego: 7 litrów

1. Zaparkuj maszynę na równej powierzchni.
2. Zaciągnij hamulec postojowy.
3. Wyłącz silnik i wyjmij kluczyk ze stacyjki.
4. Odkręć korek spustowy z boku zbiornika i spuść olej hydrauliczny do miski drenażowej ([Rysunek 69](#)).

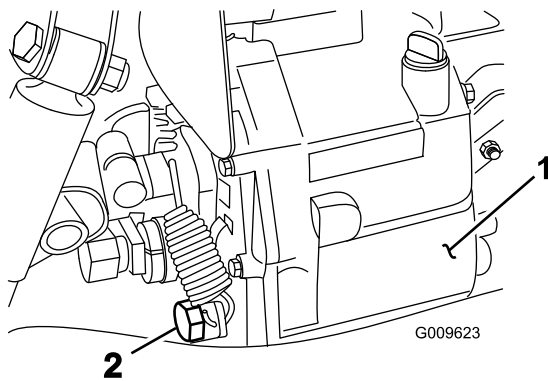

Rysunek 69

1. Zbiornik hydrauliczny 2. Korek spustowy

5. Zanotuj orientację węży hydraulicznych i złączki kątovej 90° podłączonej do filtra siatkowego z boku zbiornika ([Rysunek 70](#)).
6. Odłącz węży hydrauliczny i złączkę kątovej 90°.
7. Zdemontuj filtr siatkowy i oczyść go, przepłukując go do tyłu czystym środkiem odłuszcującym.

Informacja: Pozostaw na powietrzu do wyschnięcia przed montażem.

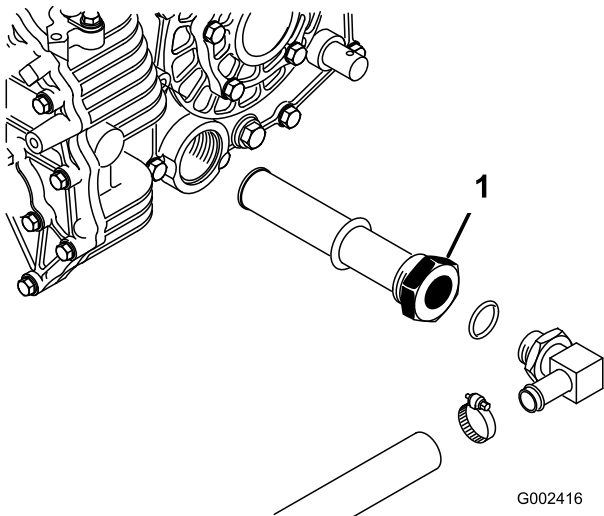

Rysunek 70

1. Hydrauliczny filtr siatkowy

8. Zamontuj filtr siatkowy.
9. Podłącz węży hydrauliczny i złączkę kątovej 90° do filtra siatkowego w takiej samej orientacji.
10. Załóż i przykręć korek spustowy.
11. Wlej do skrzyni korbowej ok. 7 l zalecanego oleju hydraulicznego; patrz rozdział [Sprawdzanie poziomu oleju hydraulicznego/w skrzyni biegów \(Strona 59\)](#).
12. Uruchom silnik i zacznij używać pojazd, aby napełnić układ hydrauliczny.

13. Sprawdź poziom oleju hydraulicznego i w razie potrzeby uzupełnij.

Ważne: Stosuj wyłącznie zalecane oleje hydrauliczne. Inne płyny mogą uszkodzić układ.

Wymiana filtra oleju hydraulicznego

Okres pomiędzy przeglądami: Po pierwszych 10 godzinach—Wymień filtr oleju hydraulicznego.

Co 800 godzin—Wymień filtr oleju hydraulicznego.

Ważne: Użycie innego filtra może spowodować utratę gwarancji na niektóre elementy.

1. Zaparkuj maszynę na równej powierzchni.
2. Zaciągnij hamulec postojowy.
3. Wyłącz silnik i wyjmij kluczyk ze stacyjki.
4. Oczyść obszar wokół miejsca zamocowania filtra.
5. Umieść miskę drenażową pod filtrem i wyjmij filtr ([Rysunek 71](#)).

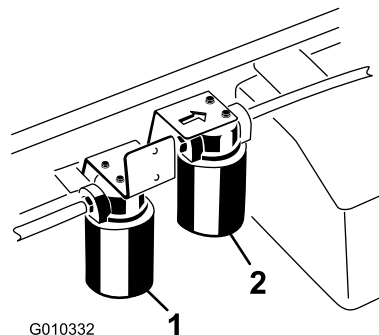

Rysunek 71

1. Filtr oleju hydraulicznego 2. Filtr oleju hydraulicznego o wysokim wydatku

6. Nasmaruj uszczelkę nowego filtra.
7. Upewnij się, że miejsce montażu filtra jest czyste.
8. Dokręcaj filtr do momentu, aż uszczelka dotknie płyty montażowej, a następnie dokręć filtr jeszcze o 1/2 obrotu.
9. Uruchom silnik i pozwól mu pracować przez około dwie minuty w celu usunięcia powietrza z układu.
10. Wyłącz silnik i sprawdź poziom oleju hydraulicznego oraz skontroluj, czy nie ma wycieków.

Konserwacja układu hydraulicznego o wysokim wydatku

Tylko modele TC

Specyfikacja oleju hydraulicznego

Zbiornik maszyny jest napełniony w fabryce olejem hydraulicznym wysokiej jakości. Sprawdź poziom oleju hydraulicznego przed pierwszym uruchomieniem silnika. Następnie sprawdzaj go codziennie, patrz [Sprawdzanie poziomu oleju hydraulicznego o wysokim wydatku \(Strona 61\)](#).

Zalecany olej hydrauliczny na wymianę: Olej hydrauliczny Toro PX Extended Life, dostępny w wiadrach po 19 litrów i beczkach po 208 litrów.

Informacja: Maszyna pracująca z zalecanym zastępczym olejem wymaga rzadszych wymian oleju i filtrów.

Alternatywne oleje: jeśli olej hydrauliczny Toro PX Extended Life jest niedostępny, można użyć tradycyjnych olejów hydraulicznych na bazie ropy naftowej o parametrach, które mieszczą się w podanym zakresie dla wszystkich poniższych właściwości materiału oraz są zgodne ze standardami branżowymi. Nie stosuj oleju syntetycznego. Aby określić odpowiedni produkt, skontaktuj się z dystrybutorem środków smarujących.

Informacja: Firma Toro nie ponosi odpowiedzialności za jakiegokolwiek zniszczenie powstałe na skutek wykorzystania niewłaściwych zamienników, dlatego też należy korzystać wyłącznie z markowych produktów, których producent gwarantuje ich prawidłową pracę.

Płyn hydrauliczny o wysokim wskaźniku lepkości i niskiej temperaturze płynięcia, ISO VG 46

Właściwości materiału:

Lepkość ASTM D445 cSt przy 40°C: 44 do 48

Wskaźnik lepkości ASTM D2270 140 lub wyższy

Temperatura krzepnięcia, ASTM D97 od -37 °C do -45 °C

Dane techniczne: Eaton Vickers 694 (I-286-S, M-2950-S/35VQ25 lub M-2952-S)

Informacja: Większość olejów hydraulicznych jest niemal bezbarwna, co utrudnia obserwację potencjalnych nieszczelności. Czerwony barwnik do oleju hydraulicznego jest dostępny w butelkach

o pojemności 20 ml. Butelka wystarcza na 15 do 22 litrów oleju hydraulicznego. Należy zamówić część nr 44-2500 u autoryzowanego dystrybutora Toro.

Sprawdzanie poziomu oleju hydraulicznego o wysokim wydatku

Tylko modele TC

Okres pomiędzy przeglądami: Przed każdym użyciem lub codziennie—Sprawdź poziom oleju hydraulicznego o wysokim wydatku (tylko modele TC). (sprawdź poziom oleju hydraulicznego przed pierwszym uruchomieniem silnika i powtarzaj tę czynność codziennie)

1. Zaparkuj maszynę na równej powierzchni.
2. Zaciągnij hamulec postojowy.
3. Wyłącz silnik i wyjmij kluczyk ze stacyjki.
4. Oczyszczyć obszar wokół szyjki wlewu i korka zbiornika hydraulicznego ([Rysunek 72](#)).
5. Odkręć korek szyjki wlewu.

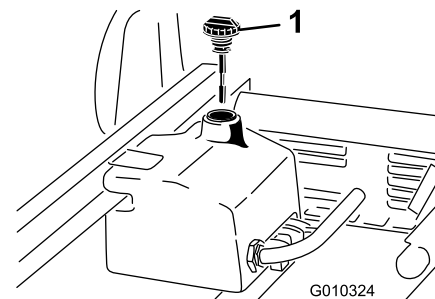

Rysunek 72

1. Kołpak

6. Wyjmij wskaźnik poziomu ([Rysunek 72](#)) z szyjki wlewu i przetrzyj go czystą szmatką.
7. Włóż wskaźnik poziomu w otwór wlewu, wyjmij go i odczytaj poziom oleju.

Informacja: Poziom oleju hydraulicznego powinien być pomiędzy dwoma oznaczeniami na wskaźniku.

8. Jeśli jest niżej, dolej odpowiedniego oleju, aby podnieść poziom do górnego oznaczenia; patrz rozdział [Wymiana oleju hydraulicznego o dużym wydatku wraz z filtrem \(Strona 62\)](#).
9. Wsuń wskaźnik poziomu na swoje miejsce i zakręć korek na szyjce wlewu.
10. Uruchom silnik i włącz osprzęt.

Informacja: Pozwól im pracować przez około 2 minuty w celu usunięcia powietrza z układu.

Ważne: Silnik pojazdu musi być uruchomiony przed włączeniem układu hydraulicznego o wysokim wydatku.

11. Wyłącz silnik i osprzęt i sprawdź, czy nie ma wycieków.

Wymiana oleju hydraulicznego o dużym wydatku wraz z filtrem

Tylko modele TC

Okres pomiędzy przeglądami: Co 1000 godzin—Jeżeli **stosujesz** zalecany olej hydrauliczny, wymień filtr oleju hydraulicznego o wysokim wydatku.

Co 2000 godzin—Jeżeli **stosujesz** zalecany olej hydrauliczny, wymień olej hydrauliczny o wysokim wydatku.

Co 800 godzin—Jeżeli **nie stosujesz** zalecanego oleju hydraulicznego lub kiedykolwiek wlejesz do zbiornika alternatywny olej, wymień olej hydrauliczny i filtr o wysokim wydatku.

Objętość oleju hydraulicznego w układzie: ok. 15 litrów

1. Zaparkuj maszynę na równej powierzchni.
2. Zaciągnij hamulec postojowy.
3. Wyłącz silnik i wyjmij kluczyk ze stacyjki.
4. Oczyszczyć powierzchnię wokół miejsca montażu filtra o wysokim wydatku ([Rysunek 71](#)).
5. Umieść miskę drenażową pod filtrem i wyjmij filtr.

Informacja: Jeśli olej nie będzie spuszczano, odłącz i zatkać przewód hydrauliczny prowadzący do filtra.

6. Nasmaruj uszczelkę nowego filtra i dokręcaj rękoma filtr do głowicy filtra, aż uszczelka dotknie głowicy filtra. Następnie dokręć o 3/4 obrotu. Filtr powinien zostać uszczelniony.
7. Napełnij zbiornik hydrauliczny około 15 litrami oleju hydraulicznego.
8. Uruchom maszynę i pozwól jej pracować na biegu jałowym przez około dwie minuty, aby umożliwić rozprowadzenie oleju po układzie i usunięcie uwięzionego powietrza.
9. Zatrzymaj maszynę i sprawdź poziom oleju.
10. Sprawdź poziom oleju.
11. Odpowiednio zutylizuj olej i filtr.

Podnoszenie platformy ładunkowej w sytuacji awaryjnej

W sytuacji awaryjnej platformę można podnieść bez uruchamiania silnika, uruchamiając rozrusznik lub chwilowo uruchamiając układ hydrauliczny z innego źródła.

Podnoszenie platformy ładunkowej za pomocą rozrusznika

Włącz rozrusznik, trzymając dźwignię podnośnika w położeniu podnoszenia. Uruchom rozrusznik na 10 sekund, a następnie odczekaj 60 sekund przed ponownym uruchomieniem rozrusznika. Jeśli silnik się nie obraca, musisz usunąć obciążenie i zdemontować platformę (osprzęt), aby naprawić silnik lub skrzynię biegów.

Podnoszenie platformy za pomocą uruchomienia układu hydraulicznego z innego źródła

▲ OSTROŻNIE

W przypadku uniesienia platformy napełnionej materiałem może dojść do jej nagłego obniżenia się, jeżeli nie jest zabezpieczona podpórką. Wykonywanie prac pod uniesioną i niepodpartą platformą może być przyczyną obrażeń ciała osoby wykonującej prace lub osób postronnych.

- Przed przystąpieniem do serwisowania lub regulacji maszyny zaparkuj ją na równej nawierzchni, załącz hamulec postojowy, wyłącz silnik i wyjmij kluczyk.
- Przed przystąpieniem do pracy pod uniesioną platformą usuń cały ładunek z platformy lub innego osprzętu i załóż podpórkę na tłoczyśko siłownika podnoszącego po jego całkowitym wysunięciu.

Do wykonania tej operacji będą potrzebne dwa węże hydrauliczne, każdy z męską i żeńską szybkozłączką, pasujące do złączek maszyny.

1. Zaparkuj inny pojazd od tyłu niesprawnego pojazdu.

Ważne: W układzie hydraulicznym pojazdu używany jest olej Dexron III ATF. Aby uniknąć zanieczyszczenia układu, upewnij się, że w

maszynie służącej do uruchomienia układu hydraulicznego jest używany analogiczny olej.

2. W obu pojazdach odłącz dwa węże z szybkozłączkami od węży zamocowanych do wspornika złączki ([Rysunek 73](#)).

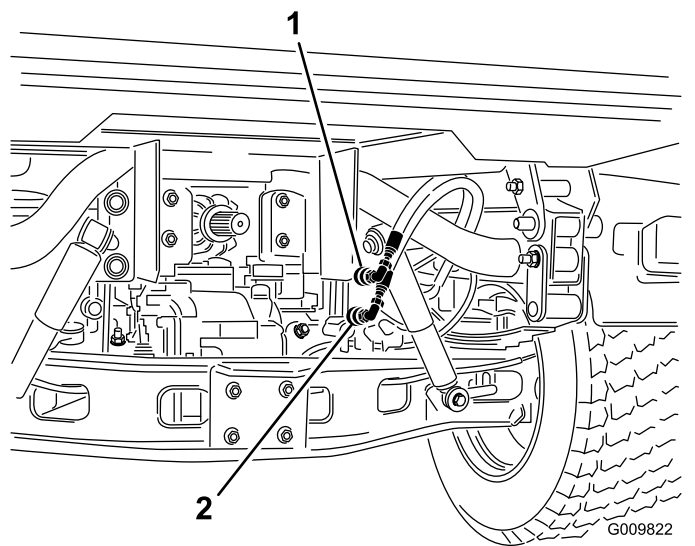

Rysunek 73

1. Wąż z szybkozłączką A
2. Wąż z szybkozłączką B

3. W niesprawnym pojeździe podłącz dwa węże uruchamiające do odłączonych węży ([Rysunek 74](#)).
4. Zaślepnij nieużywane połączenia.

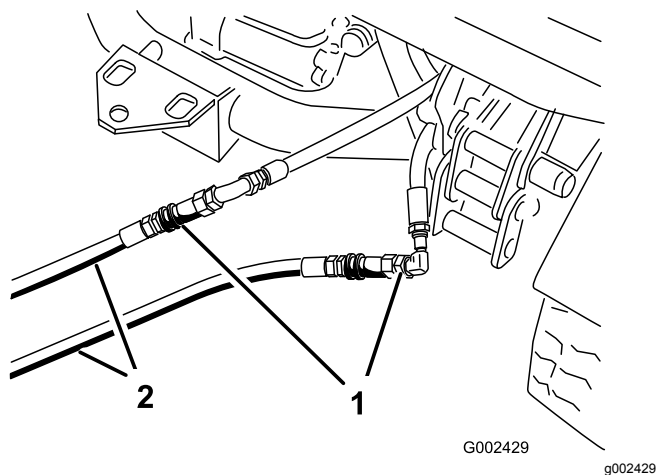

Rysunek 74

1. Odłączone węże
2. Węże uruchamiające

5. W drugim pojeździe podłącz dwa węże do złączki nadal znajdującej się we wsporniku złączki (podłącz górny wąż do górnej złączki i dolny wąż do dolnej złączki) ([Rysunek 75](#)).
6. Zaślepnij nieużywane połączenia.

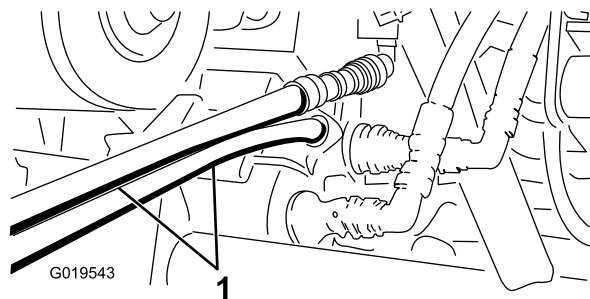

Rysunek 75

1. Węże uruchamiające
7. Nie dopuszczaj osób postronnych w pobliżu pojazdów.
8. Uruchom drugą maszynę i przesunij dźwignię podnośnika do położenia podnoszenia, co spowoduje podniesienie platformy niesprawnej maszyny.
9. Przesunij dźwignię podnośnika hydraulicznego do położenia NEUTRALNEGO i włącz blokadę dźwigni podnośnika.
10. Zamontuj podporę zabezpieczającą platformę na wysuniętym siłowniku podnoszenia, patrz rozdział [Korzystanie z podpory platformy \(Strona 35\)](#).
11. Po zakończeniu operacji usuń węże uruchamiające i podłącz węże hydrauliczne w obu pojazdach.

Informacja: Przy wyłączonych obu pojazdach przesunij dźwignię podnośnika do tyłu i do przodu, aby usunąć ciśnienie z układu i ułatwić odłączanie szybkozłączek.

Ważne: Sprawdź poziom oleju hydraulicznego w obu maszynach przed wznowieniem pracy.

Czyszczenie

Mycie pojazdu

Myj maszynę wedle potrzeb. Używaj w tym celu czystej wody, ewentualnie z dodatkiem łagodnego środka myjącego. Maszynę można myć szmatą.

Ważne: Do czyszczenia maszyny nie używaj wody słonej lub wody z odzysku.

Ważne: Do mycia maszyny nie należy używać myjek wysokociśnieniowych. Urządzenia do mycia wodą pod ciśnieniem mogą uszkodzić instalację elektryczną, spowodować odklejenie ważnych etykiet lub wypłukać niezbędny smar z punktów tarcia. Unikaj stosowania nadmiernej ilości wody, zwłaszcza w pobliżu panelu sterowania, silnika oraz akumulatora.

Ważne: Nie myj pojazdu przy włączonym silniku. Mycie maszyny przy włączonym silniku mogłoby spowodować wewnętrzne uszkodzenie silnika.

Przechowywanie

Bezpieczeństwo przy przechowywaniu

- Zanim opuścisz stanowisko operatora, wyłącz maszynę, wyjmij kluczyk (jeżeli występuje) i zaczekaj, aż wszystkie ruchome części się zatrzymają. Przed przystąpieniem do regulacji, obsługi technicznej, czyszczenia lub przed przechowywaniem maszyny odczekaj aż ostygnie.
- Nie przechowuj maszyny ani kanistra na paliwo w miejscach występowania otwartego ognia, tam gdzie występuje iskrenie lub stosowany jest płomyk dyżurny, na przykład przy piecykach gazowych lub innych urządzeniach.

Przechowywanie maszyny

Okres pomiędzy przeglądami: Co 200 godzin—Sprawdź hamulec główny i postojowy.

Co 400 godzin—Wzrokowo sprawdź, czy klocki hamulcowe nie są zużyte.

Po pierwszych 50 godzinach

Co 600 godzin/Co rok (Zależnie od tego, co nastąpi pierwsze)

1. Zaparkuj maszynę na równej nawierzchni, załącz hamulec postojowy, wyłącz silnik i wyjmij kluczyk.
2. Usuń zabrudzenia i zanieczyszczenia z całej maszyny łącznie z zewnętrzną częścią osłon głowicy cylindra silnika i obudową dmuchawy.
3. Sprawdź hamulce, patrz rozdział [Sprawdzenie poziomu płynu hamulcowego \(Strona 54\)](#).
4. Wyczyścić filtr powietrza (patrz [Serwisowanie filtra powietrza \(Strona 41\)](#)).
5. Zaklej wlot powietrza i wydech taśmą odporną na warunki atmosferyczne.
6. Nasmaruj maszynę; patrz [Smarowanie łożysk i tulei \(Strona 39\)](#).
7. Wymień olej silnikowy wraz z filtrem, patrz [Wymiana oleju silnikowego i filtra \(Strona 42\)](#).
8. Przepłucz zbiornik paliwa świeżym, czystym olejem napędowym.
9. Zamocuj wszystkie elementy mocujące układu paliwowego.
10. Sprawdź ciśnienie w oponach; patrz [Sprawdzanie ciśnienia w oponach \(Strona 20\)](#).
11. Sprawdź, czy roztwór przeciwko zamarzaniu składa się z glikolu etylenowego i wody w proporcjach 50:50 i czy jest to odpowiednie

wobec oczekiwanej temperatury minimalnej w danym obszarze.

12. Wyjmij akumulator z podwozia, sprawdź poziom elektrolitu i naładuj go do pełna, patrz rozdział [Konservacja akumulatora \(Strona 46\)](#).

Informacja: Podczas przechowywania przewody akumulatory powinny być odłączone od biegunów akumulatora.

Ważne: Akumulator musi być w pełni naładowany, aby zapobiec jego zamarzaniu i uszkodzeniu w temperaturach poniżej 0°C. W pełni naładowany akumulator pozostaje naładowany przez około 50 dni w temperaturach poniżej 4°C. Jeśli temperatury będą wyższe niż 4°C, co 30 dni sprawdzaj poziom wody w akumulatorze i ładuj go co 30 dni.

13. Sprawdzić i dokręcić wszystkie śruby, nakrętki i wkręty. Napraw lub wymień wszystkie części, które są uszkodzone.
14. Pomaluj wszystkie porysowane i gołe powierzchnie metalowe.
Lakier można kupić w autoryzowanym zakładzie serwisowym.
15. Maszynę należy przechowywać w czystym, suchym pomieszczeniu.
16. Przykryj urządzenie w sposób, który pozwoli ją ochronić i utrzymać w czystości.

Rozwiązywanie problemów

Problem	Możliwa przyczyna	Usuwanie usterek
Szybkozłącza dają się odłączyć z wielkim trudem.	1. Brak uwolnienia ciśnienia hydraulicznego (szybkozłączka jest pod ciśnieniem).	1. Wyłącz silnik, przesun kilka razy dźwignię podnośnika hydraulicznego do przodu i do tyłu, po czym podłącz szybkozłącza do złącz na panelu hydrauliki pomocniczej.
Wspomaganie układu kierowniczego działa zbyt słabo.	1. Niski poziom oleju hydraulicznego. 2. Olej hydrauliczny nagrzewa się do wysokiej temperatury. 3. Pompa oleju hydraulicznego nie działa.	1. Przeprowadź konserwację zbiornika oleju hydraulicznego. 2. Sprawdź poziom oleju hydraulicznego i przeprowadź serwis, jeśli jest niski. Skontaktuj się z przedstawicielem autoryzowanego serwisu. 3. Skontaktuj się z przedstawicielem autoryzowanego serwisu.
Wyciek ze złącza hydraulicznego.	1. Złącze może być obluzowane. 2. Brak pierścienia o-ring w złączce hydraulicznej.	1. Dokręć złącze. 2. Zamontuj brakujący pierścień o-ring.
Osprzęt nie działa.	1. Szybkozłącza nie są całkowicie połączone ze sobą. 2. Szybkozłącza zostały zamienione.	1. Odłącz szybkozłącza, oczyść złącza z zanieczyszczeń, po czym podłącz szybkozłącza. Wymień wszystkie uszkodzone tuleje. 2. Odłącz szybkozłącza, przyłóż złącza do właściwych gniazd na panelu hydrauliki pomocniczej i podłącz złącza.
Silnik nie uruchamia się.	1. Dźwignia podnośnika hydraulicznego jest zablokowana w położeniu WŁĄCZONYM.	1. Ustaw blokadę podnośnika hydraulicznego w pozycji ODBLOKOWANIA, przestaw dźwignię podnośnika hydraulicznego do pozycji NEUTRALNEJ i uruchom silnik.

Notatki:

Notatki:

Notatki:

Ostrzeżenie na podstawie kalifornijskiej ustawy 65

Czym jest to ostrzeżenie?

Na sprzedawanym produkcie może znaleźć się etykieta ostrzegawcza jak poniżej:



OSTRZEŻENIE: Działanie rakotwórcze i szkodliwe na rozrodczość –
www.p65Warnings.ca.gov.

Czym jest ustawa 65?

Ustawa 65 obowiązuje każde przedsiębiorstwo działające w Kalifornii, sprzedające produkty w Kalifornii lub wytwarzające produkty, które mogą być sprzedawane w lub wwożone do Kalifornii. Nakazuje ona gubernatorowi stanu Kalifornia prowadzenie i publikowanie listy substancji chemicznych, co do których wiadomo, że powodują nowotwory, uszkodzenia płodu i/lub mają inny szkodliwy wpływ na rozrodczość. Corocznie aktualizowana lista zawiera setki substancji chemicznych występujących w wielu codziennych produktach. Celem ustawy 65 jest publiczne informowanie o narażeniu na te substancje chemiczne.

Ustawa 65 nie zakazuje sprzedaży produktów zawierających te substancje chemiczne, jednakże wymaga umieszczania ostrzeżeń na produktach, ich opakowaniach lub w materiałach drukowanych dołączonych do produktów. Ponadto ostrzeżenie z ustawy 65 nie oznacza, że produkt narusza jakiegokolwiek normy lub wymagania bezpieczeństwa. W rzeczywistości rząd stanu Kalifornia wyjaśnił, że ostrzeżenie z ustawy 65 „nie jest równoznaczne z decyzją regulacyjną, jakoby produkt był „bezpieczny” lub „niebezpieczny””. Wiele z tych substancji chemicznych jest używanych w codziennych produktach od wielu lat bez udokumentowanych przypadków szkodliwego działania. Dodatkowe informacje można znaleźć na stronie: <https://oag.ca.gov/prop65/faqs-view-all>.

Ostrzeżenie z ustawy 65 oznacza, że przedsiębiorstwo albo (1) oceniło narażenie i stwierdziło, że przekracza ono „poziom braku znacznego zagrożenia”; albo (2) postanowiło umieścić ostrzeżenie w oparciu o fakt występowania substancji chemicznej wymienionej na liście bez podejmowania oceny narażenia.

Czy ta ustawa obowiązuje wszędzie?

Ostrzeżenia z ustawy 65 są wymagane jedynie według prawa stanu Kalifornia. Ostrzeżenia te występują w całej Kalifornii w wielu miejscach, w tym między innymi w restauracjach, sklepach spożywczych, hotelach, szkołach i szpitalach oraz na wielu produktach. Ponadto niektórzy sprzedawcy internetowi i korespondencyjni umieszczają ostrzeżenia z ustawy 65 na swoich stronach lub w swoich katalogach.

Jak wypadają kalifornijskie ostrzeżenia w porównaniu z programami federalnymi?

Normy ustawy 65 są często bardziej rygorystyczne od norm federalnych i międzynarodowych. Istnieją substancje, dla których ostrzeżenie z ustawy 65 jest wymagane przy poziomach znacznie niższych niż progi działań federalnych. Na przykład norma dla ostrzeżenia z ustawy 65 dla ołowiu wynosi 0,5 µg/dzień, znacznie poniżej norm federalnych i międzynarodowych.

Dlaczego ostrzeżenie nie znajduje się na wszystkich podobnych produktach?

- Oznakowanie zgodne z ustawą 65 jest wymagane dla produktów sprzedawanych w Kalifornii, podczas gdy taki wymóg nie obowiązuje dla produktów sprzedawanych gdzie indziej.
- Przedsiębiorstwo pozwane w związku z ustawą 65, przy zawieraniu ugody, może zostać zobowiązane do umieszczania ostrzeżeń z ustawy 65 na swoich produktach, ale taki wymóg może nie występować wobec innych przedsiębiorstw wytwarzających podobne produkty.
- Egzekwowanie ustawy 65 jest niekonsekwentne.
- Przedsiębiorstwa mogą zdecydować o nieumieszczeniu ostrzeżeń, ponieważ stwierdzą, że ustawa 65 nie nakłada na nie takiego obowiązku; brak ostrzeżeń na produkcie nie oznacza, że nie zawiera on substancji chemicznych wymienionych na liście na podobnym poziomie.

Dlaczego firma Toro umieszcza ostrzeżenie?

Firma Toro postanowiła dostarczać konsumentom jak najwięcej informacji, aby mogli podejmować świadome decyzje dotyczące produktów, które kupują i których używają. W niektórych przypadkach Toro zamieszcza ostrzeżenia w oparciu o fakt występowania co najmniej jednej substancji chemicznej wymienionej na liście bez dokonywania oceny poziomu narażenia, ponieważ nie dla wszystkich substancji chemicznych podano wymagania co do wartości granicznych narażenia. Chociaż narażenie przy produktach firmy Toro może być pomijalne lub mieścić się w zakresie „brak znacznego ryzyka”, z ostrożności firma Toro postanowiła zamieścić ostrzeżenia z ustawy 65. Ponadto gdyby firma Toro nie umieściła tych ostrzeżeń, mogłaby zostać pozwana przez Stan Kalifornii lub podmioty prywatne dążące do egzekwowania ustawy 65 i byłaby narażona na znaczne kary.

Polityka ochrony prywatności – EOG i Wielka Brytania

Jak Toro wykorzystuje dane osobowe użytkownika

Firma Toro („Toro”) szanuje prywatność użytkownika. Przy nabyciu produktów możemy zbierać pewne dane osobowe użytkownika, bezpośrednio od niego lub od lokalnego podmiotu lub dealera Toro. Toro wykorzystuje te informacje w celu zrealizowania zobowiązań umownych, np. zarejestrowania gwarancji, realizacji zgłoszenia gwarancyjnego lub kontaktu z użytkownikiem w przypadku akcji serwisowej produktów oraz w uzasadnionych celach biznesowych, np. do badania poziomu zadowolenia klientów, poprawy naszych produktów lub przekazywania informacji o produkcie, którymi użytkownik może być zainteresowany. Firma Toro może udostępniać te dane swoim oddziałom, sprzedawcom i innym partnerom biznesowym w związku z tymi działaniami. Możemy również ujawniać dane osobowe, jeżeli wymagają tego przepisy lub w związku ze sprzedażą, nabyciem lub połączeniem podmiotów. Nigdy nie przekazemy Twoich danych osobowych żadnej innej firmie w celach marketingowych.

Przechowywanie danych osobowych użytkownika

Firma Toro przechowuje dane osobowe użytkownika dopóki mają znaczenie dla powyższych celów i zgodnie z obowiązującymi przepisami. Dodatkowe informacje o obowiązujących okresach przechowywania można uzyskać pod adresem e-mail: legal@toro.com.

Zobowiązanie bezpieczeństwa firmy Toro

Dane osobowe użytkownika mogą być przetwarzane w Stanach Zjednoczonych lub innym kraju, którego przepisy o ochronie danych mogą być mniej surowe niż przepisy obowiązujące w kraju zamieszkania użytkownika. W przypadku przekazania informacji użytkownika poza jego kraj zamieszkania podejmiemy prawnie wymagane kroki, aby zapewnić odpowiednią ochronę informacji użytkownika oraz dopilnować ich bezpiecznego przetwarzania.

Dostęp i poprawianie

Użytkownik ma prawo dostępu do swoich danych osobowych oraz ich poprawiania, a także wniesienia sprzeciwu wobec przetwarzania jego danych lub ograniczenia ich przetwarzania. W tym celu prosimy o kontakt pod adresem e-mail: legal@toro.com. Jeżeli masz wątpliwości dotyczące sposobu postępowania z Twoimi danymi osobowymi przez firmę Toro prosimy o bezpośrednie zgłaszanie ich do nas. Zwracamy uwagę na fakt, że mieszkańcy Unii Europejskiej mają prawo wniesienia skargi do Urzędu Ochrony Danych Osobowych.



Gwarancja Toro

Ograniczona gwarancja na 2 lata lub 1500 godzin eksploatacji

Warunki i produkty objęte gwarancją

Toro Company i jej firma zależna, Toro Warranty Company, na mocy zawartego porozumienia wspólnie gwarantują, że Twój produkt komercyjny Toro („Produkt”) będzie wolny od wad materiałowych i wykonania przez okres 2 lat lub 1500 godzin użytkowania, zależnie od tego, który z nich minie wcześniej. Niniejsza gwarancja ma zastosowanie do wszystkich produktów z wyjątkiem aeratorów (patrz osobne klauzule gwarancyjne na te produkty). Jeżeli spełnione są warunki gwarancji, Produkt zostanie przez nas naprawiony bezpłatnie (dotyczy to także diagnostyki, robocizny, części i transportu). Gwarancja rozpoczyna się w dniu dostawy Produktu do pierwszego nabywcy detalicznego.

* Dotyczy Produktów wyposażonych w licznik godzin.

Instrukcja korzystania z serwisu gwarancyjnego

Użytkownik jest odpowiedzialny za natychmiastowe powiadomienie dystrybutora lub sprzedawcy produktów komercyjnych, u którego zakupił Produkt, o istnieniu warunków spełniających wymagania gwarancyjne. Jeśli potrzebujesz pomocy w zlokalizowaniu dystrybutora lub autoryzowanego sprzedawcy albo masz pytania dotyczące praw lub obowiązków gwarancyjnych, możesz skontaktować się z nami:

Toro Commercial Products Service Department
Toro Warranty Company
8111 Lyndale Avenue South
Bloomington, MN 55420-1196
952-888-8801 lub 800-952-2740
E-mail: commercial.warranty@toro.com

Obowiązki właściciela

Właściciel Produktu jest odpowiedzialny za realizację niezbędnych czynności konserwacyjnych i regulacyjnych zgodnie z informacjami w *Instrukcji obsługi*. Gwarancja na ten produkt nie obejmuje napraw związanych z problemami z produktem spowodowanymi przez niewykonanie niezbędnych czynności konserwacyjnych i regulacyjnych.

Elementy i sytuacje nie objęte gwarancją

Nie wszystkie uszkodzenia i usterki Produktu, które wystąpią w okresie gwarancyjnym, są wadami materiałowymi lub wykonania. Gwarancja nie obejmuje następujących elementów:

- Uszkodzeń Produktu wynikających z używania nieoryginalnych części zamiennych Toro, instalacji i eksploatacji dodatkowego wyposażenia oraz zmodyfikowanych akcesoriów wyprodukowanych przez inne firmy niż Toro.
- Uszkodzeń Produktu wynikających z niewykonywania zalecanych czynności konserwacyjnych i/lub regulacyjnych.
- Uszkodzeń Produktu wynikających z użytkowania produktu w sposób agresywny, niedbały lub lekkomyślny.
- Części eksploatacyjnych zużytych w wyniku użytkowania, jeżeli nie są one wadliwe. Do przykładowych części eksploatacyjnych i zużywających się w trakcie normalnego użytkowania Produktu należą m. in. klocki i okładziny hamulcowe, okładziny sprzęgła, ostrza, wrzeciona, bębny i łożyska (z pierścieniem uszczelniającym lub smarowane), przeciwnoże, świece, kółka samonastawne i łożyska, opony, filtry, paski oraz niektóre części spryskiwacza, takie jak membrany, dysze i zawory zwrotne.
- Usterki spowodowanych przez wpływ zewnętrzny, takich jak m. in. pogoda, praktyki przechowywania, zanieczyszczenia, stosowanie niedozwolonych paliw, płynów chłodzących, smarów, dodatków, nawozów, wody lub substancji chemicznych.

- uszkodzeń lub problemów wynikających z nieprawidłowego paliwa (benzyny, oleju napędowego lub oleju napędowego bio) niezgodnego z odpowiednimi normami branżowymi;
- normalnego poziomu hałasu, drgań i zużycia; Normalne zużycie obejmuje m. in. uszkodzenia foteli w wyniku zużycia lub przetarcia, zużycie powierzchni malowanych, rysy na naklejkach lub szybach.

Części

Części zaplanowane do wymiany w ramach wymaganej konserwacji są objęte gwarancją przez okres do planowego czasu wymiany dla danej części. Części wymienione w ramach gwarancji objęte są gwarancją przez cały okres trwania pierwotnej gwarancji na produkt i stają się własnością Toro. Ostateczną decyzję o naprawie istniejącej części lub jej wymianie podejmuje firma Toro. Do napraw gwarancyjnych mogą być używane odnawiane części.

Gwarancja na akumulatory głębokiego rozładowania i akumulatory litowo-jonowe

Akumulatory głębokiego rozładowania i akumulatory litowo-jonowe mają określoną ogólną liczbę kilowatogodzin, które mogą dostarczyć w okresie eksploatacji. Metody użytkowania, ładowania i konserwacji mogą wydłużyć lub skrócić całkowity okres eksploatacji akumulatora. Jako że akumulatory w tym produkcie zużywają się, ilość pracy użytecznej pomiędzy ładowaniami będzie powoli zmniejszać się, aż akumulator całkowicie się zużyje. Wymiana akumulatorów zużytych w trakcie normalnej eksploatacji jest obowiązkiem właściciela produktu. Uwaga: (dotyczy tylko akumulatora litowo-jonowego): zużycie następuje proporcjonalnie po upływie 2 lat. Aby uzyskać więcej informacji, zapoznaj się z gwarancją akumulatora.

Konserwacja realizowana jest na koszt właściciela.

Regulowanie, smarowanie, czyszczenie i polerowanie silnika, wymiana filtrów i chłodziwa oraz realizacja zalecanych czynności konserwacyjnych to normalne procedury serwisowe Toro, które właściciel musi realizować na własny koszt.

Warunki ogólne

Urządzenia objęte niniejszą gwarancją mogą być naprawiane wyłącznie przez autoryzowanych dystrybutorów i sprzedawców produktów Toro.

Firmy The Toro Company i Toro Warranty nie ponoszą odpowiedzialności za pośrednie, przypadkowe ani wynikowe szkody związane z użytkowaniem produktów Toro objętych tą gwarancją, w tym za jakiegokolwiek koszty i wydatki związane z zapewnieniem maszyn lub usług zastępczych w uzasadnionych okresach występowania usterek lub braku eksploatacji w oczekiwaniu na naprawę w ramach gwarancji. Oprócz gwarancji emisji zanieczyszczeń, o której mowa poniżej, w stosownych przypadkach nie ma innych wyraźnych gwarancji. Wszelkie domniemane gwarancje dotyczące wartości handlowej i przydatności do określonych zastosowań są ograniczone do okresu objętego niniejszą gwarancją.

Niektóre kraje nie zezwalają na wyłączenie szkód przypadkowych lub wynikowych lub ograniczeń dotyczących okresu trwania domniemanych gwarancji, więc powyższe wyłączenia i ograniczenia mogą nie mieć zastosowania. Niniejsza gwarancja udziela określonych praw, a w zależności od kraju właścicielowi mogą przysługiwać także inne prawa.

Uwaga dotycząca gwarancji emisji zanieczyszczeń

Układ kontroli emisji spalin w Produkcie może być objęty osobną gwarancją spełniającą wymagania ustalone przez amerykańską Agencję Ochrony Środowiska (Environmental Protection Agency; EPA) i/lub Kalifornijską Radę Ochrony Czystości Powietrza (California Air Resources Board; CARB). Ograniczenia określone powyżej nie mają zastosowania do gwarancji na układ kontroli emisji spalin. Więcej informacji można znaleźć w warunkach gwarancyjnych układu kontroli emisji spalin w silniku dostarczonych z produktem lub dokumentacją producenta silnika.

Wszystkie kraje oprócz USA i Kanady

Klienci, którzy zakupili produkt Toro wyeksportowany ze Stanów Zjednoczonych lub z Kanady, powinni skontaktować się z lokalnym dystrybutorem lub sprzedawcą produktów Toro w celu uzyskania informacji o warunkach gwarancyjnych obowiązujących w danym kraju. Jeśli z jakiegokolwiek powodów nie jesteś zadowolony z obsługi świadczonej przez dealera lub masz trudności z uzyskaniem informacji o warunkach gwarancyjnych, skontaktuj się z autoryzowanym centrum serwisowym marki Toro.