



Mode d'emploi

Modèle no 70171-9900001 et suivants

ADDENDUM

Les instructions qui suivent ont été révisées. Conservez-les avec le mode d'emploi pour pouvoir les consulter au besoin.

Pièces détachées

PIECES	NBRE	UTILISATION
Siège	1	Montage du siège
Collier	1	
Attache	1	
Entretoises en caoutchouc	2	
Entretoises métalliques	2	
Rondelles D.I. 5/16" (8 mm)	2	
Vis 5/16"-18 x 1 1/2" (38 mm)	2	
Ecrous de blocage	2	
Roues avant	2	Montage des roues avant
Rondelles plates	2	
Enjoliveurs	2	
Goupilles fendues	2	
Volant	1	Montage du volant
Goupille cylindrique	1	
Bague de protection	1	
Boulons six-pans	2	Connexion des câbles de batterie à la batterie
Ecrous papillons	2	

Montage du siège

1. Visser 2 entretoises en caoutchouc sous le siège (Fig. 1) dans les trous arrière.
2. Poser le siège contre l'embase, faire passer le fil du contact du siège dans la rainure latérale et la tige filetée des entretoises dans les rainures arrière de l'embase (Fig. 1). Fixer sans serrer avec deux écrous de 5/16" (8 mm).
3. Glisser l'attache sur le fil du contact du siège (Fig. 1).

4. Placer 2 entretoises métalliques entre les trous avant du siège et de l'embase. Insérer une vis 5/16" x 1 1/2" (38 mm) dans l'attache du fil, puis dans une rondelle plate de 5/16" (8 mm), puis à travers la rainure de l'embase et l'entretoise dans le trou avant gauche du siège (Fig. 1). Insérer l'autre vis 5/16" x 1 1/2" (38 mm) munie d'une rondelle plate dans le trou avant droit du siège.
5. Avancer ou reculer le siège dans les rainures de l'embase pour le placer dans la position souhaitée, puis serrer les écrous et les vis.
6. Enficher le connecteur du fil du siège dans le connecteur du faisceau.
7. Attacher le faisceau à l'avant de l'embase du siège à l'aide du collier.

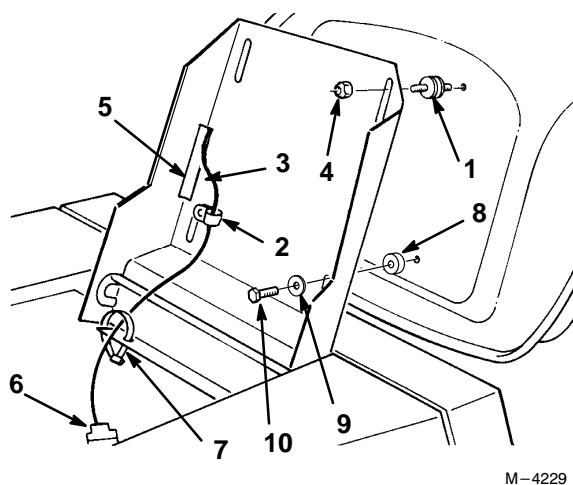

M-4229

Figure 1

- | | |
|-------------------------------|----------------------------------|
| 1. Entretoises en caoutchouc | 7. Collier |
| 2. Attache | 8. Entretoises métalliques |
| 3. Fil du contact du siège | 9. Rondelle D.I. 5/16" (8 mm) |
| 4. Ecrou | 10. Vis 5/16-18 x 1 1/2" (38 mm) |
| 5. Rainure de passage du fil | |
| 6. Connecteur du fil du siège | |